

# MINOLTA

The essentials of imaging

[www.minoltaeurope.com](http://www.minoltaeurope.com)

## *DiMAGE 7*

## *DiMAGE 5*



9224-2773-16 H-A106



**LIBRETTO DI ISTRUZIONI FOTOCAMERA**

# PRIMA DI USARE L'APPARECCHIO

Vi ringraziamo per aver acquistato questa fotocamera digitale Minolta. Vi consigliamo di leggere questo libretto di istruzioni per potervi divertire con tutte le funzioni offerte dalla vostra nuova fotocamera.

Le informazioni contenute in questo libretto riguardano prodotti in commercio prima del mese di giugno 2001. Per informazioni sulla compatibilità di prodotti commercializzati dopo tale data, rivolgetevi al Centro specializzato Minolta.

Controllate che la confezione contenga gli articoli qui di seguito elencati. Nel caso si riscontrassero mancanze, rivolgetevi al vostro negoziante di fiducia.

- 1 Fotocamera digitale Minolta DiIMAGE
- 4 batterie alcaline tipo AA
- 1 Cinghia per fotocamera DiIMAGE 7/5 NS-DG7
- 1 Paraluce per DiIMAGE 7/5 DLS-7
- 1 Scheda CompactFlash da 16MB
- 1 Cavo video per DiIMAGE 7/5 VC-100
- 1 Cavo USB per DiIMAGE 7/5 USB-100
- 1 CD- ROM software DiIMAGE
- 1 Libretto di istruzioni DiIMAGE Image Viewer Utility version 1.1
- 1 Libretto di istruzioni fotocamera
- 1 Tagliando di garanzia

Poiché le prestazioni delle batterie alcaline con le fotocamere digitali non sono elevate, raccomandiamo l'uso di batterie Ni-MH.

# PER UN IMPIEGO CORRETTO E SICURO

Leggete attentamente le avvertenze ed i consigli riportati in questo libretto.

## AVVERTENZA

Se non vengono utilizzate in modo corretto, le batterie possono perdere l'acido, surriscaldarsi e persino esplodere con rischio di danni a persone e cose. Attenetevi scrupolosamente alle norme seguenti.

- Usate solo batterie del tipo indicato in questo libretto di istruzioni.
  - Non inserite le batterie con le polarità (+/-) invertite.
  - Non utilizzate batterie che presentano segni di deterioramento.
  - Proteggete le batterie dal fuoco e dalle alte temperature come pure dall'acqua e dall'umidità.
  - Non cercate mai di ricaricare, mettere in corto circuito o smontare le batterie.
  - Non riponete le batterie vicino o all'interno di contenitori metallici.
  - Non usate batterie di tipo, marca o età diversi fra loro.
  - Non ricaricate le batterie alcaline.
  - Per ripristinare la carica di batterie ricaricabili, utilizzate solo l'unità di ricarica specifica.
  - Non usate batterie con segni di screpolature. Se l'acido contenuto dovesse fuoriuscire e venire a contatto con gli occhi lavateli subito con acqua corrente e contattate un medico. Se l'acido venisse a contatto con la pelle o con gli abiti, lavate subito la parte con acqua corrente.
- 
- Usate solo l'adattatore CA dedicato con il voltaggio specificato sull'adattatore stesso. L'uso di un adattatore non compatibile o di un voltaggio non corretto può essere causa di danni, scosse elettriche e addirittura di incendio.
  - Non smontate mai l'apparecchio. Toccando il circuito ad alto voltaggio al suo interno, potreste prendere la scossa.
  - Estraeate subito le batterie, disinserite l'adattatore CA e interrompete l'uso della fotocamera se, in seguito a caduta o per altri motivi, le parti interne dell'apparecchio o del flash dovessero risultare esposte. Il flash contiene un circuito ad alto voltaggio che può essere causa di pericolose scosse elettriche. L'uso di apparecchiature anche in parte danneggiate può essere causa di danni o incendi.

## FOR PROPER AND SAFE USE

- Non lasciate batterie o altri oggetti di piccole dimensioni alla portata di bambini, perché potrebbero ingoiarli. Se ciò dovesse malauguratamente verificarsi, consultate immediatamente un medico.
- Riponete questo apparecchio lontano dalla portata di bambini e fate attenzione quando lo utilizzate in loro presenza perché potrebbero farsi male.
- Non fate scattare il flash direttamente negli occhi del soggetto perché potreste danneggiarne la vista.
- Non puntate il flash su una persona alla guida di un veicolo perché, oltre a distrarlo, potreste causarne il momentaneo accecamento con rischio di incidenti.
- Non osservate nello schermo della fotocamera mentre state guidando o camminando per scongiurare il rischio di danni o incidenti.
- Non usate l'apparecchio in ambienti molto umidi e fate attenzione a non toccarlo con le mani bagnate. Se all'interno dell'apparecchio dovesse penetrare del liquido, estraete subito le batterie o disconnettete l'adattatore CA ed interrompetene l'uso. In caso contrario potreste danneggiare gravemente l'apparecchio o addirittura correre il rischio di ferirvi o di prendere una scossa elettrica.
- Non utilizzate l'apparecchio vicino a prodotti infiammabili (come gas liquido, benzina, gasolio, vernici). Non pulitelo con prodotti infiammabili: l'uso di solventi o liquidi infiammabili (come l'alcol) potrebbe causare esplosioni o incendi.
- Non tirate il cavo dell'adattatore CA per estrarlo dall'attacco. Sorreggete sempre l'attacco quando estraete il cavo.
- Non torcete, non modificate e non riscaldate il cavo dell'adattatore CA. Un cavo danneggiato può causare scosse elettriche e può incendiarsi.
- Se l'apparecchio dovesse emettere uno strano odore, calore o fumo, interrompetene subito l'uso. Estraete immediatamente le batterie facendo attenzione a non bruciarvi perché le batterie possono essere surriscaldate.
- L'uso di apparecchiature anche in parte danneggiate può essere causa di rischi. Per eventuali riparazioni, rivolgetevi a un Centro specializzato Minolta.

## PRECAUZIONI

- Non usate o riponete l'apparecchio in ambienti molto caldi o umidi, come il bagagliaio di un'auto, perché potrebbero danneggiarsi sia l'apparecchio che le batterie con rischi di incendio, esplosione o perdita di acido.
- Se le batterie presentano screpolature, interrompete l'uso dell'apparecchio.
- Una prolungata sessione di lavoro può surriscaldare la fotocamera. Fate attenzione al rischio di ustioni.
- Se le batterie vengono rimosse immediatamente dopo una prolungata sessione di lavoro, potreste rimanere ustionati. Attendete sempre che le batterie si raffreddino.
- Non fate scattare il flash se siete a contatto di persone o cose, perché l'apparecchio genera un'altissima carica di energia che potrebbe causare ustioni.
- Evitate di esercitare pressioni sullo schermo LCD. Uno schermo danneggiato può essere causa di danni e il liquido che potrebbe fuoriuscirne è infiammabile. Se il liquido che fuoriesce dallo schermo venisse a contatto con la pelle, lavate subito la parte con acqua corrente; se dovesse entrare in contatto con gli occhi, lavateli immediatamente con acqua corrente e consultate un medico.
- Il bordo esterno del paraluce può essere causa di danni. Con il paraluce montato, fate attenzione a non colpire accidentalmente qualcuno.
- Utilizzando l'adattatore CA assicuratevi che la spina sia correttamente inserita nella presa elettrica.
- Non usate un cavo adattatore CA che presenti segni di deterioramento.
- Non coprite l'adattatore CA per evitare il rischio di surriscaldamento e di incendi.
- Assicuratevi che l'adattatore CA sia facilmente raggiungibile per poterlo disinserire velocemente in caso di emergenza.
- Disinserite l'adattatore CA quando pulite l'apparecchio o quando l'apparecchio non è in uso.

|   |    |
|---|----|
| Identificazione delle parti                                       |    |
| Corpo macchina .....  | 10 |
| Pannello indicatore .....   | 13 |
| Indicazioni mirino EVF e schermo LCD .....                        | 14 |
| Per fotografare subito .....                                      | 15 |
| Segnalazione rischio vibrazioni .....                             | 15 |
| Come montare la cinghia .....                                     | 16 |
| Come rimuovere il coperchietto di protezione dell'obiettivo ..... | 16 |
| Come montare il paraluce .....                                    | 17 |
| Inserimento delle batterie .....                                  | 18 |
| Inserimento della scheda CompactFlash .....                       | 18 |
| Come impugnare la fotocamera the camera .....                     | 19 |
| Accensione della fotocamera e indicatori .....                    | 19 |
| Come fotografare .....  | 20 |
| Uso del flash incorporato .....                                   | 21 |
| Portata del flash - operazioni in automatico .....                | 21 |
| Controllo e cancellazione delle immagini .....                    | 22 |
| Operazioni principali .....                                       | 23 |
| Sostituzione delle batterie .....                                 | 24 |
| Indicatori condizioni batterie .....                              | 25 |
| Funzione di spegnimento automatico .....                          | 25 |
| Fonti di alimentazione esterna (accessori opzionali) .....        | 26 |
| Sostituzione della scheda CompactFlash .....                      | 26 |
| Come fotografare in automatico .....                              | 28 |
| Indicazioni mirino elettronico e schermo LCD .....                | 28 |
| Principali operazioni di registrazione .....                      | 29 |
| Blocco della messa a fuoco .....                                  | 30 |
| Segnali di messa a fuoco .....                                    | 31 |
| Situazioni speciali di messa a fuoco .....                        | 31 |
| Controllo indicazioni - impostazione di registrazione .....       | 32 |
| Visualizzazione rapida .....                                      | 34 |
| Cancellazione delle immagini sulla visualizzazione rapida .....   | 35 |
| Registrazione - operazioni avanzate .....                         | 36 |
| Cosa significa Ev? Cosa è uno stop? .....                         | 36 |
| Pulsante "P" Program .....  | 37 |
| Pulsante selezione Programma soggetto digitale .....              | 38 |
| Impostazione selettore di funzione .....                          | 40 |
| Risoluzione immagine .....  | 42 |

|  |    |
|--|----|
| Qualità immagine .....   | 43 |
| Alcuni dettagli sulla qualità Super-fine e RAW .....           | 44 |
| Dimensioni del file e capacità della scheda CompactFlash ..... | 45 |
| Esposizione .....  | 46 |
| Esposizione programmata - P .....                              | 47 |
| Modifica di programma .....                                    | 47 |
| Priorità al diaframma - A .....                                | 48 |
| Priorità allo scatto - S .....                                 | 49 |
| Impostazione manuale - M .....                                 | 50 |
| Tipi di scatto .....   | 51 |
| Scatto continuo .....  | 52 |
| Autoscatto .....   | 53 |
| Variazione automatica .....                                    | 54 |
| Variazione automatica dell'esposizione .....                   | 54 |
| Variazione automatica - ottimizzazione digitale .....          | 55 |
| Intervallometro .....  | 56 |
| Bilanciamento del bianco .....                                 | 58 |
| Bilanciamento automatico del bianco .....                      | 59 |
| Bilanciamento del bianco pre-impostato .....                   | 59 |
| Bilanciamento del bianco personalizzato .....                  | 60 |
| Sensibilità fotocamera - ISO .....                             | 61 |
| Controllo degli effetti digitali .....                         | 62 |
| Compensazione dell'esposizione .....                           | 63 |
| Compensazione del contrasto .....                              | 64 |
| Compensazione della saturazione del colore .....               | 65 |
| Aree di autofocus e controllo .....                            | 66 |
| Punto di messa a fuoco flessibile .....                        | 67 |
| Impostazioni di autofocus .....                                | 68 |
| Impostazione Macro .....                                       | 69 |
| Zoom digitale .....  | 70 |
| Messa a fuoco manuale .....                                    | 71 |
| Ingrandimento elettronico (solo con DiIMAGE 7) .....           | 71 |
| Mirino elettronico .....                                       | 72 |
| Regolazione diottrica .....                                    | 72 |
| Intensità automatica dello schermo (solo con DiIMAGE 7) .....  | 72 |
| Pulsante AF/AEL .....  | 73 |
| Misurazione .....  | 74 |
| Misurazione flash .....  | 75 |

|   |     |
|---|-----|
| Impostazioni flash .....  | 76  |
| Compensazione flash .....   | 78  |
| Portata flash .....   | 79  |
| Come montare un flash accessorio Minolta (accessorio opzionale).....              | 79  |
| Portata flash .....   | 80  |
| Menu di registrazione - Basic .....   | 82  |
| Menu di registrazione - Funzione personalizzabile 1 .....                         | 83  |
| Menu di registrazione - Funzione personalizzabile 2 .....                         | 84  |
| Memoria - salvataggio impostazioni fotocamera .....                               | 85  |
| Nitidezza .....   | 86  |
| Impostazione colore .....   | 86  |
| Stampa della data.....  | 87  |
| Tastiera elettronica .....  | 88  |
| Visualizzazione immediata .....   | 89  |
| Registrazione di immagini in movimento.....                                       | 90  |
| Tempo di scatto Bulb .....  | 92  |
| Uso del cavo per comando a distanza (accessorio opzionale).....                   | 92  |
| Visualizzazione - Visualizzazione ed elaborazione delle immagini.....             | 93  |
| Visualizzazione delle immagini .....  | 94  |
| Visualizzazione immagini in movimento.....  | 95  |
| Cancellazione delle immagini.....   | 95  |
| Indicazioni su Visualizzazione fotogramma singolo .....                           | 96  |
| Indicazioni su Visualizzazione immagini in movimento .....                        | 96  |
| Indicazioni istogramma.....   | 97  |
| Controllo degli indicatori - Impostazione di visualizzazione .....                | 98  |
| Visualizzazione ingrandita .....  | 100 |
| Navigazione nel menu di visualizzazione.....                                      | 102 |
| Menu di visualizzazione - Basic .....   | 104 |
| Cancellazione immagini.....   | 104 |
| Protezione delle immagini .....   | 105 |
| Modifica del formato di visualizzazione indice .....                              | 105 |
| Menu di visualizzazione - Funzione personalizzabile 1 (scorrimento immagini)..... | 106 |
| Menu di visualizzazione - Funzione personalizzabile 2 .....                       | 108 |
| Formato DPOF.....   | 108 |
| Come creare un file DPOF.....   | 108 |
| Ordine di un indice di stampa.....  | 109 |
| Cancellazione di un ordine di stampa DPOF .....                                   | 109 |
| Copia delle immagini.....   | 110 |



|  |     |
|--|-----|
| Schermo di selezione fotogrammi .....                                      | 111 |
| Visualizzazione delle immagini su uno schermo televisivo .....             | 112 |
| Impostazione setup - Controllo delle operazioni della fotocamera .....     | 113 |
| Navigazione nel menu di setup .....  | 114 |
| Menu di setup - sezione Basic .....  | 116 |
| Luminosità schermo LCD e mirino EVF .....                                  | 116 |
| Formattazione di schede CompactFlash .....                                 | 116 |
| Funzione di spegnimento automatico .....                                   | 117 |
| Segnalazione sonora .....  | 117 |
| Lingua .....   | 117 |
| Menu di setup - Funzione personalizzabile 1 .....                          | 118 |
| Memoria numero file .....  | 118 |
| Selezione cartella .....   | 118 |
| Creazione di una nuova cartella .....                                      | 119 |
| Menu di setup - Funzione personalizzabile 2 .....                          | 120 |
| Ripristino delle impostazioni di default .....                             | 120 |
| Commutazione automatica mirino EVF - funzione auto-display .....           | 121 |
| Impostazione di data e ora .....   | 122 |
| Impostazione del formato dei dati .....                                    | 122 |
| Uscita video .....   | 122 |
| Trasferimento dei dati .....   | 123 |
| Collegamento della fotocamera al computer .....                            | 124 |
| Con Windows 98 .....   | 126 |
| Installazione automatica .....   | 126 |
| Installazione manuale .....  | 127 |
| Con Mac OS 8.6 .....   | 129 |
| Richieste di sistema per QuickTime 4.1 .....                               | 129 |
| Organizzazione delle cartelle della scheda CompactFlash .....              | 130 |
| Funzione di spegnimento automatico (trasferimento dati) .....              | 131 |
| Disconnessione della fotocamera dal computer .....                         | 132 |
| Sostituzione della scheda CompactFlash (trasferimento dati) .....          | 134 |
| Appendice .....  | 135 |
| Breve guida alla fotografia .....  | 136 |
| Accessori di sistema .....   | 138 |
| Soluzione di possibili problemi .....                                      | 139 |
| Avvertenze nell'uso di filtri con la DiIMAGE 7 .....                       | 141 |
| Manutenzione e cura .....  | 142 |
| Caratteristiche tecniche/AVVERTENZE SULLE PRESTAZIONI DELLE BATTERIE ..... | 146 |

# IDENTIFICAZIONE DELLE PARTI

## CORPO MACCHINA

\* La vostra nuova fotocamera è uno strumento ottico sofisticato. Fate attenzione a mantenere pulite queste superfici. Vi invitiamo a leggere il paragrafo relativo alla cura e manutenzione dell'apparecchio (p. 142).

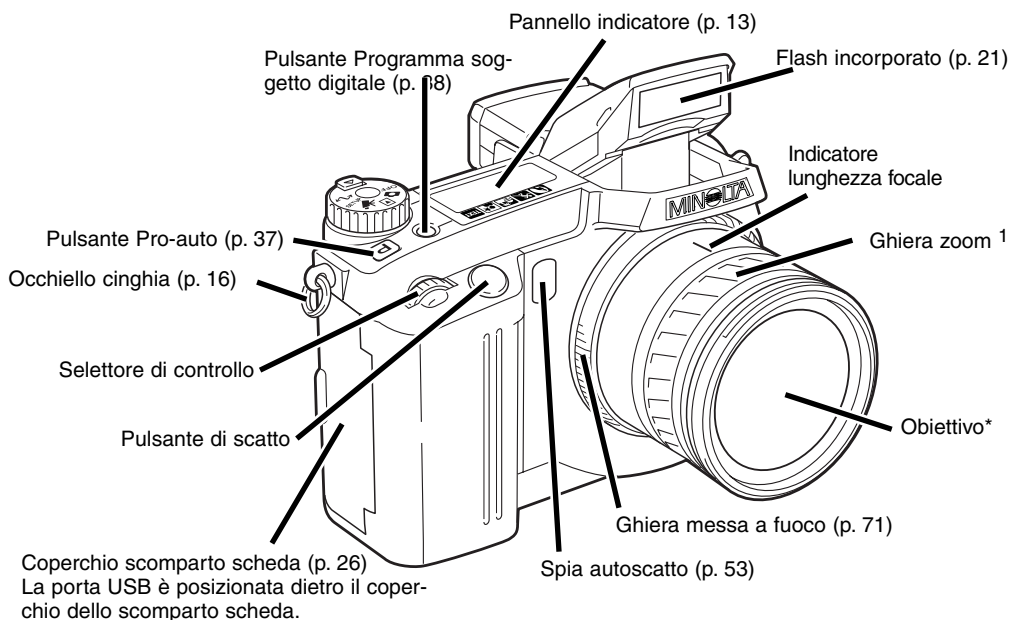

1. La scala delle lunghezze focali sulla ghiera dello zoom è indicata con le focali equivalenti nel formato 35mm. Entrambe le fotocamere montano un obiettivo GT Minolta 7,2 - 50,8 mm, ma il CCD della DiIMAGE 7 ha una portata zoom 28 - 200mm equivalente e la DiIMAGE 5 ha una portata zoom 35 - 250mm equivalente. Per altri dettagli sull'equivalenza delle focali, vedi p. 135.



# IDENTIFICAZIONE DELLE PARTI

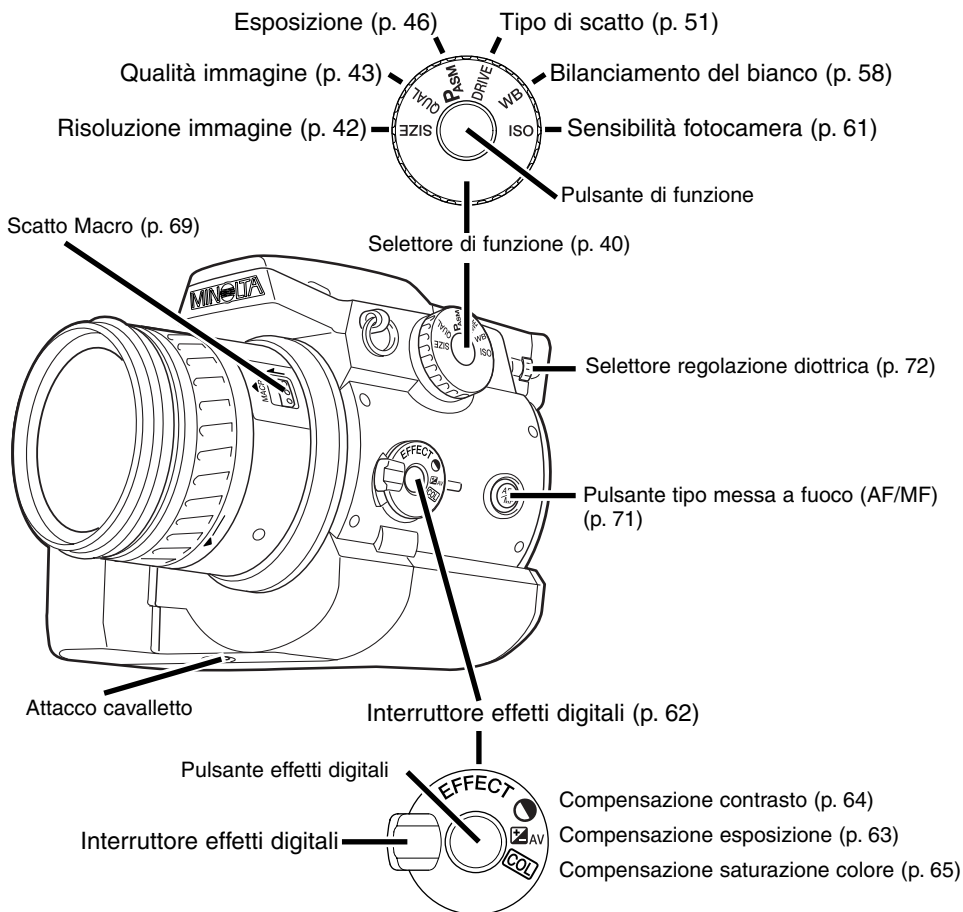

# PANNELLO INDICATORE

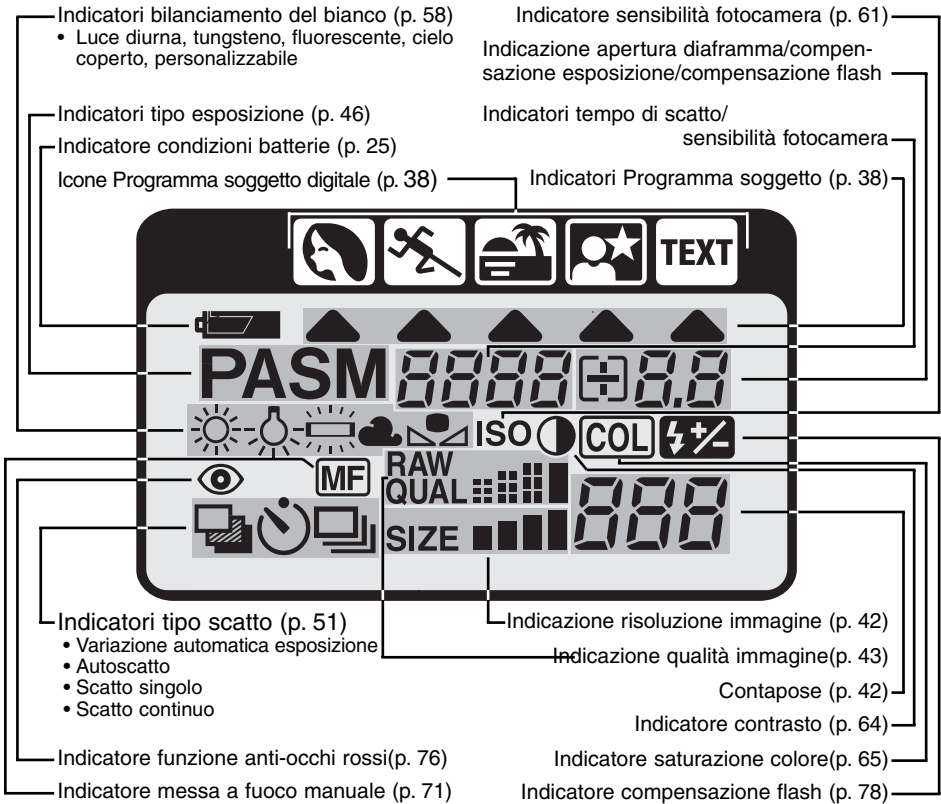

# IDENTIFICAZIONE DELLE PARTI

## INDICAZIONI MIRINO ELETTRONICO E SCHERMO LCD

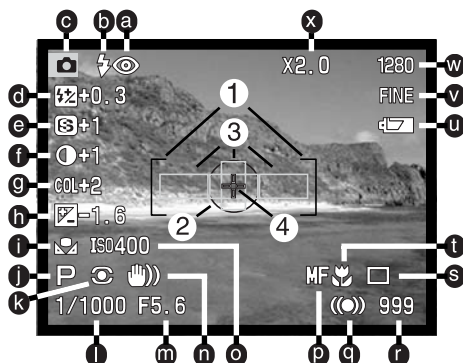

- a. Indicatori impostazione flash (p. 76)
  - b. Segnali flash (p. 21)
  - c. Indicatore impostazione
  - d. Indicazione compensazione flash (p. 78)
  - e. Indicazione nitidezza (p. 86)
  - f. Indicazione compensazione contrasto (p. 64)
  - g. Indicazione compensazione saturazione colore (p. 65)
  - h. Indicazione compensazione esposizione (p. 63)
  - i. Indicatori bilanciamento bianco (p. 58)
  - j. Indicatori tipo esposizione/Programma soggetto digitale (p. 46/38)
  - k. Indicatori tipo misurazione (p. 74)
  - l. Indicazione tempo di scatto
  - m. Indicazione apertura diaframma
  - n. Avvertenza rischio vibrazioni (p. 15)
  - o. Indicazione sensibilità (ISO) fotocamera (p. 61)
  - p. Indicatore messa a fuoco manuale (p. 71)
  - q. Segnali messa a fuoco (p. 31)
  - r. Contapose (p. 42)
  - s. Indicatori tipo di scatto (p. 51)
  - t. Indicatore impostazione Macro (p. 69)
  - u. Indicatore condizioni batterie (p. 25)
  - v. Indicatore qualità immagine (p. 43)
  - w. Indicatore risoluzione immagine (p. 42)
  - x. Indicatore zoom digitale (ingrandimento elettronico) (p. 70)
1. Riquadro messa a fuoco
  2. Area misurazione spot (p. 74)
  3. Sensori AF (p. 29)
  4. Punto di messa a fuoco flessibile (p. 67)

# PER FOTOGRAFARE SUBITO

Questa sezione illustra le operazioni basilari per poter usare subito la fotocamera. Vi invitiamo comunque a leggere tutto il libretto di istruzioni per conoscere e sfruttare completamente ogni funzione offerta dalla vostra fotocamera e raggiungere i migliori risultati.

## SEGNALAZIONE RISCHIO VIBRAZIONI

Se il tempo di scatto è troppo lungo per fotografare con la fotocamera impugnata, sul mirino EVF e sullo schermo LCD compare una segnalazione di rischio di vibrazioni dell'apparecchio. La fotocamera potrebbe riprendere una fotografia mossa a causa delle vibrazioni prodotte premendo il pulsante di scatto, in particolare sulle focali tele. La segnalazione compare in relazione alla lunghezza focale in uso; se l'obiettivo è su 100mm, la segnalazione di rischio vibrazioni appare con il tempo di scatto di 1/100 di sec. Anche se viene visualizzata la segnalazione, l'otturatore può scattare. Attenetevi alle seguenti precauzioni quando compare la segnalazione di rischio vibrazioni.

- Montate la fotocamera su un cavalletto.
- Usate il flash incorporato (p. 21).
- Aumentate la sensibilità (ISO) della fotocamera (p. 61).
- Zoomate l'obiettivo su una posizione grandangolare.



## COME MONTARE LA CINGHIA

Montate la cinghia attraverso gli occhielli come mostrato in figura.

- Tenete sempre la cinghia intorno al collo per evitare il rischio di caduta accidentale della fotocamera.

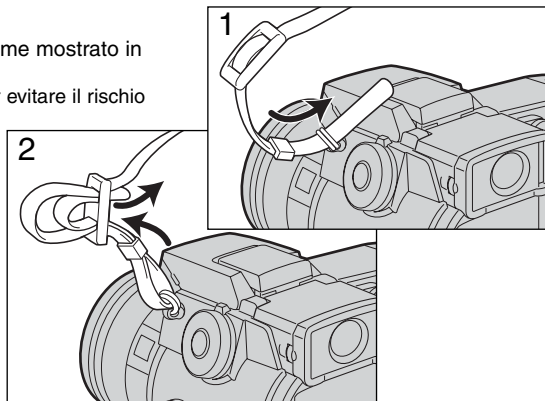

## COME RIMUOVERE IL COPERCHIETTO DI PROTEZIONE DELL'OBBIETTIVO

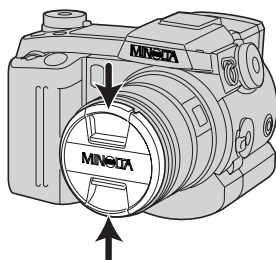

Estraete il coperchietto premendo le linguette di fermo con il pollice e l'indice.

- Rimontate sempre il coperchietto sull'obiettivo quando non usate la fotocamera.

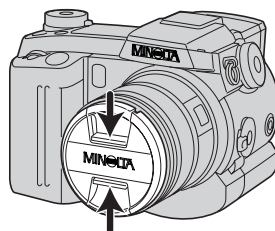



## COME MONTARE IL PARALUCE

Il paraluce è utile per impedire l'ingresso di raggi di luce indesiderati nell'obiettivo che potrebbero causare perdita di definizione del colore. Quando fotografate in ambienti molto luminosi, il paraluce è un accessorio indispensabile. Non montate il paraluce quando fotografate con il flash incorporato perché potrebbe causare ombre.

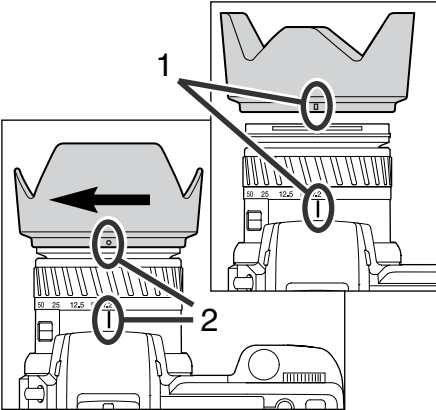

Per montare il paraluce, allineate la sagomatura del bordo del paraluce con l'indice delle lunghezze focali all'estremità del barilotto dell'obiettivo.

Fate scorrere il paraluce sull'estremità del barilotto e ruotatelo di 90° in senso orario finché non si blocca con uno scatto.

- Se il paraluce è montato correttamente, i grandi petali che lo compongono saranno all'estremità superiore e inferiore.
- Non forzate mai l'inserimento del paraluce: se non entra, controllate il corretto orientamento.
- Per smontare il paraluce, ruotatelo di 90° in senso anti-orario ed estraetelo. .

Il paraluce può essere rovesciato quando non usate la fotocamera.

Con uno dei grandi petali del paraluce posizionato sulla parte superiore, fate scorrere il paraluce verso la base dell'obiettivo. Ruotatelo di 90° in senso orario finché non si blocca con uno scatto.

- Il paraluce può essere montato o rimosso con il copri-obiettivo montato.
- Per smontare il paraluce, ruotatelo di 90° in senso anti-orario ed estraetelo.

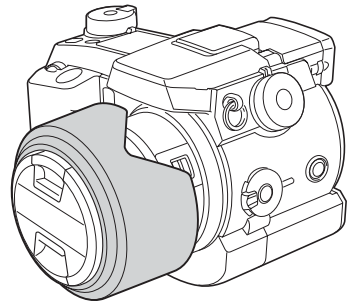

# PER FOTOGRAFARE SUBITO

## INSERIMENTO DELLE BATTERIE

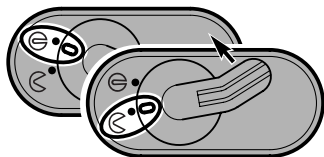

Aprire il coperchio dello scomparto porta-batterie spostandone il blocco sulla posizione di apertura .

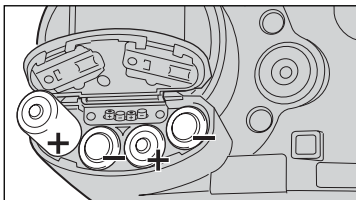

Inserite le batterie.

- Assicuratevi che le polarità positiva e negativa siano orientate come mostrato sul coperchio dello scomparto porta-batterie.



## INSERIMENTO DELLA SCHEDA COMPACTFLASH

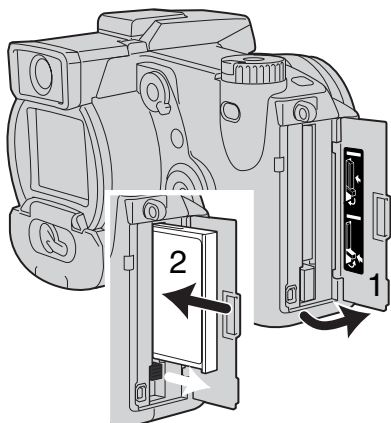

Aprire lo sportello dello scomparto porta-scheda (1).

Inserite la scheda CompactFlash (2) e abbassate la levetta di estrazione della scheda.

- Inserite la scheda in modo che la parte anteriore sia rivolta verso la parte anteriore della fotocamera. Inseritela sempre ben dritta mai inclinata. Non forzate mai l'inserimento della scheda: se opponesse resistenza, controllatene il corretto orientamento.

## COME IMPUGNARE LA FOTOCAMERA

Se usate il mirino elettronico (EVF) o lo schermo LCD, impugnate saldamente la fotocamera con la mano destra e sostenete il corpo macchina con il palmo della mano sinistra. Tenete i gomiti aderenti al corpo e le gambe leggermente divaricate per avere una buona stabilità.

Il mirino elettronico può essere inclinato da 0° a 90° ed è perciò ideale per fotografare anche i soggetti più bassi.

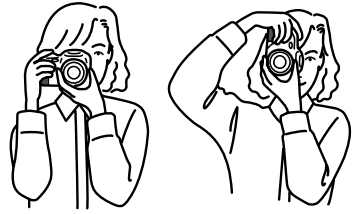

## ACCENSIONE DELLA FOTOCAMERA E INDICATORI

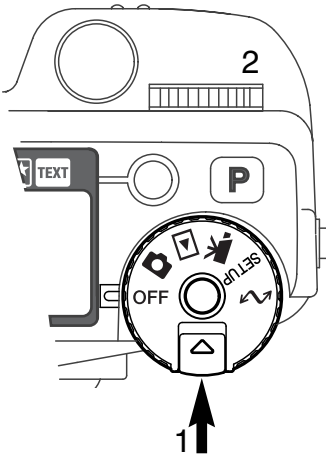

Premendo lo sblocco del selettore (1), ruotate il selettore di impostazione (2) sulla registrazione di immagini statiche.

L'interruttore Display sul retro della fotocamera controlla quali indicazioni dovranno essere attivate durante le varie operazioni della fotocamera. Ruotate l'interruttore sulla posizione display automatico (A); le indicazioni si alternano automaticamente tra il mirino elettronico (EVF) e lo schermo LCD.

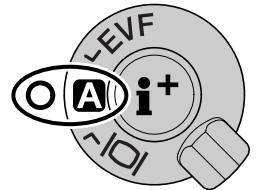

Interruttore Display

## COME FOTOGRAFARE

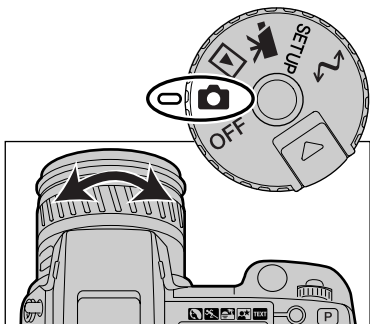

Con il selettore di impostazione sulla posizione di registrazione di immagini statiche, la fotocamera si accende e attiva automaticamente il mirino elettronico (EVF) e lo schermo LCD.

La ghiera dello zoom aiuta ad inquadrare il soggetto scelto: gli effetti della zoomata sono visualizzabili in tempo reale sul mirino elettronico e sullo schermo LCD.



Componete l'inquadratura nel mirino elettronico o sullo schermo LCD facendo attenzione a posizionare il soggetto nel riquadro di messa a fuoco.

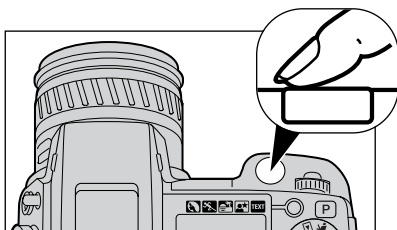

Premete a fondo il pulsante di scatto per fotografare.

- La spia Access si accende per segnalare che l'immagine è in fase di registrazione sulla scheda CompactFlash. Non estraete mai la scheda CompactFlash durante la registrazione dei dati.



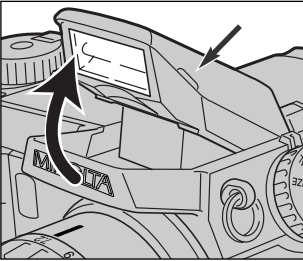

## USO DEL FLASH INCORPORATO

Con poca luce o fotografando in interni, il flash è necessario per illuminare il soggetto e ridurre il rischio di immagini mosse. Il flash può essere attivato manualmente (attivazione forzata) anche con forte luce per ammorbidire le ombre più marcate.



Per usare il flash, è sufficiente sollevarlo tramite le linguette laterali. Nel mirino elettronico e nello schermo LCD compare uno dei simboli del flash nell'angolo in alto a destra (vedi schema seguente).

- La posizione del flash deve essere impostata manualmente.
- Il flash scatta sempre quando il livello di luce lo rende necessario.
- Quando usate il flash incorporato, rimuovete sempre il paralucente per evitare il rischio di ombre indesiderate.

|   |  |
|---|--|
|  | Segnalazioni flash. In scarsità di luce o in controluce, questa segnalazione compare per informare che è necessario l'uso del flash. |
|  | Se premendo parzialmente il pulsante di scatto compare l'indicatore flash rosso, significa che il flash si sta caricando.            |
|  | Se premendo parzialmente il pulsante di scatto compare l'indicatore flash bianco, significa che il flash è pronto a scattare.        |
|  | Dopo aver fotografato, l'indicatore flash giallo conferma la corretta esposizione del soggetto.                                      |

## PORTATA DEL FLASH - OPERAZIONI IN AUTOMATICO

La fotocamera controlla automaticamente l'intensità del flash. Per una corretta esposizione, controllate che il soggetto rientri nell'ambito della portata del flash. La configurazione del sistema ottico fa sì che la portata del flash sia diversa da grandangolare a tele.

|                         |                                  |
|-------------------------|----------------------------------|
| Posizione grandangolare | 0.5m ~ 3.8m (1.6 ft. ~ 12.5 ft.) |
| Posizione tele          | 0.5m ~ 3.0m (1.6 ft. ~ 9.8 ft.)  |

## CONTROLLO E CANCELLAZIONE DELLE IMMAGINI

Su Registrazione, possono essere visualizzate le immagini riprese: è sufficiente premere il pulsante QV/cancellazione per accedere alle immagini registrate sulla scheda CompactFlash ed usare il "Joystick" per scorrerle.

Su visualizzazione rapida, è possibile anche cancellare le immagini. Fate attenzione nell'eseguire questa operazione perché un'immagine cancellata non può essere recuperata. Quando una immagine viene selezionata per la cancellazione, sullo schermo compare un messaggio di richiesta di conferma. Per maggiori informazioni sulla visualizzazione rapida, vedi p. 34.

**1** Premete il pulsante QV/cancellazione per richiamare le immagini memorizzate.

**2** Usate le frecce sinistra/destra del "Joystick" per scorrere le immagini.



**3** Per cancellare l'immagine visualizzata, premete il pulsante QV/cancellazione.  
• Compare un messaggio di richiesta di conferma.

**4** Usate le frecce sinistra/destra del "Joystick" per evidenziare la conferma "YES."  
• Scegliendo "NO" l'operazione si annulla.

**5** Premete il "Joystick" per cancellare l'immagine.



**6** Premete il pulsante Menu per ritornare su Registrazione.

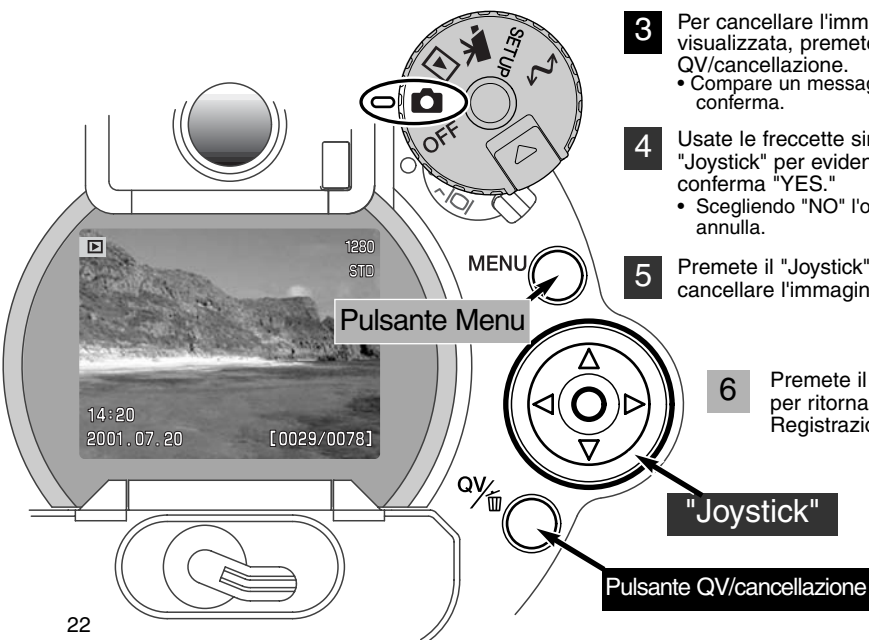

# OPERAZIONI PRINCIPALI

Questa sezione illustra le principali operazioni della fotocamera. Vi consigliamo di familiarizzare con le varie operazioni e i comandi qui descritti prima di passare alle successive sezioni di questo libretto di istruzioni.

## SOSTITUZIONE DELLE BATTERIE

Questa fotocamera digitale è alimentata da 4 batterie alcaline tipo AA; possono essere utilizzate anche batterie Ni- MH tipo AA, che sono preferibili perché di maggiore durata. Se utilizzate batterie Ni- MH, ricaricatele sempre con un'unità idonea. Vi consigliamo di rivolgervi al vostro negoziante di fiducia per la scelta di un'unità di ricarica compatibile.

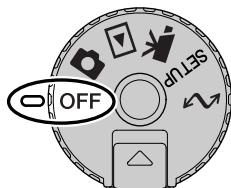

Prima di sostituire le batterie, controllate che il selettore di impostazione sia posizionato su OFF.

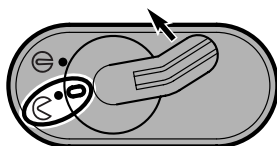

Aprire il coperchio dello scomparto porta-batterie spostando il blocco sulla posizione di apertura ☞.

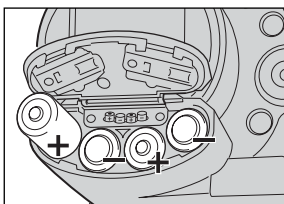

Inserite le batterie.

- Assicuratevi che le polarità positiva e negativa siano orientate come mostrato sul coperchio dello scomparto porta-batterie.

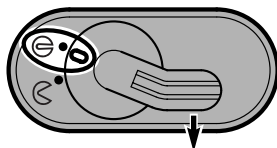

Richiudete il coperchio dello scomparto porta-batterie spostando il blocco sulla posizione di chiusura ☜.



## INDICATORI CONDIZIONI BATTERIE

Questa fotocamera è dotata di un indicatore automatico del livello di carica delle batterie. All'accensione della fotocamera, sul pannello indicatore, nel mirino elettronico e sullo schermo LCD compare un indicatore delle condizioni delle batterie. Questo indicatore si modifica da bianco a rosso quando la carica è bassa. Se il pannello indicatore, il mirino elettronico e lo schermo LCD non mostrano indicazioni, le batterie sono completamente esaurite oppure sono state inserite in modo errato.



Simbolo batteria carica - Le batterie sono ben cariche. All'accensione della fotocamera, questo indicatore compare per 5 secondi sul pannello indicatore, nel mirino elettronico e sullo schermo LCD. Il simbolo resta poi visualizzato sul pannello indicatore.



Simbolo batteria in esaurimento - La carica delle batterie è bassa, ma ancora sufficiente ad alimentare le operazioni della fotocamera. Sostituite le batterie appena possibile. Questa segnalazione compare automaticamente e resta visualizzata fino alla sostituzione delle batterie.



Simbolo batteria esaurita - Se questo indicatore pulsa da solo sul pannello, la carica delle batterie non è sufficiente ad alimentare le operazioni della fotocamera. L'otturatore non scatta. Sostituite subito le batterie.

## FUNZIONE DI SPEGNIMENTO AUTOMATICO

Per prevenire un inutile consumo delle batterie, la fotocamera disattiva le indicazioni e le funzioni non necessarie se non viene usata per più di un certo periodo. Lo schermo LCD si spegne dopo 30 secondi di inutilizzo, mentre il mirino elettronico ed il pannello indicatore si spengono dopo 1 minuto. Per ripristinare le funzioni, premete parzialmente il pulsante di scatto o eseguite un'operazione tramite un pulsante di controllo. La durata dell'attesa per l'attivazione dello spegnimento automatico per il mirino EVF e per il pannello indicatore può essere modificata tramite il menu di setup (p. 114).

### FONTI DI ALIMENTAZIONE ESTERNA (ACCESSORI OPZIONALI)

L'adattatore CA consente di alimentare la fotocamera con normale corrente di rete. L'uso dell'adattatore CA è consigliato in caso di una prolungata sessione di lavoro perché permette di evitare il consumo delle batterie. E' inoltre consigliato quando la fotocamera viene collegata al computer. L'adattatore CA mod. AC-1L è idoneo per l'uso negli Stati Uniti, mentre negli altri paesi è utilizzabile l'adattatore mod. AC-2L.

L'unità di alimentazione esterna ad alta potenza EBP-100 costituisce una fonte di alimentazione portatile per la fotocamera. Questa unità di alimentazione prolunga sensibilmente il tempo operativo della fotocamera.

**Non modificate mai il tipo di alimentazione con la fotocamera accesa. Assicuratevi sempre di aver spento la fotocamera prima di cambiare la fonte di alimentazione.**

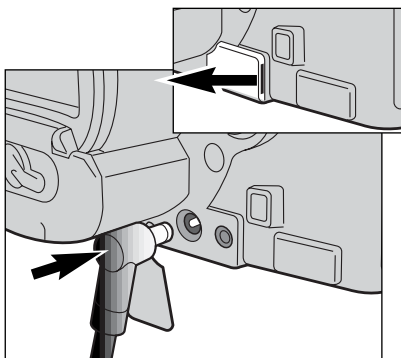

Rimuovete il coperchietto del terminale DC sulla fotocamera.

- Il coperchietto è montato sul corpo macchiana per evitare il rischio che venga smarrito.

Rimuovere sempre le batterie scariche prima di collegare l'apparecchio all'alimentatore esterno.

Inserite il mini-plug del cavo dell'adattatore CA o dell'unità di alimentazione esterna nel terminale DC della fotocamera.

Inserite l'altra estremità del cavo dell'adattatore CA nella presa elettrica.

### SOSTITUZIONE DELLA SCHEDA COMPACTFLASH

Per fotografare è necessario che nella fotocamera sia inserita una scheda CompactFlash. Se la scheda non è inserita, sul mirino elettronico e sullo schermo LCD della fotocamera compare un segnale di avviso di scheda mancante. I Microdrives IBM sono compatibili per l'uso con questa fotocamera. Per maggiori informazioni sulla cura e manutenzione della scheda CompactFlash, fate riferimento alla p. 143.

Prima di inserire o di rimuovere una scheda CompactFlash, controllate che la fotocamera sia spenta, altrimenti rischiereste la perdita dei dati memorizzati o il danneggiamento della scheda.

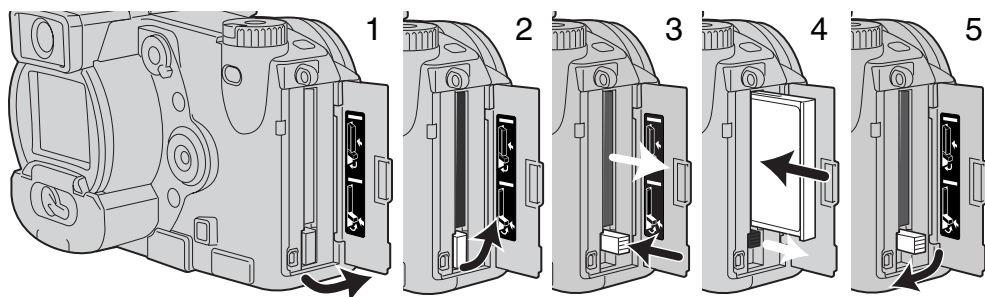

Aprire il coperchio dello scomparto porta-scheda spostandolo nella direzione indicata (1).

Per estrarre la scheda CompactFlash, sollevate (2) e premete (3) la levetta di sblocco. La scheda fuoriesce dallo slot e può essere estratta.

- Fate attenzione prima di toccare la scheda perché talvolta può surriscaldarsi per l'uso.

Inserite la scheda Compact Flash nell'apposito slot spingendola finché non si solleva la levetta di sblocco (4).

- Inserite la scheda in modo che il lato anteriore sia rivolto verso la parte anteriore della fotocamera. La scheda va inserita ben dritta, mai inclinata. Non forzate mai l'inserimento della scheda: nel caso che la scheda opponesse resistenza controllate di averla inserita nella giusta direzione.

Riabbassate la levetta di sblocco come mostrato (5) e richiudete il coperchio dello scomparto.

La scheda CompactFlash fornita nella confezione è già formattata e pronta per l'uso. Se nella fotocamera viene inserita una scheda non formattata, compare un messaggio per avvisare che la fotocamera non riconosce la scheda. Se la scheda CompactFlash è stata utilizzata con una diversa fotocamera, dovrete formattare la scheda. Se compare il messaggio di impossibilità ad usare la scheda significa che la scheda inserita non è compatibile per l'uso con la fotocamera. Per formattare una scheda, utilizzate i comandi del menu di setup (p. 116). Con la formattazione, tutti i dati memorizzati sulla scheda sono cancellati.

# OPERAZIONI PRINCIPALI

## COME FOTOGRAFARE IN AUTOMATICO

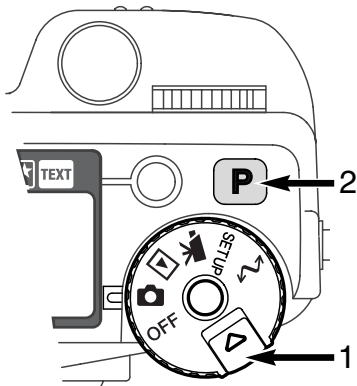

Tenendo premuto lo sblocco del selettore (1), ruotate il selettore di impostazione sulla registrazione di immagini statiche. Premete quindi il pulsante Pro-auto (2) per reimpostare le funzioni programmate e automatiche.

Tutte le funzioni della fotocamera sono ora impostate sul completo automatismo. I sistemi di autofocus, esposizione automatica e di trattamento dell'immagine lavoreranno in sintonia per farvi ottenere, senza alcuna difficoltà, i migliori risultati.

## INDICAZIONI MIRINO ELETTRONICO E SCHERMO LCD

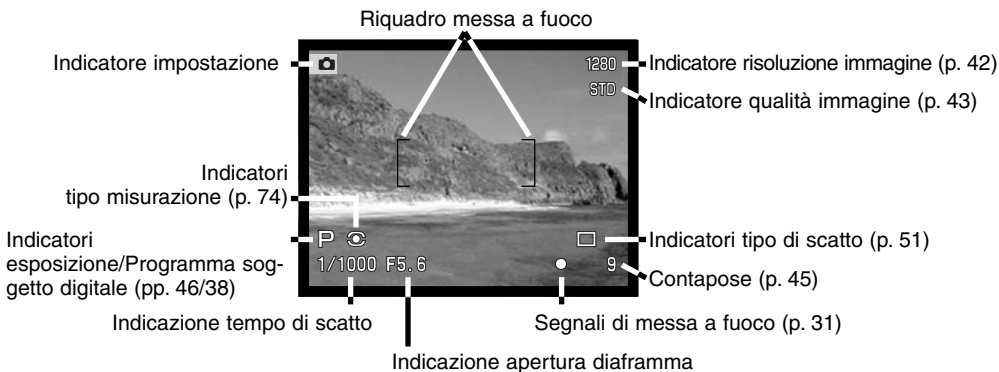

## PRINCIPALI OPERAZIONI DI REGISTRAZIONE

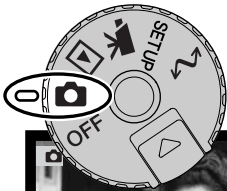

Con il selettore di impostazione su registrazione di immagini statiche, all'accensione della fotocamera si attivano il mirino elettronico (EVF) e lo schermo LCD.

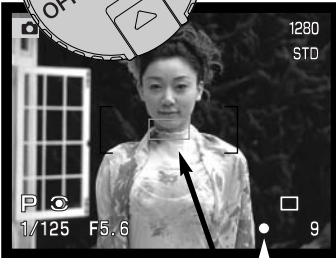

Componete l'immagine nel mirino EVF o nello schermo LCD.

- Se il soggetto scelto è in posizione decentrata, usate la funzione di blocco della messa a fuoco (p. 30).
- Assicuratevi che il soggetto rientri nella portata di messa a fuoco dell'obiettivo, cioè: 0,5m - infinito. Se il soggetto è ad una distanza inferiore a 0,5m, utilizzate la funzione Macro (p. 69).

Premete parzialmente il pulsante di scatto (1) o premete e mantenete premuto il pulsante AF/AEL (2) per bloccare la messa a fuoco e l'esposizione.

- Sullo schermo LCD compaiono i segnali di messa a fuoco per confermare la corretta misurazione. Se il segnale di messa a fuoco è rosso, la fotocamera non è in grado di mettere a fuoco il soggetto. Ripetete le operazioni sopra descritte finché il segnale non diventa bianco.
- Quando la messa a fuoco è impostata, sul soggetto inquadrato compare un sensore AF per indicare il punto di messa a fuoco.
- Gli indicatori del tempo di scatto e dell'apertura di diaframma cambiano da bianco a nero per segnalare che l'esposizione è bloccata.

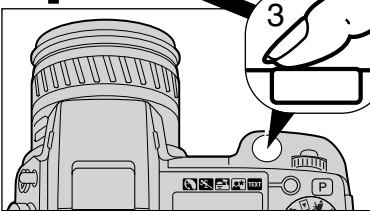
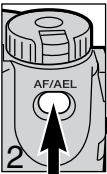

Premete a fondo (3) il pulsante di scatto per fotografare.

- La spia Access si accende per segnalare che la fotocamera sta memorizzando i dati dell'immagine ripresa sulla scheda CompactFlash. Non estraete mai la scheda CompactFlash durante la scrittura dei dati.

## BLOCCO DELLA MESSA A FUOCO

La funzione di blocco della messa a fuoco deve essere usata quando il soggetto da fotografare è in posizione decentrata ed esterno al riquadro di messa a fuoco. Il blocco della messa a fuoco può essere usato anche in situazioni speciali per aiutare la fotocamera a mettere correttamente a fuoco soggetti di difficile lettura.

Il blocco della messa a fuoco può essere attivato in uno dei seguenti modi: premendo e mantenendo parzialmente premuto il pulsante di scatto, oppure premendo e mantenendo premuto il pulsante AF/AEL sul dorso della fotocamera.



- Inquadrate il soggetto scelto nel riquadro di messa a fuoco. Premete e mantenete parzialmente premuto il pulsante di scatto, oppure premete e mantenete premuto il pulsante AF/AEL.
- I segnali di messa a fuoco indicano che la messa a fuoco è bloccata. Il tempo di scatto e l'apertura di diaframma cambiano colore da bianco a nero per indicare che l'esposizione è bloccata.
- Quando la messa a fuoco è impostata, un sensore AF compare per alcuni istanti sull'immagine per indicare il punto di messa a fuoco.





Senza sollevare il dito dal pulsante di scatto, o dal pulsante AF/AEL, ricomponete l'inquadratura nel riquadro di messa a fuoco. Premete quindi a fondo il pulsante di scatto per fotografare.

La funzione e le operazioni rese possibili dal pulsante AF/AEL possono essere modificate con la Funzione personalizzabile 1 nel menu di registrazione (p. 80). Per fotografare soggetti in posizione decentrata può essere usato anche il punto di messa a fuoco flessibile (p. 67).

## SEGNALI DI MESSA A FUOCO

Questa fotocamera digitale è dotata di un sistema di autofocus di alta precisione e rapida risposta. I segnali di messa a fuoco che compaiono in basso a destra del mirino elettronico e dello schermo LCD indicano lo stato della messa a fuoco. Per dettagli sulle impostazioni di autofocus, vedi p. 68.

|   |                                  |   |
|---|----------------------------------|---|
|  | Segnale di messa a fuoco: bianco | La messa a fuoco è confermata.  |
|  | Segnale di messa a fuoco: rosso  | Non è possibile mettere a fuoco. Il soggetto è troppo vicino o rientra in una delle situazioni speciali di messa a fuoco. |

- L'otturatore scatta anche se la messa a fuoco non è confermata.
- Se il sistema di autofocus non è in grado di mettere a fuoco il soggetto, la fotocamera imposta la messa a fuoco sull'infinito. Se viene usato il flash, la messa a fuoco è impostata tra 3,0 e 3,8m. In questo caso, è possibile usare il blocco della messa a fuoco per misurare un altro oggetto alla stessa distanza del soggetto scelto oppure è possibile mettere a fuoco manualmente (p. 71).

## SITUAZIONI SPECIALI DI MESSA A FUOCO

In situazioni particolari, come quelle descritte qui di seguito, la fotocamera può non essere in grado di mettere accuratamente a fuoco il soggetto e il segnale di messa a fuoco è rosso. In questi casi, usate il blocco della messa a fuoco per mettere a fuoco un diverso oggetto posizionato alla stessa distanza del soggetto da riprendere, quindi ricomponete l'inquadratura e fotografate.



Il soggetto è troppo scuro.

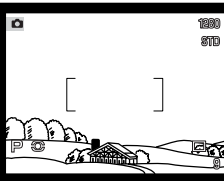

Il soggetto nel riquadro di messa a fuoco è scarsamente contrastato.

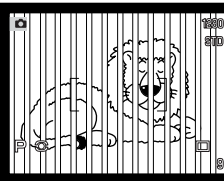

Due soggetti situati a distanze diverse si sovrappongono nel riquadro di messa a fuoco.



Il soggetto è vicino ad un oggetto o ad una area molto luminosa.

## CONTROLLO INDICAZIONI - IMPOSTAZIONE DI REGISTRAZIONE

Sul dorso della fotocamera sono posizionati il selettore Display con il pulsante informazioni Display al centro. L'interruttore a tre posizioni permette di scegliere tra visualizzazione automatica, visualizzazione su schermo LCD o su mirino elettronico, mentre il pulsante consente di vedere tutte o nessuna informazione sull'impostazione della fotocamera e sull'immagine inquadrata.

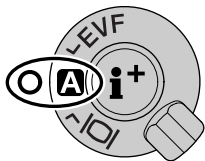

Visualizzazione automatica - La fotocamera cambia automaticamente la visualizzazione dell'immagine inquadrata dal mirino elettronico allo schermo LCD e viceversa. I sensori nell'oculare del mirino elettronico rilevano quando è in uso il mirino e modificano di conseguenza la visualizzazione.

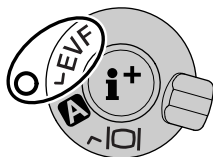

Visualizzazione nel mirino elettronico - L'immagine inquadrata è osservabile solo nel mirino EVF. Con luce intensa, il mirino agevola l'osservazione rispetto allo schermo LCD.



Visualizzazione nello schermo LCD - L'immagine inquadrata è osservabile solo nello schermo LCD.

Per quanto riguarda il consumo delle batterie, è preferibile usare il mirino EVF attivato dal sensore dell'oculare e non lo schermo LCD. La funzione di visualizzazione automatica può essere modificata tramite la Funzione personalizzabile 2 nel menu di setup (p. 114).





Al centro del selettore Display si trova il pulsante di informazioni Display, che controlla le informazioni relative all'immagine inquadrata. Ogni volta che questo pulsante viene premuto, le informazioni visualizzate si modificano come segue: indicazioni complete (dati relativi allo scatto, segnali di avvertenza e riquadro di messa a fuoco), solo segnali di avvertenza e riquadro di messa a fuoco, solo riquadro di messa a fuoco e sola immagine inquadrata.

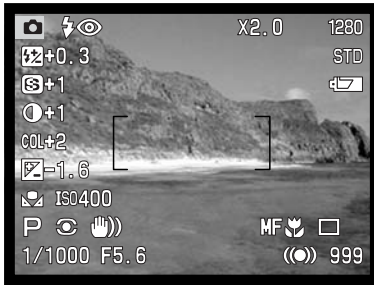

Indicazioni complete



Segnali di avvertenza e riquadro messa a fuoco



Solo immagine inquadrata

- Il segnale di avvertenza compare quando la carica delle batterie è scarsa, o l'autofocus non blocca la messa a fuoco oppure se l'esposizione non rientra nella portata dei tempi di scatto o di apertura di diaframma.

## VISUALIZZAZIONE RAPIDA

Su Registrazione, l'immagine catturata può essere visualizzata dopo la sua memorizzazione. E' sufficiente premere il pulsante QV/cancellazione per richiamare le immagini e quindi usare il "Joystick" per scorrere le immagini registrate sulla scheda CompactFlash. Le immagini possono essere visualizzate con varie informazioni: data dello scatto, numero di fotogramma, tipo di stampa ed eventuale protezione. Può anche essere visualizzato l'istogramma dei dati fotografici dell'immagine. Per maggiori informazioni sull'istogramma, vedi p. 97.

**1** Premete il pulsante QV/cancellazione per richiamare le immagini registrate.

**2** Usate le frecce direzionali destra/sinistra del "Joystick" per scorrere le immagini.



**3** Premete la freccetta "alto" per richiamare l'istogramma dell'immagine visualizzata.

- Premendo la freccetta "basso" si ritorna alla visualizzazione rapida.



**4** Se volete tornare sull'impostazione di registrazione, premete il pulsante menu.

Pulsante Menu

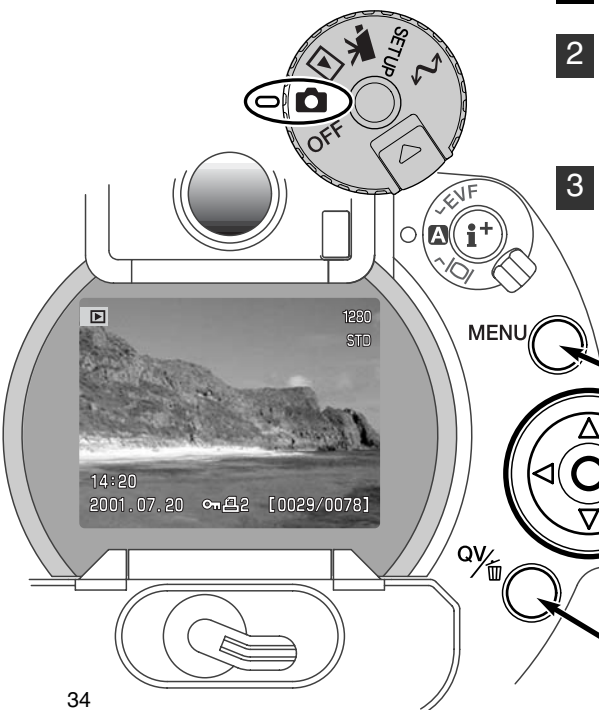

"Joystick"

Pulsante QV/cancellazione



## INDICAZIONI CON VISUALIZZAZIONE RAPIDA

Indicatore impostaz.  Risoluzione immagine (p. 42)  
1280  
STD Qualità immagine (p. 43)

Ora dello scatto 14:20  
Data dello scatto 2001.07.20  2  [0029/0078]

Simbolo protezione (p. 105) Numero fotogramma/numero totale immagini  
Simbolo stampa (p. 108)

Per richiamare l'istogramma dell'immagine visualizzata, premete la freccetta "alto" del "Joystick" (p. 97).



## CANCELLAZIONE DELLE IMMAGINI SU VISUALIZZAZIONE RAPIDA

Sulla visualizzazione rapida è possibile cancellare un'immagine. Se un'immagine viene scelta per la cancellazione, sullo schermo compare una richiesta di conferma prima che l'operazione venga eseguita.

**Un'immagine cancellata non può essere recuperata: fate attenzione prima di eseguire una cancellazione.**

- 1** Premete il pulsante QV/cancellazione per cancellare l'immagine visualizzata.
  - Sullo schermo compare una richiesta di conferma.
- 2** Usate le freccette destra/sinistra del "Joystick" per evidenziare la conferma "Yes".
  - Scegliendo "No", l'operazione viene annullata.
- 3** Premete il "Joystick" per eseguire il comando di cancellazione.
  - La fotocamera ritorna sulla visualizzazione rapida.

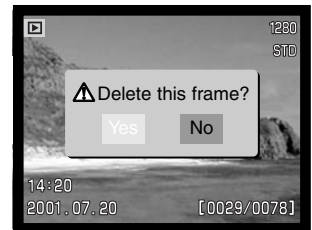

Schermo richiesta conferma

# REGISTRAZIONE

## OPERAZIONI AVANZATE

Questa sezione illustra le funzioni e le operazioni della fotocamera sull'impostazione di registrazione. Leggete gli argomenti che più vi interessano o che vi sono utili. Troverete informazioni sulle caratteristiche più avanzate offerte dalla fotocamera quali le impostazioni del selettore di funzione (p.40), il controllo degli effetti digitali (p. 62) e la navigazione nel menu di registrazione (p. 80). Ogni paragrafo è seguito da una particolareggiata descrizione delle varie impostazioni.

### COSA SIGNIFICA EV? COSA E' UNO STOP?

EV significa valore espositivo. Lo stop si riferisce alle posizioni di arresto nelle fotocamere di tipo meccanico. Su A, S e M, la modifica di 1EV o di uno stop può regolare l'esposizione calcolata di due valori. Le regolazioni all'esposizione possono essere fatte con incrementi di 1/2 stop o di 0,5EV.

| Modifica Ev | Modifica stop         | Modifica esposizione    |
|-------------|-----------------------|-------------------------|
| +2.0 Ev     | +2 stop               | 4X la quantità di luce  |
| +1.0 Ev     | +1 stop               | 2X la quantità di luce  |
| 0.0 Ev      | Esposizione calcolata |                         |
| -1.0 Ev     | -1 stop               | 1/2 la quantità di luce |
| -2.0 Ev     | -2 stop               | 1/4 la quantità di luce |

## PULSANTE " P " PROGRAM

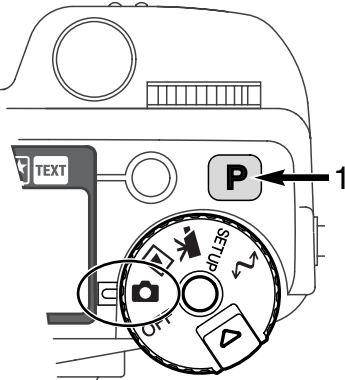

Il pulsante "P" (1) consente di riportare la fotocamera sulle impostazioni di default. I sistemi della fotocamera interagiscono per garantire risultati di livello professionale, lasciando libero il fotografo di concentrarsi solo sulla composizione.

Il pulsante Program influisce solo sulle funzioni disponibili con l'impostazione di registrazione. Con l'impostazione di ripresa di immagini in movimento, il pulsante ha possibilità limitate: può reimpostare solo la compensazione dell'esposizione e il tipo di messa a fuoco. Il pulsante è disattivo sulle impostazioni di visualizzazione, di setup e di trasferimento dati.

|  |                                    |
|--|------------------------------------|
| Programma soggetto digitale (p. 38)      | Annullata                          |
| Esposizione (p. 46)                      | Programmata                        |
| Tipo di scatto (p. 51)                   | Scatto singolo                     |
| Tipo di messa a fuoco (p. 68, 71)        | AF singolo                         |
| Area autofocus (p. 66)                   | Grandangolare                      |
| Bilanciamento del bianco (p. 58)         | Automatico                         |
| Tipo di misurazione (p. 74)              | Misurazione multi-segmenti         |
| Compensazione dell'esposizione (p. 63)   | 0.0                                |
| Compensazione contrasto (p. 64)          | 0                                  |
| Compensazione saturazione colore (p. 65) | 0                                  |
| Misurazione flash (p. 75)                | Misurazione ADI                    |
| Compensazione flash (p. 78)              | 0.0                                |
| Impostazione flash (p. 76)               | Forzata/funzione anti-occhi rossi* |
| Nitidezza (p. 86)                        | Normale                            |



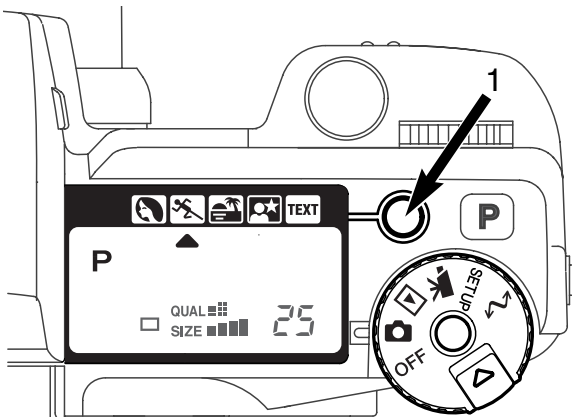

\* Il flash ritorna sull'ultima impostazione in uso tra le due indicate.

## PULSANTE SELEZIONE PROGRAMMA SOGGETTO



Il pulsante di selezione Programma-soggetto (1) permette di ottimizzare le prestazioni della fotocamera nella ripresa di varie scene o soggetti. La scelta del Programma-soggetto più idoneo alla situazione fotografica vi permetterà di concentrarvi solo sugli aspetti estetici della ripresa.

Premendo il pulsante Programma-soggetto le opzioni si alternano come segue: ritratti, azioni sportive, luce crepuscolare, ritratti notturni, testo, program. Una freccia indica il Programma soggetto in uso. Il Programma scelto resta in uso finché non viene modificato.

|  |                   |  |
|--|-------------------|--|
|  | Ritratti          | Permette di dare risalto alla carnagione con tonalità morbide e definite e di riprendere lo sfondo con leggeri effetti di fuori fuoco. |
|  | Azioni sportive   | Utilizzando l'AF continuo e tempi di posa ultra-rapidi consente di seguire e congelare l'azione del soggetto.                          |
|  | Luce crepuscolare | Ottimizza l'esposizione e il bilanciamento del colore per dare profondità alle riprese in luce crepuscolare.                           |
|  | Ritratti notturni | Per riprendere suggestive fotografie con luci notturne mantenendo la brillantezza dei colori esenti da rumore nelle zone più scure.    |
|  | Testo             | Per produrre una nitida immagine di testo su uno sfondo bianco.  |

Anche se questi programmi ottimizzano la ripresa di varie situazioni fotografiche, potrete comunque operare alcune modifiche alle impostazioni del Programma-soggetto scelto. Il tipo di autofocus può essere cambiato (p. 80). Il Programma azioni sportive utilizza l'AF continuo, gli altri Programmi l'AF singolo. Il controllo degli effetti digitali può essere utilizzato per compensare l'esposizione, il contrasto e la saturazione del colore (p. 62). Il bilanciamento del bianco può essere modificato con tutti i Programmi, eccetto quello per luce crepuscolare (p. 58). La nitidezza può subire modifiche con i Programmi azioni sportive, luce crepuscolare e testo (p. 80). La misurazione non può essere modificata.



### Consigli fotografici

**Ritratti** - La maggior parte dei ritratti risulta migliore con focali più lunghe. I lineamenti non sono eccessivamente marcati e lo sfondo è più sfuocato, perché la profondità di campo è più ridotta. Usate il flash incorporato se fotografate con forte luminosità o in controluce per ridurre le ombre più marcate.

**Azioni sportive** - Se usate il flash, assicuratevi che il soggetto rientri nella portata del flash: 0,5 - 3,0m (impostazione tele). La portata del flash può essere aumentata cambiando la sensibilità ISO della fotocamera (p. 61). Per riprendere azioni sportive, un monopiede risulterà più compatto e flessibile rispetto al treppiede.

**Luce crepuscolare** - Quando il sole è basso all'orizzonte, non puntate a lungo la fotocamera verso il sole. L'intensità della luce può danneggiare il CCD. Negli intervalli di scatto, spegnete la fotocamera o coprite l'obiettivo.

**Ritratti notturni** - Se fotografate un paesaggio di notte, l'uso di un cavalletto eliminerà il tremolio causato dalle vibrazioni della fotocamera. Il flash può essere usato solo con soggetti vicini, ad esempio per il ritratto di una persona. Se usate il flash, raccomandate al soggetto di non muoversi subito dopo il lampo perché l'otturatore resta aperto per l'esposizione dello sfondo.

**Testo** - Fotografando brevi testi da un foglio di carta, può essere usata l'impostazione Macro (p. 69). L'uso di un cavalletto aiuta a eliminare il tremolio dell'apparecchio per ottenere un'immagine di massima nitidezza.

## IMPOSTAZIONE SELETTORE DI FUNZIONE

La risoluzione, la qualità e l'esposizione dell'immagine, il tipo di scatto, il bilanciamento del bianco e la sensibilità della fotocamera possono essere controllati tramite il selettore di funzione. E' semplice effettuare modifiche tramite questo selettore, che può essere usato solo per le immagini statiche.

Ruotate il selettore di funzione sull'impostazione da modificare (1).

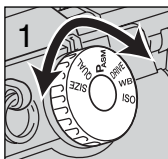





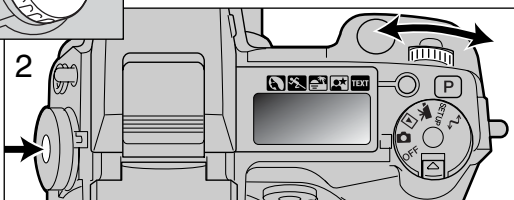





Premendo il pulsante al centro del selettore, ruotate il selettore di controllo accanto al pulsante di scatto per modificare l'impostazione (2). Rilasciate il selettore di funzione per impostare la modifica effettuata.

- Le modifiche vengono visualizzate nel mirino elettronico, sullo schermo LCD e sul pannello indicatore.



|              |                                  |   |
|--------------|----------------------------------|---|
| <b>SIZE</b>  | Risoluzione immagine             | Controlla il numero di pixel dell'immagine (p. 42).   |
| <b>QUAL</b>  | Qualità immagine                 | Controlla il rapporto di compressione (p. 43).  |
| <b>PASM</b>  | Programmi espositivi             | Cambia il programma espositivo (p. 46).   |
| <b>DRIVE</b> | Tipo di scatto                   | Modifica il tipo di scatto (p. 51).   |
| <b>WB</b>    | Bilanciamento del bianco         | Permette di cambiare tra bilanciamento del bianco automatico, preimpostato, personalizzato (p. 58). |
| <b>ISO</b>   | Sensibilità ISO della fotocamera | Modifica la sensibilità ISO della fotocamera (p. 61).   |



| Selettore funzione | Display  | Impostazione   | Pag. | Display EVFe schermo  |   |
|--------------------|--|--|------|---|---|
| SIZE               | SIZE ■■■■  | 2560 X 1920 (2048 X 1536)  | 42   | 2560 (2048)   |   |
|                    | SIZE ■■■   | 1600 X 1200  | 42   | 1600  |   |
|                    | SIZE ■■  | 1280 X 960   | 42   | 1280  |   |
|                    | SIZE ■   | 640 X 480  | 42   | 640   |   |
| QUAL               | RAW QUAL ■■■■  | RAW (dati non elaborati)   | 43   | RAW   |   |
|                    | QUAL ■■■■  | Super fine (alta qualità)  | 43   | S. FIN  |   |
|                    | QUAL ■■■   | Fine (di qualità)  | 43   | FINE  |   |
|                    | QUAL ■■  | Standard   | 43   | STD   |   |
|                    | QUAL ■   | Economy (economica)  | 43   | ECON  |   |
| PASM               | P  | Program  | 47   | I numeri in parentesi si riferiscono alla DiMAGE 5. I display sul pannello indicatore, sul mirino EVF e sullo schermo LCD sono uguali se non diversamente indicato. |   |
|                    | A  | Priorità al diaframma  | 48   |   |   |
|                    | S  | Priorità al tempo di scatto  | 49   |   |   |
|                    | M  | Manuale  | 50   |   |   |
| DRIVE              |             | Scatto singolo   | 51   |   |   |
|                    |             | Scatto continuo  | 52   |   |   |
|                    |             | Autoscatto   | 53   |   |   |
|                    |             | Variazione automatica esposiz.   | 54   |   |   |
|                    | <i>int</i>   | Intervallo di scatto   | 56   |   |  |
| WB                 | <i>Auto</i>  | Bilanciamento automatico bianco  | 59   |   | (Nessun display)  |
|                    |             | Luce diurna  | 59   |   |   |
|                    |             | Tungsteno  | 59   |   |   |
|                    |             | Fluorescente   | 59   |   |   |
|                    |             | Cielo coperto  | 59   |   |   |
|                    |             | Personalizzata   | 60   |   |   |
|                    |  <i>SEt</i> | Calibrazione personalizzata  | 60   |   |   |
| ISO                | <i>Auto</i>  | Guadagno automatico  | 61   | (Nessun display)  |   |
|                    | 100, 200, 400, 800.  | Sensibilità fotocamera preimpostata sulla sensibilità ISO equivalente. | 61   | Visualizzato il valore ISO  |   |

## RISOLUZIONE IMMAGINE

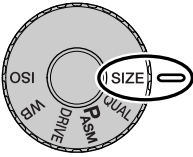

La modifica della risoluzione immagine si riflette sul numero dei pixel che compongono l'immagine. Maggiore è la risoluzione dell'immagine, più alto sarà il numero di pixel che compongono l'immagine. Per la scelta della risoluzione dell'immagine tenete presente l'uso finale dell'immagine ripresa: le immagini di minore risoluzione sono più adatte per pagine web, mentre le immagini di maggiore risoluzione garantiscono una migliore qualità di stampa.

La risoluzione dell'immagine deve essere scelta prima dello scatto. Le modifiche apportate vengono visualizzate sul pannello indicatore, sul mirino elettronico e sullo schermo LCD. La risoluzione dell'immagine deve essere reimpostata manualmente. Fate riferimento al paragrafo relativo al selettore di funzione alla p. 40.

| Pannello indicatore | Mirino EVF e schermo LCD | Numero di pixel (or. X vert.) | Risoluzione |
|---------------------|--------------------------|-------------------------------|-------------|
| <b>SIZE</b> ■■■■    | 2560 (2048)*             | 2560 X 1920<br>(2048 X 1536)* | FULL        |
| <b>SIZE</b> ■■■     | 1600                     | 1600 X 1200                   | UXGA        |
| <b>SIZE</b> ■■      | 1280                     | 1280 X 960                    | SXGA        |
| <b>SIZE</b> ■       | 640                      | 640 X 480                     | VGA         |

\* Il numero in parentesi indica i dati validi per la DiIMAGE 5.

## IL CONTAPOSE

Il contapose sul pannello indicatore segnala il numero approssimativo di immagini che possono essere registrate su una scheda CompactFlash con la qualità e la risoluzione immagine impostate sulla fotocamera. Se queste impostazioni vengono cambiate, anche il contapose si modifica di conseguenza. Il contapose non può indicare un numero superiore a 999, nel caso che il numero delle immagini registrabili dovesse superare questa cifra, sul contapose viene visualizzato 999. Il contapose effettua il conteggio alla rovescia quando il numero di immagini memorizzabili scende sotto 1000.

## QUALITA' IMMAGINE

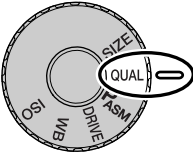

Questa fotocamera è dotata di 5 impostazioni di qualità immagine: Raw (dati non elaborati), Super Fine (alta qualità), Fine (Qualità), Standard (Normale) e Economy (Economica). La qualità immagine deve essere scelta prima dello scatto. Fate riferimento al paragrafo relativo al selettore di funzione alla p. 40.

La qualità immagine controlla il rapporto di compressione, ma non influisce sui pixel che compongono l'immagine. Più alta è la qualità immagine, più basso è il rapporto di compressione e maggiori sono le dimensioni del file. L'impostazione Super Fine garantisce la più alta qualità dell'immagine, ma comporta anche un file immagine di grandi dimensioni. Se avete necessità di economizzare lo spazio sulla scheda CompactFlash, scegliete la qualità economica. Generalmente la qualità standard è adatta alla maggior parte delle necessità.

I formati di file variano a seconda della qualità immagine impostata. Le immagini con qualità Super Fine sono memorizzate con formato TIFF; quelle riprese con qualità Fine, Standard e Economy sono salvate con formato JPEG. I file immagine con qualità Super Fine, Fine, Standard e Economy sono registrati come immagini a colori 24-bit o monocromatiche 8-bit. La qualità Raw crea un formato di file che può essere letto solo con il software utility DiMAGE.

Quando viene modificata la qualità immagine, sul pannello indicatore compare il numero approssimativo di immagini che possono essere registrate sulla scheda CompactFlash in uso sulla fotocamera con la qualità scelta.

| Pannello indicatore | Mirino EVF e schermo LCD |   |
|---------------------|--------------------------|---|
| RAW<br>QUAL ■■■■ ■  | RAW                      | RAW - dati immagine non elaborati               |
| QUAL ■■■■ ■         | S. FIN                   | Super fine - la più alta qualità dell'immagine  |
| QUAL ■■■■           | FINE                     | Fine - alta qualità dell'immagine               |
| QUAL ■■■■           | STD                      | Standard - impostazione di default              |
| QUAL ■■■            | ECON                     | Economy - le minime dimensioni di file immagine |

## ALCUNI DETTAGLI SULLA QUALITÀ SUPER FINE E RAW

I file delle immagini riprese con qualità Super Fine e Raw sono di grandi dimensioni e per questo motivo con queste due qualità immagine non può essere usato lo scatto continuo (p. 52). Usando lo scatto continuo con una di queste due qualità immagine, mantenendo premuto il pulsante di scatto può essere ripresa una sola immagine. Usando lo scatto di sequenze con variazione automatica dell'esposizione, poiché è annullato lo scatto continuo, l'otturatore deve essere azionato manualmente per ogni fotogramma variato. Fotografando con qualità Super Fine e Raw, il tempo necessario per la registrazione sulla scheda CompactFlash può allungarsi da venti a cinquanta secondi, durante questo periodo le indicazioni scompaiono dal mirino EVF, dal pannello indicatore e dallo schermo LCD e la spia Access resta accesa.

Con la qualità immagine Raw, la risoluzione immagine viene impostata su "intera" e non può essere modificata, inoltre la risoluzione immagine non verrà visualizzata sullo schermo. Lo zoom digitale, la visualizzazione ingrandita e la stampa dei dati non possono essere usati.

Diversamente dalle altre impostazioni di qualità immagine, i dati immagine con qualità Raw non sono elaborati ed hanno bisogno di un software specifico per essere usati. Per visualizzare questi dati immagine "proprietary" può essere usato il software utility fornito di corredo che è in grado di ricostruire l'immagine ed applicare gli stessi controlli di elaborazione immagine possibili con la fotocamera. I dati non elaborati vengono salvati come file 12-bit; con il software utility possono essere convertiti in file TIFF 8 o 16-bit.

Quando la fotocamera è impostata sulla qualità Raw, i comandi di elaborazione immagine modificano l'immagine visualizzata nel mirino elettronico e sullo schermo LCD sia su Registrazione che su Visualizzazione, ma non influiscono sulle immagini memorizzate. L'immagine è memorizzata con un file di intestazione che contiene informazioni relative al bilanciamento del bianco, le modifiche applicate al contrasto e alla saturazione tramite gli effetti digitali e qualsiasi elaborazione applicata tramite un Programma soggetto. L'impostazione colore non influisce sull'immagine finale: un'immagine ripresa con qualità Raw con impostazione bianco e nero può essere riportata su colore. Le modifiche alla sensibilità della fotocamera possono essere applicate ai dati non elaborati; il valore ISO può essere impostato manualmente per controllare il rumore (p. 62).

### NOTA:

Se un file di JPEG o TIFF viene ritoccato o sovrascritto utilizzando un'applicazione che non supporta i file Exif tipo Adobe Photoshop, questo file non potrà essere letto o visualizzato dal programma "Image Viewer Utilità" della Dimage (apparirà un messaggio "File not supported").

## DIMENSIONI DEL FILE E CAPACITA' DELLA SCHEDA

Il numero di immagini memorizzabili su una scheda CompactFlash dipende dalla capacità della scheda utilizzata e dalle dimensioni dei file immagine. La dimensione del file in uso è determinata dalla scena ripresa: alcuni soggetti sono più adatti di altri ad essere compressi. La seguente tabella riporta una valutazione di dimensioni di file e della capacità di una scheda con dimensioni medie di file.

| Dimensioni file approssimative  |                               |             |            |           |
|---|-------------------------------|-------------|------------|-----------|
| Risoluzione immagine  | 2560 X 1920<br>(2048 X 1536)* | 1600 X 1200 | 1280 X 960 | 640 X 480 |
| Qualità immagine  |                               |             |            |           |
| RAW   | 9.5MB (6.1MB)                 | –           | –          | –         |
| Super fine  | 14.1MB (9.1MB)                | 5.6MB       | 3.6MB      | 0.96MB    |
| Fine  | 2.1MB (1.6MB)                 | 1.0MB       | 0.66MB     | 0.27MB    |
| Standard  | 1.1MB (0.9MB)                 | 0.6MB       | 0.41MB     | 0.2MB     |
| Economy   | 0.65MB (0.59MB)               | 0.38MB      | 0.29MB     | 0.15MB    |
| Numero approssimativo di immagini registrabili su una scheda CompactFlash da 16MB |                               |             |            |           |
| Risoluzione immagine  | 2560 X 1920<br>(2048 X 1536)* | 1600 X 1200 | 1280 X 960 | 640 X 480 |
| Qualità immagine  |                               |             |            |           |
| RAW   | 1 (2)                         | –           | –          | –         |
| Super fine  | 1 (1)                         | 2 (2)       | 4 (4)      | 16 (16)   |
| Fine  | 7 (9)                         | 17 (15)     | 28 (23)    | 80 (57)   |
| Standard  | 15 (16)                       | 33 (26)     | 50 (38)    | 115 (81)  |
| Economy   | 22 (27)                       | 46 (41)     | 67 (54)    | 135 (104) |

\* I dati in parentesi si riferiscono solo alla DiIMAGE 5.

## ESPOSIZIONE

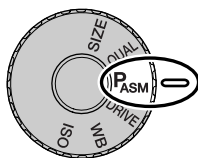

Le quattro impostazioni espositive consentono un eccezionale controllo sull'immagine. L'AE programmata garantisce la massima libertà operativa, la priorità allo scatto e all'apertura di diaframma permettono di enfatizzare l'esposizione in varie situazioni di ripresa, l'esposizione manuale assicura la piena libertà di controllo sull'immagine finale. Fate riferimento al paragrafo relativo al selettore di funzione alla p. 40.

|          |                       |  |
|----------|-----------------------|--|
| <b>P</b> | Programmata           | La fotocamera controlla sia il tempo di scatto che l'apertura di diaframma.                                      |
| <b>A</b> | Priorità al diaframma | L'apertura di diaframma può essere regolata manualmente e la fotocamera imposta il tempo di scatto più adeguato. |
| <b>S</b> | Priorità allo scatto  | Il tempo di scatto può essere regolato manualmente e la fotocamera imposta l'apertura di diaframma più adeguata. |
| <b>M</b> | Manuale               | L'apertura di diaframma e il tempo di scatto possono essere impostati manualmente.                               |

Pannello indicatore



Schermo LCD

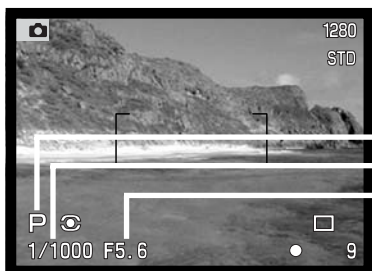

Programmi espositivi/  
Tempo di scatto/  
Diaframma

Per maggiore chiarezza, sono illustrate tutte le indicazioni dei programmi espositivi possibili sul pannello indicatore



## PRIORITA' AL DIAFRAMMA - A

Su A, voi selezionate l'apertura di diaframma e la fotocamera imposta automaticamente il tempo di scatto necessario per una corretta esposizione. Selezionando A, il valore di apertura di diaframma sul mirino EVF e sullo schermo LCD diventa blu.

Ruotate il selettore di controllo (2) per cambiare l'apertura di diaframma. Premete il pulsante di scatto per attivare il sistema espositivo (2); viene visualizzato il tempo di scatto più adatto.

I valori di apertura di diaframma possono essere modificati con incrementi di mezzo valore tra  $f/2,8$  e  $f/8$  sulla posizione grandangolare e fra  $f/3,5$  e  $f/9,5$  sulla posizione tele. Una freccia viene visualizzata accanto al valore di diaframma sul mirino elettronico e sullo schermo LCD. Se l'apertura di diaframma non rientra nelle possibilità dei tempi di scatto, l'indicazione del tempo di scatto pulsa sul pannello indicatore e si colora di rosso sul mirino e sullo schermo LCD.

Quando il tempo di scatto si allunga oltre il limite di sicurezza per fotografare con la fotocamera impugnata, nell'angolo in basso a sinistra del mirino elettronico e dello schermo LCD compare un messaggio di attenzione. Se compare il messaggio di avvertenza, diminuite l'apertura di diaframma finché non scompare il messaggio o utilizzate un cavalletto.

Il tempo di scatto può essere regolato con precisione e per questo motivo talvolta potrebbe essere visualizzato lo stesso tempo di scatto anche modificando il diaframma. Se la sensibilità (ISO) della fotocamera è impostata su automatico, il tempo di scatto può non modificarsi anche regolando l'apertura di diaframma.

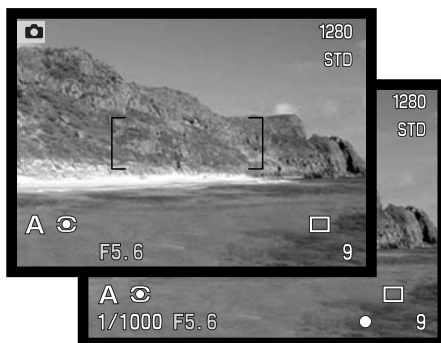
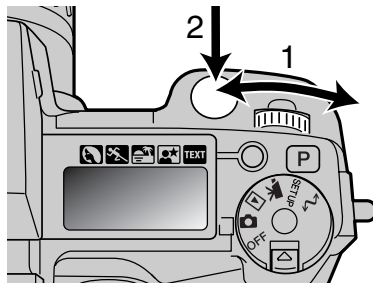



## PRIORITA' ALLO SCATTO - S

Su S, voi selezionate il tempo di scatto e la fotocamera imposta automaticamente l'apertura di diaframma richiesta per una corretta esposizione. Selezionando S, il tempo di scatto sul mirino EVF e sullo schermo LCD diventa blu.

Ruotate il selettore di controllo (1) per cambiare il tempo di scatto. Premete il pulsante di scatto per attivare i sistemi espositivi (2); viene visualizzata l'apertura di diaframma corrispondente.

I tempi di scatto possono essere modificati con incrementi di mezzo valore da 4 sec. a 1/2000 di sec. Se il tempo di scatto non rientra nelle possibilità delle aperture di diaframma, l'indicazione del diaframma pulsa sul pannello indicatore e si colora di rosso sul mirino EVF e sullo schermo LCD.

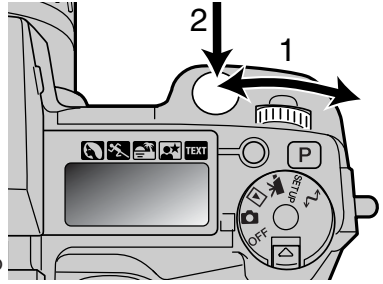

### Note

Chi è abituato a fotografare con sistemi 35mm, può ritenere che una portata  $f/2,8-f/8$  non sia così eccezionale. Tenete presente che, grazie alle dimensioni del CCD e alle focali offerte dall'obiettivo, le aperture di diaframma di questa fotocamera digitale aumentano sensibilmente la profondità di campo su qualsiasi angolo di campo. In questo modo con la minima apertura di  $f/8$  è possibile avere una profondità di campo ideale per riprendere immagini d'effetto, perfettamente nitide.

## IMPOSTAZIONE MANUALE - M

L'impostazione manuale vi consente il pieno controllo dell'esposizione perché potrete selezionare sia il tempo di scatto che l'apertura di diaframma per decidere il risultato finale. Il tempo di scatto e l'apertura di diaframma possono essere modificati con incrementi di mezzo valore. Il valore in fase di modifica diventa blu sul mirino elettronico e sullo schermo LCD.

Le modifiche all'esposizione saranno visibili sul mirino EVF e sullo schermo LCD. Le indicazioni del tempo di scatto e dell'apertura di diaframma pulsano sul pannello indicatore e si colorano di rosso sul mirino EVF e sullo schermo LCD per indicare una marcata sotto o sovra esposizione; se lo schermo LCD è nero, aumentate i valori espositivi finché l'immagine non risulta visibile; diminuite invece i valori espositivi se lo schermo è bianco.

Su manuale, l'impostazione automatica della sensibilità della fotocamera verrà impostata su 100 ISO; la sensibilità può comunque essere modificata tramite il selettore di funzione (p. 40). Su manuale può essere utilizzata la posa Bulb "B", vedi p. 92.

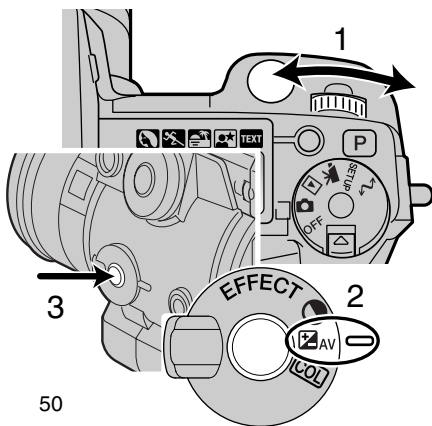
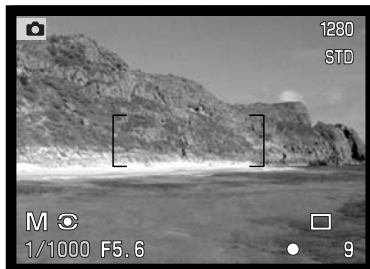

Per impostare il tempo di scatto:

- Ruotate il selettore di controllo (1) per impostare il tempo di scatto desiderato.

Per impostare l'apertura di diaframma:

- Posizionate l'interruttore effetti digitali (2) sulla posizione di compensazione dell'esposizione.
- Mantenendo premuto il pulsante effetti digitali (3), ruotate il selettore di controllo (1) per impostare l'apertura di diaframma desiderata.

## TIPI DI SCATTO

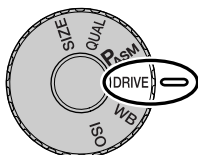

L'impostazione del tipo di scatto controlla il rapporto e il metodo di ripresa delle immagini. I simboli relativi al tipo di scatto scelto sono visualizzabili sul pannello indicatore, sul mirino elettronico (EVF) e sullo schermo LCD. Fate riferimento al paragrafo relativo al selettore di funzione alla p. 40.

|  |                       |   |
|--|-----------------------|---|
|  | Scatto singolo        | Per registrare un'immagine ogni volta che viene premuto a fondo il pulsante di scatto.    |
|  | Scatto continuo       | Per registrare una serie di immagini premendo e mantenendo premuto il pulsante di scatto. |
|  | Autoscatto            | Per ritardare lo scatto dell'otturatore. E' ideale per gli autoritratti.                  |
|  | Variazione automatica | Per riprendere una serie di immagini con diversa esposizione, contrasto e saturazione.    |
|  | Intervallo di scatto  | Per registrare una serie di immagini in un certo periodo.                                 |

In figura sono mostrati tutti i simboli per maggiore chiarezza esplicativa. Sul pannello indicatore, i simboli dello scatto singolo e dello scatto continuo compaiono nella stessa posizione. I simboli delle altre impostazioni di scatto vengono visualizzati nell'angolo in basso a destra del mirino EVF e dello schermo LCD.

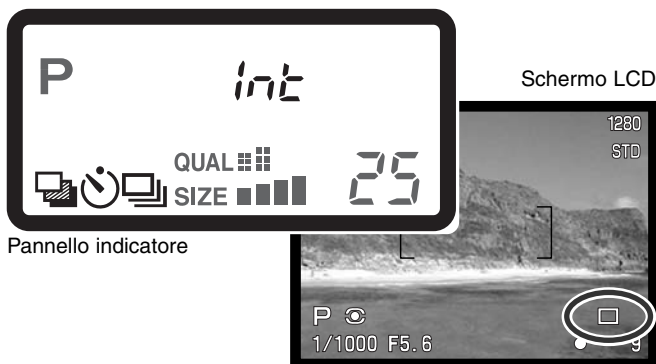

## SCATTO CONTINUO



Questa impostazione permette di riprendere una serie continua di immagini finché si mantiene premuto il pulsante di scatto. Il funzionamento è simile a quanto avviene con il trasporto continuo della pellicola nelle fotocamere tradizionali. Il numero di immagini che possono essere catturate e la velocità di ripresa dipendono dalla qualità e dalla risoluzione dell'immagine impostate. La massima velocità di ripresa possibile è di 1,2 fot./sec. (1,3 fot./sec. con la DiIMAGE 5) per immagini a risoluzione intera e con messa a fuoco manuale. Lo scatto continuo può essere impostato tramite il selettore di funzione (p. 40).

Premendo e mantenendo premuto il pulsante di scatto, la fotocamera è in grado di riprendere immagini finché non viene raggiunto il numero massimo di immagini possibile. Questa impostazione non è disponibile con la qualità immagine Super-fine (alta qualità) o Raw (dati non elaborati), vedi p. 44. E' possibile usare il flash incorporato, ma la velocità di ripresa viene rallentata perché il flash deve avere il tempo di ricaricarsi.

L'immagine deve essere inquadrata normalmente, come descritto a p. 29. Premete parzialmente il pulsante di scatto o premete il pulsante AF/AEL per bloccare l'esposizione e la messa a fuoco della serie di immagini da riprendere; se viene impostato l'AF continuo, l'obiettivo mette a fuoco senza soluzione di continuità per tutta la durata della ripresa (p. 68). Premete a fondo il pulsante di scatto per avviare la sessione di ripresa.

La tabella seguente riporta il numero massimo di immagini che possono essere riprese con l'impostazione di scatto continuo a seconda delle diverse qualità e risoluzione delle immagini. I numeri in parentesi si riferiscono alla DiIMAGE 5.

| Qualità immagine | Risoluzione immagine | 2560 X 1920<br>(2048 X 1536) | 1600 X 1200 | 1280 X 960 | 640 X 480 |
|------------------|----------------------|------------------------------|-------------|------------|-----------|
|                  | Fine (di qualità)    |                              | 5 (8)       | 8 (12)     | 11 (17)   |
| Standard         |                      | 7 (12)                       | 12 (18)     | 17 (26)    | 35 (53)   |
| Economy          |                      | 12 (19)                      | 18 (28)     | 24 (36)    | 44 (68)   |

## AUTOSCATTO

Questa impostazione è ideale per riprendere autoritratti perché l'otturatore scatta dopo circa 10 secondi che è stato premuto il pulsante di scatto. L'autoscatto può essere impostato tramite il selettore di funzione (p. 40).

Con la fotocamera montata su un cavalletto, componete l'inquadratura come descritto a p. 29. Per fotografare soggetti in posizione decentrata è possibile usare il blocco della messa a fuoco (p. 30) o il punto di messa a fuoco flessibile (p. 67). Premete parzialmente il pulsante di scatto o premete il pulsante AF/AEL per bloccare l'esposizione e la messa a fuoco. Premete a fondo il pulsante di scatto per attivare il conteggio alla rovescia. La messa a fuoco e l'esposizione vengono determinati nel momento in cui è premuto il pulsante di scatto, per questo motivo occorre fare attenzione a non attivare il pulsante di scatto stando davanti alla fotocamera. Controllate che la messa a fuoco sia confermata dall'apposito segnale prima di rilasciare il pulsante di scatto (p. 68).

Durante il conteggio alla rovescia la spia dell'autoscatto sul lato anteriore della fotocamera inizia a pulsare e viene emessa una segnalazione acustica. Pochi secondi prima dell'esposizione, l'intermittenza diventa più rapida. La spia resta accesa immediatamente prima dello scatto. Per interrompere il conteggio alla rovescia, premete il pulsante "P" o modificate la posizione del flash (sollevatelo o abbassatelo). La segnalazione acustica può essere disattivata tramite il menu di setup (p. 114).

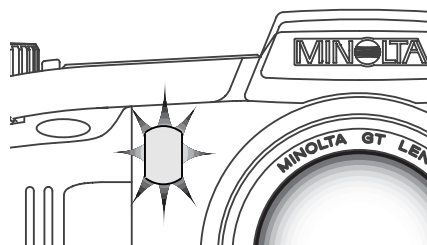

### Consigli fotografici

L'autoscatto può essere usato anche per ridurre le vibrazioni della fotocamera nelle riprese con tempi di scatto lunghi. Se la fotocamera è montata su un cavalletto, le riprese di soggetti statici (paesaggi, soggetti naturali o fotografie close-up) possono essere eseguite con l'autoscatto. Questa impostazione, eliminando il contatto del fotografo con l'apparecchio durante l'esposizione, elimina anche il rischio di vibrazioni.

## BRACKETING VARIAZIONE AUTOMATICA

Questa impostazione consente di riprendere una serie di tre immagini di un soggetto statico, ognuna delle quali leggermente variata nei valori espositivi. Questa fotocamera non si limita a permettere la variazione automatica dell'esposizione, ma anche quella al contrasto e alla saturazione del colore. Può essere modificata solo una caratteristica alla volta. La variazione automatica è impostata tramite il selettore di funzione (p. 40).

## VARIAZIONE AUTOMATICA DELL'ESPOSIZIONE

### Exposure bracket

Dopo aver impostato il tipo di scatto su Variazione automatica, spostate l'interruttore effetti digitali sulla funzione che deve essere variata automaticamente: esposizione, contrasto o saturazione del colore. La serie di immagini viene variata da sotto a sovra esposizione. La variazione automatica dell'esposizione è impostata su incrementi di 1/3 di valore, ma può essere modificata per incrementi di 1/2 o di 1 intero valore tramite la Funzione personalizzabile 1 nel menu di registrazione (p. 80).

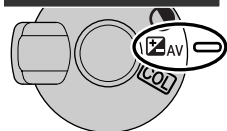

Componete normalmente l'inquadratura (vedi p. 29). Premete parzialmente il pulsante di scatto (1) o premete il pulsante AF/AEL (2) per bloccare l'esposizione e la messa a fuoco dell'intera ripresa; se è impostato l'AF continuo (p. 68), la fotocamera continua a mettere a fuoco per l'intera ripresa. Premete a fondo e mantenete premuto il pulsante di scatto (3) per dare avvio all'operazione: verranno riprese tre immagini consecutive con variazione automatica.

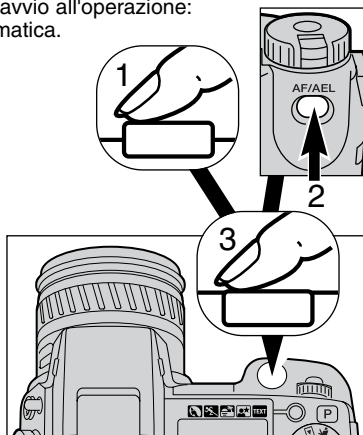
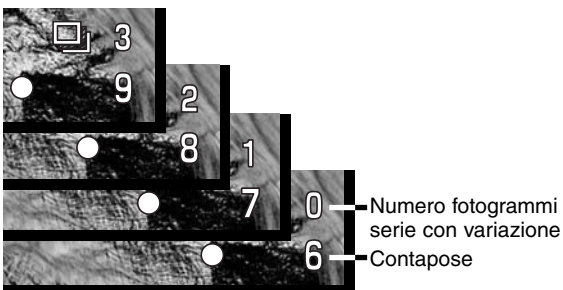

## VARIAZIONE AUTOMATICA - OTTIMIZZAZIONE DIGITALE

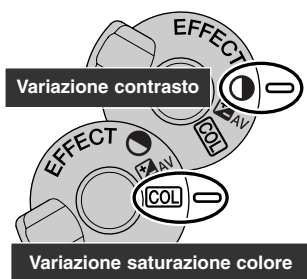

Dopo aver impostato il tipo di scatto sulla variazione automatica, portate l'interruttore degli effetti digitali sull'impostazione contrasto o saturazione del colore. Impostate il livello desiderato: la serie di fotogrammi viene variata di 1 valore sopra e sotto il livello impostato. Con la sola esclusione delle immagini di qualità Raw, se il contrasto o la saturazione del colore vengono impostati sul livello massimo o minimo possibile ( $\pm 3$ ), la variazione automatica sarà effettuata a  $\pm 4$ : +3, +2, +4. Un'immagine di qualità Raw non può oltrepassare il livello massimo o minimo disponibile e quindi la variazione automatica produrrà due variazioni identiche: +3, +2, +3. Fate riferimento al paragrafo del controllo degli effetti digitali (p. 62) per impostare il contrasto e la saturazione del colore.

Componete normalmente l'inquadratura (vedi p. 29). Premete parzialmente il pulsante di scatto (1) o premete il pulsante AF/AEL (2) per bloccare l'esposizione e la messa a fuoco dell'intera ripresa; se è impostato l'AF continuo (p. 68), la fotocamera continua a mettere a fuoco per l'intera ripresa. Premete a fondo e mantenete premuto il pulsante di scatto (3) per dare avvio all'operazione: verranno riprese tre immagini consecutive con variazione automatica. Sullo schermo LCD e sul mirino EVF, accanto all'indicatore della variazione automatica, compare il conteggio alla rovescia relativo al numero di fotogrammi della serie.



### NOTE SULLA VARIAZIONE AUTOMATICA

Se lo spazio sulla scheda CompactFlash si esaurisce prima di aver ripreso l'intera serie, la fotocamera annulla l'operazione che dovrà essere nuovamente riavviata.

Con qualità immagine Super fine (alta qualità) o Raw (dati non elaborati), oppure se usate il flash, il pulsante di scatto deve essere premuto per ogni immagine della serie. Una volta iniziata la ripresa della serie, la messa a fuoco e l'esposizione sono impostate e non devono essere ricalcolate. Sullo schermo LCD, sul mirino EVF e sul pannello indicatore viene visualizzato il numero delle immagini della serie ancora da riprendere.



## INTERVALLOMETRO

Questa funzione permette di riprendere una serie di immagini statiche in un certo arco temporale. Simile alla fotografia con scatto a tempo, l'intervallometro consente di fotografare una serie di immagini di un soggetto in lento movimento, come un fiore che sboccia, e rende possibile l'uso del flash incorporato. Potrete usare il flash incorporato. La visualizzazione istantanea (p. 89) è disattiva.

Usate il selettore di funzione per impostare il tipo di scatto sull'intervallometro (p. 40). Sullo schermo LCD, sul mirino EVF e sul pannello indicatore viene visualizzato il numero di immagini scelto accanto al simbolo dell'intervallometro. Il numero di fotogrammi può estendersi da 2 a 99 e deve essere impostato tramite la Funzione personalizzabile 1 nel menu di registrazione (p. 80). Anche l'intervallo tra uno scatto e l'altro può essere impostato nel menu di registrazione, scegliendo tra 1 - 10, 15, 20, 30, 45 e 60 minuti.

Dopo aver montato la fotocamera su un cavalletto, componete l'inquadratura in modo che il soggetto si trovi nel riquadro di messa a fuoco. La fotocamera imposta la messa a fuoco, l'esposizione e il bilanciamento del bianco immediatamente prima di ogni esposizione. Può essere utilizzato anche l'AF continuo. Le impostazioni bloccate con il pulsante AF/ AEL si annullano dopo aver ripreso la prima immagine (p. 73).

Se desiderate controllare i sistemi automatici, potete regolare manualmente la messa a fuoco (p. 71), l'esposizione (p. 50) e il bilanciamento del bianco (p. 58).

Controllate che la scheda CompactFlash abbia abbastanza spazio per registrare la serie di immagini impostata. La risoluzione e la qualità immagine possono essere modificate per aumentare il numero di immagini memorizzabili sulla scheda CompactFlash (p. 40).

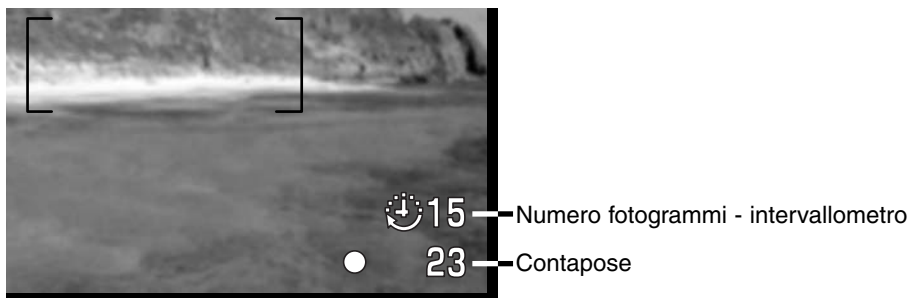



Premete il pulsante di scatto per dare avvio alla serie di immagini da riprendere. Durante la ripresa con intervallometro, lo schermo LCD, il mirino EVF e il pannello indicatore si spengono automaticamente per economizzare le batterie. Sul pannello indicatore compare "Int" e sul contapose del pannello indicatore viene effettuato il conteggio alla rovescia dei fotogrammi della serie ancora da riprendere. La spia Access pulsa durante la registrazione delle immagini.

Se volete far scattare l'otturatore prima della fine della serie impostata con l'intervallometro, premete il pulsante di scatto. Verrà impostato il successivo intervallo per la nuova esposizione. Se avete fatto scattare forzatamente l'otturatore, il mirino EVF si attiva per tutta la durata dello spegnimento automatico (p. 117) e lo schermo LCD si accende per 30 secondi.

La fotocamera interrompe la registrazione delle immagini e ritorna al primo fotogramma, non appena riprende l'ultima immagine della serie oppure se si esaurisce lo spazio sulla scheda CompactFlash. Per annullare l'intervallometro, spegnete la fotocamera.



Impostazione sole: intervallo di 10 minuti

#### Consigli fotografici

Quando viene ripresa un'ampia serie di immagini, è consigliabile usare la funzione di stampa del testo e numero identificativo, perché sarà più semplice elaborare le immagini. Per maggiori informazioni sulla stampa dei dati, vedi p. 87.



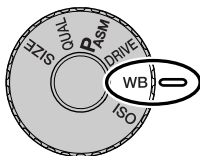



## BILANCIAMENTO DEL BIANCO

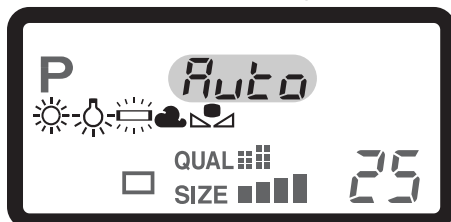

Il bilanciamento del bianco permette alla fotocamera di leggere come luce neutra diversi tipi di luce. L'effetto è simile a quello ottenibile con una fotocamera tradizionale selezionando la luce diurna o tungsteno, oppure usando filtri di compensazione colore. Impostando il bilanciamento automatico del bianco, sul pannello indicatore compare "Auto",

mentre sullo schermo LCD e sul mirino EVF compare "AWB". Con le altre impostazioni di bilanciamento del bianco compare la relativa segnalazione. Vedi p. 40 per maggiori informazioni sulle impostazioni tramite il selettore di funzione.



|   |                             |  |
|---|-----------------------------|--|
| Nessun display  | AUTO                        | In automatico, la fotocamera rileva il tipo di luce e regola di conseguenza il bilanciamento del bianco. |
|   | Luce diurna                 | Per fotografare in esterni o per soggetti fortemente illuminati.   |
|   | Tungsteno                   | Per illuminazione incandescente, tipo una normale lampadina.   |
|   | Luce fluorescente           | Per illuminazione fluorescente, tipo luci al neon.   |
|   | Cielo coperto               | Per fotografare in esterni in giornate nuvolose.   |
|   | Personalizzato              | Per personalizzare l'impostazione di bilanciamento del bianco.   |
|  | Calibrazione personalizzata | Per calibrare manualmente il bilanciamento del bianco.   |

## BILANCIAMENTO AUTOMATICO DEL BIANCO

Il bilanciamento automatico del bianco compensa la temperatura colore della scena. Nella maggior parte dei casi, l'impostazione automatica è adatta a bilanciare la luce ambiente e ottenere belle immagini, anche in presenza di condizioni miste di luce. Con uso del flash incorporato, questa impostazione compensa la temperatura colore dell'emissione flash.

## BILANCIAMENTO DEL BIANCO PREIMPOSTATO

Il tipo di bilanciamento del bianco pre-impostato deve essere selezionato prima di fotografare il soggetto. Una volta impostato, gli effetti sono visibili in tempo reale nel mirino EVF e nello schermo LCD.

Il flash incorporato può essere usato con tutti i tipi di bilanciamento del bianco pre-impostato, ma con luce fluorescente o tungsteno c'è il rischio di ottenere tonalità tendenti al rosa o al blu. Il flash è bilanciato in base alla luce diurna e garantisce perciò eccellenti risultati con le pre-impostazioni luce diurna e cielo coperto.

### Consigli fotografici

Il bilanciamento del bianco pre-impostato è utile quando la scena è dominata da un colore. All'interno di una foresta in cui predomina il verde con l'impostazione luce diurna sarà possibile preservare tutte le tonalità, mentre con il bilanciamento automatico del bianco si otterrebbe un eccesso di correzione, con appiattimento dei toni. Le impostazioni luce diurna e cielo coperto sono adatte per fotografare in esterni. L'impostazione luce diurna deve essere usata nelle stagioni più soleggiate, quando la luce è più calda. Con cielo coperto la luce è più fredda e c'è quindi la necessità di un diverso bilanciamento del bianco: l'impostazione cielo coperto. Le luci di uno studio producono marcate tonalità di verde: l'impostazione per luce fluorescente ripristina il colore naturale. Le normali lampadine di uso domestico emettono una luce giallastra che può essere corretta con l'impostazione tungsteno. Le impostazioni automatica e manuale del bilanciamento del bianco non sono in grado di modificare i colori delle luci al neon. Il bilanciamento del bianco non è in grado di correggere le emissioni di luce ad alta intensità di vapore, come quelle al vapore di sodio (tipo luci gialle autostradali) o al vapore di mercurio. Per fotografare ritratti in queste condizioni di luce usate il flash per sovrastare la luce ambiente. Se desiderate fotografare un paesaggio con questo tipo di illuminazione, impostate il bilanciamento del bianco sulla pre-impostazione luce diurna.

## BILANCIAMENTO DEL BIANCO PERSONALIZZATO

Questa funzione permette di calibrare la fotocamera in base a una specifica condizione di luce. L'impostazione può essere usata più volte finché non si azzeri. Il bilanciamento del bianco personalizzato è adatto per fotografare con luce mista o quando è necessario un attento controllo sul colore.

Per calibrare la fotocamera, premete il pulsante di funzione e ruotate il selettore di controllo finché sul pannello indicatore non compaiono il simbolo del bilanciamento del bianco personalizzato e l'indicazione "SET" e finché sullo schermo LCD e sul mirino EVF non diventa rosso il relativo simbolo. Scegliete un oggetto bianco e inquadratelo fino a riempire il riquadro di messa a fuoco; non è necessario mettere a fuoco l'oggetto, ma solo inquadrarlo. Premete il pulsante di scatto per calibrare la fotocamera. Nel caso che si verifichi un errore durante la calibrazione, sul pannello indicatore, sul mirino EVF e sullo schermo LCD compare una segnalazione. Premete il "joystick" per cancellare il messaggio di errore, quindi ripetete la procedura di calibrazione. La procedura può essere ripetuta finché è necessario.



Indicazione calibrazione

L'impostazione resta attiva finché non viene eseguita una nuova calibrazione. Se il bilanciamento del bianco personalizzato deve essere richiamato per un nuovo utilizzo, premendo il pulsante di funzione, ruotate il selettore di controllo finché il simbolo del bilanciamento del bianco personalizzato non compare sullo schermo LCD e sul mirino EVF e sul pannello indicatore scompare la segnalazione "SET". La fotocamera utilizzerà l'ultima impostazione di bilanciamento del bianco personalizzato.

Con il bilanciamento del bianco personalizzato può essere usato il flash. Tenete presente però che il flash è bilanciato in base alla luce diurna e quindi c'è il rischio di gradazioni non usuali se la fotocamera è stata calibrata in base a una diversa fonte di illuminazione.

### Consigli fotografici

Quando si esegue la calibrazione, il colore dell'oggetto scelto è importante. L'oggetto da inquadrare deve essere neutro perché un oggetto colorato è causa di una calibrazione di compensazione del colore dell'oggetto anziché della temperatura colore in base alla luce ambiente. Una superficie nera o un foglio bianco sono oggetti ideali per la calibrazione e possono essere trasportati facilmente nella borsa fotografica.

## SENSIBILITA' FOTOCAMERA - ISO

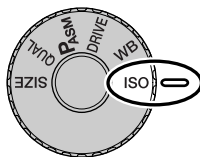

Questa fotocamera consente la selezione di 5 livelli di sensibilità: automatica, 100, 200, 400 e 800; i valori numerici si basano sulla sensibilità equivalente ISO. ISO è lo standard utilizzato per indicare la sensibilità delle pellicole fotografiche: al numero più alto corrisponde una maggiore sensibilità della pellicola. Fate riferimento al paragrafo relativo al selettore di funzione (p. 40) per la modifica della sensibilità ISO.

L'impostazione automatica regola la sensibilità della fotocamera tra 100 e 400 ISO (equivalente) in base alle condizioni di luce. Se il flash è attivo e la sensibilità della fotocamera è impostata su automatico, la sensibilità sarà regolata tra 100 e 200 ISO. Con qualsiasi altra impostazione diversa da automatico, l'indicazione "ISO" compare sul pannello indicatore, mentre sullo schermo LCD e sul mirino EVF vengono visualizzati il valore di sensibilità impostato e l'indicazione "ISO".

Potrete impostare una specifica sensibilità. Analogamente agli effetti di grana delle pellicole allo alogenuro d'argento, che aumentano all'aumentare della sensibilità, nelle immagini digitali si verifica un aumento del rumore se si incrementa la sensibilità. Un'impostazione ISO (equivalente) su 100 comporta un effetto di rumore praticamente nullo, al contrario su 800 può verificarsi il massimo disturbo. La modifica della sensibilità si riflette anche nella portata del flash (p. 79): maggiore è la sensibilità, maggiore è la portata.

Al raddoppio del valore ISO corrisponde un raddoppio della sensibilità. Modificando il valore ISO tra 100 e 200, o 200 e 400, oppure 400 e 800, si modifica la sensibilità della fotocamera di 1 stop o di 1EV (p. 36). La modifica tra 100 e 800 cambia la sensibilità della fotocamera di un fattore di 8 o di 3 stop. Un'alta sensibilità (400, 800) permette di fotografare con la fotocamera impugnata anche in condizioni di scarsa illuminazione senza dover usare il flash.

### Note

Fotografando con lo scatto Bulb (p. 92), il rumore è più marcato perché il tempo di scatto è molto lungo, specialmente usando un'alta sensibilità (400 o 800 ISO). Quando fotografate con un tempo di scatto lungo da 20 a 30 secondi, scegliendo una sensibilità di 100 o 200 ISO avrete ottimi risultati. Con sensibilità maggiori, usate tempi di scatto brevi (8 - 16 secondi) per ridurre il rumore. Esposizioni con tempi lunghi ed alta sensibilità ISO rendono particolarmente evidenti i disturbi nel colore.

## CONTROLLO DEGLI EFFETTI DIGITALI

Il controllo degli effetti digitali è un potente strumento per la ripresa delle immagini. Così come si possono effettuare regolazioni all'esposizione, tramite questo controllo si possono modificare il contrasto dell'immagine e la saturazione dei colori. L'effetto di ogni cambiamento è visibile in tempo reale nel mirino elettronico e nello schermo LCD, prima dello scatto. Poiché la compensazione viene applicata all'immagine prima della sua compressione e memorizzazione, l'informazione immagine deve essere massimizzata prima di ultimare le operazioni di ripresa. Il controllo degli effetti digitali può essere usato anche con la registrazione di immagini in movimento.

L'uso del controllo degli effetti digitali è molto semplice.

- 1** Portate l'interruttore effetti digitali sulla caratteristica dell'immagine da modificare.
- 2** Premete e mantenete premuto il pulsante effetti digitali, posizionato al centro dell'interruttore e regolate l'impostazione ruotando il selettore di controllo accanto al pulsante di scatto. Rilasciate il pulsante effetti digitali per confermare la regolazione scelta.

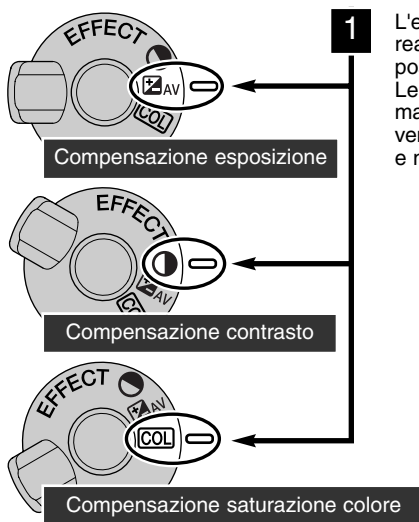

L'effetto prodotto da ogni modifica è visualizzato in tempo reale nel mirino EVF e nello schermo LCD. Le modifiche possono essere ripetute più volte e in combinazione tra loro. Le regolazioni restano in uso finché non vengono resettate manualmente. Le segnalazioni delle modifiche apportate vengono visualizzate nel pannello indicatore, nel mirino EVF e nello schermo LCD.

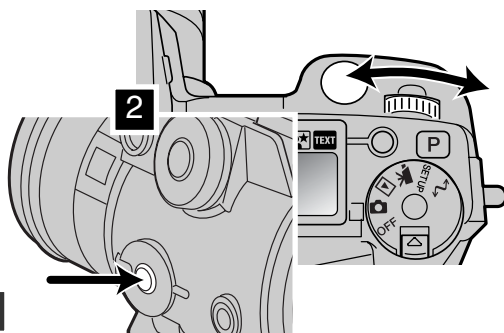

## COMPENSAZIONE DELL'ESPOSIZIONE

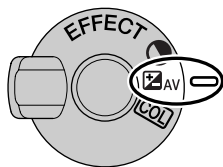

L'esposizione può essere regolata prima di riprendere l'immagine per far sì che la fotografia risulti più chiara o più scura. L'esposizione può essere regolata di +/-2EV con incrementi di 1/3EV (p. 36). La compensazione dell'esposizione può essere usata sia per soggetti statici che per la ripresa di immagini in movimento. Il valore di compensazione dell'esposizione impostato resta attivo finché non viene reimpostato.

La compensazione dell'esposizione deve essere impostata prima dello scatto. L'indicazione dell'apertura di diaframma sul pannello indicatore segnala le modifiche del valore di compensazione dell'esposizione. Lo schermo LCD e il mirino EVF visualizzano un simbolo con accanto il valore di esposizione. Le indicazioni del tempo di scatto e di apertura di diaframma mostrano l'esposizione in uso. I tempi di scatto possono essere regolati con la massima precisione, per questo motivo lo stesso tempo di scatto potrebbe essere visualizzato anche dopo la compensazione dell'esposizione.

| Pannello indic. | MirinoEVF-schermo LCD |   |
|-----------------|-----------------------|---|
| 1.3             | -1.3                  | Indicazione durante la regolazione dell'esposizione.      |
| 5.6*            | -1.3                  | Avvertenza compensazione esposizione dopo la regolazione. |

\* Apertura di diaframma per l'esposizione.

### Consigli fotografici

Talvolta il sistema di misurazione della fotocamera può non dare risultati perfetti, in queste particolari situazioni è utile la modifica del valore espositivo. Ad esempio, fotografando in un ambiente molto luminoso, come su una pista innevata o in una spiaggia soleggiata, l'immagine registrata potrebbe risultare molto scura. In questi casi, prima di fotografare regolate l'esposizione di +1 o +2EV per riprendere le tonalità di colore reali.

In questo esempio, sullo schermo LCD la scena scura viene visualizzata come eccessivamente chiara e con colori slavati. Diminuendo l'esposizione di -1,5EV, la ricchezza dei toni del tramonto sarà riprodotta fedelmente.



## COMPENSAZIONE DEL CONTRASTO

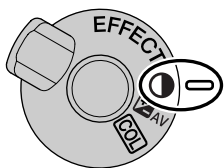

Anche il contrasto di una scena fotografica può essere regolato di sette livelli ( $\pm 3$ ) tramite il controllo degli effetti digitali. Se un soggetto è troppo contrastato, le informazioni potrebbero andare perse; se un soggetto è piatto, le informazioni non sono abbastanza buone per poter essere registrate dalla fotocamera. Il controllo sul contrasto permette di massimizzare l'informazione immagine di una particolare scena.

Il contrasto deve essere regolato prima dello scatto. Modificando l'impostazione del contrasto, sul pannello e sull'immagine inquadrata compare un simbolo. Il pannello indicatore, lo schermo LCD e il mirino elettronico segnalano se è stata effettuata una modifica in aumento (+) o in diminuzione (-) al contrasto. Se la compensazione del contrasto è impostata su un valore diverso da 0, il simbolo resta visualizzato come avvertenza.

| Pannello indicatore | MirinoEVF-schermo LCD |  |
|---------------------|-----------------------|--|
|                     |                       | Indicazione durante la regolazione del contrasto.      |
|                     |                       | Avvertenza compensazione contrasto dopo la regolazione |



Forte  
contrasto



Dopo la compensazione



Scena piatta



Dopo la compensazione



## COMPENSAZIONE DELLA SATURAZIONE DEL COLORE

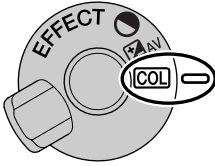

La saturazione del colore di una scena fotografica può essere regolata di 7 livelli ( $\pm 3$ ) tramite il controllo degli effetti digitali. I colori possono essere accentuati o attenuati.

La saturazione del colore deve essere regolata prima dello scatto. Modificando l'impostazione della saturazione del colore, sul pannello e sull'immagine inquadrata compare un simbolo. Il pannello indicatore, lo schermo LCD e il mirino elettronico segnalano se è stata effettuata una modifica in aumento (+) o in diminuzione (-) alla saturazione del colore. Se la saturazione del colore è impostata su un valore diverso da 0, il simbolo resta visualizzato come avvertenza.

| Pannello indicatore | Mirino EVF-schermo LCD |  |
|---------------------|------------------------|--|
| COL + /             | COL+1                  | Indicazione durante la regolazione della saturazione     |
| COL                 | COL+1                  | Avvertenza compensazione saturazione dopo la regolazione |

### Consigli fotografici

Diversamente dalle indicazioni su uno schermo di computer, le modifiche al contrasto e alla saturazione del colore non risultano ben visibili sul mirino EVF e sullo schermo LCD. Per garantirvi un ottimo livello di contrasto e di saturazione del colore eseguite una variazione automatica (p. 55) o una variazione manuale della scena.

## AREE DI AUTOFOCUS E CONTROLLO

Nella registrazione di immagini statiche, il "joystick" seleziona l'area di messa a fuoco utilizzata e sposta l'area di messa a fuoco spot sull'immagine. La massima versatilità di messa a fuoco è garantita da due aree di messa a fuoco: l'area di messa a fuoco grandangolare e il punto di messa a fuoco spot.

L'area di messa a fuoco grandangolare è costituita da un insieme di aree di messa a fuoco localizzata che lavorano in sintonia per controllare la messa a fuoco. Questo sistema è particolarmente adatto per riprendere soggetti in movimento o per scattare con rapidità in occasione di gare sportive. Quando la messa a fuoco è bloccata, nell'area di messa a fuoco grandangolare compare uno dei sensori AF per segnalare il punto di messa a fuoco. Il punto di messa a fuoco spot offre un controllo critico sulla messa a fuoco ed è adatto per isolare un soggetto o una persona all'interno di un gruppo.

Modificare il tipo di messa a fuoco tra area grandangolare e punto di messa a fuoco spot è semplice: premete e mantenete premuto il "joystick" (1) finché le linee di messa a fuoco grandangolare non si modificano nelle linee a croce del punto di messa a fuoco spot. Ripremete e mantenete premuto il "joystick" per richiamare le linee di messa a fuoco grandangolare.

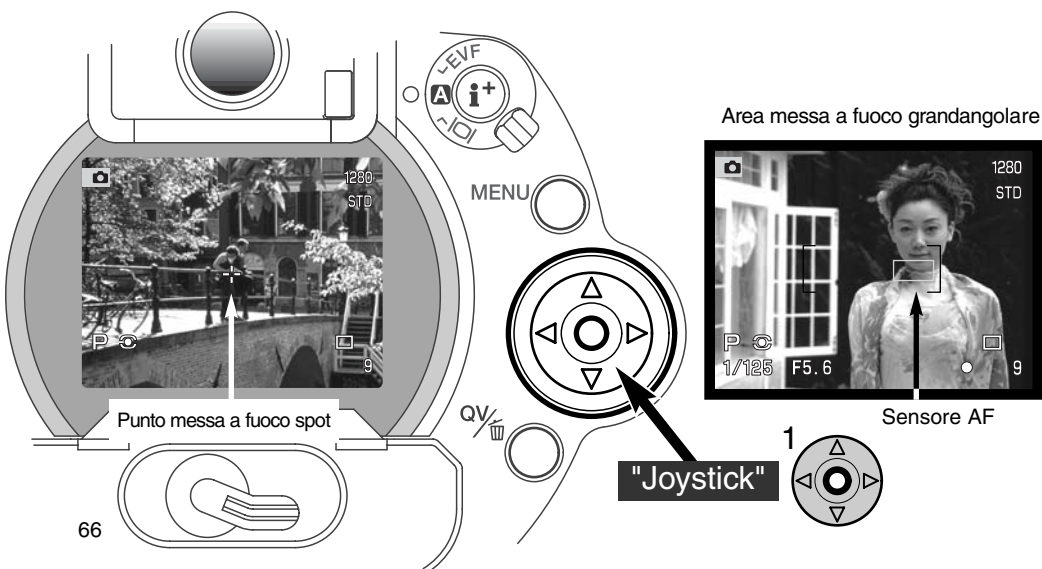

## PUNTO DI MESSA A FUOCO FLESSIBILE - CONTROLLO DEL PUNTO DI MESSA A FUOCO

Una volta visualizzato, il punto di messa a fuoco spot può essere spostato su una qualsiasi parte dell'immagine e diventa così un punto di messa a fuoco flessibile, cioè un potente strumento per misurare soggetti decentrati. Questa funzione non può essere usata con l'AF continuo (p. 68) o con lo zoom digitale (p. 70).

Richiamate le linee a croce del punto di messa a fuoco e usate le quattro frecce direzionali del pulsante "joystick" (1) per spostare il punto di messa a fuoco su una qualsiasi parte dell'immagine inquadrata. Premete parzialmente il pulsante di scatto o premete il pulsante AF/AEL per mettere a fuoco. La croce si colora di rosso per confermare la messa a fuoco.

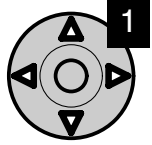

Premendo il centro del "joystick" (2) si riporta il punto di messa a fuoco al centro dell'area immagine. La fotocamera può ritornare sull'area di messa a fuoco grandangolare solo quando il punto di messa a fuoco spot è stato riportato sul centro dell'immagine inquadrata.

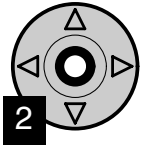



## IMPOSTAZIONI DI AUTOFOCUS

Questa fotocamera digitale è dotata di due impostazioni di autofocus: singolo e continuo, che possono essere selezionate tramite il menu di registrazione (p. 80).

**AF singolo** - è adatto per fotografare nelle situazioni più comuni e per soggetti statici. Con il pulsante di scatto parzialmente premuto, il sistema di autofocus blocca la messa a fuoco del soggetto nell'area di messa a fuoco e la lettura resta immutata fino allo scatto.

**AF continuo** - è adatto per soggetti in movimento. Con il pulsante di scatto parzialmente premuto, o con il pulsante AF/AEL premuto, il sistema di autofocus si attiva e continua a mettere a fuoco il soggetto fino allo scatto.

- Quando il sistema AF non è in grado di mettere a fuoco il soggetto a causa di una situazione speciale di messa a fuoco (p. 31), la messa a fuoco si imposta sull'infinito. Se usate il flash, la messa a fuoco si imposta su 3 - 3.8m. In questo caso può essere usato il blocco della messa a fuoco (p. 30) per misurare un oggetto situato alla stessa distanza del soggetto scelto oppure la messa a fuoco manuale (p. 71).
- Se è impostato l'AF continuo, nell'area di messa a fuoco grandangolare (p. 66) non compaiono i sensori AF per indicare il punto di messa a fuoco.
- Con l'AF continuo può risultare difficile mettere a fuoco soggetti in rapido movimento. In questi casi, usate la messa a fuoco manuale per mettere a fuoco un punto del percorso del soggetto e premete il pulsante di scatto immediatamente prima che il soggetto raggiunga questo punto perché l'intervallo tra il momento in cui è premuto il pulsante di scatto e l'apertura dell'otturatore è brevissimo.

|   |                              |  |
|---|------------------------------|--|
|  | Simbolo AF singolo           | La messa a fuoco è confermata.   |
|   | Simbolo AF continuo          | La messa a fuoco è confermata.   |
|  | Simbolo messa a fuoco: rosso | Il sistema AF non è in grado di mettere a fuoco. Il soggetto è troppo vicino o è una situazione speciale di messa a fuoco. |

- Fate attenzione a non confondere questi simboli con quelli di misurazione (p. 74).
- L'otturatore scatta anche se la messa a fuoco non è confermata.

## IMPOSTAZIONE MACRO

Questa impostazione è ideale per fotografare a distanza ravvicinata soggetti di piccole dimensioni. La distanza minima di messa a fuoco è di soli 25cm dal CCD del mirino o di appena 13cm dall'estremità dell'obiettivo. L'impostazione Macro può essere usata con la funzione zoom digitale per accentuare gli effetti close-up. I Programma soggetto e la registrazione di soggetti in movimento possono essere utilizzati con l'impostazione Macro; mentre il flash incorporato non è compatibile.

Ruotate la ghiera dello zoom sull'impostazione tele.

- Allineate la freccia sulla ghiera dello zoom con la freccia posizionata accanto all'interruttore Macro.

Spostate in avanti l'interruttore Macro sul barilotto dell'obiettivo.

- La fotocamera è ora impostata su Macro.
- Controllate che il soggetto rientri nella portata di messa a fuoco Macro: 0,25-0,6m dal CCD del mirino.
- Per ripristinare la normale impostazione di registrazione, spostate indietro l'interruttore Macro sul barilotto dell'obiettivo.
- L'indicatore Macro compare nell'angolo in basso a destra dello schermo LCD e del mirino EVF.

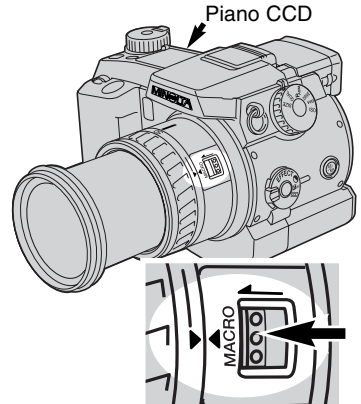

### Consigli fotografici

Su close-up, è difficile fotografare al massimo ingrandimento tenendo la fotocamera impugnata, vi consigliamo pertanto di usare un cavalletto.

Usate il punto di messa a fuoco flessibile (p. 67) per specificare l'area che deve essere a fuoco. Nella fotografia close-up, la profondità di campo (area a fuoco) è molto ravvicinata, per questo motivo, con soggetti decentrati usate il blocco della messa a fuoco per ridurre il rischio di errori che verrebbero enfatizzati dall'ingrandimento.

La posizione variabile del mirino semplifica l'inquadratura negli spazi ridotti e per soggetti bassi. Il mirino EVF può essere inclinato da 0 a 90°.

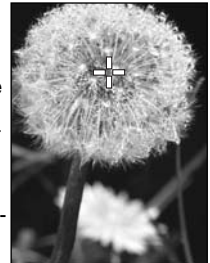

## ZOOM DIGITALE

Lo zoom digitale raddoppia l'ingrandimento dell'obiettivo, ma non può essere usato con l'impostazione di qualità Raw o su registrazione di immagini in movimento.

Premete il pulsante ingrandimento sul retro della fotocamera;

- potrete visualizzare gli effetti di ingrandimento in tempo reale.
- L'immagine inquadrata compare ingrandita sullo schermo LCD e tagliata da un bordo ombreggiato sul mirino EVF.
- Con lo zoom digitale operativo, sullo schermo LCD e sul mirino EVF compare la segnalazione X2.0.
- Per annullare lo zoom digitale, ripremete il pulsante ingrandimento.
- Utilizzando l'area di messa a fuoco grandangolare (p. 66), il sensore AF non compare per segnalare il punto di messa a fuoco.



Mirino EVF



Schermo LCD

Fotografando con lo zoom digitale, la risoluzione dell'immagine finale dipende dall'impostazione della risoluzione immagine impostata sulla fotocamera. L'immagine viene tagliata e quindi il numero totale di pixel è interpolato per ottenere un'immagine con risoluzione pixel come mostrato nella tabella seguente.

|          | Impostazione risoluzione immagine |             |            |           |
|----------|-----------------------------------|-------------|------------|-----------|
|          | Intera                            | 1600 X 1200 | 1280 X 960 | 640 X 480 |
| DiMAGE 7 | 1280 X 960                        | 1280 X 960  | 1280 X 960 | 640 X 480 |
| DiMAGE 5 | 1024 X 768                        | 1024 X 768  | 1024 X 768 | 640 X 480 |

## MESSA A FUOCO MANUALE MF

La messa a fuoco manuale è molto semplice. Il pulsante di impostazione della messa a fuoco (AF/MF) (1) può essere commutato da messa a fuoco automatica a manuale. In manuale, sul pannello indicatore, sullo schermo LCD e sul mirino EVF compare la segnalazione MF.

Ruotate la ghiera di messa a fuoco (2) sul retro del barilotto dell'obiettivo fino ad ottenere un'immagine nitida sul mirino EVF e sullo schermo LCD. La distanza approssimativa del soggetto dal CCD è visualizzata sia sul mirino EVF che sullo schermo LCD. Potrete usare la messa a fuoco manuale anche con la registrazione di immagini in movimento e su Macro.

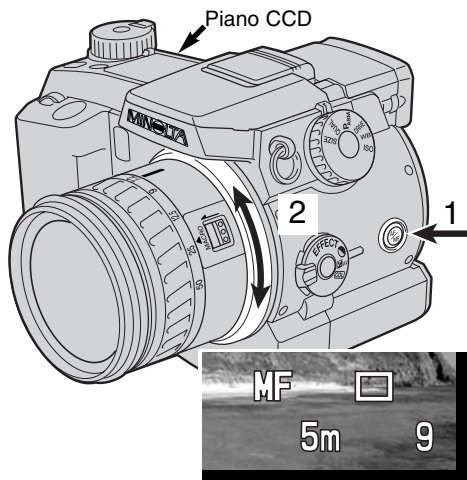

## INGRANDIMENTO ELETTRONICO (SOLO DIMAGE 7)

Il pulsante di ingrandimento può essere utilizzato per aumentare il centro dell'immagine di X4 al fine di controllare la messa a fuoco manuale. Questa funzione di controllo, che non si riflette sulle dimensioni della fotografia, può essere attivata tramite la Funzione personalizzabile 1 nel menu di registrazione (p.80); l'attivazione di questa funzione annulla lo zoom digitale. L'ingrandimento elettronico può essere usato per controllare la messa a fuoco manuale. La visualizzazione dell'ingrandimento non può essere usata per impostare l'esposizione.

Premete il pulsante di ingrandimento sul dorso della fotocamera.

- Il simbolo dell'ingrandimento compare sul mirino EVF e sullo schermo LCD.
- Ripremete il pulsante di ingrandimento per annullare la funzione.
- Premendo parzialmente il pulsante di scatto si annulla l'ingrandimento elettronico e ricompare l'intera area immagine.



## MIRINO ELETTRONICO

Il mirino elettronico mostra il 100% del campo visivo. Fotografando in esterni o in situazioni di estrema luminosità, l'immagine nel mirino non è influenzata dalla luce ambiente e consente perciò un'osservazione nitida e chiara.

Il mirino elettronico può essere inclinato da 0 a 90°: è sufficiente tenere il mirino tra le dita e spostarlo sulla posizione desiderata. Ricordatevi di riporre sempre la fotocamera con il mirino abbassato sul corpo macchina.

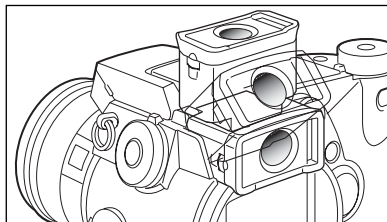

## REGOLAZIONE DIOTTRICA

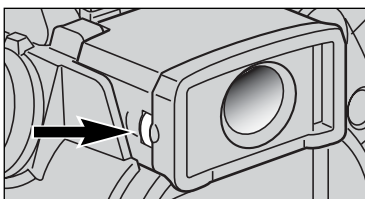

Il mirino EVF è dotato di regolazione diottrica incorporata per modificare le diottrie da -5,0 a +5,0. Ruotate il selettore di regolazione diottrica finché l'immagine nel mirino non compare perfettamente nitida.

## INTENSITA' AUTOMATICA DELLO SCHERMO (solo DiIMAGE 7)

In situazioni di estrema luminosità, quando il guadagno di sensibilità della fotocamera ha raggiunto i suoi limiti, la funzione di intensificazione automatica dello schermo permette di rafforzare l'immagine nel mirino. L'immagine inquadrata sarà più luminosa anche se la visualizzazione sarà in bianco e nero. Questa caratteristica di controllo non ha effetti sull'immagine finale. Quando si attiva l'intensificazione automatica dello schermo, non può essere utilizzata la funzione di ingrandimento elettronico.



## PULSANTE BLOCCO AF/AE

Premendo parzialmente il pulsante di scatto, la messa a fuoco e l'esposizione sono bloccate. Premendo e mantenendo premuto il pulsante AF/AEL viene eseguita la stessa operazione. Sullo schermo LCD e sul mirino EVF l'indicazione "AEL" segnala che il pulsante AF/AEL è premuto. Le operazioni di questo pulsante possono essere modificate tramite la Funzione personalizzabile 1 nel menu di registrazione (p. 80). La modifica del pulsante AF/AEL non si riflette sulle operazioni del pulsante di scatto. Il blocco della messa a fuoco non è operativo se la fotocamera è impostata sull'AF continuo.



| Impostazioni menu di registrazione |   |
|------------------------------------|---|
| AF/AE mantenuto premuto            | Impostazione di default. Premendo e mantenendo premuto il pulsante AF/AEL si impostano e si bloccano la messa a fuoco e l'esposizione. Le impostazioni rimangono attive finché non viene rilasciato il pulsante AF/AEL. |
| AF/AE premuto e rilasciato         | Premendo e rilasciando il pulsante AF/AEL, la messa a fuoco e l'esposizione vengono impostate e bloccate. Le impostazioni vengono annullate ripremendo il pulsante AF/AEL.  |
| AE mantenuto premuto               | Premendo e mantenendo premuto il pulsante AF/AEL viene impostata e bloccata solo l'esposizione. Questa impostazione resta attiva finché non viene rilasciato il pulsante AF/AEL o finché non si è fotografato.          |
| AE premuto e rilasciato            | Premendo e rilasciando il pulsante AF/AEL viene impostata e bloccata solo l'esposizione. L'impostazione viene annullata ripremendo il pulsante AF/AEL.  |

- L'autofocus e l'esposizione automatica non si annullano dopo lo scatto se il pulsante AF/AEL resta premuto o viene ripremuto.
- Usando il flash, mantenendo premuto o premendo e rilasciando il pulsante AE, viene impostata la sincronizzazione flash con tempi lunghi (p. 76).

### Consigli fotografici

Usando la misurazione spot con il pulsante AF/AEL impostato sul solo blocco dell'esposizione, potrete effettuare le misurazioni espositive su un oggetto diverso dal soggetto. Il pulsante di scatto continua a controllare la messa a fuoco, ma l'esposizione può essere impostata utilizzando un oggetto diverso che non è alla stessa distanza o nella stessa posizione del soggetto scelto. Questa funzione è particolarmente utile quando i colori o le tonalità del soggetto sono molto chiare o molto scure.

## MISURAZIONE

|  |                                |  |
|--|--------------------------------|--|
|  | Multi-segmenti                 | E' un sofisticato sistema di misurazione adatto per la maggior parte delle situazioni fotografiche.              |
|  | Media con prevalenza al centro | Esegue una media dei valori di luminosità dell'intera area immagine dando prevalenza al centro dell'immagine.    |
|  | Spot                           | Misura con la massima precisione una piccola area dell'immagine visualizzata sul mirino EVF o sullo schermo LCD. |

I simboli nel mirino EVF e sullo schermo LCD indicano il tipo di misurazione impostato. Fate attenzione a non confondere questi simboli con i segnali di messa a fuoco (p. 68). Il tipo di misurazione può essere modificato tramite il menu di registrazione (p. 80). Selezionando la misurazione con prevalenza al centro o spot, il sistema espositivo si attiva premendo parzialmente il pulsante di scatto, ma l'esposizione non viene bloccata perché deve essere utilizzato il pulsante AF/AEL.

La misurazione multi-segmento utilizza 300 segmenti (256 con la DiMAGE 5) per misurare la luminosità e il colore. Questi dati vengono elaborati unitamente alle informazioni di distanza per calcolare i valori espositivi. Questo sofisticato sistema di misurazione garantisce la massima accuratezza nella maggior parte delle situazioni fotografiche.

La misurazione media con prevalenza al centro è il sistema più diffuso nelle fotocamere allo alogenuro d'argento. Con questa impostazione la fotocamera misura i valori di luce dell'area immagine dando maggiore enfasi a quelli della parte centrale.

La misurazione spot usa una piccola area dell'immagine per calcolare l'esposizione. Con questa impostazione al centro del mirino viene visualizzato un piccolo cerchio che segnala l'area misurata. La misurazione spot permette una precisa misurazione espositiva di specifici oggetti che non vengono così influenzati da aree particolarmente chiare o scure presenti nella scena.



Indicazione misurazione spot

## MISURAZIONE FLASH

Sono disponibili due tipi di misurazione flash: ADI e pre-flash TTL. L'impostazione di misurazione flash può essere modificata tramite il menu di registrazione (p. 80).

**Misurazione flash ADI** (ad integrazione avanzata della distanza). Questo tipo di misurazione abbina le informazioni sulla distanza fornite dal sistema di autofocus con quelle date dall'esposizione pre-flash. A differenza del tradizionale sistema di misurazione flash TTL, il sistema ADI non è influenzato dalla capacità riflettente del soggetto o dallo sfondo e garantisce così l'ottimale esposizione flash.





**Pre-flash TTL** (attraverso l'obiettivo). L'esposizione flash viene calcolata solo tramite pre-flash. Questo tipo di misurazione deve essere utilizzato quando sono montati lenti addizionali o filtri che riducono la quantità di luce che può penetrare nella fotocamera, come filtri a densità neutra. Il pre-flash TTL deve essere usato inoltre quando è montato un diffusore sul flash incorporato o un'unità flash dedicata.

La fotocamera effettua automaticamente la commutazione tra misurazione ADI e pre-flash TTL con soggetti scarsamente contrastati per aiutare il sistema di autofocus. La misurazione ADI interagisce con la messa a fuoco manuale. Se il sistema di autofocus non può bloccare la misurazione del soggetto, premete il pulsante AF/MF per mettere a fuoco manualmente; la misurazione ADI rimane attiva.

Questa fotocamera non dispone di una sincronizzazione flash pre-impostata. Se l'esposizione viene calcolata su P o su A, il tempo di scatto non deve oltrepassare i limiti oltre i quali può verificarsi il rischio di vibrazioni (p. 15). Su S o su M, può essere utilizzato qualsiasi tempo di scatto.

Per informazioni sulla compatibilità con i flash accessori Minolta o con altri accessori, vedi l'elenco a p. 138.

## IMPOSTAZIONI FLASH

| Pannello   | Mirino EVF<br>Schermo LCD   |                                  |   |
|--|---|----------------------------------|---|
| —  |  | Attivazione forzata              | Per fotografare in scarsità di luce e per ridurre le ombre più marcate in controluce. |
|  |  | Funzione anti - occhi rossi      | Per ridurre l'effetto degli occhi rossi fotografando persone e animali.               |
| —  |  | Sincronizzazione seconda tendina | Il flash scatta alla fine dell'esposizione.   |

L'impostazione flash può essere modificata tramite il menu di registrazione (p. 80). Il flash incorporato può scattare solo se è sollevato; il flash deve essere sollevato manualmente. Il flash scatta sempre sull'impostazione scelta indipendentemente dai livelli di luce. Con l'uso del flash, la sensibilità della fotocamera si imposta automaticamente su 100 o 200 ISO; questa impostazione può essere modificata tramite il selettore di funzione (p. 40). Il bilanciamento automatico del bianco dà la priorità alla temperatura colore del flash; se è utilizzato il bilanciamento manuale del bianco, resta in uso l'impostazione scelta (p. 59).

### ATTIVAZIONE FORZATA

L'attivazione forzata del flash può essere usata come fonte di illuminazione principale o supplementare. In scarsità di luce, il flash si attiva come fonte principale di luce e prevale sulla luce ambiente. In controluce o con forte luce solare diretta, l'attivazione forzata del flash riduce le ombre più marcate.



## FUNZIONE ANTI-OCCHI ROSSI

La funzione anti-occhi rossi è ideale per riprendere persone o animali in scarsità di luce. Lo sgradevole effetto degli occhi rossi, prodotto dal riflesso della luce del flash sulla retina del soggetto, viene attenuato da un pre-lampo che causa la contrazione della pupilla del soggetto prima del lampo principale.

## SINCRONIZZAZIONE FLASH SULLA SECONDA TENDINA

La sincronizzazione flash sulla seconda tendina è utilizzata nelle fotografie con tempi di posa lunghi per evitare che scie luminose (effetto cometa) o tremolii compaiano davanti anziché dietro il soggetto. L'effetto non è visibile con tempi molto rapidi in grado di congelare il movimento del soggetto.

Rilasciando il pulsante di scatto, il flash emette un pre-lampo, che viene utilizzato per calcolare l'esposizione flash. Il flash scatta nuovamente subito prima della chiusura dell'otturatore.



### Note

Su P e A può essere scelta la sincronizzazione con tempi di scatto lunghi (p. 46). In scarsità di luce questa impostazione flash controlla lo scatto dell'otturatore per aumentare la luce ambiente e l'esposizione dello sfondo. Se fotografate di notte in esterni, i sistemi espositivi della fotocamera e il flash vengono bilanciati per riprendere lo sfondo. Si consiglia l'uso di un cavalletto perché il tempo di scatto si allunga sensibilmente.

1. Impostate la fotocamera su P o su A (p. 40).
2. Tramite la Funzione personalizzabile 1 del menu di registrazione, impostate "AE mantenuto premuto" o "AE premuto e rilasciato" (p. 80).
3. Inquadrate il soggetto nel mirino EVF o sullo schermo LCD.
4. Premete il pulsante AF/AEL per bloccare l'esposizione.
5. Premete parzialmente il pulsante di scatto per bloccare la messa a fuoco. Ricomponete l'inquadratura.
6. Premete a fondo il pulsante di scatto per fotografare.

## COMPENSAZIONE FLASH

Il lampo del flash può essere controllato di +/- 2EV con incrementi di 1/3 EV. La compensazione flash viene impostata tramite il menu di registrazione (p. 80). Se la compensazione flash è impostata su un valore diverso da 0.0 l'indicazione di compensazione flash viene visualizzata sul pannello indicatore, sul mirino EVF e sullo schermo LCD.

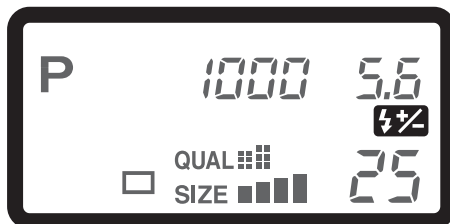

### Consigli fotografici

Se usate l'attivazione forzata del flash per schiarire le ombre più marcate sul volto del soggetto in controluce, la compensazione del flash può essere utile per modificare il rapporto tra toni chiari e ombre. L'attivazione forzata influisce sui toni scuri delle ombre, ma non sulle zone illuminate dalla luce. Diminuendo l'intensità di emissione del flash con una impostazione EV negativa, le ombre riceveranno minor illuminazione e diventeranno ancora più marcate. Aumentando l'intensità di emissione del flash con una impostazione EV positiva, le ombre saranno schiarite fino a non essere addirittura più visibili.



Compensazione positiva



Senza compensazione



Compensazione negativa

## PORTATA FLASH

Per una corretta esposizione flash, controllate che il soggetto rientri nell'ambito della portata del flash. Modificando la sensibilità della fotocamera (p. 40), la portata del flash può essere estesa. Se la sensibilità della fotocamera è impostata su auto, il valore ISO è tra 100 e 200. La portata del flash è misurata tramite il CCD. Il sistema ottico fa sì che la portata flash sia diversa a seconda che l'obiettivo sia sulla posizione grandangolare o su quella tele.

| Impost. ISO | Portata flash (su grandangolare) | Portata flash (su tele)          |
|-------------|----------------------------------|----------------------------------|
| <b>AUTO</b> | 0.5m ~ 3.8m (1.6 ft. ~ 12.5 ft.) | 0.5m ~ 3.0m (1.6 ft. ~ 9.8 ft.)  |
| <b>100</b>  | 0.5m ~ 2.7m (1.6 ft. ~ 8.8 ft.)  | 0.5m ~ 2.1m (1.6 ft. ~ 6.9 ft.)  |
| <b>200</b>  | 0.5m ~ 3.8m (1.6 ft. ~ 12.5 ft.) | 0.5m ~ 3.0m (1.6 ft. ~ 9.8 ft.)  |
| <b>400</b>  | 0.5m ~ 5.4m (1.6 ft. ~ 17.6 ft.) | 0.5m ~ 4.2m (1.6 ft. ~ 13.8 ft.) |
| <b>800</b>  | 0.5m ~ 7.6m (1.6 ft. ~ 25 ft.)   | 0.5m ~ 6.0m (1.6 ft. ~ 19.6 ft.) |

## COME MONTARE UN FLASH ACCESSORIO MINOLTA

Potrete aumentare la versatilità della fotocamera montando un flash accessorio (opzionale). Vedi p. 138 per l'elenco delle unità flash accessorie compatibili.

Rimuovete il coperchietto della slitta porta-accessori facendolo scorrere nella direzione mostrata.

Montate il flash accessorio sulla slitta porta-accessori facendolo scorrere in avanti finché non si blocca.

- Rimuovete sempre il flash accessorio quando non usate la fotocamera e riponetelo sulla slitta porta-accessori per proteggerne i contatti.

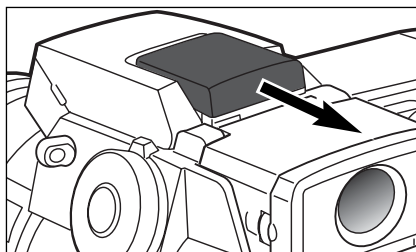

## NAVIGAZIONE NEL MENU DI REGISTRAZIONE

**1** Su Registrazione, premete il pulsante Menu per richiamare il menu. Il pulsante Menu è utilizzabile anche per abbandonare il menu dopo aver effettuato le impostazioni

**2** Le quattro frecce direzionali sono utilizzabili per spostare il cursore nel menu. Premete al centro il "joystick" per immettere l'impostazione scelta.



Attivate il menu di registrazione tramite il pulsante Menu (1). Viene evidenziata l'etichetta "Basic" sulla parte superiore della scheda menu. Usate le frecce sinistra/destra del "joystick" (2) per evidenziare la voce del menu desiderata.



Con la visualizzazione del menu desiderato, usate le frecce alto/basso (2) per scorrere tra le varie opzioni. Evidenziate l'opzione dell'impostazione che volete modificare.



Dopo aver evidenziato l'opzione di modifica, premete la freccetta destra del "joystick": saranno visualizzate le impostazioni ed evidenziate quelle in uso.

- Per ritornare alle opzioni di menu, premete la freccetta sinistra.

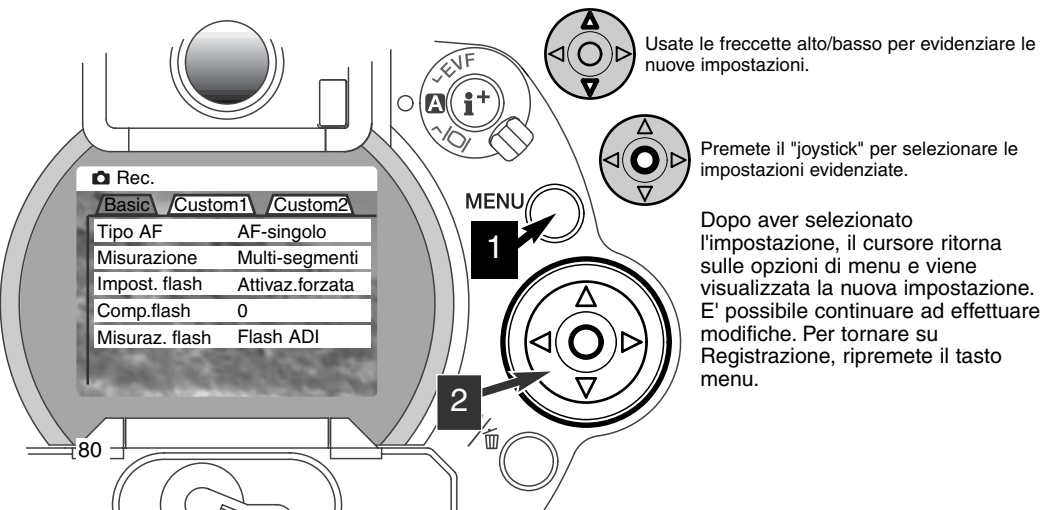



| Basic           |  |
|-----------------|--|
| Tipo AF         | AF singolo<br>AF continuo                                |
| Misurazione     | Multi-segmenti<br>Prevalen. centro<br>Spot               |
| Impostaz. flash | Attiv. forzata<br>Anti-occhi rossi<br>Sinc.seconda tend. |
| Comp. flash     | ±2 Ev  |
| Misuraz. flash  | Flash ADI<br>Pre-flash TTL                               |

| Custom 1            |  |
|---------------------|--|
| Memoria             | 1<br>2<br>3<br>Memoria registr.  |
| Variaz. esposizione | 0.3<br>0.5<br>1.0  |
| Intervallometro     | 1~10, 15, 20, 30,<br>45, 60 min.   |
| Fotogrammi          | 2 ~ 99   |
| Pulsante AF/AEL     | AF/AE premuto<br>AF/AE prem./rilasciato<br>AE premuto<br>AE prem./rilasciato |
| Pulsante ingrandim. | Zoom digitale<br>Ingrand. elett.   |

| Custom 2          |  |
|-------------------|--|
| Nitidezza         | Intensa (+)<br>Normale<br>Attenuata (-)                  |
| Impost. colore    | Colore<br>Bianco/nero                                    |
| Stampa dati       | No<br>YYYY/MM/DD<br>MM/DD/hr:min<br>Testo<br>Testo + ID# |
| Visualiz. istant. | No<br>2 sec.<br>10 sec.                                  |

|         |             |
|---------|-------------|
| Mem.reg | 1<br>2<br>3 |
|---------|-------------|



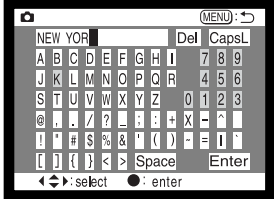







**Solo DiIMAGE 7**



Per maggiori informazioni sulla tastiera elettronica, vedi p. 88.

Fate riferimento alle pagine seguenti per la descrizione completa delle opzioni di menu e le impostazioni offerte.

## MENU DI REGISTRAZIONE - BASIC

| Opzioni di menu             | Impostazioni                    | Descrizione  | Indicazione pannello indicatore  | Indicazione mirino EVF e schermo LCD  |
|-----------------------------|---------------------------------|--|--|---|
| Impostazione AF (p. 68)     | AF-singolo                      | La messa a fuoco è calcolata e confermata premendo parzialmente il pulsante di scatto.                                     | —  |    |
|                             | AF-continuo                     | La fotocamera continua a mettere a fuoco il soggetto in movimento anche con il pulsante di scatto parzialmente premuto.    | —  |   |
| Misurazione (p. 74)         | Multi-segmenti                  | Utilizza 300 segmenti (256 con DiMAGE 5) sull'intera area immagine per calcolare l'esposizione.                            | —  |    |
|                             | Media con prevalenza al centro  | Il calcolo espositivo enfatizza la parte centrale dell'area immagine.  | —  |    |
|                             | Spot                            | L'esposizione è calcolata su una piccola area al centro dell'immagine.   | —  |    |
| Impostazione flash (p. 76)  | Attivazione forzata             | Impiego generico del flash con poca luce o per ridurre ombre marcate fotografando in contro-luce o con luminosità intensa. | —  |    |
|                             | Funzione anti-occhi rossi       | Simile all'attivazione forzata, ma con pre-lampo per ridurre l'effetto occhi rossi nei ritratti.                           |   |   |
|                             | Sincroniz.sulla seconda tendina | Il flash scatta alla fine di un'esposizione lunga.   | —  |   |
| Compensazione flash (p. 78) | ±2 EV (con incrementi di 1/3EV) | Per compensare l'esposizione flash   |  |  |

|                           |               |  |   |
|---------------------------|---------------|--|---|
| Misurazione flash (p. 75) | Flash ADI     | Utilizza le informazioni della distanza e pre-flash per il calcolo espositivo. | — |
|                           | Pre-flash TTL | Utilizza solo le informazioni pre-flash per il calcolo espositivo.             | — |

## MENU DI REGISTRAZIONE - FUNZIONE PERSONALIZZABILE 1







|  |                                 |   |  |
|--|---------------------------------|---|--|
| Memoria (p. 85)                          | 1 ~ 3                           | Le impostazioni della fotocamera sono richiamate tramite 3 canali memoria   | —  |
|  | Memoria registrata              | Per registrare in memoria le impostazioni della fotocamera. Quando selezionata, compare lo schermo di memoria registrata.   | —  |
| Variation automatica esposizione (p. 54) | 0.3 EV, 0.5EV, 1.0 EV           | Utilizzabile con la variazione automatica del tipo di scatto per specificare l'incremento di esposizione dell'intera serie. | —  |
| Intervallometro (p. 56)                  | 1 ~ 10, 15, 20, 30, 45, 60 min. | Utilizzabile per specificare la durata dell'intervallo tra le esposizioni.  | —  |
| Fotogrammi (p. 56)                       | 2 ~ 99 fotogr.                  | Utilizzabile con l'intervallometro per specificare il numero totale di fotogrammi da riprendere.                            |  |
| Pulsante di blocco AF/AE (p. 73)         | AF/AE mantenuto premuto         | Premendo e mantenendo premuto il pulsante AF/AEL vengono impostati e bloccati l'autofocus e l'esposizione.                  | —  |
|  | AF/AE premuto e rilasciato      | Premendo e rilasciando il pulsante AF/AEL la messa a fuoco e l'esposizione vengono impostate e bloccate.                    | —  |
|  | AE mantenuto premuto            | Premendo e mantenendo premuto il pulsante AF/AEL viene bloccata e sbloccata solo l'esposizione.                             | —  |
|  | AE premuto e rilasciato         | Premendo e rilasciando il pulsante AF/AEL viene bloccata e sbloccata solo l'esposizione.                                    | —  |

Continua alla pagina seguente

## MENU DI REGISTRAZIONE - FUNZIONE PERSONALIZZABILE 1 (SEGUE)

| Opzioni di menu                                   | Impostazioni              | Descrizione                               | Indicazione mirino EVF e schermo LCD  |
|---|---------------------------|---|---|
| Pulsante ingrandimento (p. 71)<br>(solo DiMAGE 7) | Zoom digitale             | Si attiva lo zoom digitale 2X.            | X2.0  |
|   | Ingrandimento elettronico | Si attiva l'ingrandimento elettronico 4X. |  |

## MENU DI REGISTRAZIONE - FUNZIONE PERSONALIZZABILE 2

|                                   |               |  |  |
|-----------------------------------|---------------|--|--|
| Nitidezza (p. 86)                 | Intensa (+)   | Imposta il grado di nitidezza da applicare prima dello scatto.   |   |
|                                   | Normale       |  | —  |
|                                   | Attenuata (-) |  |   |
| Impostazione colore (p. 86)       | Colore        | Per registrare immagini a colori 24 bit o monocromatiche a 8 bit. Queste impostazioni non sono utilizzabili con immagini di qualità Raw. | —  |
|                                   | Bianco e nero |  | —  |
| Stampa dei dati (p. 87)           | No            | Disattiva la funzione di stampa dei dati.  | —  |
|                                   | YYYY/MM/DD    | Stampa la data sull'immagine.  |  |
|                                   | MM/DD/hr:min  | Stampa la data e l'ora sull'immagine.  |  |
|                                   | Testo         | Per stampare titoli sull'immagine. La tastiera elettronica compare quando selezionata.   |  |
|                                   | Testo + ID#   | Per stampare il titolo e il numero ID sull'immagine. La tastiera elettronica compare quando selezionata.                                 |  |
| Visualizzazione immediata (p. 87) | No            | Disattiva la funzione visualizzazione immediata  | —  |
|                                   | 2 sec.        | Le immagini vengono visualizzate per 2 sec. subito dopo lo scatto.   | —  |
|                                   | 10 sec.       | Le immagini vengono visualizzate per 10 sec. subito dopo lo scatto. Durante la visualizzazione l'immagine può essere cancellata.         | —  |

## MEMORIA - SALVATAGGIO IMPOSTAZIONI FOTOCAMERA

E' possibile memorizzare tre serie di impostazioni della fotocamera. Questa caratteristica velocizza lo scatto in situazioni fotografiche ricorrenti perché elimina la necessità di dover reimpostare la fotocamera. Con l'esclusione della misurazione flash, del pulsante AF/AEL, della selezione di Programma soggetto, della stampa dei dati e della visualizzazione immediata, tutte le impostazioni di registrazione della fotocamera possono essere salvate, compresi il controllo degli effetti digitali, la posizione del punto di messa a fuoco flessibile e le modifiche fatte tramite il selettore di funzione.

Le impostazioni della fotocamera sono salvate con la funzione di memoria disponibile nel menu di registrazione come Funzione personalizzabile 1 (p. 80). Inizialmente ogni locazione di memoria contiene le impostazioni originarie della fotocamera.

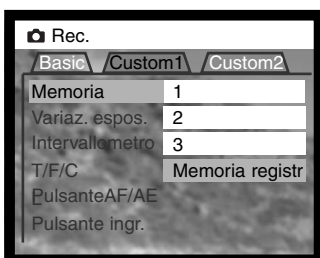

Per salvare le impostazioni in uso sulla fotocamera, selezionate l'impostazione di salvataggio in memoria tramite l'opzione di memoria del menu di registrazione come Funzione personalizzabile 1. Si apre lo schermo di registrazione in memoria.



Sullo schermo di registrazione in memoria, scegliete il registro di memoria in cui volete salvare le impostazioni in uso sulla fotocamera. Premete il "joystick" per confermare l'operazione. Le impostazioni precedentemente salvate in memoria verranno cancellate e sostituite da quelle nuove.

Per richiamare l'impostazione salvata, sarà sufficiente scegliere ed immettere il registro di memoria relativo tramite l'opzione di memoria della Funzione personalizzabile 1 nel menu di registrazione. Le impostazioni richiamate sono applicate immediatamente alla fotocamera.

Le impostazioni della fotocamera non possono essere cancellate dalla memoria spegnendo la fotocamera, usate il pulsante Pro-auto (p. 37) o scegliete la funzione di default nel menu di setup (p. 120).

## NITIDEZZA

La nitidezza dell'immagine può essere modificata prima della sua registrazione. La nitidezza viene impostata tramite la Funzione personalizzabile 2 nel menu di registrazione (p. 80).

| Impostazioni menu di registrazione | Indicazioni mirino EVF -schermo LCD   |   |
|------------------------------------|---|---|
| Intensa (+)                        |  | Aumenta la nitidezza dell'immagine, accentuando i dettagli. |
| Normale                            | –   | Non viene applicato alcun filtro.                           |
| Attenuata (–)                      |  | Per sfumare i dettagli dell'immagine.                       |

Con impostazioni diverse da "Normale", il simbolo della funzione di nitidezza viene visualizzato sul mirino EVF e sullo schermo LCD insieme all'indicazione del grado di nitidezza. Questa impostazione deve essere resettata manualmente.

## IMPOSTAZIONE COLORE

Questa impostazione, che deve essere scelta prima dello scatto, controlla se l'immagine è a colori o in bianco e nero e può essere selezionata tramite la Funzione personalizzabile 2 nel menu di registrazione (p. 80). L'immagine inquadrata sul mirino EVF e sullo schermo LCD rifletterà la scelta colore selezionata. Questa impostazione deve essere resettata manualmente.

Le immagini di qualità Raw non sono influenzate dall'impostazione colore. Anche se il mirino EVF e lo schermo LCD mostrano l'immagine in bianco e nero, con il software Utility è possibile ripristinare i colori presenti nella scena ripresa.

## STAMPA DELLA DATA

La data dello scatto può essere stampata direttamente sull'immagine. Questa funzione, che deve essere attivata prima dello scatto, resta attiva finché non viene resettata; sul mirino EVF e sullo schermo LCD viene visualizzata una barra gialla dietro l'indicatore della distanza e il contapose per segnalare che è impostata la funzione di stampa della data. Questa impostazione viene controllata tramite la Funzione personalizzabile 2 nel menu di registrazione (p. 80).

| Impostazioni menu di registrazione |  |
|------------------------------------|--|
| No                                 | Disattiva la funzione di stampa dei dati   |
| YYYY/MM/DD                         | Stampa dell'anno, mese e giorno sull'immagine registrata. Il formato della data può essere cambiato con la Funzione personalizzabile 2 nel menu di setu (p. 114).  |
| MM/DD/hr:min                       | Stampa la data e l'ora sull'immagine registrata. Data e ora possono essere cambiate con la Funzione personalizzabile 2 nel menu di setu (p. 114).  |
| Testo                              | E' possibile registrare fino a 16 lettere sull'immagine. Scegliendo questa funzione, viene visualizzata la tastiera elettronica (p. 88).   |
| Testo + ID#                        | E' possibile la stampa di un testo e del numero identificativo sull'immagine registrata. Per ogni immagine ripresa successivamente il numero identificativo aumenta di 1 unità. Scegliendo questa funzione, viene visualizzata la tastiera elettronica (p. 88). Il numero di serie si azzerava ogni volta che viene impostata questa funzione. |

La data viene stampata nell'angolo in basso a destra dell'immagine ripresa in orizzontale. Non può essere selezionato più di un formato di dati alla volta. La data viene stampata direttamente sull'immagine, scrivendo sopra l'informazione immagine.

### Note

Dopo aver fotografato un'immagine statica, nel file immagine viene registrata una etichetta Exif che contiene la data, l'ora dello scatto e altre informazioni fotografiche. Tutte queste informazioni possono essere visualizzate con la fotocamera impostata su Visualizzazione o su Visualizzazione rapida oppure con un computer utilizzando il software DiMAGE Image Viewer Utility.

## TASTIERA ELETTRONICA

La tastiera elettronica serve ad immettere un testo per la stampa o per denominare le cartelle, e viene visualizzata automaticamente quando occorre digitare un testo.

Per digitare un testo, usate le quattro freccette direzionali del "joystick" per evidenziare la lettera desiderata, quindi premete al centro il "joystick" per confermarla. Digitando il tasto L maiuscola viene modificato il registro; la modifica è visualizzata in tempo reale sulle lettere della tastiera. Dopo aver completato l'operazione di scrittura, evidenziate il tasto di immissione e premete al centro il "joystick" per immettere il testo. Per annullare l'operazione, premete il pulsante Menu.

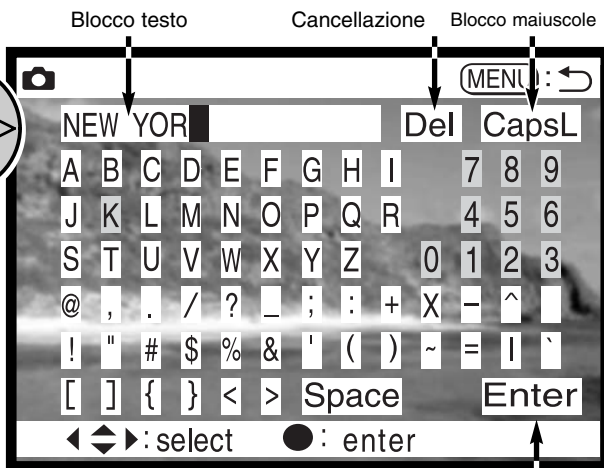
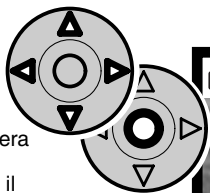

Tasto immissione

Se volete effettuare modifiche ad un testo, spostate il cursore sul blocco di testo nella parte superiore dello schermo. Usate il cursore per evidenziare la lettera da cambiare. Premendo la freccetta "basso", viene evidenziata la cancellazione. Premete al centro il "joystick" per confermare la cancellazione.

Per sostituire una lettera, ripetete le operazioni descritte in precedenza: quando è evidenziato il tasto di cancellazione evidenziate la lettera da immettere nel testo e premete il "joystick" per la conferma di immissione.



## VISUALIZZAZIONE IMMEDIATA

Appena un'immagine è stata ripresa, può essere visualizzata sul mirino EVF e sullo schermo LCD prima della sua registrazione. Con lo scatto continuo o con la variazione automatica può essere usata la visualizzazione indice. Questa impostazione può essere attivata o disattivata tramite la Funzione personalizzabile 2 nel menu di registrazione (p. 80).

| Impostazioni menu di registrazione |   |
|------------------------------------|---|
| No                                 | Visualizzazione immediata disattiva.  |
| 2 sec.                             | L'immagine ripresa viene visualizzata per 2 o 10 secondi. Durante questa visualizzazione l'immagine può essere cancellata o registrata. |
| 10 sec.                            |   |

- Premendo al centro il "joystick" durante la visualizzazione immediata, l'immagine osservata viene registrata immediatamente e si interrompe la visualizzazione.

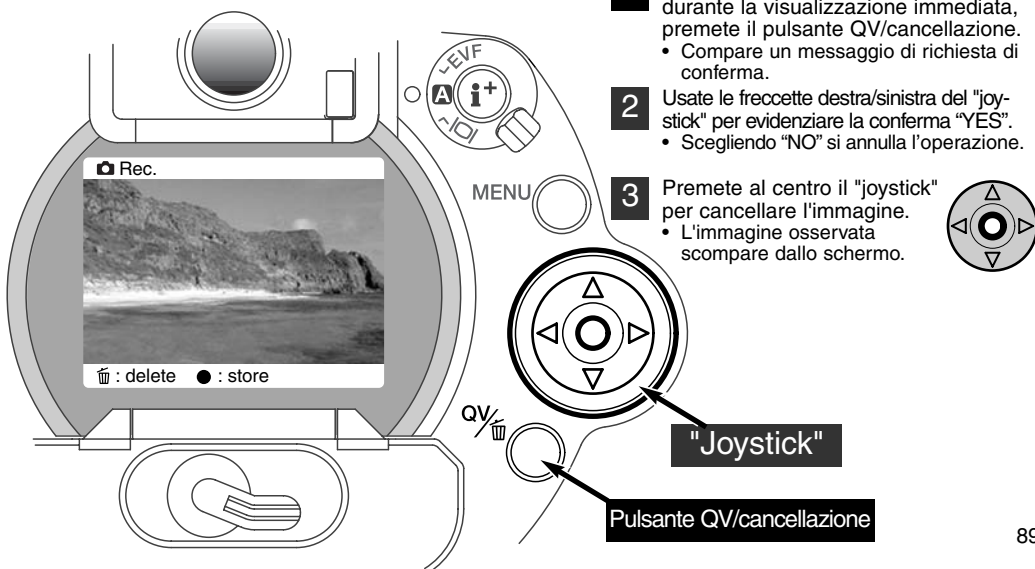

## REGISTRAZIONE DI IMMAGINI IN MOVIMENTO

Questa fotocamera permette di effettuare la registrazione di un video digitale della durata di 60 secondi. L'immagine in formato motion JPEG ha una risoluzione 320 x 240 pixel (QVGA). L'area effettiva dell'immagine è di 308 X 240 pixel; a sinistra e a destra dell'immagine visualizzata compaiono due linee sottili.

Scattare un video digitale è estremamente semplice. Impostate il selettore principale sulla registrazione immagini in movimento (1), inquadrare normalmente il soggetto scelto (p. 29) e infine premete una volta il pulsante di scatto per dare inizio alla registrazione (2). La fotocamera continua a registrare fino all'esaurimento del tempo disponibile o finché non viene ripremuto il pulsante di scatto. Durante la registrazione, il contapose sullo schermo LCD effettua il conteggio alla rovescia per segnalare il tempo residuo.

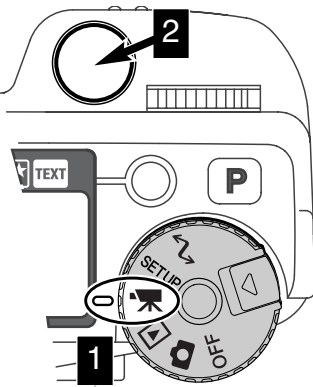

● REC — Indicatore registrazione  
45s — Conteggio sec. residui

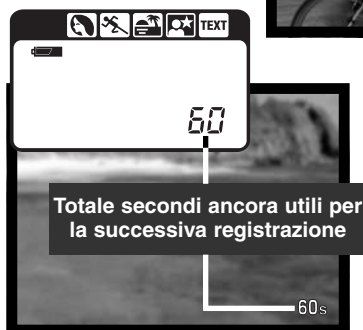

Mentre la fotocamera non è in fase di registrazione, i contapose sul pannello indicatore, sul mirino EVF e sullo schermo LCD segnalano quanti secondi di registrazione sono ancora utili per la successiva registrazione. Sono visualizzati 60 secondi finché il tempo residuo non scende sotto il minuto, quindi viene segnalato il numero di secondi ancora disponibili per la registrazione.

La seguente tabella mostra la stima del tempo totale di registrazione (in secondi) reso possibile da schede CompactFlash di diversa capacità. Il tempo effettivamente disponibile può variare a seconda del soggetto e del numero di immagini statiche già memorizzate sulla scheda.

|           | 8MB     | 16MB    | 64MB     |
|-----------|---------|---------|----------|
| DiIMAGE 7 | 44 sec. | 90 sec. | 363 sec. |
| DiIMAGE 5 | 36 sec. | 70 sec. | 290 sec. |

Questa tabella indica le funzioni disponibili, quelle impostate dalla fotocamera e non modificabili e quelle non utilizzabili con le immagini in movimento. La messa a fuoco manuale può essere usata prima o durante la ripresa della sequenza

|   |   |
|---|---|
| Compensazione esposizione (p. 63)         | Disponibile                               |
| Compensazione del contrasto (p. 64)       | Disponibile                               |
| Compensazione saturazione colore (p. 65)  | Disponibile                               |
| Impostazione Macro (p. 69)                | Disponibile                               |
| Tipo messa a fuoco (pp. 68, 71)           | AF continuo o messa a fuoco manuale       |
| Area di autofocus (p. 66)                 | Grandangolare (non modificabile)          |
| Tipo esposizione (p. 47)                  | AE programmata (non modificabile)         |
| Tipo misurazione (p. 74)                  | Media con prevalenza al centro (non mod.) |
| Sensibilità fotocamera (ISO) (p. 59)      | Automatico (non modificabile)             |
| Bilanciamento del bianco (p. 61)          | Automatico (non modificabile)             |
| Flash                                     | Disattivo                                 |
| Zoom digitale (ingrandimento elettronico) | Disattivo                                 |
| Pulsante selezione Programma soggetto     | Disattivo                                 |
| Selettore di funzione                     | Disattivo                                 |
| Pulsante AF/AEL                           | Disattivo                                 |
| Menu di registrazione                     | Disattivo                                 |

## TEMPO DI SCATTO BULB

Il tempo di scatto Bulb può essere utilizzato sull'impostazione manuale (p. 71). Premendo e mantenendo premuto il pulsante di scatto, è possibile effettuare una ripresa con un tempo di scatto lungo fino a 30 secondi. Per i migliori risultati con le esposizioni prolungate, vi consigliamo di utilizzare un cavalletto o il cavo per comando a distanza.

Usate il selettore di controllo (1) per portare il valore del tempo di scatto oltre 4 sec., finché non compare l'indicazione "Bulb".

Per impostare l'apertura di diaframma, portate l'interruttore effetti digitali sulla compensazione dell'esposizione (2). Premendo il pulsante effetti digitali (3), ruotate il selettore di controllo (1) finché non viene visualizzata la corretta apertura di diaframma.

- Per calcolare l'esposizione Bulb, non può essere utilizzato il sistema esposimetrico della fotocamera. Vi consigliamo di utilizzare un esposimetro.

Per fotografare, premete e mantenete premuto il pulsante di scatto per tutta la durata dell'esposizione.

- Rilasciando il pulsante di scatto, termina l'esposizione.
- Lo schermo LCD e il mirino EVF non mostrano indicazioni durante l'esposizione.

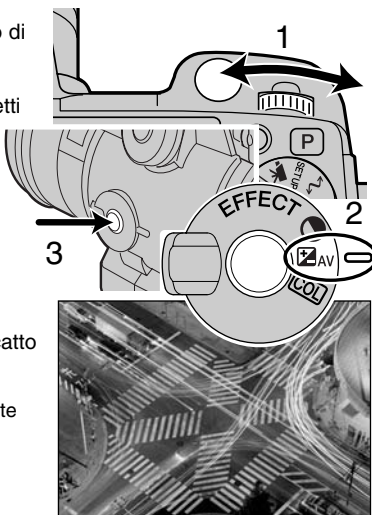

## USO DEL CAVO PER COMANDO A DISTANZA (ACCESSORIO OPZIONALE)

Il cavo per comando a distanza RC-1000S o RC-1000L (accessorio opzionale) è utile per ridurre le vibrazioni della fotocamera durante le esposizioni prolungate.

Rimuovete il coperchietto del terminale di comando a distanza.

- Per aprire il coperchietto, utilizzate la tacca alla sua sinistra.
- Per non perderlo, il coperchietto è montato sul corpo macchina.

Inserite l'estremità del cavo del comando a distanza nel terminale.

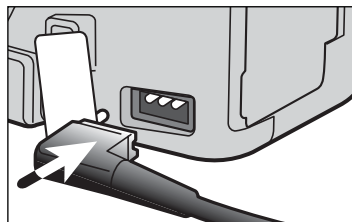

# VISUALIZZAZIONE

## VISUALIZZAZIONE ED ELABORAZIONE DELLE IMMAGINI

Questa sezione contiene informazioni dettagliate sulle funzioni di visualizzazione ed elaborazione offerte dalla fotocamera. Vi consigliamo di leggere le varie parti partendo dalle vostre necessità o dai vostri interessi. I paragrafi relativi alla visualizzazione delle immagini statiche, delle immagini in movimento, della cancellazione delle immagini (pp. 94-95), della navigazione nel menu Playback (visualizzazione, p. 102) e della selezione dei fotogrammi (p. 111) riguardano l'uso della maggior parte delle funzioni per la visualizzazione ed elaborazione delle immagini. Il paragrafo relativo alla navigazione nel menu di visualizzazione è seguito dalla descrizione dettagliata delle varie impostazioni.

## VISUALIZZAZIONE DELLE IMMAGINI

Le immagini statiche e quelle in movimento possono essere facilmente visualizzate ed elaborate tramite l'impostazione di visualizzazione. Per impostare la fotocamera sulla visualizzazione delle immagini, ruotate il selettore di impostazione sulla posizione Playback (1).

Usate il "joystick" per scorrere le immagini registrate sulla scheda CompactFlash. Le immagini vengono visualizzate con la data, il numero di fotogramma, lo stato di stampa, l'eventuale protezione. Le immagini statiche possono essere visualizzate con un istogramma e con i dati relativi allo scatto. Con sequenze di immagini in movimento, viene visualizzato il primo fotogramma della sequenza, che è contrassegnato dall'icona delle immagini in movimento.

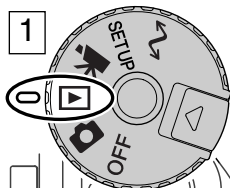

**2** Usate le frecce sinistra/destra del "joystick" per scorrere le immagini. .



**3** Premete la freccetta "alto" per visualizzare l'istogramma dell'immagine.

- Premendo la freccetta "basso", sullo schermo ritorna la normale visualizzazione.
- Le frecce destra/sinistra sono disattive quando è visualizzato l'istogramma.

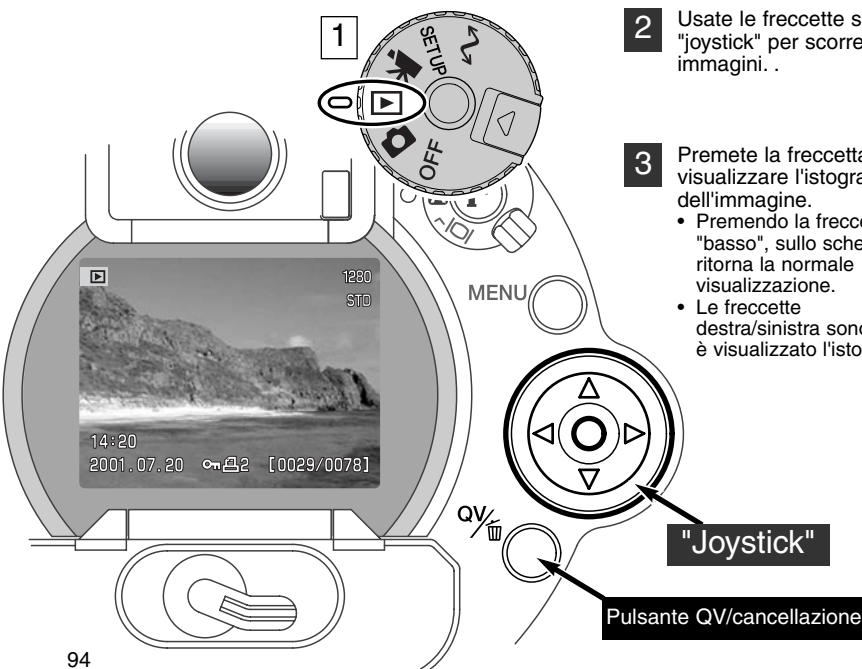

"Joystick"

Pulsante QV/cancellazione

## VISUALIZZAZIONE IMMAGINI IN MOVIMENTO

**1** Usate le frecce sinistra/destra del "joystick" per richiamare la sequenza di immagini in movimento desiderata.



**2** Premete al centro il "joystick" per visualizzare la sequenza in movimento.

- Premendo il "joystick" durante la visualizzazione, la sequenza si blocca; ripremendo il "joystick" si riavvia la sequenza.
- Al termine della sequenza di immagini in movimento, viene visualizzato il primo fotogramma.



**3** Per annullare la visualizzazione della sequenza di immagini in movimento, premete la freccetta "basso" del "joystick".



## CANCELLAZIONE DELLE IMMAGINI

Su Visualizzazione è possibile cancellare le immagini osservate. Quando un'immagine viene selezionata per la cancellazione, compare una richiesta di conferma prima che l'operazione venga eseguita.

**Una volta cancellata, l'immagine non può essere recuperata. Fate attenzione durante questa operazione.**

**1** Per cancellare l'immagine visualizzata, premete il pulsante QV/cancellazione.

- Compare la richiesta di conferma.

**2** Usate le frecce destra/sinistra per evidenziare la conferma "YES."

- Evidenziando "NO", si annulla l'operazione.

**3** Premete il "joystick" per cancellare l'immagine.



Schermo richiesta conferma

## INDICAZIONI SU VISUALIZZAZIONE FOTOGRAMMA SINGOLO

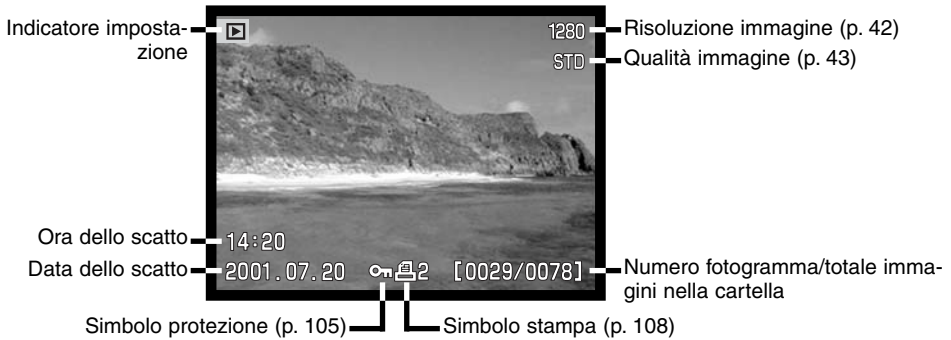

## INDICAZIONI SU VISUALIZZAZIONE IMMAGINI IN MOVIMENTO

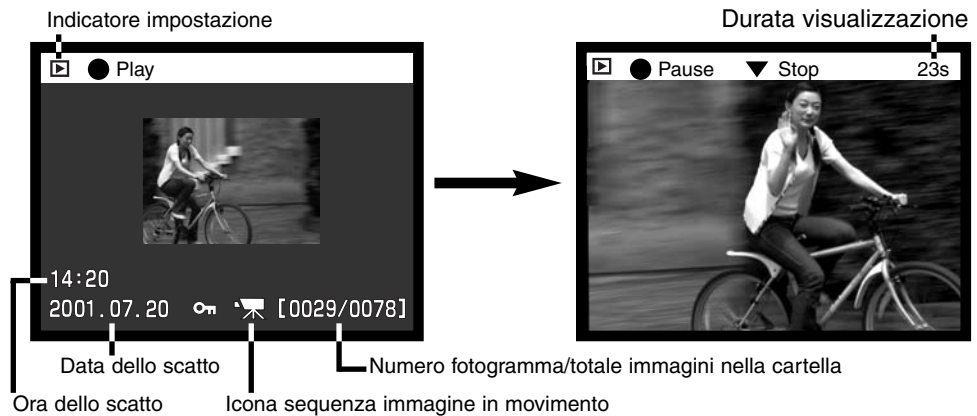



## INDICAZIONI ISTOGRAMMA

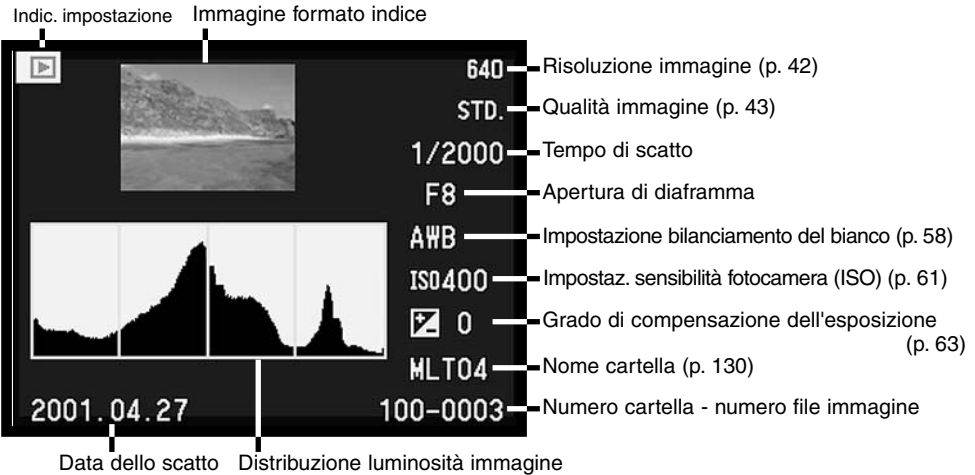

L'area nera dell'istogramma mostra la distribuzione di luminosità dell'immagine registrata dal nero (a sinistra) al bianco (a destra). Ognuna delle 256 linee verticali indica la percentuale di luminosità. Se viene effettuata una comparazione tra una serie di immagini con variazione automatica dell'esposizione, la forma dell'istogramma può sembrare uguale, ma in realtà è modificata verso sinistra (sotto-esposizione) o verso destra (sovra-esposizione) rispetto alla normale esposizione. L'istogramma può essere usato per valutare esposizione e contrasto, ma non offre informazioni sul colore. La modifica del contrasto può contrarre (diminuzione del contrasto) o espandere (aumento del contrasto) la distribuzione dei valori di luminosità rispetto all'immagine originaria.

## CONTROLLO DEGLI INDICATORI - SU VISUALIZZAZIONE

Sul dorso della fotocamera è disponibile l'interruttore di impostazione Display ed il pulsante di informazioni Display, per il controllo dello schermo su cui visualizzare l'immagine, ed il formato dell'indicazione. L'interruttore ha tre posizioni per consentire la scelta tra display automatico e display su schermo LCD o su mirino EVF.

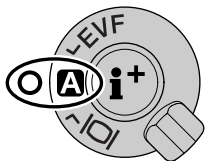

**Display automatico** - La fotocamera modifica automaticamente le indicazioni sull'immagine tra mirino EVF e schermo LCD. I sensori nell'oculare del mirino elettronico informano la fotocamera che è in uso il mirino EVF e che le indicazioni compariranno sul mirino.

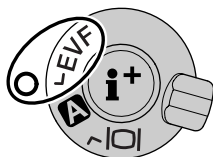

**Display EVF** - L'immagine viene osservata solo nel mirino elettronico. In situazioni di forte luminosità, l'osservazione nel mirino EVF è più comoda rispetto allo schermo LCD.

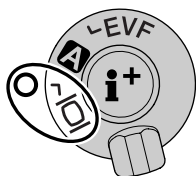

**Display schermo LCD** - L'immagine viene osservata solo nello schermo LCD.



Al centro dell'interruttore Display è posizionato il pulsante di informazioni Display che controlla il formato delle indicazioni. Ogni volta che viene premuto questo pulsante si passa alla visualizzazione successiva, nel seguente ordine: indicazioni complete, sola immagine, visualizzazione indice.

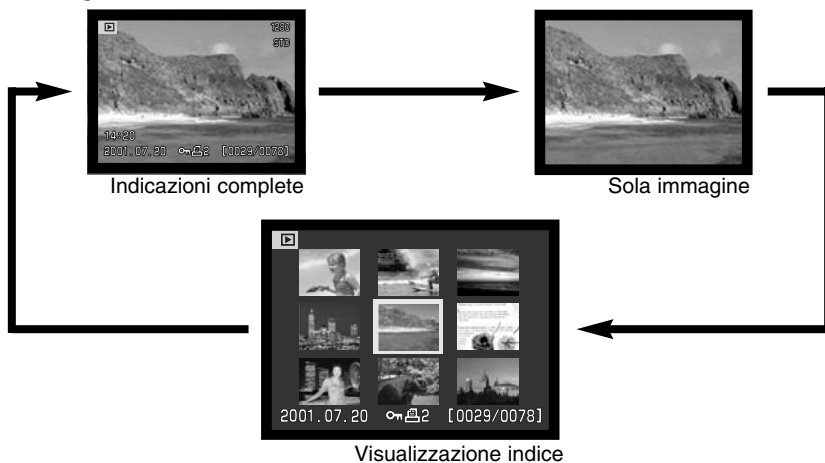

Sulla visualizzazione indice, le freccette sinistra/destra del "joystick" spostano il bordo giallo di evidenziazione sull'immagine precedente o su quella successiva. Quando l'immagine è evidenziata dal bordo, alla base dello schermo vengono visualizzati la data dello scatto, il simbolo di protezione, lo stato di stampa e il numero di fotogramma. L'immagine evidenziata può essere cancellata con il pulsante QV/cancellazione (p. 95). Se il pulsante di informazioni Display viene ripremuto, l'immagine evidenziata viene visualizzata come fotogramma singolo. Sullo schermo è possibile richiamare 4 o 9 immagini indice. La visualizzazione indice può essere modificata tramite il menu di visualizzazione (p. 102).

## VISUALIZZAZIONE INGRANDITA

Sulla visualizzazione a fotogramma singolo, un'immagine statica può essere ingrandita per poter essere controllata nei minimi dettagli. Le immagini di qualità Raw e Super Fine non possono essere ingrandite.

- 1** Richiamate l'immagine da ingrandire e premete il pulsante di ingrandimento.
  - Il rapporto di ingrandimento viene indicato nel mirino EVF e nello schermo LCD.
  - L'ingrandimento dell'immagine avviene in tre fasi: ogni volta che viene premuto il pulsante di ingrandimento l'immagine si ingrandisce. Dopo aver raggiunto il massimo ingrandimento, l'immagine ricompare nelle dimensioni originarie.

- 2** Con l'immagine ingrandita potete usare il "joystick" per scorrerla.

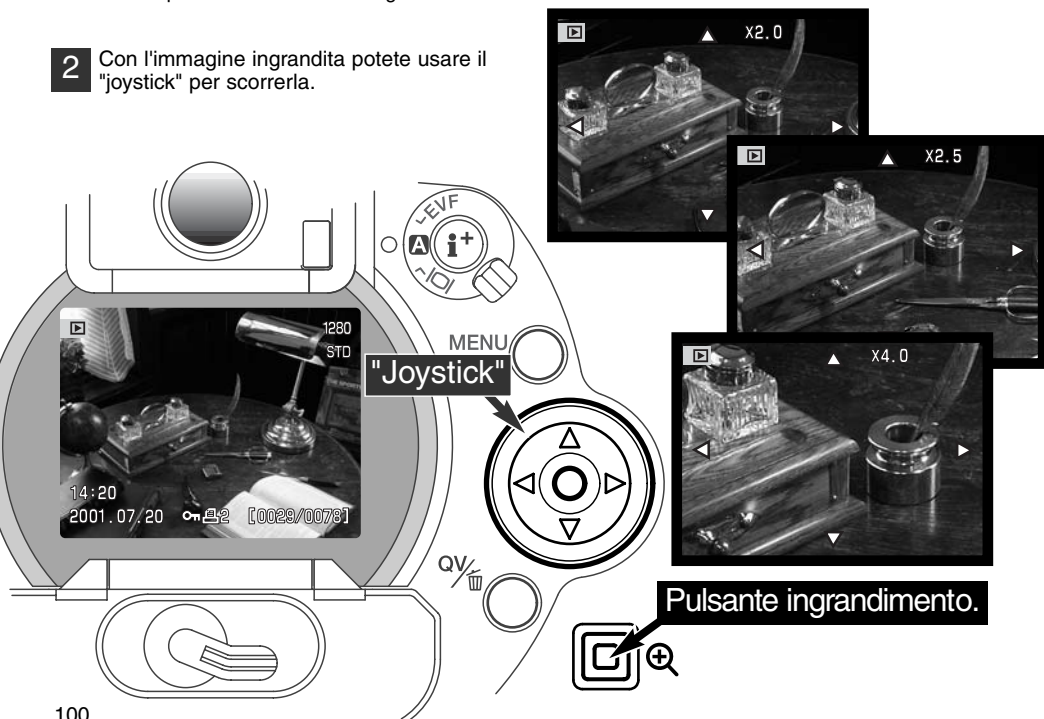

Il numero di fasi di ingrandimento possibile per un'immagine dipende dalla sua risoluzione. Minore è la risoluzione dell'immagine, minore è il numero di fasi di ingrandimento. Le immagini zoom digitali 1024 X 768 registrate con la DiMAGE 5 possono essere ingrandite in tre fasi: 2X, 2.5X e 3.2X.

| DiMAGE 7            | 2560 X 1920 | 1600 X 1200 | 1280 X 960 | 640 X 480 |
|---------------------|-------------|-------------|------------|-----------|
| 1 <sup>a</sup> fase | 2X          | 2X          | 2X         | 2X        |
| 2 <sup>a</sup> fase | 2.5X        | 2.5X        | 2.5X       | –         |
| 3 <sup>a</sup> fase | 4X          | 4X          | 4X         | –         |

| DiMAGE 5            | 2048 X 1536 | 1600 X 1200 | 1280 X 960 | 640 X 480 |
|---------------------|-------------|-------------|------------|-----------|
| 1 <sup>a</sup> fase | 2X          | 2X          | 2X         | 2X        |
| 2 <sup>a</sup> fase | 2.5X        | 2.5X        | 2.5X       | –         |
| 3 <sup>a</sup> fase | 3.2X        | 3.2X        | 3.2X       | –         |

## NAVIGAZIONE NEL MENU DI VISUALIZZAZIONE

**1** Su Visualizzazione, premete il pulsante Menu per aprire il menu. Il pulsante Menu permette di abbandonare il menu al termine delle operazioni.

**2** Il "joystick" permette di spostare il cursore all'interno del menu, tramite le freccette direzionali. Premete il "joystick" al centro per confermare l'impostazione scelta.



Attivate il menu di visualizzazione premendo il pulsante Menu (1). L'etichetta "Basic" è evidenziata. Usate le freccette sinistra/destra del "joystick" (2) per evidenziare la voce del menu desiderata. I sotto-menu sono disponibili dopo aver evidenziato la voce di menu.



Nel sotto-menu desiderato, usate le freccette alto/basso (2) per scorrere le varie opzioni. Evidenziate l'opzione dell'impostazione che volete modificare.



Quando l'opzione di modifica è evidenziata, premete la freccetta destra del "joystick": verranno visualizzate ed evidenziate le impostazioni in uso.

- Per ritornare sulle opzioni di menu, premete la freccetta sinistra.



Usate le freccette alto/basso per evidenziare la nuova impostazione.



Premete il "joystick" al centro per selezionare l'impostazione evidenziata.

MENU

**1**

**2**

Dopo aver selezionato un'impostazione, il cursore ritorna sulle opzioni di menu e viene visualizzata la nuova impostazione. E' possibile continuare a modificare le impostazioni. Per tornare alla visualizzazione, premete il pulsante Menu.

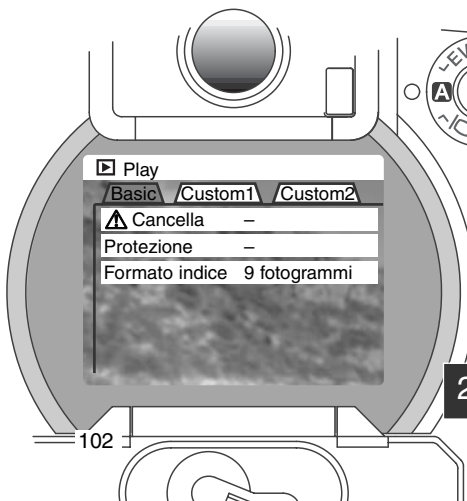

**Basic**

|                |                    |
|----------------|--------------------|
| Cancellazione  | Questo fotogram.   |
|                | Tutti i fotogrammi |
|                | Fot.contrassegnati |
| Protezione     | Questo fotogram.   |
|                | Tutti i fotogrammi |
|                | Fot.contrassegnati |
|                | Elimina protez.    |
| Formato indice | 9 fotogrammi       |
|                | 4 fotogrammi       |

Yes No

Scegliete "Yes" per eseguire l'operazione. Con "No" l'operazione si annulla.

Fate riferimento alle parti seguenti per la descrizione delle opzioni di menu e le loro impostazioni.

Per informazioni sulla selezione dei fotogrammi, vedi p. 111.

**Custom 1**

|                 |                    |
|-----------------|--------------------|
| Scorrimento     | Avvia              |
| Visualizzazione | Tutti i fotogrammi |
|                 | Fot.contrassegnati |
| Durata          | 1 ~ 60 sec.        |
| Ripetizione     | No                 |
|                 | Si                 |



Premendo la freccetta "basso" del "joystick" si annulla lo scorrimento di visualizzazione e si ritorna al menu di visualizzazione.

**Custom 2**

|                 |                     |
|-----------------|---------------------|
| Stampa          | Questo fotogram.    |
|                 | Tutti i fotogrammi  |
|                 | Fot.contrassegnati  |
| Indice stampa   | No                  |
|                 | Si                  |
| Cancella stampa | Tutti i fotogr. - F |
|                 | Tutti i fotogr. - C |
| Copia           | Questo fotogram.    |
|                 | Fot.contrassegnati  |

Numero di copie

Numero nuova cartella

Si No

- 1 Copia nella memoria fotocamera
- 2 Sostituire scheda CF
- 3 Copia nella scheda CF
- 4 Copia completata

## MENU DI VISUALIZZAZIONE - BASIC

### CANCELLAZIONE IMMAGINI

La cancellazione elimina le immagini in maniera permanente. Un'immagine cancellata non potrà essere recuperata. Fate attenzione quando eseguite questa operazione.

Con il menu di visualizzazione potrete cancellare una sola immagine, più immagini o addirittura tutte le immagini contenute in una cartella. Prima della cancellazione di un'immagine compare una richiesta di conferma: scegliendo "Yes", si procede alla cancellazione, con "No", si annulla l'operazione. Per cancellare immagini in una diversa cartella, dovrete innanzitutto selezionare la cartella tramite la Funzione personalizzabile 1 del menu di setup (p. 114). L'opzione di cancellazione consente tre diverse scelte.

**This frame** (questo fotogramma) - L'immagine visualizzata o evidenziata viene cancellata.

**All frames** (tutti i fotogrammi) - Tutte le immagini non protette contenute nella cartella vengono cancellate.

**Marked frames** (fotogrammi contrassegnati) - Vengono cancellate più immagini. Scegliendo questa impostazione, viene visualizzato lo schermo di selezione immagini. Usate le freccette sinistra/destra del "joystick" per evidenziare la prima immagine da cancellare. Premendo la freccetta "alto", l'immagine evidenziata viene contrassegnata da un'icona cestino. Per eliminare la selezione di un'immagine scelta per la cancellazione, evidenziatela con il bordo giallo e premete la freccetta "basso": l'icona cestino scompare. Continuate la vostra scelta fino a contrassegnare tutte le immagini che volete cancellare. Premete il "joystick" per eseguire l'operazione (si apre lo schermo con la richiesta di conferma), oppure premete il pulsante Menu per annullare l'operazione e tornare al menu di visualizzazione. Nello schermo di richiesta di conferma evidenziate e confermate "Yes" per cancellare tutte le immagini contrassegnate.

La funzione di cancellazione ha effetto solo sulle immagini non protette. Se volete cancellare un'immagine protetta dovete prima rimuovere la protezione.



## PROTEZIONE DELLE IMMAGINI

Potrete proteggere una sola immagine, più immagini o addirittura tutte le immagini contenute in una cartella. Un'immagine protetta non può essere cancellata né con le funzioni del menu di visualizzazione né con il pulsante QV/cancellazione. Le immagini importanti dovrebbero essere sempre protette. Per proteggere immagini in una diversa cartella, dovrete innanzitutto selezionare la cartella tramite la Funzione personalizzabile 1 del menu di setup (p. 114). L'opzione di protezione consente quattro diverse scelte.

**This frame** (questo fotogramma) - L'immagine visualizzata o evidenziata viene protetta.

**All frames** - (tutti i fotogrammi) - Tutte le immagini contenute nella cartella vengono protette.

**Marked frames** (fotogrammi contrassegnati) - Vengono protette più immagini o viene eliminata la protezione a più immagini. Scegliendo questa impostazione, viene visualizzato lo schermo di selezione immagini. Usate le frecce sinistra/destra del "joystick" per evidenziare l'immagine da proteggere. Premendo la freccetta "alto", l'immagine evidenziata viene contrassegnata da un'icona chiave. Per eliminare la protezione, evidenziate l'immagine con un bordo giallo e premete la freccetta "basso": l'icona chiave scompare. Continuate la vostra scelta fino a contrassegnare tutte le immagini che volete proteggere. Premete il "joystick" per proteggere tutte le immagini contrassegnate, oppure premete il pulsante Menu per annullare l'operazione e tornare al menu di visualizzazione.

**Unlock frames** (elimina protezione ai fotogrammi) - Tutte le immagini della cartella vengono liberate dalla protezione.

La protezione di un'immagine elimina il rischio di cancellazione. Ricordate però che con la formattazione tutte le immagini contenute nella scheda CompactFlash vengono cancellate, anche se sono protette.

## MODIFICA DEL FORMATO DI VISUALIZZAZIONE INDICE

L'opzione di formato indice permette di visualizzare 4 o 9 immagini in formato ridotto. Questa impostazione si riflette su tutte le visualizzazioni indice.

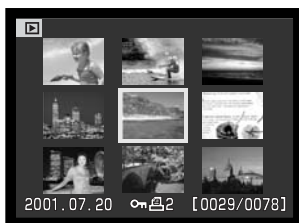

# VISUALIZZAZIONE

## MENU DI VISUALIZZAZIONE -FUNZIONE PERSONALIZZABILE 1 (SCORRIMENTO IMMAGINI)

La Funzione personalizzabile 1 nel menu di visualizzazione permette il controllo della funzione di visualizzazione scorrimento immagini che si attiva automaticamente per tutte le immagini statiche contenute nella cartella secondo l'ordine numerico.



Conteggio alla rovescia immagini / numero totale immagini nello scorrimento.

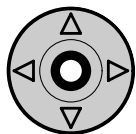

Premete il centro del "joystick" per attivare la pausa e annullare lo scorrimento.



Per annullare l'impostazione e tornare la menu di visualizzazione premete la freccetta "basso" del "joystick".

| Opzioni menu         | Impostazioni              |  |
|----------------------|---------------------------|--|
| Scorrimento immagini | Avvio                     | Per avviare lo scorrimento delle immagini. Per annullare l'impostazione e tornare la menu di visualizzazione premete la freccetta "basso" del "joystick". Premete il centro del "joystick" per attivare la pausa e annullare lo scorrimento.   |
| Visualizzazione      | Tutti i fotogrammi        | Per selezionare tutte le immagini della cartella e comporre lo scorrimento immagini.   |
|                      | Fotogrammi contrassegnati | Per selezionare specifiche immagini della cartella e comporre con esse lo scorrimento immagini. Scegliendo questa impostazione si apre lo schermo di selezione dei fotogrammi. Usate le frecce sinistra/destra del "joystick" per evidenziare l'immagine da includere nello scorrimento. Premendo la freccetta "alto", l'immagine viene contrassegnata da un'icona controllo. Per eliminare il contrassegno sull'immagine da inserire nello scorrimento, evidenziate l'immagine con il bordo giallo e premete la freccetta "basso": l'icona di contrassegno scompare. Proseguite nella scelta. Premete il "joystick" per confermare le immagini contrassegnate o premete il pulsante menu per annullare l'operazione e tornare al menu di visualizzazione. |
| Durata scorrimento   | 1 - 60 sec.               | Per selezionare la durata di visualizzazione di ogni fotogramma durante lo scorrimento delle immagini.   |
| Ripetizione          | Sì/No                     | Selezionando "Sì", lo scorrimento opera senza soluzione di continuità finché non viene annullato tramite la freccetta "basso" del "joystick". Scegliendo "No", lo scorrimento si arresta non appena concluso e si ritorna al menu di visualizzazione.  |

## MENU DI VISUALIZZAZIONE - FUNZIONE PERSONALIZZABILE 2 FORMATO DPOF

Questa fotocamera è compatibile con il formato DPOF™ versione 1.1. DPOF (Digital Print Order Format - formato ordine di stampa digitale) consente di stampare le immagini direttamente dalla fotocamera digitale. Dopo che è stato creato il file DPOF, la scheda CompactFlash deve essere semplicemente consegnata al laboratorio di sviluppo o inserita in una stampante DPOF compatibile, dotata di slot per schede CompactFlash. Quando viene creato il file DPOF, nella scheda CompactFlash viene generata automaticamente una cartella "misc." per la sua memorizzazione (p. 130). Con immagini di qualità Raw non è possibile creare file DPOF.

### COME CREARE UN FILE DPOF

L'opzione di stampa è usata per impostare un ordine di stampa standard per immagini contenute in una specifica cartella. Possono essere stampate più immagini, una sola immagine o addirittura tutte le immagini. Se una scheda CompactFlash contiene più cartelle, deve essere creato un file di stampa per ognuna di esse. Le cartelle vengono selezionate tramite la Funzione personalizzabile 1 del menu di setup (p. 114).

**This-frame** (questo fotogramma) - Per creare un file DPOF per l'immagine visualizzata o evidenziata su Visualizzazione.

**All-frames** (tutti i fotogrammi) - Per creare un file DPOF per tutte le immagini contenute nella cartella specificata tramite la Funzione personalizzabile 1 del menu di setup (p. 114).

**Marked frames** (fotogrammi contrassegnati) - Per scegliere un gruppo di immagini da stampare, o quando si desidera stampare un diverso numero di copie delle varie immagini. Per effettuare la scelta, si apre uno schermo di selezione dei fotogrammi. Usate le frecce sinistra/destra del "joystick" per evidenziare l'immagine da stampare. Premendo la freccetta "alto", l'immagine viene contrassegnata da un'icona di stampa. Il numero che compare accanto all'icona indica il numero di copie da stampare; premendo la freccetta "alto" il numero aumenta, premendo quella "basso" il numero diminuisce. Possono essere ordinate un massimo di 9 copie. Per eliminare il contrassegno sull'immagine da stampare, premete la freccetta "basso" finché non compare il numero 0 e l'icona di contrassegno non scompare. Proseguite nella scelta. Premete il "joystick" per creare il file DPOF, oppure premete il pulsante menu per annullare l'operazione e tornare al menu di visualizzazione.

Se avete scelto l'opzione di un fotogramma o di tutti i fotogrammi, sullo schermo compare la richiesta del numero di copie da stampare per ogni immagine. Possono essere ordinate 9 copie al massimo. Usate le freccette alto/basso del "joystick" per impostare il numero di copie desiderate.

Non è possibile creare file DPOF per immagini riprese con un diverso apparecchio fotografico. Questa fotocamera non è in grado di riconoscere dati DPOF creati da un altro apparecchio.

## ORDINE DI UN INDICE DI STAMPA

Per creare un indice di stampa di tutte le immagini contenute in una cartella, selezionate la conferma "Yes". Se invece volete annullare un indice di stampa, scegliete "No". Se viene creato un ordine di stampa, non ne faranno parte le immagini memorizzate successivamente nella cartella. Il numero di immagini che possono essere stampate su ogni foglio cambia a seconda della stampante. Le informazioni che possono essere stampate con le immagini indice possono variare.



## CANCELLAZIONE DI UN ORDINE DI STAMPA DPOF

L'opzione di cancellazione stampa annulla i file DPOF. Scegliendo questa impostazione, compare una richiesta di conferma: scegliendo "Yes" l'operazione viene eseguita, al contrario con "No" viene annullata. Dopo aver stampato le immagini, il file DPOF resta in memoria sulla scheda CompactFlash e deve essere cancellato manualmente.

**All frames C** (tutti i fotogrammi C) - Per cancellare tutti i file di stampa contenuti nella scheda CompactFlash.

**All frames F** (tutti i fotogrammi F) - Per cancellare il file di stampa contenuto nella cartella.

## COPIA DELLE IMMAGINI

I file immagine possono essere copiati da una scheda CompactFlash ad un'altra. Possono essere trasferiti fino a 10 MB di dati. Per le immagini trasferite viene creata automaticamente una nuova cartella (p. 130).

**This frame** (questo fotogramma) - Per copiare l'immagine che è visualizzata.

**Marked frames** (fotogrammi contrassegnati) - Per copiare una o più immagini. Scegliendo questa opzione, si apre lo schermo di selezione: evidenziate con il bordo giallo l'immagine o le immagini che volete copiare e premete la freccetta "alto" del "joystick" per contrassegnarle con un'icona. Per eliminare la selezione, evidenziate l'immagine selezionata e premete la freccetta "basso" per far scomparire l'icona. Proseguite l'operazione di selezione fino a che non avrete contrassegnato tutte le immagini che volete copiare. Premete il "joystick" per confermare la copia, oppure il pulsante Menu per annullare l'operazione e ritornare sul menu di visualizzazione.

Premendo il "joystick", si apre uno schermo che contiene quattro messaggi: i messaggi vengono evidenziati quando viene eseguita la procedura di copia. Quando è evidenziato il messaggio "Change-CF-card" estraete la scheda CompactFlash dalla fotocamera ed inserite la scheda sulla quale volete copiare le immagini. Premete il centro del "joystick" per continuare. Aspettate che venga evidenziato il messaggio di fine dell'operazione di copia: compare uno schermo che indica il nome della nuova cartella contenente le immagini copiate; quindi premete il "joystick" per ritornare al menu di visualizzazione.

Se avete selezionato troppe immagini, compare un messaggio di avvertenza e l'operazione si annulla. Effettuate la copia delle immagini desiderate in due o tre volte. Se non è stato possibile copiare una o più immagini, sullo schermo compare un messaggio che avvisa che l'operazione non è andata a buon fine. Controllate quali file sono presenti sulla scheda CompactFlash di destinazione e ripetete la procedura per quelli mancanti.



## SCHERMO DI SELEZIONE FOTOGRAMMI

Scegliendo l'impostazione di contrassegno fotogrammi nel menu, si apre lo schermo per la selezione dei fotogrammi. Questo schermo permette di scegliere più immagini. Nella sezione "Basic" del menu di visualizzazione è possibile modificare il formato di visualizzazione indice (p. 102).





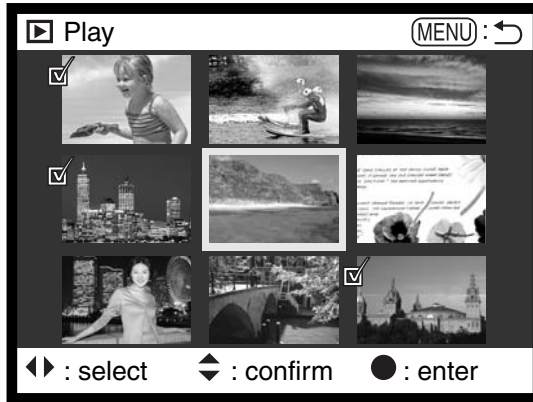

Le freccette sinistra/destra del "joystick" spostano il bordo giallo di selezione dell'immagine.

**Pulsante Menu -**  
Annulla lo schermo e tutte le operazioni in esso svolte.



La freccetta "alto" del "joystick" permette di selezionare il fotogramma. Il fotogramma selezionato è contrassegnato da un'icona. Con la freccetta "basso", l'icona di selezione viene rimossa.

|   |  |
|---|--|
|  | L'icona cestino indica che l'immagine è selezionata per la cancellazione.  |
|  | L'icona chiave indica che l'immagine è protetta o selezionata per la protezione.   |
|  | L'icona controllo indica che l'immagine è selezionata per la visualizzazione in scorrimento o per essere copiata su una diversa scheda CompactFlash. |
|  | L'icona stampa indica che l'immagine è selezionata per la stampa. Il numero che compare accanto all'icona segnala il numero di copie richiesto.      |

## VISUALIZZAZIONE DELLE IMMAGINI SU UNO SCHERMO TELEVISIVO

Le immagini registrate sulla fotocamera possono essere osservate anche su uno schermo televisivo. La fotocamera è dotata di un terminale di uscita video per il collegamento all'apparecchio televisivo tramite il cavo video fornito a corredo. La fotocamera è compatibile con gli standard PAL e NTSC. L'impostazione di uscita video può essere controllata ed impostata tramite la Funzione personalizzabile 2 del menu di setup (p. 114).

1. Spegnete il televisore e la fotocamera.
2. Inserite il mini-plug del cavo video nel terminale uscita video della fotocamera.
3. Inserite l'altra estremità del cavo video nel terminale entrata video del televisore.
4. Accendete il televisore.
5. Sintonizzate l'apparecchio televisivo sul canale video.
6. Ruotate il selettore di impostazione della fotocamera su Visualizzazione.
  - Quando la fotocamera è collegata al televisore, lo schermo LCD e il mirino EVF non si attivano. I display dell'impostazione di visualizzazione sono visibili solo sullo schermo TV.
7. Per vedere le immagini seguite la procedura descritta nella sezione relativa alla Visualizzazione.

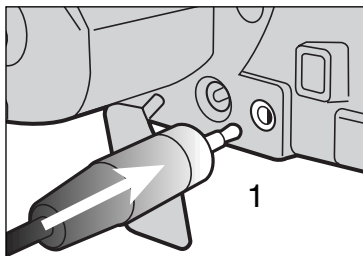



# IMPOSTAZIONE SETUP

## CONTROLLO DELLE OPERAZIONI DELLA FOTOCAMERA

Questa parte del libretto contiene informazioni dettagliate sul controllo delle varie funzioni e operazioni della fotocamera e anche sul controllo dei file immagine. La parte relativa alla navigazione nel menu di setup (p. 114) riguarda le operazioni possibili tramite il menu. Segue infine una descrizione particolareggiata delle varie impostazioni.

# IMPOSTAZIONE SETUP

## NAVIGAZIONE NEL MENU DI SETUP

Le quattro frecce direzionali del "joystick" consentono di spostare il cursore nel menu. Premendo il "joystick" viene confermata l'impostazione.



L'etichetta "Basic" deve essere evidenziata. Usate le frecce sinistra/destra del "joystick" (2) per evidenziare la voce del menu desiderata. I sotto-menu sono disponibili dopo aver evidenziato la voce di menu.



Nel sotto-menu desiderato, usate le frecce alto/basso (2) per scorrere le varie opzioni. Evidenziate l'opzione dell'impostazione che volete modificare.



Quando l'opzione di modifica è evidenziata, premete la freccetta destra del "joystick": verranno evidenziate le impostazioni in uso.

- Per ritornare sulle opzioni di menu, premete la freccetta sinistra.



Usate le frecce alto/basso per evidenziare la nuova impostazione.



Premete il "joystick" al centro per selezionare l'impostazione evidenziata.

Dopo aver selezionato un'impostazione, il cursore ritorna sulle opzioni di menu e viene visualizzata la nuova impostazione. E' possibile continuare a modificare le impostazioni.

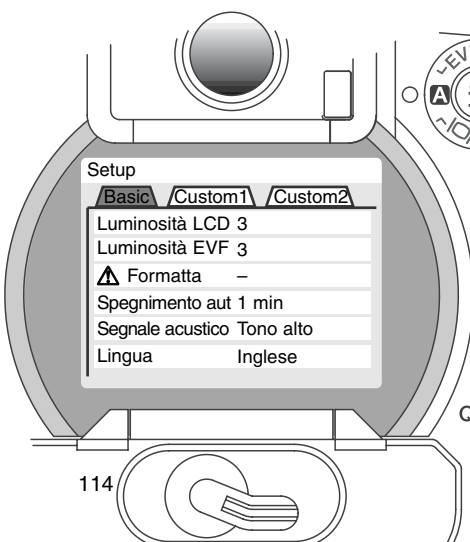

MENU

"Joystick"

| Basic            |                      |
|------------------|----------------------|
| Luminosità LCD   | 1 (basso) ~ 5 (alto) |
| Luminosità EVF   | 1 (basso) ~ 5 (alto) |
| Formato          | Immetti              |
| Spegnimento aut  | 1, 3, 5, o 10 min.   |
| Segnale acustico | Tono alto            |
|                  | Tono basso           |
|                  | Disattivo            |
| Lingua           | Inglese              |
|                  | Tedesco              |
|                  | Francese             |
|                  | Spagnolo             |

Yes No

Scegliete "Yes" per eseguire l'operazione. Con "No" l'operazione si annulla.

Fate riferimento alle parti seguenti per la descrizione delle opzioni di menu e le loro impostazioni.

| Custom 1          |                 |
|-------------------|-----------------|
| File # memoria    | Sì              |
|                   | No              |
| Seleziona cartel. | (Nome cartella) |
| Nuova cartella    | Immetti         |

Per maggiori informazioni sulla tastiera elettronica, vedi p. 88.

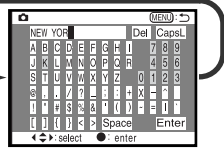

| Custom 2           |                   |
|--------------------|-------------------|
| Ripristina default | Immetti           |
| EVF auto Switch    | Auto EVF/LCD      |
|                    | EVF attivaz autom |
| Data/ora           | Immetti           |
| Formato data       | YYYY/MM/DD        |
|                    | MM/DD/YYYY        |
|                    | DD/MM/YYYY        |
| Uscita video       | NTSC              |
|                    | PAL               |

Sì No

Anno • Mese • Giorno Ora : Minuti

## MENU DI SETUP - SEZIONE BASIC

La sezione "Basic" del menu permette di effettuare modifiche alle operazioni della fotocamera e di formattare una scheda CompactFlash.

### LUMINOSITA' SCHERMO LDC E MIRINO EVF

E' possibile regolare la luminosità dello schermo LCD o quella del mirino elettronico scegliendo tra 5 livelli che vanno da 1 (bassa) a 5 (alta). Evidenziando le singole impostazioni, lo schermo LCD o il mirino EVF mostrano gli effetti di regolazione. Premete il "joystick" per confermare il livello evidenziato. Selezionando luminosità LCD o luminosità EVF si attiva automaticamente il visore corrispondente.

### FORMATTAZIONE DI SCHEDE COMPACTFLASH

La formattazione cancella definitivamente tutti i dati della scheda CompactFlash.

Fate attenzione prima di formattare una scheda CompactFlash; prima di questa operazione è consigliabile eseguire una copia dei dati in essa contenuti. Con la formattazione vengono cancellate definitivamente anche le immagini protette. Usate solo la fotocamera per formattare la scheda CompactFlash; non usate mai i comandi del computer.

Selezionando l'opzione di formattazione, sullo schermo compare una richiesta di conferma. Scegliete "Yes" per confermare l'operazione, scegliete "No" per annullarla. Un messaggio avvisa che la formattazione è terminata: premete "OK" per tornare al menu di setup.

Se nella fotocamera viene inserita una scheda non formattata, compare un messaggio per avvisare che la fotocamera non riconosce la scheda. Anche una scheda CompactFlash usata con una fotocamera diversa deve essere formattata prima dell'uso. Se la fotocamera segnala di non poter usare la scheda, la scheda inserita non è compatibile e non può essere formattata.

## FUNZIONE DI SPEGNIMENTO AUTOMATICO

Per prevenire un inutile consumo delle batterie, il mirino EVF e il pannello indicatore si spengono se non sono usati per più di un certo periodo. L'attesa per l'attivazione dello spegnimento automatico può essere impostata scegliendo tra 1, 3, 5 o 10 minuti. Lo schermo LCD si spegne dopo 30 secondi di inutilizzo e questa impostazione non può essere modificata. Per ripristinare le funzioni dopo lo spegnimento automatico, premete parzialmente il pulsante di scatto o il pulsante di informazioni display.

Quando la fotocamera è collegata al computer, l'attesa per l'attivazione dello spegnimento automatico è impostata su 10 minuti e non può essere modificata.

## SEGNALAZIONE SONORA

Il segnale audio può essere attivato o disattivato. Anche il volume del segnale può essere modificato scegliendo tra alto e basso.

## LINGUA

La lingua di visualizzazione dei vari menu può essere modificata.

## MENU DI SETUP - FUNZIONE PERSONALIZZABILE 1

Questa sezione di menu permette di controllare la sequenza numerica dei file e di creare nuove cartelle. Fate riferimento alla p. 130 per l'organizzazione delle cartelle contenute nella scheda CompactFlash.

### MEMORIA (#) NUMERO FILE

Quando viene creata una nuova cartella, selezionando la memoria del numero di file al primo file immagine memorizzato nella nuova cartella verrà assegnato un numero maggiore di una unità rispetto all'ultimo file salvato. Questa funzione è utile quando si vogliono creare più cartelle per il salvataggio delle immagini suddivise in base alla categoria, al luogo o alla data, ma con il numero di file progressivo rispetto allo scatto. Se questa funzione è disattiva, il nome del file immagine avrà una numerazione progressiva rispetto all'ultimo file immagine memorizzato in quella cartella.

Se è attiva la memoria del numero di file e viene sostituita la scheda CompactFlash, il primo file registrato nella nuova scheda avrà una numerazione maggiore di uno rispetto all'ultimo file immagine memorizzato nella scheda precedente a meno che nella nuova scheda non siano presenti file immagine con un numero superiore. In questo caso, il numero del file immagine memorizzato per ultimo proseguirà la numerazione dei file già presenti nella scheda.

### SELEZIONE CARTELLA

Questa opzione consente di selezionare cartelle già esistenti. Selezionando una cartella, tutte le immagini scattate verranno salvate al suo interno. Sulla visualizzazione rapida o sulla visualizzazione, possono essere richiamate ed elaborate solo le immagini contenute nella cartella selezionata.

Con la sola eccezione dell'opzione "Tutti i fotogrammi C" della Funzione personalizzabile 2 del menu di visualizzazione, le modifiche effettuate tramite i vari menu si riflettono solo sulle immagini della cartella selezionata. Se volete modificare tutte le immagini contenute in più cartelle dovrete selezionare ogni singola cartella e ripetere per ognuna le operazioni del menu. La formattazione della scheda CompactFlash cancella tutte le cartelle, indipendentemente dalla loro selezione.

## CREAZIONE DI UNA NUOVA CARTELLA

Usate questa opzione se volete creare una nuova cartella. Dopo aver selezionato l'opzione, sullo schermo compare automaticamente la tastiera elettronica (p. 88) da utilizzare per digitare il nome della nuova cartella. Dopo aver digitato il nome scelto, confermatelo tramite il tasto di immissione sulla tastiera evidenziato: la cartella è pronta per essere usata e il suo nome compare nell'elenco di selezione della cartella.

Il nome di ogni cartella inizia con un numero identificativo a tre cifre. Con la tastiera elettronica attiva, le tre cifre compaiono nel registro. Questo indice numerico non può essere modificato. Ogni volta che viene creata una nuova cartella, l'indicazione numerica aumenta di un'unità rispetto all'ultima cartella creata nella scheda CompactFlash. Dopo il numero identificativo possono essere digitati fino a cinque caratteri: potrete usare lettere maiuscole e numeri. Per disattivare la tastiera elettronica senza creare una nuova cartella, premete il pulsante Menu.

## MENU DI SETUP - FUNZIONE PERSONALIZZABILE 2

### RIPRISTINO DELLE IMPOSTAZIONI DI DEFAULT

A differenza del pulsante Pro-auto (p. 37), questa funzione non ha effetti solo sull'impostazione di registrazione, ma anche su Visualizzazione e su Setup. Quando viene selezionata questa funzione compare una richiesta di conferma. Scegliete "Yes" per confermare l'operazione, oppure "No" se volete annullarla.

|                                   | Impostazioni di default    | Pag. |
|-----------------------------------|----------------------------|------|
| Tipo esposizione                  | Programmata                | 46   |
| Tipo messa a fuoco                | AF singolo                 | 68   |
| Area messa a fuoco                | Grandangolare              | 66   |
| Zoom digitale                     | Disattivo                  | 70   |
| Bilanciamento del bianco          | Automatico                 | 58   |
| Compensazione esposizione         | 0.0                        | 63   |
| Compensazione contrasto           | 0                          | 64   |
| Compensazione saturazione colore  | 0                          | 65   |
| Qualità immagine                  | Standard                   | 43   |
| Risoluzione immagine              | 2560 X 1920 (2048 X 1536)* | 42   |
| Sensibilità (ISO) fotocamera      | Automatica                 | 61   |
| Tipo di scatto                    | Scatto singolo             | 51   |
| Tipo misurazione                  | Multi-segmenti             | 74   |
| Impostazione flash                | Attivazione forzata        | 76   |
| Compensazione flash               | 0.0                        | 78   |
| Misurazione flash                 | Misurazione flash ADI      | 75   |
| Variatione automatica esposizione | 0.3 EV                     | 54   |

\* Solo per DiIMAGE 5.



|                                    | Impostazioni di default           | Pag. |
|------------------------------------|-----------------------------------|------|
| Intervallometro                    | 1 minuto                          | 56   |
| Fotogrammi intervallometro         | 2 fotogrammi                      | 56   |
| Pulsante AF/AEL                    | AF/AE mantenuto premuto           | 73   |
| Nitidezza                          | Normale                           | 86   |
| Impostazione colore                | A colori                          | 86   |
| Stampa dei dati                    | No (disattiva)                    | 87   |
| Visualizzazione istantanea         | No                                | 89   |
| Visualizzazione indice             | 9 fotogrammi                      | 105  |
| Durata (scorrimento)               | 5 secondi                         | 106  |
| Ripetizione (scorrimento)          | No                                | 106  |
| Indice di stampa                   | No (annullato)                    | 109  |
| Luminosità schermo LCD             | 3                                 | 116  |
| Luminosità mirino EVF              | 3                                 | 116  |
| Attivazione spegnimento automatico | Dopo 1 minuto                     | 117  |
| Segnale acustico                   | Tono alto                         | 117  |
| Memoria numero file                | No (disattiva)                    | 118  |
| Commutazione automatica mirino EVF | Automatica EVF/LCD                | 121  |
| Pulsante ingrandimento             | Zoom digitale 2X (solo DiIMAGE 7) | 83   |

## COMMUTAZIONE AUTOMATICA MIRINO EVF - FUNZIONE AUTO-DISPLAY

Questa opzione permette di controllare la funzione auto-display sull'impostazione di registrazione (p. 32). Se viene selezionata la voce auto-EVF/LCD, le indicazioni compaiono automaticamente nel mirino EVF o nello schermo LCD in base all'uso. Con l'opzione EVF-auto-on, lo schermo LCD si disattiva e il mirino viene attivato automaticamente dai sensori. Questa impostazione aiuta a economizzare la carica delle batterie.

# IMPOSTAZIONE SETUP

## IMPOSTAZIONE DI DATA E ORA

Nella registrazione di immagini statiche o di sequenze di immagini in movimento, è possibile memorizzare la data e l'ora dello scatto per poi visualizzarle con l'immagine o leggerle con il software DiIMAGE Image Viewer Utility fornito nel CD-ROM. L'orologio interno della fotocamera viene usato per la stampa dei dati.

Con la selezione e conferma dell'opzione di impostazione della data/ora, compare il relativo schermo. Nello schermo di modifica usate le frecce sinistra/destra del "joystick" per selezionare le voci che volete cambiare e le frecce alto/basso per modificare il valore. Da sinistra a destra, sullo schermo compaiono: anno, mese, giorno, ora e minuti. Dopo aver corretto la data e l'ora, applicate la modifica premendo il "joystick".

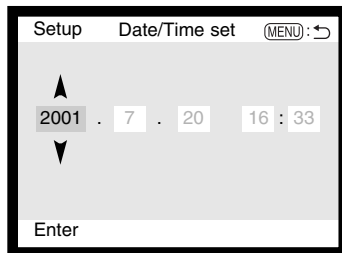

## IMPOSTAZIONE DEL FORMATO DEI DATI

Il formato dei dati da visualizzare o da stampare può essere modificato come segue: YYYY/MM/DD (anno/mese/giorno), MM/DD/YYYY (mese/giorno/anno), DD/MM/YYYY (giorno/mese/anno). Scegliete il formato che preferite e confermatelo premendo il "joystick". Sul menu viene visualizzato il nuovo formato.

## USCITA VIDEO

Le immagini registrate nella fotocamera possono essere guardate su uno schermo televisivo (p. 112). L'uscita video può essere impostata su NTSC (sistema standard negli Stati Uniti) o PAL (sistema standard in Europa). Prima di visualizzare le immagini sul televisore, controllate la corretta impostazione dell'uscita video.

# TRASFERIMENTO DEI DATI

## COLLEGAMENTO AL COMPUTER

Questa parte del libretto è interamente dedicata al collegamento della fotocamera al computer. Informazioni specifiche sull'uso e l'installazione del software DiMAGE Image Viewer Utility sono disponibili nel relativo libretto di istruzioni. Questi manuali di istruzioni non comprendono informazioni relative alle operazioni e al sistema operativo del computer. Fate riferimento ai manuali forniti con il computer.

Se volete collegare direttamente la fotocamera al computer verificate le seguenti richieste di sistema:

| <b>IBM PC / AT Compatibile</b>  | <b>Macintosh</b>                                 |
|---|--|
| Sistemi operativi preinstallati Windows Me, 2000, 98, o 98 second edition | Sistemi operativi preinstallati Mac OS 8.6 ~ 9.1 |
| Porta USB come interfaccia standard                                       |  |

Con Windows 98 o 98 second edition è necessario installare il driver software contenuto nel CD-ROM fornito a corredo (p. 126). Con Mac OS 8.6 è necessario scaricare e installare il file di collegamento USB disponibile nel sito web di Apple (p. 129). Non risultano problemi di compatibilità con computer Apple G4 con sistema operativo Mac OS 10.0.3 o precedente.

## COLLEGAMENTO DELLA FOTOCAMERA AL COMPUTER

Prima di collegare la fotocamera al computer è consigliabile inserire batterie nuove. In alternativa, per evitare il consumo delle batterie, potrete usare l'adattatore CA (accessorio opzionale). Con Windows 98 e Mac OS 8.6 fate riferimento ai rispettivi paragrafi su come collegarsi al sistema operativo prima della connessione della fotocamera al computer (Windows 98 - p. 126, OS 8.6 - p. 129).

- 1 Accendete il computer.
  - Il computer deve essere acceso prima del collegamento della fotocamera.
- 2 Inserite la scheda CompactFlash nella fotocamera.
  - Controllate di aver inserito la scheda desiderata. Se volete modificare la scheda CompactFlash mentre la fotocamera è collegata al computer, fate riferimento alla p. 134.
- 3 Posizionate il selettore di impostazione sul trasferimento dei dati.
  - Sullo schermo compare il menu di trasferimento dei dati.
- 4 Aprite il coperchio dello scomparto porta-scheda. Inserite il plug più piccolo del cavo USB nella fotocamera.
  - Controllate che la spina sia ben inserita.
- 5 Collegate l'altra estremità del cavo USB nella porta USB del computer.
  - Controllate che il spina sia ben inserito.
  - La fotocamera deve essere collegata direttamente alla porta USB del computer. Il collegamento tramite una connessione USB potrebbe causare un malfunzionamento delle operazioni della fotocamera.

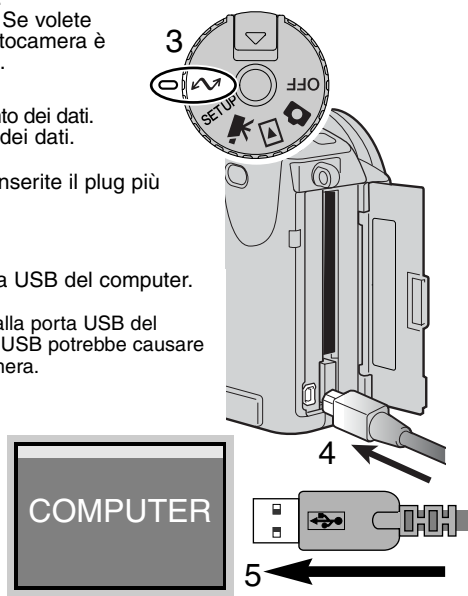

- 6 Utilizzate le frecce direzionali del "joystick" per scegliere l'opzione USB nella sezione USB del menu di trasferimento dei dati. Premete la freccetta destra del "joystick".
- A destra dello schermo compare l'indicazione "Enter".

- 7 Premete il "joystick" per inviare il segnale al computer e dare inizio alla connessione USB.
- Sullo schermo viene segnalato l'inizio dell'operazione di collegamento.
  - Non appena il segnale è stato ricevuto dal computer, tutte le indicazioni sulla fotocamera si disattivano.

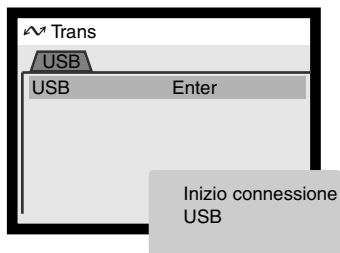

Se la fotocamera è collegata correttamente al computer, compare l'icona del drive. Nel caso che il computer non riconosca la fotocamera, disconnettetela la fotocamera e riavviate il computer. Ripetete la procedura di collegamento sopra descritta.

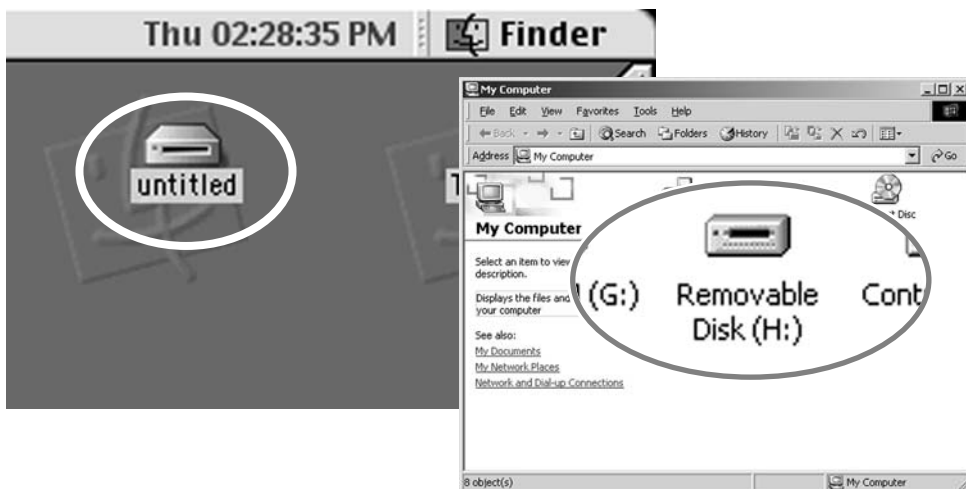

## CON WINDOWS 98

Con questo sistema operativo deve essere innanzitutto installato il driver in automatico oppure manualmente tramite l'opzione "Aggiungi nuovo hardware" del sistema operativo (vedi le istruzioni alla pagina seguente). Se durante l'installazione il sistema operativo richiede il CD-ROM Windows 98, inserite il CD-ROM e seguite le istruzioni che compaiono sullo schermo.

### INSTALLAZIONE AUTOMATICA



Prima di collegare la fotocamera al computer, inserite il CD-ROM DiMAGE nel drive per CD-ROM. Il menu dell'installatore DiMAGE si apre automaticamente. Fate un click sul pulsante di avvio dell'installatore dell'apparecchio USB per installare automaticamente il driver USB con Windows 98. Si apre la finestra di richiesta di conferma dell'installazione del driver. Fate un click su "Yes" per continuare.

Se il driver è installato correttamente, si apre una finestra di conferma di buon esito dell'operazione. Fate un click su "OK". La fotocamera può essere ora collegata al computer (p. 124).



## INSTALLAZIONE MANUALE

Se volete installare manualmente il driver per Windows 98, fate riferimento alle istruzioni fornite nel paragrafo del collegamento della fotocamera al computer (p. 124).

Quando la fotocamera viene collegata al computer il sistema operativo rileva un nuovo apparecchio e sul monitor compare una finestra per l'aggiunta del nuovo hardware. Inserite il CD-ROM DiIMAGE nel drive per CD-ROM. Fate un click su "Next" (Successivo).



Scegliete l'opzione di ricerca del driver consigliato. Fate un click su "Next" (Successivo).



Selezionate la locazione del driver. Potrete usare anche la finestra "Browse" (Sfoglia). Quando nel riquadro di testo della finestra compare la locazione desiderata, fate un click su "Next" (Successivo).

- Il driver si trova nel CD-ROM nella directory Win98\USB.



(Continua alla pagina seguente)

# TRASFERIMENTO DEI DATI



L'ultima finestra conferma la corretta installazione del driver. Fate un click su "Finish" (Termina) per abbandonare la finestra.

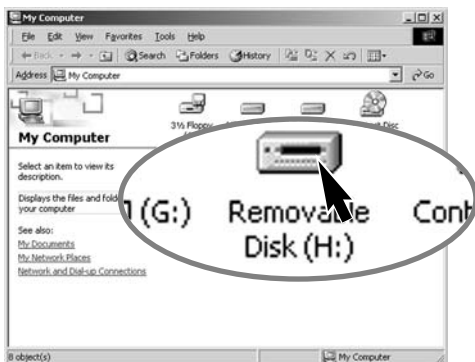

128

Confermate la posizione del driver nella finestra di aggiunta di un nuovo hardware. Fate un click su "Next" (Successivo) per installare il driver nel sistema operativo.

- Uno dei seguenti tre driver deve essere installato: MNLVENU.inf, USBPDR.inf, o USBSTRG.inf
- La lettera che contraddistingue il drive per CD-ROM può variare in relazione al computer usato.

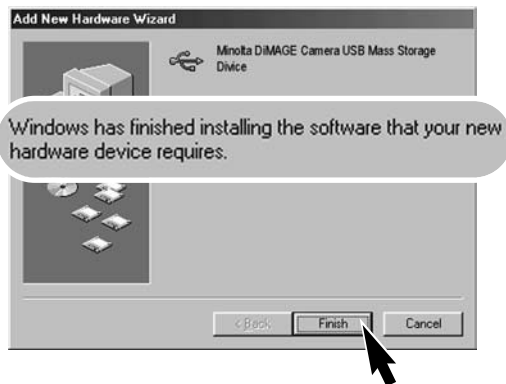

Nella finestra "My computer" (Risorse del computer) sarà presente una nuova icona denominata "disco removibile". Fate un doppio click sulla nuova icona per aprire la scheda CompactFlash della fotocamera (p. 130).



## CON MAC OS 8.6

Per utilizzare questa fotocamera con sistema operativo Mac OS 8.6, dovrete installare innanzitutto il supporto di memorizzazione USB 1.3.5smi. Questo software è fornito gratuitamente da Apple Computer, Inc. ed è reperibile sul sito web di Apple Software Updates all'indirizzo: <http://www.apple.com/support>.



### USB Storage Support 1.3.5.smi

Per scaricare ed installare questo software seguite le istruzioni fornite sulla pagina web. Leggete le condizioni d'uso del software prima di installarlo.

## RICHIESTE DI SISTEMA PER QUICK TIME 4.1

|                                |
|--------------------------------|
| <b>IBM PC / AT compatibile</b> |
| Computer Pentium               |
| Windows 95, 98, NT 4.0, 2000.  |
| Almeno 16MB di RAM             |

Quick Time è necessario per visualizzare le sequenze di immagini in movimento. Per l'installazione seguite le istruzioni fornite nella cartella "Read-me" e nell'installatore. Con Windows Me può essere usato il media player del sistema operativo per visualizzare le immagini in movimento. Con Macintosh, è possibile scaricare QuickTime 4.1 fornito gratuitamente da Apple Computer sul sito web: <http://www.apple.com>.

### Note

Per visualizzare correttamente le immagini sul vostro computer, dovrete regolare lo spazio colore dello schermo. Fate riferimento al libretto di istruzioni del computer per calibrare lo schermo in base alle seguenti richieste: sRGB, con temperatura colore di 6500°K e una gamma di 2.2.

# TRASFERIMENTO DEI DATI

## ORGANIZZAZIONE DELLE CARTELLE DELLA SCHEDA COMPACTFLASH



Icona drive



Misc

La cartella Misc. contiene i file di stampa DPOF (p. 108).



Dcim

Il nome del file immagine inizia sempre con "pict" (immagine) seguito da un numero a quattro cifre e con estensione tif, jpg, avi, mrw o thm. Per le operazioni della fotocamera sono utilizzate immagini indice (thm).

Le ultime due cifre contenute nel nome della cartella indicano la fotocamera usata per registrare le immagini: 03 identifica la DiIMAGE 7 e "04" la DiIMAGE 5.

Le immagini copiate da una scheda ad un'altra (p. 110) vengono registrate in una cartella con il nome che termina con "CP". Le prime tre cifre nel nome della cartella risultano maggiori di una unità rispetto al numero della cartella di dimensioni più ampie.

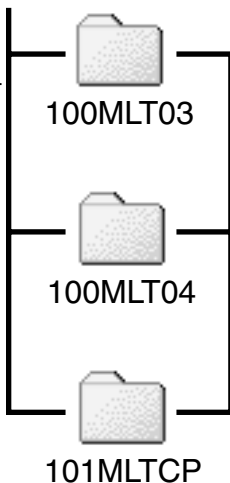

PICT0001.TIF



PICT0001.THM

Qualità Super-fine



PICT0002.JPG

Qualità immagine Fine, standard, o economica

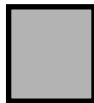

PICT0003.AVI



PICT0003.THM

Immagini in movimento



PICT0004.MRW



PICT0004.THM

Qualità RAW

Quando la fotocamera è collegata al computer, i file immagine sono accessibili facendo semplicemente un doppio click sulle icone di riferimento. Le immagini possono essere copiate con la funzione "Drag and Drop" trascinando le icone dei file immagine nella locazione scelta sul computer. I file e le cartelle contenuti sulla scheda CompactFlash possono essere cancellati tramite il computer. Non formattate mai la scheda CompactFlash con i comandi del computer; usate solo la fotocamera.

Il numero indice dell'immagine non corrisponde necessariamente al numero di fotogramma. Poiché le immagini possono essere cancellate tramite la fotocamera, il contapose si regola per indicare il numero di immagini contenute nella cartella e su questa base assegna un nuovo numero di fotogramma.. Infatti il numero indice non si modifica con la cancellazione di un'immagine: memorizzando una nuova immagine, la fotocamera le assegna un numero superiore di un'unità rispetto al numero indice più alto della cartella. I numeri dei file possono essere controllati tramite la funzione di memoria del numero di fotogramma della Funzione personalizzabile 1 del menu di setup (p. 118).

Quando il numero indice di un file supera 9.999 viene creata una nuova cartella il cui nome contiene l'identificativo numerico superiore di un'unità rispetto alla precedente cartella contenuta nella scheda CompactFlash; ad esempio da 100MLTXX diventa 101MLTXX. Le ultime due cifre del nome della cartella identificano la fotocamera con cui sono state registrate le immagini. E' possibile creare nuove cartelle utilizzando la Funzione personalizzabile 1 del menu di setup (p. 119). Se viene creato un file DPOF (p. 108), si genera automaticamente una cartella "Misc." per contenere il file.

## FUNZIONE DI SPEGNIMENTO AUTOMATICO (TRASFERIMENTO DATI)

Se la fotocamera non riceve i comandi di lettura o scrittura per più di 10 minuti, si attiva la funzione di spegnimento automatico. Se la fotocamera si spegne, sullo schermo del computer compare una segnalazione di avvertenza. Fate un click su "OK." Né la fotocamera né il computer saranno danneggiati da questa operazione.

Premendo il pulsante di scatto si riaccende la fotocamera. Eseguite di nuovo la connessione USB tramite il menu di trasferimento dati (punti 6 e 7, p. 125).

## DISCONNESSIONE DELLA FOTOCAMERA DAL COMPUTER

Non disconnettete la fotocamera se la spia Access è accesa, perché la scheda CompactFlash e i dati in essa contenuti si danneggerebbero irrimediabilmente.

### WINDOWS 98

Controllate che la spia Access sia spenta. Ruotate il selettore di impostazione su una diversa posizione e disconnettete il cavo USB.

### WINDOWS ME E WINDOWS 2000

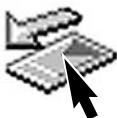

Per disconnettere la fotocamera fate un click sull'icona di disconnessione o espulsione dell'hardware sulla barra degli strumenti. Si apre una finestra con un messaggio di richiesta di disattivazione dell'apparecchio.

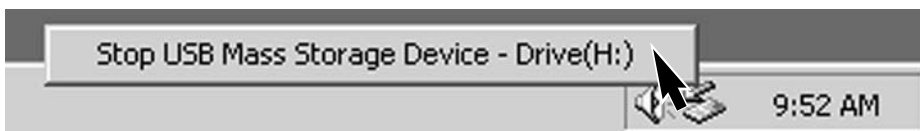

Fate un click sul pulsante della finestra per arrestare l'apparecchio. Si apre la finestra che informa che l'hardware può essere disconnesso. Fate un click su "OK". Ruotate il selettore di impostazione su una diversa posizione e disconnettete il cavo USB.



Se ci sono più apparecchi esterni collegati al computer, dovrete usare la finestra relativa alla disconnessione o espulsione dell'hardware. Per disconnettere la fotocamera fate un doppio click sull'icona di disconnessione o espulsione dell'hardware sulla barra degli strumenti.

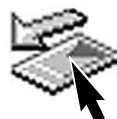



I vari hardware collegati sono visualizzati nella finestra. Evidenziate con un click la fotocamera e quindi fate un click su "Stop".



Sul monitor si apre una finestra di richiesta di conferma della disattivazione dell'hardware selezionato. Fate un click su "OK" per confermare.

La terza e ultima finestra segnala che la fotocamera può essere disconnessa dal computer. Ruotate il selettore di impostazione su una diversa posizione e disconnettete il cavo USB.

## MACINTOSH

Controllate che la spia Access sia spenta, quindi trascinate l'icona nel cestino.

Disconnettete il cavo USB.

- Se il cavo USB viene rimosso prima di aver eseguito l'operazione sopra descritta, sul monitor compare un messaggio di avvertenza. Seguite la procedura sopra descritta prima di rimuovere il cavo USB.

# TRASFERIMENTO DEI DATI

## SOSTITUZIONE DELLA SCHEDA COMPACTFLASH (TRASFERIMENTO DATI)

Quando la fotocamera è collegata al computer occorre fare molta attenzione nella sostituzione della scheda CompactFlash, perché i dati potrebbero danneggiarsi irrimediabilmente se la fotocamera non è disconnessa correttamente.

**Controllate sempre che la spia Access sia spenta prima di sostituire la scheda CompactFlash.**

### WINDOWS 98

1. Spegnete la fotocamera.
2. Sostituite la scheda CompactFlash.
3. Riaccendete la fotocamera.
4. Usate il menu di trasferimento dei dati per ristabilire la connessione USB.

### WINDOWS ME AND 2000

1. Arrestate la connessione USB tramite la procedura di disconnessione o espulsione dell'hardware (p. 132).
2. Spegnete la fotocamera.
3. Sostituite la scheda CompactFlash.
4. Riaccendete la fotocamera.
5. Usate il menu di trasferimento dei dati per ristabilire la connessione USB.

### MACINTOSH

1. Arrestate la connessione USB trascinando l'icona del driver nel cestino (p. 133).
2. Spegnete la fotocamera.
3. Sostituite la scheda CompactFlash.
4. Riaccendete la fotocamera.
5. Usate il menu di trasferimento dei dati per ristabilire la connessione USB.

# APPENDICE

## LUNGHEZZE FOCALI EQUIVALENTI

La scheda di informazioni Exif di ogni immagine comprende la lunghezza focale impostata sull'obiettivo zoom 7,2 - 50,8mm della fotocamera. La seguente tabella illustra le lunghezze focali equivalenti nel formato 35mm.

|                              |     |    |    |     |     |     |     |      |
|------------------------------|-----|----|----|-----|-----|-----|-----|------|
| Lunghezza focale in uso      | 7,2 | 9  | 13 | 21  | 27  | 34  | 38  | 50,8 |
| equivalente 35mm (DiIMAGE 7) | 28  | 35 | 51 | 83  | 106 | 134 | 149 | 200  |
| equivalente 35mm (DiIMAGE 5) | 35  | 44 | 64 | 103 | 133 | 167 | 187 | 250  |

## BREVE GUIDA ALLA FOTOGRAFIA

La fotografia è una piacevole attività, che però ha delle regole. L'ampiezza delle possibilità offerte richiede una certa applicazione per poter raggiungere una padronanza completa delle tecniche. Il piacere di riprendere una bella fotografia e la gioia di catturare un momento speciale sono comunque impagabili. La parte che segue è una breve introduzione ad alcuni principi fotografici di base.

L'apertura di diaframma non controlla solo l'esposizione, ma anche la profondità di campo, cioè l'area a fuoco davanti e dietro il soggetto. Una maggiore apertura di diaframma comporta anche una profondità di campo più estesa e tempi di scatto più lunghi. Una minore apertura di diaframma comporta una profondità di campo ridotta e tempi di scatto più rapidi. Generalmente nelle riprese di paesaggi è necessaria una grande profondità di campo (maggiore apertura di diaframma) per mettere a fuoco sia il soggetto che lo sfondo, mentre per i ritratti è necessaria una profondità di campo ridotta (minore apertura di diaframma) per far risaltare il soggetto sullo sfondo.



La profondità di campo si modifica anche con la lunghezza focale. Minore è la lunghezza focale scelta, maggiore è la profondità di campo; viceversa maggiore è la lunghezza focale, minore risulta la profondità di campo.



Il tempo di scatto non controlla solo l'esposizione, ma anche la possibilità di congelare l'azione del soggetto. Tempi di scatto rapidi consentono di bloccare veloci azioni sportive, mentre tempi di scatto lunghi sono adatti per riprendere lo scorrere dell'acqua di una cascata o di un ruscello. Con tempi di scatto lunghi è consigliabile montare la fotocamera su un cavalletto.



I cambiamenti nell'apertura di diaframma non sono visibili nell'immagine inquadrata. Per riprese particolari, effettuate delle fotografie di prova alle varie aperture di diaframma e controllate i risultati con la visualizzazione rapida (p. 34). L'immagine non riuscita può essere cancellata e può esserne ripresa un'altra con una diversa apertura di diaframma.

Questa fotocamera può essere usata con un'ampia gamma di accessori Minolta che ne potenziano le prestazioni. Per maggiori dettagli sugli accessori indicati, rivolgetevi al vostro negoziante di fiducia o ad un Centro specializzato Minolta.

### Unità di alimentazione esterna ad alta potenza EBP-100

La confezione contiene una batteria al litio-ion ad alta potenza, un'unità di ricarica e un porta-alimentatore. La batteria e l'unità di ricarica sono disponibili anche separatamente.

### Diffusore close-up CD-1000

Può essere usato direttamente sulla fotocamera con il flash incorporato per ottenere un'illuminazione soffusa nelle fotografie a distanza ravvicinata.

Questa fotocamera è compatibile con numerose unità flash Minolta di alta qualità:

Flash a programma 3600HS(D)

Flash a programma 5600HS(D)

Macro Ring Flash 1200 con unità di controllo Macro Flash

Macro Twin Flash 2400 con unità di controllo Macro Flash

### Note

Questa fotocamera può utilizzare il Flash a programma 3600HS(D), il Flash a programma 5600HS(D), il Macro Ring Flash 1200e il Macro Twin Flash 2400 Minolta. Il sistema di misurazione flash ADI (p. 75) è operativo con entrambi i Flash a programma montati sulla slitta porta-accessori. E' sconsigliato l'uso di altre unità flash non indicate.

Con un Flash a programma montato, la fotocamera imposta automaticamente la misurazione pre-flash TTL sia con la funzione flash inclinato sia con il flash accessorio collegato alla fotocamera tramite un cavo per il comando a distanza. La misurazione pre-flash TTL (p. 75) si attiva automaticamente con unità di controllo flash Macro.

Con un Flash a programma, se l'illuminazione flash non è uniforme sulle impostazioni grandangolari della fotocamera, potrete montare un adattatore grandangolare sul flash accessorio. Con il flash 3600 HS(D), la misurazione flash si imposta su pre-flash TTL. Usando la funzione zoom automatica con un flash a Programma, l'impostazione zoom del flash sarà maggiore dell'impostazione dell'obiettivo.

## SOLUZIONE DI POSSIBILI PROBLEMI

Questo paragrafo illustra come risolvere alcuni dei problemi più comuni che potrebbero verificarsi nelle operazioni della fotocamera. Per altri tipi di problemi o se l'inconveniente dovesse verificarsi con una certa frequenza, rivolgetevi ad un Centro specializzato Minolta, facendo riferimento agli indirizzi sul retro di questo libretto.

| Problema                     | Sintomo  | Causa   | Soluzione  |
|------------------------------|--|---|--|
| La fotocamera non si accende | Sul pannello indicatore o sullo schermo LCD e mirino EVF non compare alcuna indicazione. | Le batterie sono esaurite.  | Sostituire le batterie (p. 24).  |
|                              |  | Le batterie non sono inserite correttamente.  | Reinserire le batterie controllando il corretto orientamento delle polarità, come indicato sul coperchio dello scomparto porta-batterie (p.24).                          |
|                              |  | L'adattatore CA non è inserito correttamente.   | Controllate che l'adattatore sia ben collegato alla fotocamera e che l'alimentazione arrivi alla presa elettrica (p. 26).  |
|                              | Sul pannello indicatore compare "Err".   | La fotocamera si è surriscaldata o è stata lasciata in un ambiente troppo caldo.  | Spegnete la fotocamera e fatela raffreddare. Se ricompare la segnalazione "Err" estraete e reinserite le batterie o il cavo di alimentazione.                            |
| L'otturatore non scatta.     | Nel contapose è indicato "000".  | La scheda CompactFlash è piena e non c'è spazio per ulteriori registrazioni in base alla qualità o alla risoluzione immagine selezionata. | Inserire una nuova scheda CompactFlash (p. 26); cancellate alcune immagini dalla scheda (p. 102); modificate l'impostazione di qualità o di risoluzione immagine (p.40). |

## SOLUZIONE DI POSSIBILI PROBLEMI

| Problema  | Sintomo   | Causa   | Soluzione  |
|---|---|---|--|
| L'otturatore non scatta.                          | Lo schermo LCD e il mirino segnalano la mancanza della scheda.                                | Nella fotocamera non è inserita la scheda CompactFlash.   | Inserite la scheda CompactFlash (p.26).  |
| Le immagini risultano poco nitide.                | Il segnale di messa a fuoco è rosso.  | Il soggetto è troppo vicino.  | Controllate che il soggetto rientri nella portata dell'autofocus (0.5m - ∞) oppure usate lo scatto Macro (p. 69).  |
|   |   | La fotocamera è impostata su Macro.   | Annullate l'impostazione Macro (p. 69).  |
|   |   | Si è in presenza di una situazione speciale di messa a fuoco (p. 31).                                     | Usate il blocco della messa a fuoco per mettere a fuoco un soggetto alla stessa distanza di quello desiderato (p. 30) oppure usate la messa a fuoco manuale (p. 71). |
|   | Le immagini sono riprese in esterni o in situazioni di scarsa luminosità senza uso del flash. | I tempi di scatto lunghi possono essere causa di immagini mosse fotografando con la fotocamera impugnata. | Montate la fotocamera su un cavalletto, scegliete una sensibilità più alta (p. 61), oppure usate il flash (p. 21).   |
| Lo scatto continuo non funziona.                  | Il flash incorporato è sollevato, oppure la qualità immagine è impostata su Super Fine o Raw. |   | Abbassate il flash o modificate la qualità immagine (p. 43).   |
| Le immagini sono scure anche con l'uso del flash. |   | Il soggetto non rientra nella portata del flash (p. 79).  | Avvicinatevi al soggetto, oppure scegliete una sensibilità più alta (p. 61).   |

| Problema  | Sintomo  | Causa  | Soluzione  |
|---|--|--|--|
| Alla base dell'immagine compare un'ombreggiatura.                                 | Il paraluce è montato e si è usato il flash incorporato. | Il paraluce blocca la luce emessa dal flash incorporato.   | Rimuovetesempre il paraluce quando usate il flash incorporato.   |
| I dati fotografici sono visualizzati ma l'immagine inquadrata è in bianco e nero. | La fotocamera è impostata sull'esposizione manuale (M).  | La combinazione tempo di scatto/apertura di diaframma produce un'estrema sovra o sotto esposizione dell'immagine inquadrata.   | Modificate la combinazione tempo di scatto/apertura di diaframma finché l'immagine inquadrata non compare correttamente nello schermo LCD (p. 50). |
| L'immagine inquadrata diventa in bianco e nero.                                   | La fotocamera è usata con scarsa luminosità.             | L'amplificazione dello schermo LCD si attiva automaticamente con scarsa luminosità (p. 72). Anche se l'immagine inquadrata è visualizzata in bianco e nero, l'immagine fotografata è a colori. |  |

Se la fotocamera non funziona correttamente, spegnetela, estraete e reinserte le batterie, oppure disconnettete e ricollegate l'adattatore CA. Spegnete sempre la fotocamera usando il selettore di impostazione, in caso contrario la scheda CompactFlash potrebbe danneggiarsi e la fotocamera potrebbe ripristinare le impostazioni di default.

La fotocamera può surriscaldarsi a seguito di un utilizzo prolungato. Fate attenzione a non scottarvi maneggiando la fotocamera, le batterie, o la scheda CompactFlash.

## AVVERTENZE NELL'USO DI FILTRI CON LA DIMAGE 7

Filtri di polarizzazione sono causa di effetti di vignettatura sulla posizione grandangolare dell'obiettivo (oltre l'indicazione 50mm sulla ghiera dello zoom). Sulle focali close-up gli effetti di vignettatura compaiono se la distanza di messa a fuoco oltrepassa la portata Macro dell'obiettivo. Anche l'uso di anelli adattatori per filtri può causare effetti di vignettatura, si raccomanda l'uso di filtri di 49mm di diametro.

## MANUTENZIONE E CURA DELL'APPARECCHIO

- Proteggete la fotocamera dagli urti.
- Spegnete sempre la fotocamera mentre la trasportate.
- La fotocamera non è impermeabile e teme gli spruzzi d'acqua. L'inserimento o la rimozione delle batterie o della scheda CompactFlash e l'uso dell'apparecchio con le mani bagnate possono danneggiare la fotocamera.
- Fate attenzione quando usate l'apparecchio in spiaggia o vicino a specchi d'acqua perché polvere, granelli di sabbia, sale e spruzzi d'acqua possono danneggiare la fotocamera.
- Non lasciate la fotocamera sotto il sole. Non puntate l'obiettivo direttamente verso il sole; il sensore CCD potrebbe danneggiarsi.

## PULIZIA

- Se la fotocamera o il barilotto dell'obiettivo sono sporchi, puliteli con delicatezza con un panno asciutto, morbido e pulito. Se la fotocamera o l'obiettivo dovessero sporcarsi di sabbia, soffiatevi sopra per eliminare i granelli che potrebbero graffiare la superficie.
- Per pulire la superficie dell'obiettivo, eliminate anzitutto con un pennellino la polvere e la sabbia poi, se necessario, inumidite una cartina per la pulizia degli obiettivi con una goccia di liquido speciale e pulite l'obiettivo con delicatezza.
- Non pulite mai la fotocamera con solventi chimici.
- Non toccate la superficie dell'obiettivo con le dita.

## CONSERVAZIONE

- Riponete la fotocamera in un luogo fresco, asciutto e ben aerato, ben protetta dalla polvere e lontano da sostanze chimiche, come naftalina. In caso di inattività prolungata, sistemata in un contenitore a chiusura ermetica contenente una sostanza essiccante come il silica gel.
- Rimuovete le batterie e la scheda CompactFlash se non utilizzate la fotocamera per un lungo periodo.
- Non riponete la fotocamera vicino alla naftalina.
- Fate scattare periodicamente l'otturatore della fotocamera per conservarlo in buone condizioni operative. Prima di usare la fotocamera rimasta a lungo inattiva, controllate tutte le operazioni per accertarne il corretto funzionamento.

## TEMPERATURA E CONDIZIONI OPERATIVE

- Questa fotocamera può essere usata con temperature comprese tra 0°C e 40°C.
- Non lasciate mai la fotocamera in luoghi in cui la temperatura potrebbe raggiungere valori molto elevati, come nel baule dell'auto.
- Per evitare la formazione di condensa, mettete la fotocamera in un sacchetto di plastica sigillato prima di spostarvi da un ambiente freddo ad uno caldo ed aspettate che ritorni a temperatura ambiente prima di estrarla dal sacchetto.

## CURA E MANUTENZIONE DELLA SCHEDA COMPACTFLASH

- Leggete e attenetevi sempre alle istruzioni fornite con la scheda CompactFlash.
- Le seguenti cause possono danneggiare o comportare la perdita dei dati:
  1. Uso improprio della scheda.
  2. Scarica di elettricità statica o campi elettromagnetici vicino alla scheda.
  3. Rimozione della scheda o interruzione di alimentazione mentre la fotocamera o il computer eseguono operazioni sulla scheda (lettura, scrittura, formattazione, ecc.).
  4. Prolungato inutilizzo della scheda.
  5. Uso della scheda oltre la sua scadenza.

**Minolta declina ogni responsabilità per perdita o danneggiamento di dati.**

Si raccomanda di eseguire sempre una copia di salvataggio della scheda in un diverso supporto di memoria, quale ZIP disk, hard disk, CD-ROM, ecc.

- Con la formattazione della scheda, tutti i dati in essa contenuti vengono cancellati definitivamente. Assicuratevi di avere eseguito una copia di salvataggio dei dati più importanti.
- La capacità di memoria di una scheda CompactFlash diminuisce a seguito di un uso prolungato. Si consiglia di acquistare periodicamente una nuova scheda.
- Proteggete la scheda da elettricità statica o campi elettromagnetici.
- Non piegate e non sottoponete a torsione la scheda; proteggetela dagli urti.
- Forti scariche di elettricità statica o shock fisici possono danneggiare la scheda impedendole la capacità di trasferimento dei dati.
- Non toccate i contatti elettrici della scheda con le dita o con oggetti metallici.
- Proteggete la scheda da calore eccessivo, umidità e luce solare diretta.
- Tenete la scheda lontano dalla portata dei bambini.
- Quando non usate la scheda, riponetela nella sua custodia di protezione.

## BATTERIE

- La capacità delle batterie diminuisce al freddo. Tenete le batterie in una tasca interna al caldo se siete in un ambiente freddo. Le batterie recupereranno comunque parte della loro capacità quando riportate a normali temperature operative. Le prestazioni delle batterie Ni-MH risentono meno della variazione di temperatura, pertanto se ne consiglia l'uso per fotografare in ambienti freddi.
- Rimuovete le batterie alcaline se non usate l'apparecchio per un periodo prolungato. Un'eventuale perdita di acido potrebbe danneggiare lo scomparto porta-batterie.
- Talvolta, usando batterie alcaline, l'indicatore del livello di carica potrebbe visualizzare una carica inferiore a quella reale. L'indicazione scompare continuando ad usare la fotocamera.

## CURA DELLO SCHERMO LCD

- Lo schermo LCD è uno strumento ad altissima precisione tecnologica, tuttavia potrebbe talvolta verificarsi una perdita nella definizione dei colori o nella luminosità dei punti.
- Non esercitate pressioni sulla superficie dello schermo LCD perché potreste danneggiarlo.
- Al freddo le indicazioni dello schermo LCD tendono a scurirsi temporaneamente, ma torneranno normali quando la temperatura si normalizzerà.
- Lo schermo LCD può rallentare i tempi di risposta alle basse temperature o può diventare nero con temperature molto alte, tuttavia quando la temperatura si normalizza le indicazioni tornano normali.
- Se sullo schermo LCD sono presenti impronte o tracce di sporco, pulitelo con delicatezza con un panno asciutto, morbido e pulito.

## COPYRIGHT

- Programmi TV, film, videocassette, fotografie e altro materiale informativo potrebbero essere tutelati da copyright. La registrazione o la duplicazione non autorizzata di questo materiale infrange la normativa sulla tutela del copyright. Effettuare riprese di spettacoli o di altre manifestazioni è proibito se non è espressamente autorizzato e può infrangere la normativa sulla tutela del copyright. Le immagini protette da copyright sono utilizzabili solo secondo le regole imposte dalla relativa normativa.



## PRIMA DI OCCASIONI E VIAGGI IMPORTANTI

- Controllate che la fotocamera funzioni perfettamente, eseguite alcune fotografie di prova ed acquistate batterie di scorta.
- Minolta declina ogni responsabilità per eventuali perdite dovute al mancato funzionamento della fotocamera.

## DOMANDE ED ASSISTENZA

- Per qualunque dubbio o incertezza, rivolgetevi al vostro negoziante di fiducia o scrivete al Centro specializzato Minolta.
- Prima di mandare a riparare la fotocamera, contattate un Centro specializzato per richiedere precise istruzioni in merito.

Sulla fotocamera sono apposti i seguenti marchi:



Questo marchio garantisce che l'apparecchio è rispondente ai requisiti stabiliti dalle norme giapponesi sulle apparecchiature che possono generare interferenze.



Questo marchio garantisce che l'apparecchio è rispondente ai requisiti delle norme EU (Unione europea) sulle apparecchiature che possono generare interferenze. La sigla CE significa Conformité Européenne (European Conformity).

Digital Camera: DiMAGE 7



Tested To Comply  
With FCC Standards

FOR HOME OR OFFICE USE

Questa apparecchiatura risponde alle norme indicate nel Regolamento FCC, Sezione 15. Le operazioni dell'apparecchio devono rispondere alle seguenti due condizioni: 1) l'apparecchio non deve produrre interferenze dannose alle radiocomunicazioni e 2) l'apparecchio deve accettare qualsiasi interferenza anche quelle che potrebbero causare operazioni indesiderate.

Testato da Minolta Corporation  
101 Williams Drive, Ramsey, New Jersey 07446, U.S.A.

Non rimuovete la parte interna in ferrite dei cavi.

## CARATTERISTICHE TECNICHE

|                                   |  |
|-----------------------------------|--|
| CCD:                              | CCD tipo 2/3 inter-linea a colori primari con un totale di 5,24 milioni di pixel (DiIMAGE 7)<br>CCD tipo 1/1,8 inter-linea a colori primari con un totale di 3,34 milioni di pixel (DiIMAGE 5) |
| Numero effettivo di pixel:        | 4,95 milioni (2568 X 1928) DiIMAGE 7<br>3,17 milioni (2056 X 1544) DiIMAGE 5   |
| Sensibilità (ISO) fotocamera:     | Automatica, 100, 200, 400, e 800 (equivalente ISO)   |
| Rapporto visivo:                  | 4:3  |
| Configurazione ottica:            | 16 elementi in 13 gruppi (inclusi 2 elementi in vetro AD e 2 elementi asferici)  |
| Apertura massima:                 | f/2,8 (grandangolare), f/3,5 (teleobiettivo)   |
| Lunghezza focale:                 | 7,2 - 50,8mm (equivalente al 28 - 200 mm del formato 35 mm) (DiIMAGE 7), 7,2 - 50,8mm (35 - 250mm) (DiIMAGE 5)   |
| Portata messa a fuoco:            | 0,5m - infinito (dal CCD)<br>0,25 - 0,6m (dal CCD) su Macro  |
| Diametro filtro:                  | 49 mm  |
| Sistema autofocus:                | Video AF   |
| Otturatore:                       | Otturatore elettronico CCD e otturatore meccanico  |
| Tempo ricarica flash incorporato: | 7 sec. (circa)   |
| Mirino LCD:                       | Polarizzabile elettricamente, 4,8mm microdisplay riflettente a cristalli liquidi   |
| Schermo LCD:                      | 46 mm TFT colore   |
| Campo visivo:                     | 100% circa   |
| Conversione A/D:                  | 12 bit   |
| Supporti di memorizzazione:       | Schede CompactFlash Type I e II, Microdrive 170MB, 340MB, 512MB, e 1GB IBM da giugno 2001.   |
| Formati file:                     | Exif 2.1 (JPEG, TIFF), motion JPEG (avi), RAW. DCF 1.0 e DPOF- compatibile   |
| Funzione Print Image Matching:    | Disponibile  |
| Modifica lingua menu:             | Inglese, francese, tedesco e spagnolo  |

|   |  |
|---|--|
| Uscita video:                             | NTSC e PAL   |
| Alimentazione:                            | 4 batterie tipo AA (alcaline, Ni-MH)   |
| Prestazioni batterie<br>(Registrazione):  | Numero approssimativo di immagini registrabili:<br>200 fot.<br>Secondo i metodi di controllo standard Minolta con<br>uso di batterie Ni-MH, mirino EVF acceso, schermo<br>LCD spento, uso del flash nel 50% delle esposizioni,<br>non utilizzata la visualizzazione rapida |
| Prestazioni batterie<br>(Visualizzazione) | Durata visualizzazione continua approssimativa):<br>110 min.<br>Secondo i metodi di controllo standard Minolta con<br>uso di batterie Ni-MH, mirino EVF acceso e schermo<br>LCD spento   |
| Alimentazione esterna:                    | Adattatore CA (AC-1L o AC-2L)<br>Unità di alimentazione ad alta potenza (EBP-100)  |
| Dimensioni:                               | 116.5 (L) X 90.5 (A) X 112.5 (P) mm  |
| Peso:                                     | 505g circa<br>(batterie e scheda di memorizzazione escluse)  |
| Temperatura operativa:                    | 0° - 40°C  |
| Umidità operativa:                        | 5 - 85% (senza condensa)   |

Le caratteristiche tecniche e gli accessori indicati si basano sulle ultime informazioni disponibili al momento della stampa e possono essere sottoposti a modifica senza alcun preavviso.

Apple, il logo Apple, Macintosh, Power Macintosh, Mac OS e il logo Mac OS sono marchi registrati o di proprietà di Apple Computer Inc. Microsoft e Windows sono marchi registrati o di proprietà di Microsoft Corporation. Il nome depositato di Windows® è Microsoft Windows Operating System. Pentium è marchio registrato o di proprietà di Intel Corporation. Adobe and PhotoDeluxe sono marchi registrati o di proprietà di Adobe Systems Inc. Microdrive è marchio registrato o di proprietà di International Business Machines Corporation. QuickTime è marchio depositato utilizzabile su licenza. Gli altri prodotti o marchi citati sono di proprietà dei rispettivi depositari.

### AVVERTENZE SULLE PRESTAZIONI DELLE BATTERIE

Con fotocamere digitali è consigliato l'uso di batterie Ni-MH. L'uso di batterie Ni-MH a 1,600mAh, con questa fotocamera, rende possibile la registrazione di circa 200 immagini, secondo i metodi di controllo standard Minolta che prevedono: uso del mirino EVF, disattivazione dello schermo LCD, non utilizzo della funzione di visualizzazione immediata e uso del flash nel 50% delle esposizioni.

Questo apparecchio è fornito, all'acquisto, di batterie alcaline che, pur consentendone un corretto utilizzo, garantiscono tuttavia prestazioni limitate; per questo motivo vi consigliamo di utilizzare le batterie alcaline per effettuare fotografie di prova o se non sono disponibili altre fonti di alimentazioni, come le batterie Ni-MH, l'adattatore CA o l'unità di alimentazione esterna Minolta (accessorio opzionale). Prima di usare la fotocamera controllate sempre che le batterie Ni-MH siano ben cariche.

I microdrive IBM necessitano di maggiore alimentazione rispetto alle schede CompactFlash. Utilizzate sempre batterie Ni-MH con i microdrive IBM.

#### Quando usate batterie Ni-MH:

- Pulite entrambi i terminali della batteria con un panno asciutto e pulito per eliminare eventuali particelle o residui di sporco. A causa del suo sofisticato sistema computerizzato, la fotocamera è particolarmente sensibile ai livelli di alimentazione. Se i terminali della batteria sono sporchi, la fotocamera può segnalare una falsa avvertenza di scarsa alimentazione. Se le prestazioni delle batterie risultano particolarmente ridotte, pulite i terminali delle batterie con un panno pulito e asciutto.
- Le prestazioni delle batterie Ni-MH diminuiscono in caso di ripetute ricariche prima del completo esaurimento della carica. Fate attenzione a esaurire completamente la carica delle batterie prima di procedere alla loro ricarica





Printed in Germany

9224-2773-16 H-A106

© 2001 Minolta Co., Ltd. under the Berne Convention  
and the Universal Copyright Convention.