

MINOLTA

The essentials of imaging

www.minoltaeurope.com



DiMAGE X20

I LIBRETTO DI ISTRUZIONI

PRIMA DI USARE L'APPARECCHIO

Vi ringraziamo per aver acquistato questa fotocamera digitale Minolta. Vi consigliamo di leggere questo libretto di istruzioni per poter familiarizzare con tutte le funzioni offerte dalla vostra nuova fotocamera digitale.

Controllate che la confezione contenga gli articoli qui di seguito elencati. Nel caso fossero riscontrate mancanze, rivolgetevi al vostro negoziante di fiducia.

Fotocamera digitale Minolta DiIMAGE X20
Batterie alcaline tipo AA
Cinghia tracolla NS-DG 500
Scheda di memoria SD
Cavo AV AVC-200
Cavo USB USB-500
CD-ROM contenente il software DiIMAGE
CD-ROM contenente libretto di istruzioni DiIMAGE
Guida di riferimento rapido
Tagliando di garanzia internazionale Minolta

Minolta, the essentials of imaging e DiIMAGE sono marchi registrati o di proprietà di Minolta Co. , LTD. Apple, il logo Apple, Macintosh, Power Macintosh, Mac OS e il logo Mac OS sono marchi registrati o di proprietà di Apple Computer Inc. Microsoft e Windows sono marchi registrati o di proprietà di Microsoft Corporation. Il nome depositato di Windows è Microsoft Windows Operating System. Pentium è marchio registrato o di proprietà di Intel Corporation. Power PC è marchio registrato o di proprietà di International Business Machines Corporation. QuickTime è marchio depositato utilizzabile su licenza. USB DIRECT-PRINT è marchio registrato o di proprietà di Seiko Epson Corporation. Tutti gli altri prodotti, loghi o marchi citati sono di proprietà dei rispettivi depositari.

PER UN IMPIEGO CORRETTO E SICURO

Leggete attentamente le avvertenze ed i consigli riportati in questo libretto prima di utilizzare il prodotto.

AVVERTENZE

Se non vengono utilizzate in modo corretto, le batterie possono perdere l'acido, surriscaldarsi e persino esplodere con rischio di danni a persone e cose. Attenetevi scrupolosamente alle norme seguenti.

- Usate solo batterie del tipo indicato in questo libretto di istruzioni.
- Non inserite le batterie con le polarità (+/-) invertite.
- Non utilizzate batterie che presentano segni di deterioramento.
- Proteggete le batterie dal fuoco e dalle alte temperature come pure dall'acqua e dall'umidità.
- Non cercate mai di ricaricare, mettere in corto circuito o smontare le batterie.
- Non riponete le batterie vicino o all'interno di contenitori metallici.
- Non usate batterie di tipo, marca, data di scadenza o livello di carica diversi fra loro.
- Non ricaricate le batterie al litio.
- Per ripristinare la carica di batterie ricaricabili, utilizzate solo l'unità di ricarica specifica.
- Non usate batterie con segni di screpolature. Se l'acido contenuto dovesse fuoriuscire e venire a contatto con gli occhi lavateli subito con acqua corrente e contattate un medico. Se l'acido venisse a contatto con la pelle o con gli abiti, lavate subito la parte con acqua corrente.
- Proteggete i contatti delle batterie con nastro adesivo prima di eliminarle; attenetevi scrupolosamente alle norme vigenti nel vostro paese sullo smaltimento delle batterie.

- Usate solo l'adattatore CA dedicato con il voltaggio specificato sull'adattatore stesso. L'uso di un adattatore non compatibile o di un voltaggio non corretto può essere causa di danni, scosse elettriche e addirittura di incendio.
- Non smontate mai l'apparecchio. Toccando il circuito ad alto voltaggio al suo interno, potreste prendere la scossa.
- Estraete subito le batterie, disinserite l'adattatore CA e interrompete l'uso della fotocamera se, in seguito a caduta o per altri motivi, le parti interne dell'apparecchio o del flash dovessero risultare esposte. Il flash contiene un circuito ad alto voltaggio che può essere causa di pericolose scosse elettriche. L'uso di apparecchiature anche in parte danneggiate può essere causa di danni o incendi.
- Non lasciate batterie o altri oggetti di piccole dimensioni alla portata di bambini, perché potrebbero ingoiarli. Se ciò dovesse malauguratamente verificarsi, consultate immediatamente un medico.
- Riponete questo apparecchio lontano dalla portata di bambini e fate attenzione quando lo utilizzate in loro presenza perché potrebbero farsi male.
- Non fate scattare il flash direttamente negli occhi del soggetto perché potreste danneggiarne la vista.
- Non puntate il flash su una persona alla guida di un veicolo perché, oltre a distrarlo, potreste causarne il momentaneo accecamento con rischio di incidenti.
- Non osservate nello schermo della fotocamera mentre state guidando o camminando per scongiurare il rischio di danni o incidenti.

- Non usate l'apparecchio in ambienti molto umidi e fate attenzione a non toccarlo con le mani bagnate. Se all'interno dell'apparecchio dovesse penetrare del liquido, estraete subito le batterie o disconnettete l'adattatore CA ed interrompetene l'uso. In caso contrario potreste danneggiare gravemente l'apparecchio o addirittura correre il rischio di ferirvi o di prendere una scossa elettrica.
- Non utilizzate l'apparecchio vicino a prodotti infiammabili (come gas liquido, benzina, gasolio, vernici). Non pulitelo con prodotti infiammabili: l'uso di solventi o liquidi infiammabili (come l'alcol) potrebbe causare esplosioni o incendi.
- Non tirate il cavo dell'adattatore CA per estrarlo dall'attacco. Sorreggete sempre l'attacco quando estraete il cavo.
- Non torcete, non modificate, non riscaldate e non appesantite il cavo dell'adattatore CA. Un cavo danneggiato può causare scosse elettriche e può incendiarsi.
- Se l'apparecchio dovesse emettere uno strano odore, calore o fumo, interrompetene subito l'uso. Estraete immediatamente le batterie facendo attenzione a non bruciarvi perché le batterie possono essere surriscaldate.
- L'uso di apparecchiature anche in parte danneggiate può essere causa di rischi.
- Per eventuali riparazioni, rivolgetevi a un Centro specializzato Minolta.

PRECAUZIONI

- Non usate o riponete l'apparecchio in ambienti molto caldi o umidi, come il bagagliaio di un'auto, perché potrebbero danneggiarsi sia l'apparecchio che le batterie con rischi di incendio, esplosione o perdita di acido.
- Se le batterie presentano screpolature, interrompete l'uso dell'apparecchio.
- L'obiettivo si ritrae nel corpo macchina quando la fotocamera viene spenta. Fate attenzione a non ostacolare il movimento del barilotto per evitare il rischio di ferirvi.
- Una prolungata sessione di lavoro può surriscaldare la fotocamera. Fate attenzione al rischio di ustioni.
- Se le batterie e la scheda di memoria vengono rimosse immediatamente dopo una prolungata sessione di lavoro, potreste rimanere ustionati. Attendete sempre che le batterie e la scheda di memoria si raffreddino.
- Non fate scattare il flash se siete a contatto di persone o cose, perché l'apparecchio genera un'altissima carica di energia che potrebbe causare ustioni.
- Evitate di esercitare pressioni sullo schermo LCD. Uno schermo danneggiato può essere causa di danni e il liquido che potrebbe fuoriuscirne è infiammabile. Se il liquido che fuoriesce dallo schermo venisse a contatto con la pelle, lavate subito la parte con acqua corrente; se dovesse entrare in contatto con gli occhi, lavateli immediatamente con acqua corrente e consultate un medico.
- Utilizzando l'adattatore CA, assicuratevi che la spina sia correttamente inserita nella presa elettrica.
- Non usate un cavo adattatore CA che presenti segni di deterioramento.
- Non coprite l'adattatore CA per evitare il rischio di surriscaldamento e di incendi.
- Assicuratevi che l'adattatore CA sia facilmente raggiungibile per poterlo disinserire velocemente in caso di emergenza.
- Disinserite l'adattatore CA quando pulite l'apparecchio o quando l'apparecchio non è in uso.

Sulla fotocamera sono apposti i seguenti marchi:



Questo marchio garantisce che l'apparecchio è rispondente ai requisiti delle norme EU (Unione europea) sulle apparecchiature che possono generare interferenze. La sigla CE significa Conformité Européenne (European Conformity).

Digital Camera: DiIMAGE X20



Tested To Comply
With FCC Standards

FOR HOME OR OFFICE USE

Questa apparecchiatura risponde alle norme indicate nel Regolamento FCC, Sezione 15. Le operazioni dell'apparecchio devono rispondere alle seguenti due condizioni: 1) l'apparecchio non deve produrre interferenze dannose alle radiocomunicazioni e 2) l'apparecchio deve accettare qualsiasi interferenza anche quelle che potrebbero causare operazioni indesiderate. Cambiamenti o modifiche non approvati dalla parte responsabile dell'osservanza potrebbero rendere nullo il diritto dell'utente ad utilizzare l'apparecchiatura.

Questa apparecchiatura è stata testata e riscontrata conforme ai requisiti previsti per le apparecchiature digitali di classe B e risponde alle norme indicate nel Regolamento FCC, Sezione 15. Questi limiti sono stati stabiliti al fine di garantire una ragionevole protezione contro la generazione di interferenze dannose in edifici di tipo residenziale. L'apparecchio genera, usa e può irradiare energia in radiofrequenza e, se installato e utilizzato in modo difforme da quanto indicato nelle istruzioni, potrebbe produrre interferenze dannose alle radiocomunicazioni.

Tuttavia, non sussiste alcuna garanzia che tali interferenze non vengano comunque prodotte in particolari installazioni. Se questo apparecchio dovesse produrre interferenze dannose a ricezioni radio e televisive, cosa che può essere facilmente verificata spegnendo e riaccendendo l'apparecchio, l'utente è invitato a cercare di ovviare all'inconveniente adottando uno dei seguenti provvedimenti:

- orientare diversamente o modificare la posizione dell'antenna ricevente;
- aumentare la distanza tra apparecchio e ricevitore;
- collegare l'apparecchio con una presa di corrente di un circuito diverso da quello a cui è collegato il ricevitore.
- Per ulteriori informazioni consultate il vostro negoziante di fiducia o un tecnico radio/TV esperto.

Testato da Minolta Corporation 101 Williams Drive, Ramsey, New Jersey 07446, U.S.A.

Non rimuovete la parte interna in ferrite dei cavi.

INDICE

La sezione "Per fotografare subito" spiega come preparare la fotocamera all'uso e contiene informazioni sull'alimentazione e le schede di memoria. Le operazioni base di questa fotocamera sono spiegate nella sezione relativa alla registrazione (pp. 22-29) e nella sezione relativa alla visualizzazione (pp. 30-33). Prima di collegare la fotocamera al computer leggete con attenzione la sezione relativa al trasferimento dei dati.

La maggior parte dei comandi e delle funzioni di questa fotocamera è controllata tramite menu. Le sezioni relative alla navigazione nei vari menu descrivono in maniera concisa come modificare le impostazioni; subito dopo troverete la descrizione delle varie impostazioni.

L'Appendice contiene una guida per la soluzione rapida di possibili problemi creati dalla fotocamera. Nella parte finale del libretto troverete consigli per la cura e la manutenzione della fotocamera e dei suoi accessori. Vi consigliamo di conservare con cura questo libretto.

Identificazione delle parti.....	12
Per fotografare subito	14
Inserimento delle batterie	14
Indicatori condizioni batterie	15
Funzione di spegnimento automatico	15
Adattatore CA (accessorio opzionale).....	16
Come montare la cinghia	16
Come inserire ed estrarre una scheda di memoria	18
Schede di memoria	19
Impostazione di data e ora.....	20
Impostazione di registrazione - Operazioni principali	22
Come impugnare la fotocamera	22
Impostazione della fotocamera su registrazione	22
Obiettivo zoom	23
Indicazioni schermo LCD - Operazioni principali	24
Segnale rischio vibrazioni della fotocamera	24
Operazioni base di registrazione	25
Blocco della messa a fuoco.....	26
Portata della messa a fuoco.....	26
Segnali di messa a fuoco	27
Situazioni speciali di messa a fuoco	27
Segnali flash	28
Portata del flash - Operazione automatica	28
Indicazioni schermo LCD - Impostazione di registrazione	29

Visualizzazione - Operazioni principali	30
Visualizzazione singolo fotogramma	30
Visualizzazione	31
Cancellazione di una singola immagine	31
Indicazioni schermo LCD - Impostazione di visualizzazione	32
Visualizzazione ingrandita	33
Registrazione - Operazioni avanzate	34
Schermo LCD - Operazioni avanzate	34
Navigazione nel menu principale - Registrazione	34
Impostazioni flash	36
Tipi di scatto	38
Autoscatto	39
Scatto continuo	40
Multi-fotogrammi	41
Autoritratto	41
Bilanciamento del bianco	42
Risoluzione e qualità immagine	43
Compensazione dell'esposizione	45
Regolazione tonalità e colore	46
Ritratto	47
Navigazione nel menu di registrazione	48
Personalizzare le funzioni dei tasti	50
Sensibilità della fotocamera - ISO	51
Portata del flash e sensibilità della fotocamera	51
Reset automatico	52
Registrazione commento vocale	53
Stampa della data	54
Zoom digitale	55
Visualizzazione immediata	56
Memoria numero file	57
Nome della cartella	57
Registrazione di un'immagine senza scheda di memoria	58
Registrazione immagini in movimento	59
Navigazione nel menu principale - Immagini in movimento	60
Note sulla registrazione di immagini in movimento	61

Visualizzazione delle immagini - Operazioni avanzate	62
Riascolto sonoro registrato e commento audio	62
Visualizzazione immagini in movimento	63
Navigazione nel menu principale - Visualizzazione	64
Navigazione nel menu di visualizzazione	65
Schermo di selezione fotogrammi	68
Cancellazione immagini e sonoro	69
Protezione delle immagini e del sonoro	70
Commento audio	71
Copia in Preferiti	72
Rotazione delle immagini	74
Incollare le immagini	74
Scorrimento immagini	76
Formato DPOF	78
Come creare un file DPOF	78
Ordine di un indice di stampa	79
Funzione e-mail copy	80
Visualizzazione delle immagini su uno schermo televisivo	81
Menu di setup	82
Navigazione nel menu di setup	82
Luminosità schermo LCD	84
Formattazione di schede di memoria	84
Ripristino delle impostazioni di default	85
Lingua	86
Segnalazione sonora	86
Otturatore FX	87
Volume	87
Funzione di spegnimento automatico	87
Impostazione di data e ora	88
Impostazione del formato dei dati	88
Uscita video	88
Trasferimento dei dati	88

Trasferimento dei dati	89
Richieste di sistema.....	89
Collegamento della fotocamera al computer.....	90
Con Windows 98 e 98SE.....	92
Installazione automatica	92
Installazione manuale	93
Richieste di sistema per QuickTime	95
Funzione di spegnimento automatico (trasferimento dati)	95
Organizzazione delle cartelle della scheda di memoria.....	96
Disconnessione della fotocamera dal computer.....	98
Windows 98 e 98SE	98
Windows Me, 2000 Professional e XP.....	98
Macintosh.....	99
Sostituzione della scheda di memoria (trasferimento dati)	100
Funzione di stampa diretta USB.....	100
Note su eventuali problemi di stampa	102
Navigazione nel menu di stampa diretta USB.....	103
Stampa di file DPOF.....	103
Richieste di sistema per WEB CAM	104
Installazione del software per WEB CAM.....	104
Collegamento della WEB CAM.....	106
Note sulle operazioni conWEB CAM	107
Appendice	108
Soluzione di possibili problemi	108
Rimozione del driver software - Windows	110
Cura e manutenzione	111
Caratteristiche tecniche	114

IDENTIFICAZIONE DELLE PARTI

* La vostra nuova fotocamera è uno strumento ottico sofisticato. Fate attenzione a mantenere pulite queste superfici. Vi invitiamo a leggere il paragrafo relativo alla cura e manutenzione dell'apparecchio (p. 111).

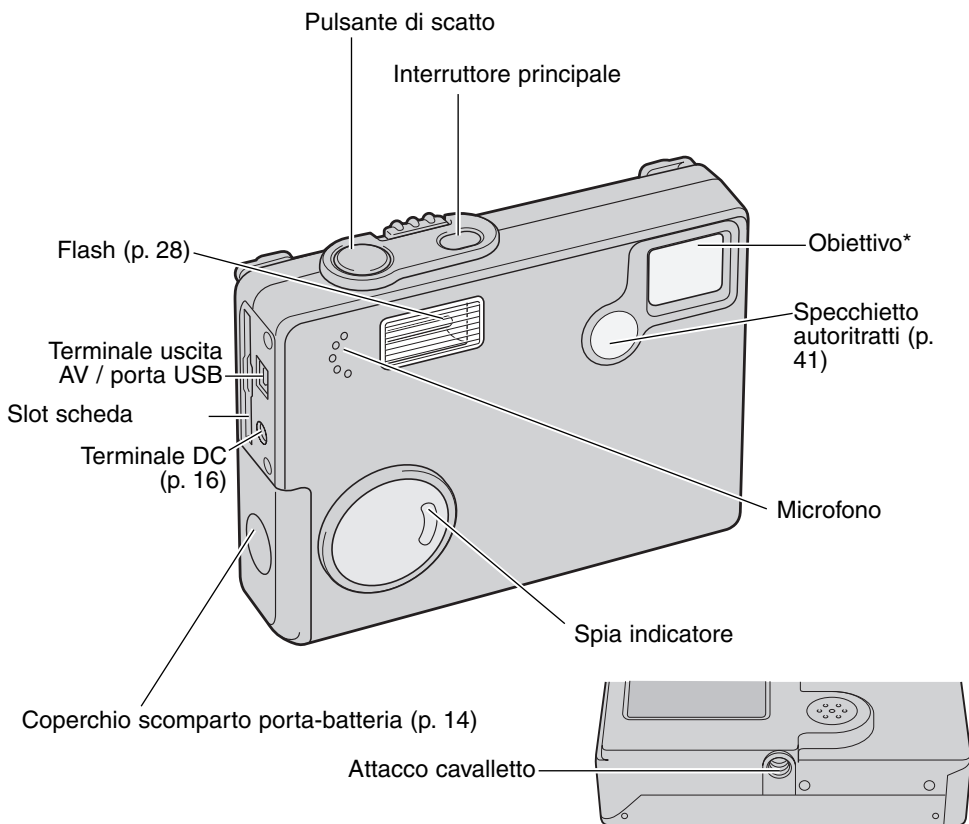

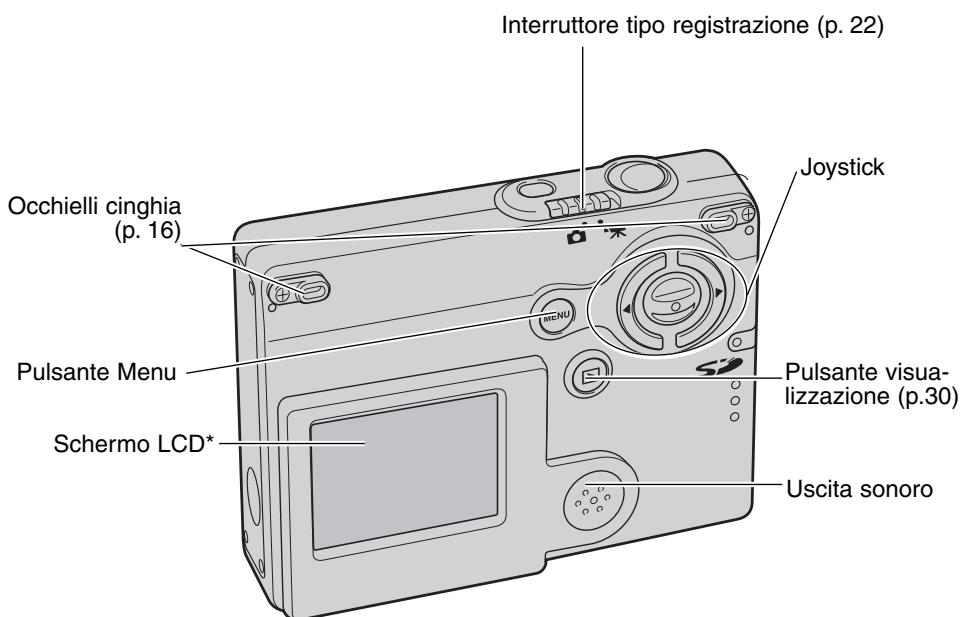

PER FOTOGRAFARE SUBITO

INSERIMENTO DELLE BATTERIE

Questa fotocamera digitale è alimentata da 2 batterie alcaline tipo AA o Ni-MH; ricordate, tuttavia, che le batterie NI-MH ricaricabili garantiscono una maggiore durata nel tempo; le prestazioni variano in base alla marca delle batterie. Se utilizzate batterie Ni-MH, ricaricatele sempre con un'unità idonea. Rivolgetevi al vostro rivenditore di fiducia per la scelta dell'unità di ricarica più appropriata. Prima di utilizzare le batterie, leggete le avvertenze riportate alle pp. 3-6. Prima di sostituire le batterie, controllate che la fotocamera sia spenta.

Aprire il coperchio dello scomparto porta-batterie facendolo scorrere verso il lato anteriore della fotocamera per sbloccare il dispositivo di sicurezza (1).

Inserite le batterie tipo AA come mostrato; assicuratevi che le polarità positiva e negativa siano orientate correttamente (2).

Richiudete il coperchio dello scomparto porta-batterie facendolo scorrere verso il corpo macchina (4) per riattivare il dispositivo di sicurezza.

Dopo aver installato le batterie, sullo schermo può apparire un messaggio di richiesta di impostazione della data/ora. In questo caso, reimpostate l'orologio e il calendario tramite la Sezione 3 del menu di setup (p. 20). Una batteria interna protegge il funzionamento dell'orologio, del calendario e le impostazioni memorizzate per più di 24 ore se la fotocamera è stata usata almeno 5 minuti prima della rimozione della batteria.

Con questa fotocamera non sono utilizzabili batterie allo zinco carbone e al nichel-cadmio.

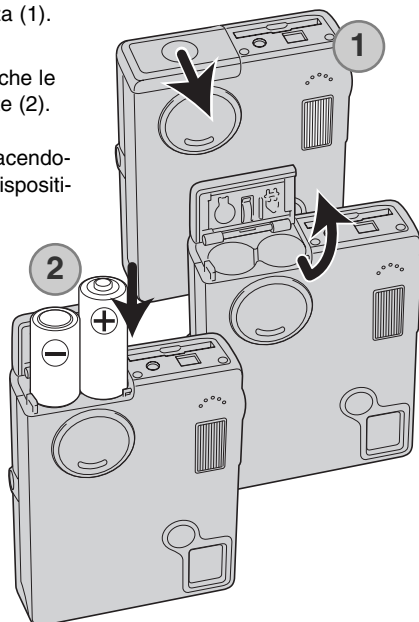

INDICATORI CONDIZIONI BATTERIE

Questa fotocamera è dotata di un indicatore automatico del livello di carica della batteria, che compare sullo schermo LCD. L'indicatore si modifica da bianco a rosso quando la carica è bassa.



Simbolo batteria carica - La batteria è ben carica. Questo indicatore compare quando la fotocamera è accesa.



Simbolo batteria parzialmente carica - La carica della batteria non è completa. Questo indicatore compare quando la fotocamera è accesa. Lo schermo LCD si spegne durante la ricarica del flash.



Simbolo batteria in esaurimento - La carica della batteria è molto bassa. Sostituire la batteria appena possibile. Questa segnalazione compare automaticamente e resta visualizzata sullo schermo LCD fino alla sostituzione della batteria. Se la carica scende sotto questo livello mentre la fotocamera è accesa, il simbolo compare immediatamente prima dello spegnimento dell'apparecchio.

Se la carica non è sufficiente ad alimentare le operazioni della fotocamera, scompaiono le indicazioni sullo schermo LCD e l'otturatore non scatta. Sostituire subito le batterie.

FUNZIONE DI SPEGNIMENTO AUTOMATICO

Per prevenire un inutile consumo della batteria, la fotocamera si spegne se non viene usata per più di 3 minuti. Per ripristinare l'alimentazione, premere l'interruttore principale. La durata dell'attesa per l'attivazione dello spegnimento automatico può essere modificata tramite la sezione 2 del menu di setup (p. 87). Quando la fotocamera è collegata al computer la durata dell'attesa per l'attivazione dello spegnimento automatico è impostata su 10 minuti e non può essere modificata.

ADATTATORE CA (ACCESSORIO OPZIONALE)



Assicuratevi sempre di aver spento la fotocamera prima di cambiare la fonte di alimentazione.

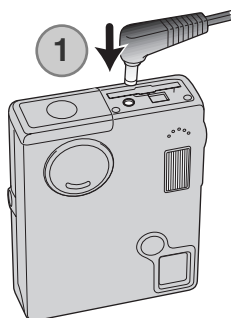

L'adattatore CA AC-6L consente di alimentare la fotocamera con normale corrente di rete. L'uso dell'adattatore CA è consigliato quando la fotocamera viene collegata al computer o in caso di una prolungata sessione di lavoro.

Inserite lo spinotto del cavo dell'adattatore CA nel terminale DC (1).

Inserite l'altra estremità del cavo dell'adattatore CA nella presa elettrica.

COME MONTARE LA CINGHIA

Tenete sempre la cinghia intorno al polso per evitare il rischio di caduta accidentale della fotocamera.

Nella confezione sono inclusi due modelli di cinghia (vedi figure). La cinghia A, montata da sola, può essere usata come cinghia a polso. Le cinghie A e B abbinate sono utilizzabili come cinghia a tracolla.

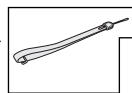

Cinghia A

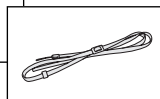

Cinghia B

Uso della cinghia A

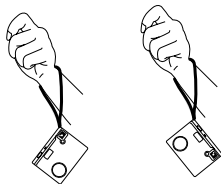

Uso delle cinghie A e B abbinate

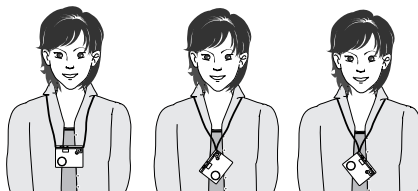

Uso della cinghia A

Sulla fotocamera, ruotate l'occhiello di attacco della cinghia in modo da farvi passare la cinghia A (1).

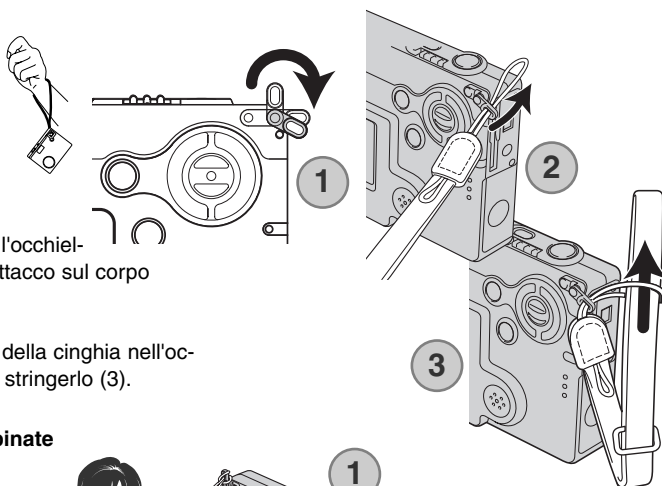

Montate la cinghia inserendo l'occhiello più piccolo all'interno dell'attacco sul corpo macchina (2).

Fate passare l'altra estremità della cinghia nell'occhiello più piccolo e tirate per stringerlo (3).

Uso delle cinghie A e B abbinate

Inserite l'occhiello più piccolo della cinghia B nell'altro occhiello di attacco della cinghia sulla fotocamera o nell'occhiello della cinghia A (1).

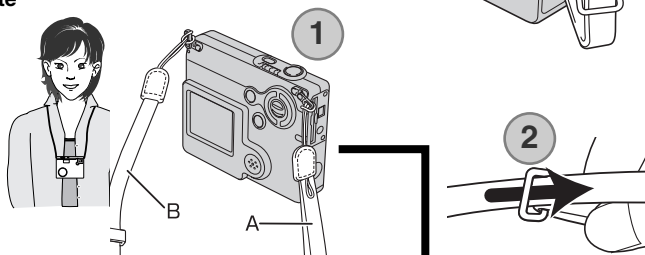

Fate passare l'altra estremità della cinghia B nell'occhiello nella fibbia di collegamento con la cinghia A (2).

Fate passare l'estremità della cinghia B nella fibbia e tirate per stringere (3).

Bloccate l'estremità della cinghia B con il passante di blocco (4).

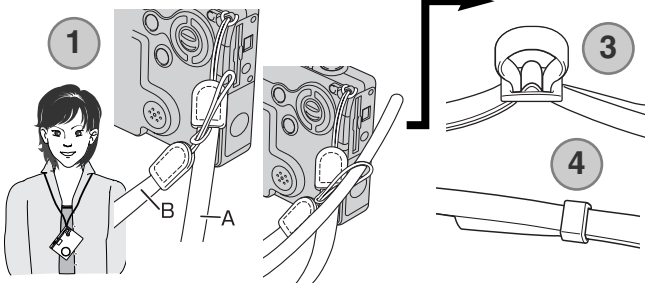

COME INSERIRE ED ESTRARRE UNA SCHEDA DI MEMORIA



Prima di sostituire una scheda di memoria, controllate che la fotocamera sia spenta e che la spia indicatore non sia arancione o stia pulsando, altrimenti rischiereste la perdita dei dati memorizzati o danni alla scheda.

Per fotografare è necessario che nella fotocamera sia inserita una scheda di memoria SD (Secure Digital) o una scheda MultiMedia. In caso contrario, sullo schermo LCD della fotocamera compare un segnale di avviso di scheda mancante. L'otturatore può comunque scattare e può essere ripresa una singola immagine (p. 58).

Inserite la scheda di memoria spingendola a fondo nello slot, quindi sollevate il dito. La scheda è ora alloggiata nello slot.

Inserite la scheda in modo che il lato anteriore sia rivolto verso la parte anteriore della fotocamera. La scheda va inserita ben dritta, mai inclinata. Non forzate mai l'inserimento della scheda: nel caso che la scheda opponesse resistenza controllate di averla inserita nella giusta direzione.

Per estrarre una scheda di memoria, premete sulla scheda contenuta nello slot e rilasciatela. La scheda fuoriesce dallo slot e può essere estratta.

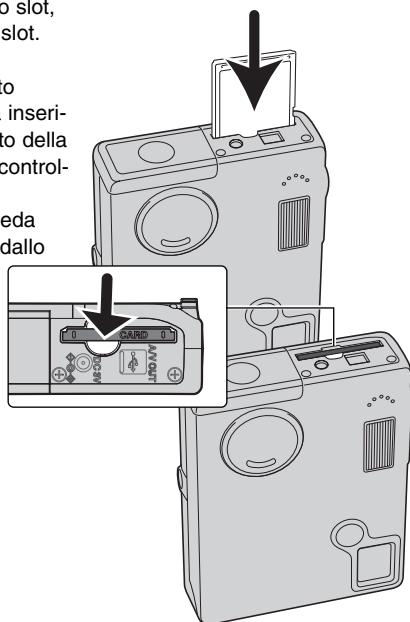

SCHEDE DI MEMORIA

Una scheda MultiMedia ha un tempo di risposta più lungo durante le operazioni di registrazione e di visualizzazione, rispetto a una scheda di memoria SD. Non si tratta di un difetto, ma di una caratteristica della scheda stessa. Con schede di memoria di maggiore capacità alcune operazioni della fotocamera, come ad esempio la cancellazione, si allungano.

La scheda di memoria SD ha un dispositivo di protezione da scrittura che previene il rischio di cancellazione accidentale dei dati contenuti. Spostando il dispositivo verso la base della scheda i dati saranno protetti. Tenete presente che una scheda protetta da scrittura non consente la registrazione di nuove immagini. Se cercate di registrare o cancellare un'immagine su una scheda protetta da scrittura, sulla fotocamera compare un messaggio di avviso che la scheda è bloccata e le spie accanto allo slot della scheda pulsano rapidamente e diventano rosse. Per informazioni sulla cura e manutenzione della scheda di memoria, fate riferimento alla p. 110.

Se nella fotocamera viene inserita una scheda non formattata, compare un messaggio per avvisare che la fotocamera non è in grado di usare la scheda. Se la scheda di memoria è stata utilizzata con una diversa fotocamera, dovrete formattare la scheda prima di usarla. Per formattare una scheda, utilizzate i comandi della sezione 1 del menu di setup (p. 84). Con la formattazione, tutti i dati memorizzati sulla scheda sono cancellati definitivamente.

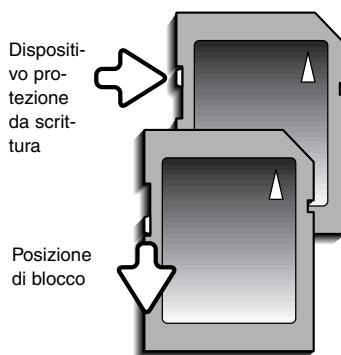

IMPOSTAZIONE DI DATA E ORA

Dopo aver inserito per la prima volta una scheda di memoria o aver ricaricato la batteria, dovrete impostare l'orologio e il calendario tramite il menu di setup. Nella registrazione delle immagini è possibile memorizzare la data e l'ora dello scatto. Potrete impostare anche la lingua di visualizzazione dei menu (per modificare la lingua, vedi le note sulla fotocamera alla pagina seguente).

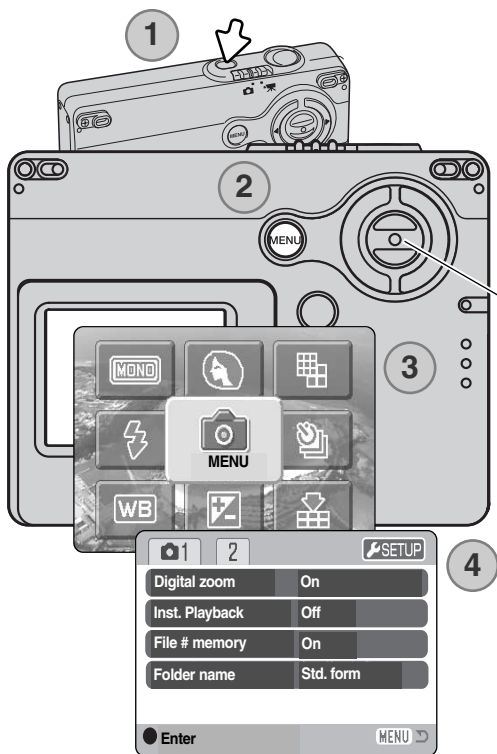

Accendete la fotocamera premendo l'interruttore principale, posizionato accanto al pulsante di scatto (1).



Premete il pulsante Menu per aprire il menu principale sullo schermo LCD (2).

"Joystick"

Quando il menu principale compare sullo schermo LCD premete il pulsante centrale del "joystick" per aprire il menu di registrazione (3).



Nel menu di registrazione, l'icona di setup è posizionata nell'angolo in alto a destra. Evidenziate l'icona di setup con il tasto destro del "joystick" quindi premete il pulsante centrale del "joystick" per aprire il menu di setup (4).

La navigazione nel menu è estremamente semplice. I quattro tasti del "joystick" controllano il movimento del cursore per selezionare le voci del menu. Premete al centro il "joystick" per selezionare le opzioni del menu ed impostare le modifiche.

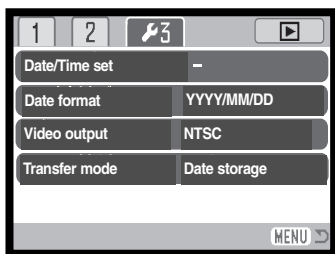

Usate il tasto destro per evidenziare la sezione 3 in alto nel menu.



Usate il tasto basso per evidenziare l'opzione di menu di impostazione di data/ora.



Premete il tasto destro. Alla destra del menu compare l'indicazione "Enter".



Premete al centro il "joystick" per visualizzare lo schermo di impostazione di data/ora.

Menu di setup: sezione 3



Con i tasti destro/sinistro, selezionate il dato da modificare.



Con i tasti alto/basso modificate le voci.



Premete al centro il "joystick" per impostare l'orologio e il calendario. Si apre il menu di setup.

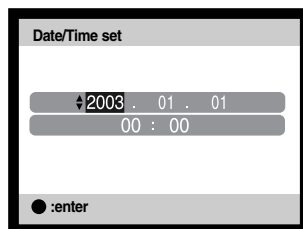

Schermo impostazione data/ora

Note sulla fotocamera

E' possibile modificare la lingua di visualizzazione dei menu. Evidenziate l'opzione "Lingua" nella sezione 1 del menu di setup. Premete il tasto destro per visualizzare le impostazioni della lingua. Con i tasti alto/basso evidenziate la lingua desiderata. Premete al centro il "joystick" per impostare la lingua evidenziata; il menu di setup viene visualizzato nella lingua scelta.

IMPOSTAZIONE DI REGISTRAZIONE - OPERAZIONI PRINCIPALI

Questa sezione illustra le funzioni base di registrazione. Per preparare la fotocamera all'uso, leggete le pp. 14-21.

COME IMPUGNARE LA FOTOCAMERA

Se usate lo schermo LCD, impugnate saldamente la fotocamera con la mano destra e sostenete il corpo macchina con il palmo della mano sinistra. Tenete i gomiti aderenti al corpo e le gambe leggermente divaricate per avere una buona stabilità.

Se fotografate in posizione verticale, ricordatevi che il flash deve essere rivolto verso l'alto. Fate attenzione a non coprire l'obiettivo con le dita o con la cinghia.



IMPOSTAZIONE DELLA FOTOCAMERA SU REGISTRAZIONE

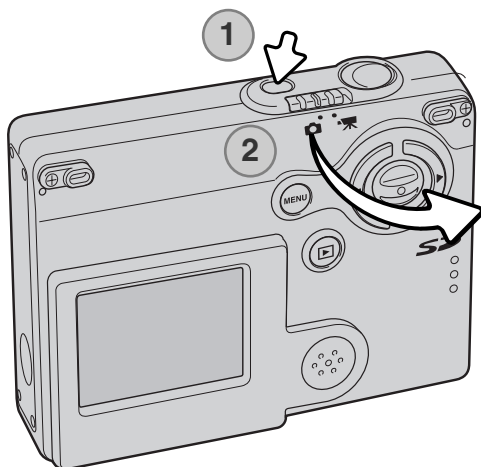

Accendete la fotocamera premendo l'interruttore principale, posizionato accanto al pulsante di scatto (1).



Portate l'interruttore del tipo di registrazione sulla posizione di registrazione, che è l'impostazione di default.

OBIETTIVO ZOOM

Questa fotocamera è dotata di un esclusivo obiettivo zoom 4,8-14,4mm che equivale ad un obiettivo 37-111mm del formato 35mm. L'obiettivo è controllato dal "joystick" posizionato sul dorso della fotocamera. L'effetto dello zoom ottico è visibile nello schermo LCD.

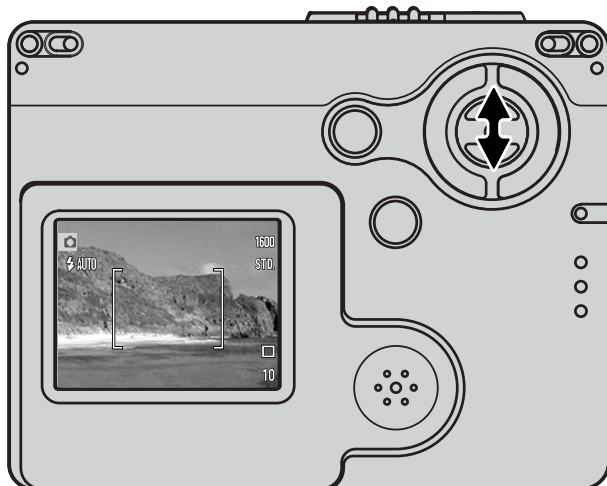

Per zoomare in avanti e avvicinare il soggetto, premete il tasto alto (T) del "joystick".

Per zoomare indietro, premete il tasto basso (W) del "joystick".

La funzione zoom digitale aumenta la potenza dell'obiettivo. Lo zoom digitale è attivato tramite la sezione 1 del menu di registrazione (p. 55).

Consigli fotografici

L'obiettivo zoom non controlla solo la quantità della scena fotografica che viene ripresa nella fotografia, ma anche la profondità di campo e la prospettiva. La profondità di campo è l'area a fuoco davanti e dietro il soggetto. Lo zoom in avanti (posizione tele) comporta una profondità di campo ridotta, con risultati di maggior risalto del soggetto dallo sfondo; per ritratti più belli è consigliabile un teleobiettivo. Lo zoom indietro (posizione grandangolare) consente di mantenere perfettamente nitidi sia il soggetto in primo piano che lo sfondo. Generalmente le riprese di paesaggi risultano più emozionanti con una grande profondità di campo e uso di obiettivi grandangolari. Gli obiettivi grandangolari accentuano la prospettiva per dare un'ampia profondità all'immagine. I teleobiettivi comprimono lo spazio tra il soggetto e lo sfondo con risultati di una prospettiva ridotta.

INDICAZIONI SCHERMO LCD - OPERAZIONI PRINCIPALI

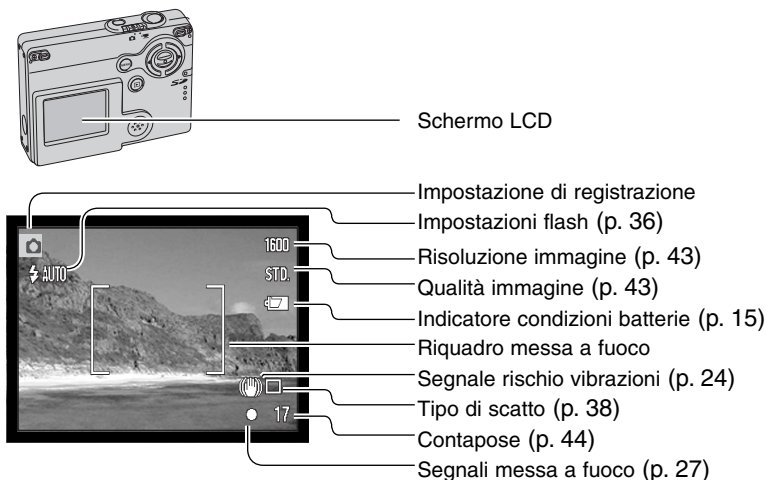

SEGNALE RISCHIO VIBRAZIONI DELLA FOTOCAMERA



Se il tempo di scatto si allunga oltre il limite di sicurezza per fotografare con la fotocamera impugnata, nello schermo compare un segnale di rischio vibrazioni. Per vibrazioni della fotocamera si intende un effetto di tremolio, che pregiudica la nitidezza dell'immagine, dovuto al movimento della mano e che è più pronunciato sulle impostazioni tele rispetto a quelle grandangolari. L'otturatore scatta anche se compare questa segnalazione. Quando la fotocamera segnala questo rischio, montate la fotocamera su un cavalletto o usate il flash incorporato.



OPERAZIONI BASE DI REGISTRAZIONE



Accendete la fotocamera e spostate l'interruttore del tipo di registrazione sulla posizione di registrazione.



Inquadrate il soggetto nel riquadro di messa a fuoco dello schermo LCD.

- Con soggetti in posizione decentrata usate il blocco della messa a fuoco (p. 26).

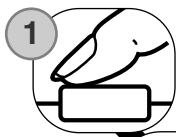

Premete parzialmente il pulsante di scatto (1) per bloccare la messa a fuoco e l'esposizione.

- I segnali di messa a fuoco (p. 27) sullo schermo confermano la corretta messa a fuoco. Se il segnale di messa a fuoco è rosso, la fotocamera non può mettere a fuoco il soggetto. Ripetete le operazioni sopra descritte finché il segnale non diventa bianco.

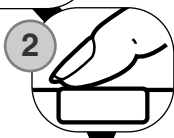

Premete a fondo il pulsante di scatto (2) per fotografare.

- Dopo lo scatto, la spia flash/Access accanto allo slot della scheda diventa arancione e pulsa per segnalare che la fotocamera sta memorizzando i dati dell'immagine fotografata sulla scheda di memoria. Non estraete mai la scheda di memoria durante la scrittura dei dati.
- L'immagine può essere osservata in anteprima subito dopo lo scatto mantenendo premuto il pulsante di scatto. Può essere usata anche la visualizzazione rapida (p. 56).

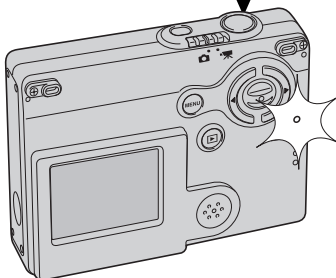

BLOCCO DELLA MESSA A FUOCO

La funzione di blocco della messa a fuoco deve essere usata quando il soggetto da fotografare è in posizione decentrata ed esterno al riquadro di messa a fuoco. Il blocco della messa a fuoco può essere usato anche in situazioni speciali per aiutare la fotocamera a mettere correttamente a fuoco soggetti di difficile lettura. Questa funzione è controllata tramite il pulsante di scatto.



Inquadrate il soggetto scelto nel riquadro di messa a fuoco dello schermo LCD. Premete e mantenete parzialmente premuto il pulsante di scatto per bloccare la messa a fuoco.

- I segnali di messa a fuoco sullo schermo avvertono se la messa a fuoco è bloccata.

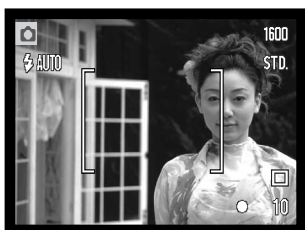

Senza sollevare il dito dal pulsante di scatto, ricomponete l'inquadratura nel riquadro di messa a fuoco. Premete quindi a fondo il pulsante di scatto per fotografare.

PORTATA DELLA MESSA A FUOCO

La portata della messa a fuoco si stende da 10cm all'infinito. Il soggetto può essere inquadrato nello schermo LCD.

SEGNALI DI MESSA A FUOCO

Questa fotocamera digitale è dotata di un sistema di autofocus di alta precisione e rapida risposta. Il segnale di messa a fuoco che compare nell'angolo in basso a destra dello schermo LCD segnala lo stato della messa a fuoco. L'otturatore scatta anche se il soggetto non è a fuoco.



Segnale di messa a fuoco

Messa a fuoco confermata - il segnale di messa a fuoco nello schermo LCD è bianco. La messa a fuoco è bloccata.

Messa a fuoco non possibile - il segnale di messa a fuoco nello schermo LCD è rosso.

SITUAZIONI SPECIALI DI MESSA A FUOCO

In situazioni particolari, come quelle qui descritte, la fotocamera non è in grado di mettere accuratamente a fuoco. In questi casi, usate il blocco della messa a fuoco (p. 26) per mettere a fuoco un diverso oggetto posizionato alla stessa distanza del soggetto da riprendere, quindi ricomponete l'inquadratura e fotografate.

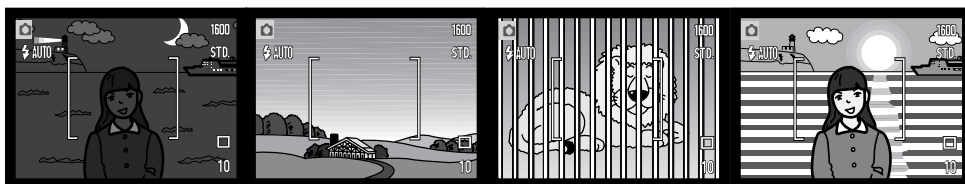

Il soggetto è troppo scuro.

Il soggetto nel riquadro di messa a fuoco è scarsamente contrastato.

Due soggetti situati a distanze diverse si sovrappongono nel riquadro di messa a fuoco.

Il soggetto è vicino ad un oggetto o ad un'area molto luminosa.

SEGNALI FLASH

Premendo parzialmente il pulsante di scatto, l'indicatore di impostazione del flash nello schermo LCD segnala lo stato del flash. Mentre il flash si sta caricando, l'otturatore non scatta.



Flash in ricarica - L'indicatore di impostazione flash è rosso. La messa a fuoco è bloccata.

Flash pronto - L'indicatore di impostazione flash è bianco.

Indicatore di impostazione flash

Se nello schermo LCD compare solo l'immagine inquadrata, premendo parzialmente il pulsante di scatto l'indicatore di impostazione flash rosso compare nello schermo LCD per segnalare che il flash si sta ricaricando.

Se lo schermo LCD è spento o si spegne per scarsa alimentazione, premendo parzialmente il pulsante di scatto, la spia flash/Access accanto allo slot della scheda segnala lo stato del flash. Se la spia è rossa e pulsa rapidamente il flash è in fase di ricarica.

Se il soggetto è a una distanza inferiore a 20cm con l'obiettivo impostato su una focale grandangolare, l'immagine potrebbe risultare non correttamente esposta a causa di un errore di parallasse tra l'obiettivo e il flash. In questi casi escludete il flash (p. 37).

PORTATA DEL FLASH - OPERAZIONE AUTOMATICA

La fotocamera controlla automaticamente l'intensità del flash. Per una corretta esposizione, controllate che il soggetto rientri nell'ambito della portata del flash. La configurazione del sistema ottico fa sì che la portata del flash sia diversa da grandangolare a tele. La portata del flash può essere modificata tramite l'impostazione della sensibilità (ISO) della fotocamera (p. 51).

Posizione grandangolare	Posizione tele
0.10m ~ 3.6m	0.10m ~ 2.7m

INDICAZIONI SCHERMO LCD - IMPOSTAZIONE DI REGISTRAZIONE

Premete e mantenete premuto al centro il "joystick" per modificare il tipo di visualizzazione sullo schermo LCD (indicazioni complete o sola immagine inquadrata).

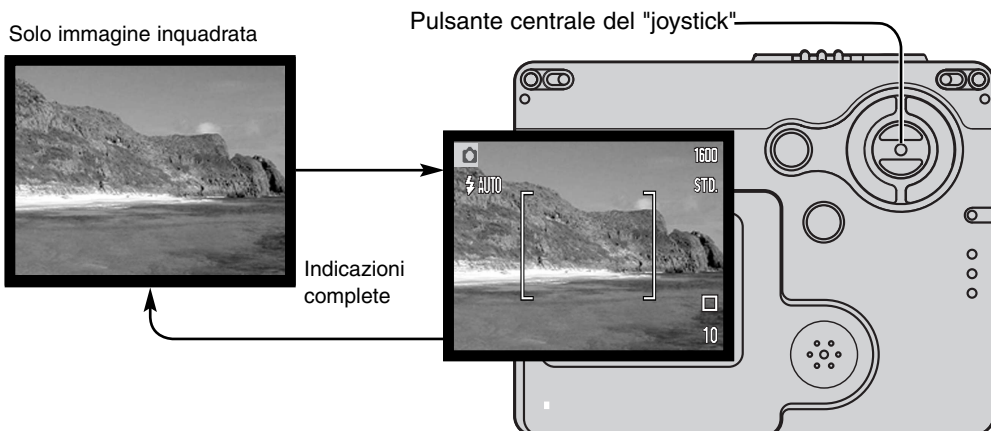

Gli indicatori del livello di carica della batteria e della stampa della data compaiono anche scegliendo l'impostazione di sola immagine inquadrata. Se è attiva la funzione di reset automatico, spegnendo la fotocamera vengono reimpostate le indicazioni complete.

VISUALIZZAZIONE - OPERAZIONI PRINCIPALI

Le immagini riprese possono essere visualizzate tramite la visualizzazione. Questa parte del libretto spiega le operazioni principali di questa modalità. L'impostazione di visualizzazione dispone di numerose funzioni (vedi p. 62).

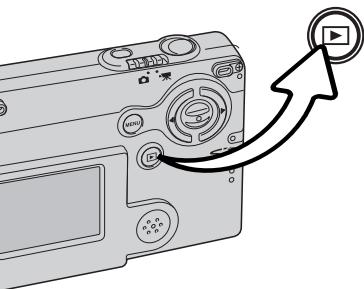

Per richiamare le immagini con l'impostazione di visualizzazione, premete il pulsante di visualizzazione.
Per ritornare sulla registrazione, premete nuovamente il pulsante di visualizzazione o utilizzate l'interruttore del tipo di registrazione.

INDICAZIONI SU VISUALIZZAZIONE FOTOGRAMMA SINGOLO

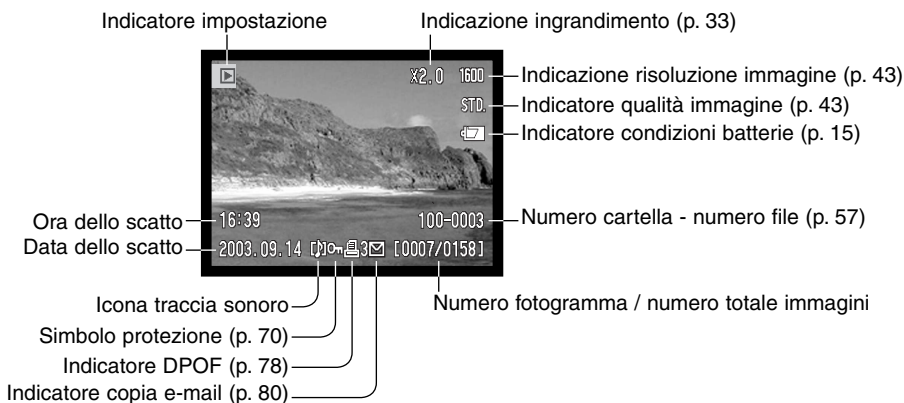

VISUALIZZAZIONE

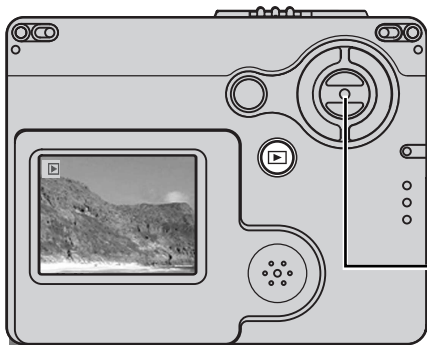

Su Visualizzazione, usate i tasti destro/sinistro del "joystick" per scorrere le immagini registrate sulla scheda di memoria. Per scorrere più velocemente le immagini, tenete premuti i tasti destro/sinistro del "joystick".

"Joystick"

CANCELLAZIONE DI UNA SINGOLA IMMAGINE

Per cancellare l'immagine visualizzata, usate il menu principale dell'impostazione di registrazione. Premete il pulsante menu per richiamare sullo schermo LCD il menu principale, quindi usate il "joystick" per selezionare l'icona della cancellazione.

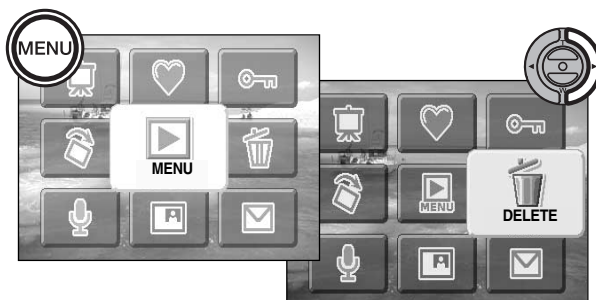

Premete al centro il "joystick"; compare una richiesta di conferma.

 Con i tasti sinistro/destro del "joystick" evidenziate "YES". Evidenziando "NO", si annulla l'operazione.

 Premete al centro il "joystick" per cancellare l'immagine.



INDICAZIONI SCHERMO LCD - IMPOSTAZIONE VISUALIZZAZIONE

Premete e mantenete premuto al centro il "joystick" per modificare il tipo di visualizzazione sullo schermo LCD (indicazioni complete o sola immagine inquadrata).

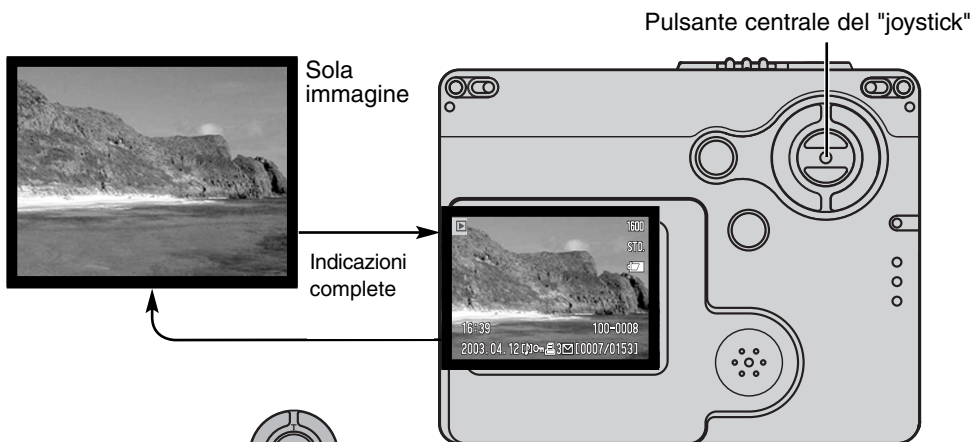

Visualizzazione indice

La visualizzazione indice si attiva mantenendo premuto il tasto basso del "joystick" mentre si modifica il tipo di indicazione. Sulla visualizzazione indice, i tasti sinistro/destro del "joystick" spostano il bordo giallo di evidenziazione che circonda l'immagine miniaturizzata. Per scorrere più velocemente le immagini, tenete premuti i tasti destro/sinistro del "joystick". Quando l'immagine è evidenziata dal bordo, alla base dello schermo vengono visualizzati la data dello scatto, l'icona di registrazione del sonoro, il simbolo di protezione, lo stato di stampa, l'icona copia e-mail e il numero di fotogramma. Premendo al centro il "joystick" può essere ascoltato il sonoro che accompagna l'immagine evidenziata. Se il tasto alto del "joystick" viene premuto e mantenuto premuto, l'immagine evidenziata viene visualizzata come fotogramma singolo.

VISUALIZZAZIONE INGRANDITA

Su Visualizzazione a fotogramma singolo, un'immagine statica può essere ingrandita in 6 fasi con incrementi di 0.2.



Richiamate l'immagine da ingrandire, premete il tasto alto del "joystick" per attivare l'impostazione di ingrandimento. Il rapporto di ingrandimento viene indicato nello schermo LCD.



Premete il tasto alto del "joystick" per aumentare l'ingrandimento. Premete il tasto basso del "joystick" per diminuirlo.



Premendo e mantenendo premuto al centro il "joystick" si passa dalla visualizzazione delle indicazioni complete alla visualizzazione della sola immagine.

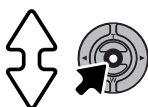

Per scorrere un'immagine ingrandita premete al centro il "joystick". Il pulsante al centro del "joystick" permette di passare dalla visualizzazione ingrandita agli schemi di scorrimento.



Usate i tasti sinistro/destro e alto/basso del "joystick" per scorrere un'immagine ingrandita.



Per uscire dalla visualizzazione ingrandita, premete il pulsante Menu.



L'indicatore di posizione, nell'angolo in alto a destra dello schermo, mostra l'area dell'immagine che è stata osservata.

REGISTRAZIONE - OPERAZIONI AVANZATE

INDICAZIONI SCHERMO LCD - OPERAZIONI AVANZATE

Indicatore
microfono

Ritratti (p. 47)

Regolazione tonalità e colore (p. 46)

Zoom digitale (p. 55)

Risoluzione immagine (p. 43)

Qualità immagine (p. 43)

Riquadro messa a fuoco (p. 48)

Tipo di scatto (p. 38)

Contapose (p. 44)

Indicatore stampa dati (p. 54)

Segnali messa a fuoco (p. 27)

Compensazione esposizione

Indicazione sensibilità fotocamera (p. 51)

Bilanciamento del bianco (p. 42)

Impostazioni flash (p. 36)

Schermo LCD

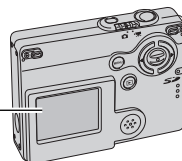

NAVIGAZIONE NEL MENU PRINCIPALE - REGISTRAZIONE

Premendo il pulsante Menu, sullo schermo LCD si apre il menu principale ed è possibile scegliere le principali opzioni di menu. Nel menu principale sono disponibili le seguenti otto opzioni:



1. Impostazione flash (p. 36)
2. Tipi di scatto (p. 38)
3. Bilanciamento del bianco (p. 42)
4. Risoluzione immagine (p. 43)
5. Qualità immagine (p. 43)
6. Compensazione esposizione (p. 45)
7. Regolazione tonalità e colore (p. 46)
8. Ritratto (p. 47)



Premete il pulsante Menu per attivare il menu principale dell'impostazione di registrazione.



Con il "joystick" evidenziate l'opzione di menu desiderata.



Premete al centro il "joystick" per entrare nell'opzione selezionata.



Usate i tasti alto/basso per selezionare l'impostazione che volete modificare. Ripremete il pulsante menu per tornare alla registrazione.



Premete al centro il "joystick" per modificare l'impostazione evidenziata.



Selezionando l'icona Menu nel menu principale si potrà accedere al menu di registrazione nel quale sono disponibili ulteriori opzioni. Per la navigazione nel menu, vedi p. 43.

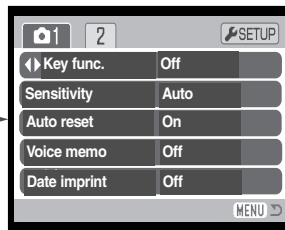

IMPOSTAZIONI FLASH

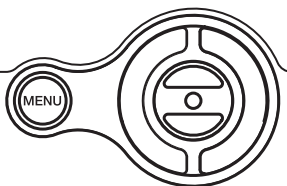
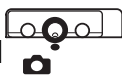

Il flash può essere usato per fotografare immagini statiche. Per scegliere l'impostazione del flash, usate il menu principale dell'impostazione di registrazione (p. 34). L'indicatore dell'impostazione in uso compare nell'angolo in alto a



sinistra dello schermo LCD. Dopo aver spento la fotocamera o se è attiva la funzione di reset automatico (p. 52), l'impostazione viene reimpostata su flash automatico con funzione anti-occhi rossi se questa era l'ultima impostazione in uso; con una diversa impostazione viene reimpostato il flash automatico. Mentre il flash si sta ricaricando, premendo parzialmente il pulsante di scatto l'indicatore di impostazione del flash sullo schermo LCD diventa rosso e l'otturatore non scatta.

Se il soggetto è a una distanza inferiore a 20cm con l'obiettivo impostato su una focale grandangolare, l'immagine potrebbe risultare non correttamente esposta a causa di un errore di parallasse tra l'obiettivo e il flash. In questi casi escludete il flash.

 AUTO	Flash automatico
 AUTO	Flash automatico con funzione anti-occhi rossi
	Attivazione forzata
	Esclusione del flash
 	Ritratti notturni

Flash automatico - Con poca luce o con soggetti in controluce, il flash scatta automaticamente.

Funzione anti-occhi rossi - Il flash emette alcuni lampi prima di quello principale per causare la contrazione delle pupille del soggetto e ridurre lo sgradevole effetto degli occhi rossi. Usate questa impostazione per fotografare persone o animali con poca luce.

Attivazione forzata - Il flash si attiva ad ogni esposizione indipendentemente dai livelli di luce. Scegliete questa impostazione per ammorbidire le ombre più marcate causate da un'illuminazione diretta o da una luce crepuscolare.



Esclusione del flash - Il flash non scatta mai. Questa impostazione è adatta per fotografare nei luoghi in cui è proibito l'uso del flash, se si desidera mantenere l'effetto della luce naturale o se il soggetto non rientra nella portata del flash. Con questa impostazione può comparire l'avvertenza di rischio di vibrazioni della fotocamera (p. 24).

Ritratti notturni - E' ideale per riprendere suggestivi ritratti con luci notturne, perché la fotocamera bilancia automaticamente la luce del flash con l'illuminazione. Raccomandate al soggetto di non muoversi subito dopo il lampo perché l'otturatore resta aperto per l'esposizione dello sfondo. Con questa impostazione è possibile usare la funzione anti-occhi rossi.



TIPI DI SCATTO

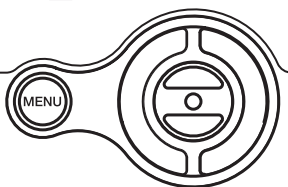
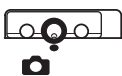

L'impostazione del tipo di scatto controlla il rapporto e il metodo di ripresa delle immagini. I simboli relativi al tipo di scatto scelto sono visualizzati sullo schermo LCD. Il tipo di scatto viene selezionato tramite il menu principale di registrazione (p. 34). Se è attiva la funzione di reset automatico (p. 52), allo spegnimento della fotocamera il tipo di scatto si reimposta sullo scatto singolo.

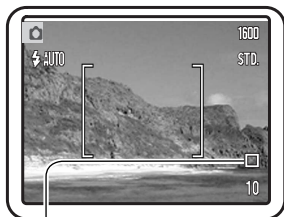

Scatto singolo - permette di registrare un'immagine ogni volta che viene premuto a fondo il pulsante di scatto. E' l'impostazione di default della fotocamera.



Autoscatto - Per ritardare lo scatto dell'otturatore (p. 39). Ideale per gli autoritratti.



Scatto continuo - permette di riprendere una serie continua di immagini finché si mantiene premuto il pulsante di scatto (p. 40).



Multi-fotogramma - per riprendere una serie di nove fotogrammi miniaturizzati di un'immagine premendo una sola volta il pulsante di scatto (p. 41).



Autoritratto - per riprendere un autoritratto usando lo specchietto per autoritratti sul lato anteriore della fotocamera (p. 41).

Autoscatto



Questa impostazione è ideale per riprendere autoritratti perché l'otturatore scatta dopo circa 10 secondi che è stato premuto il pulsante di scatto. L'autoscatto viene impostato tramite l'opzione del tipo di scatto nel menu principale di registrazione (p. 34).

Con la fotocamera montata su un cavalletto, componete l'inquadratura come descritto a p. 25. Per fotografare soggetti in posizione decentrata è possibile usare il blocco della messa a fuoco (p. 26). Premete parzialmente il pulsante di scatto per bloccare l'esposizione e la messa a fuoco (1). Premete a fondo il pulsante di scatto per attivare il conteggio alla rovescia (2). La messa a fuoco e l'esposizione vengono determinate nel momento in cui è premuto il pulsante di scatto, per questo motivo occorre fare attenzione a non attivare il pulsante di scatto stando davanti alla fotocamera. Controllate che la messa a fuoco sia confermata dall'apposito segnale prima di rilasciare il pulsante di scatto (p. 27).

Il conteggio alla rovescia compare sullo schermo LCD. Durante il conteggio alla rovescia la spia indicatore sul lato anteriore della fotocamera (3) inizia a pulsare accompagnata da una segnalazione acustica. Pochi secondi prima dell'esposizione, l'intermittenza diventa più rapida. La spia resta accesa immediatamente prima dello scatto.

Per interrompere il conteggio alla rovescia, premete i tasti alto/basso del "joystick" o il pulsante Menu. Dopo l'esposizione, la fotocamera reimposta automaticamente lo scatto singolo. La segnalazione acustica può essere disattivata tramite la sezione 1 del menu di setup (p. 86).

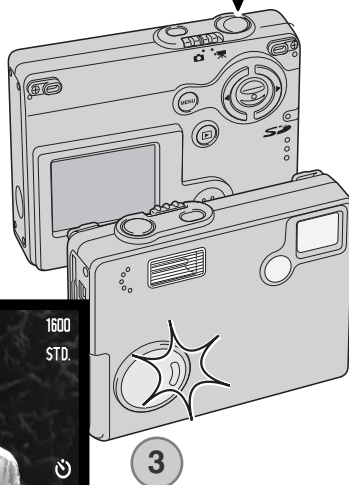
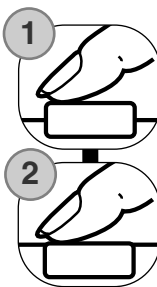

Scatto continuo



Questa impostazione permette di riprendere una serie continua di immagini finché si mantiene premuto il pulsante di scatto. Il numero di immagini che possono essere catturate e la velocità di ripresa dipendono dalla qualità e dalla risoluzione dell'immagine impostate. Scegliendo la risoluzione immagine 1600 X 1200, la massima velocità di ripresa possibile è di 1,5 fot./sec. Lo scatto continuo può essere selezionato tramite

l'opzione del tipo di scatto nel menu principale di registrazione (p. 34).

L'immagine deve essere inquadrata normalmente, come descritto a p. 25. Premete parzialmente il pulsante di scatto per bloccare l'esposizione e la messa a fuoco della serie di immagini da riprendere (1). Premete a fondo e mantenete premuto il pulsante di scatto (2) per avviare la sessione di ripresa. Premendo e mantenendo premuto il pulsante di scatto, la fotocamera è in grado di riprendere immagini finché non viene raggiunto il numero massimo di immagini possibile o finché non viene rilasciato il pulsante di scatto. La funzione di otturatore FX è disattiva (p. 87). E' possibile usare il flash incorporato, ma la velocità di ripresa viene rallentata perché il flash deve avere il tempo di ricaricarsi. Anche la funzione di stampa della data (p. 54) rallenta la velocità di ripresa. Il contapose viene aggiornato al termine della ripresa, durante la memorizzazione delle immagini.

La tabella riporta il numero massimo di immagini che possono essere riprese con l'impostazione di scatto continuo a seconda delle diverse qualità e risoluzione delle immagini.

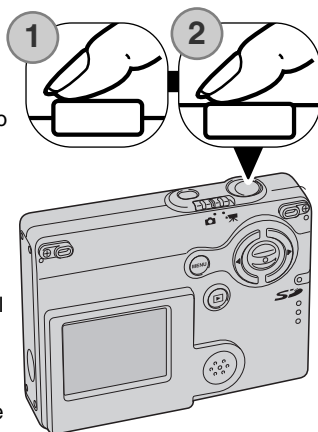

Qualità immagine \ Risoluzione immagine	1600 X 1200	1280 X 960	640 X 480
Fine	3	3	10
Standard	4	5	15
Economy	7	10	22

Multi-fotogramma



Con questa impostazione, premendo una sola volta il pulsante di scatto è possibile riprendere una serie di nove fotogrammi miniaturizzati di un'immagine e creare una sola immagine. Multi-fotogramma viene impostata tramite l'opzione del tipo di scatto nel menu principale di registrazione (p. 34).



Durante l'esposizione pulsa la spia indicatore sul lato anteriore della fotocamera. Il flash viene annullato automaticamente. Per usare questa funzione, controllate che l'illuminazione sia sufficiente a garantire una buona esposizione. La funzione di otturatore FX è disattiva (p. 87).

Autoritratto



Usate questa impostazione per riprendere un autoritratto con lo specchietto per autoritratti sul lato anteriore della fotocamera. La fotocamera regola la messa a fuoco in modo da non superare la distanza di 1m e imposta automaticamente la lunghezza focale su grandangolare.

La funzione Autoritratto viene impostata tramite l'opzione del tipo di scatto nel menu principale di registrazione (p. 34).

Guardando nello specchietto per autoritratti sul lato anteriore della fotocamera, controllate la corretta inquadratura. Se necessario, regolate la lunghezza focale con i tasti alto/basso. Premete parzialmente il pulsante di scatto: la spia indicatore si accende per confermare la messa a fuoco (1). Premete a fondo il pulsante di scatto per fotografare (2). La spia indicatore pulsa dopo l'esposizione per segnalare la fine dell'operazione.

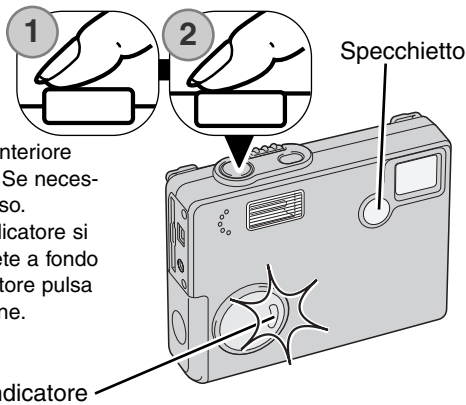

BILANCIAMENTO DEL BIANCO

Il bilanciamento del bianco permette alla fotocamera di leggere come luce neutra diversi tipi di luce. L'effetto è simile a quello che si ottiene con una fotocamera tradizionale selezionando la luce diurna o tungsteno, oppure usando filtri di compensazione colore. Sulla registrazione di immagini statiche o in movimento, sono disponibili una funzione automatica e quattro funzioni pre-impostate. Il bilanciamento del bianco viene impostato tramite il menu principale di registrazione (p. 34) o il menu principale di registrazione immagini in movimento (p. 60). Se è attiva la funzione di reset automatico (p. 52), riaccendendo la fotocamera il bilanciamento del bianco viene reimpostato su automatico.

Il bilanciamento automatico del bianco compensa la temperatura colore della scena. Nella maggior parte dei casi, l'impostazione automatica è adatta a bilanciare la luce ambiente per ottenere belle immagini, anche in presenza di condizioni miste di luce. Con uso del flash incorporato, questa impostazione compensa la temperatura colore dell'emissione flash.

Il bilanciamento del bianco pre-impostato deve essere selezionato prima di fotografare il soggetto.

Quando viene selezionata una funzione pre-impostata di bilanciamento del bianco, un indicatore viene visualizzato sullo schermo LCD per segnalare l'attivazione. Gli effetti sono visibili in tempo reale nello schermo LCD. Se volete mantenere la luce ambiente, impostate l'esclusione del flash (p. 36). Il flash incorporato può essere usato con tutti i tipi di bilanciamento del bianco pre-impostato, ma con luce fluorescente o tungsteno c'è il rischio di ottenere tonalità tendenti al rosa o al blu. Il flash è bilanciato in base alla luce diurna e garantisce perciò eccellenti risultati con le pre-impostazioni luce diurna e cielo coperto.

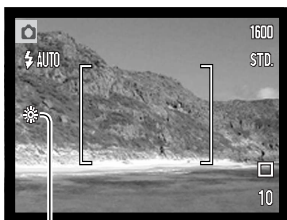

Luce diurna - per fotografare in esterni o per soggetti fortemente illuminati



Cielo coperto - per fotografare in esterni in giornate nuvolose



Tungsteno - per illuminazione incandescente, tipo una normale lampadina



Fluorescente - per illuminazione fluorescente, tipo luci al neon

RISOLUZIONE E QUALITÀ' IMMAGINE

La modifica della risoluzione immagine si riflette sul numero dei pixel che compongono l'immagine. Maggiore è la risoluzione dell'immagine, maggiori sono le dimensioni del file. Per la scelta della risoluzione dell'immagine tenete presente l'uso finale dell'immagine ripresa: le immagini di minore risoluzione sono più adatte per pagine web, mentre le immagini di maggiore risoluzione garantiscono una migliore qualità di stampa.

Schermo LCD	Numero di pixel (or. X vert.)
1600	1600 X 1200
1280	1280 X 960
640	640 X 480



- FINE** Fine - Alta qualità dell'immagine JPEG
- STD.** Standard - Impostazione di default (JPEG)
- ECON.** Economy - La più bassa dimensione di file (JPEG)

La qualità immagine controlla il rapporto di compressione, ma non influisce sui pixel che compongono l'immagine. Più alta è la qualità immagine, più basso è il rapporto di compressione e maggiori sono le dimensioni del file. Se avete necessità di economizzare lo spazio sulla scheda di memoria, scegliete la qualità economica. Generalmente la qualità standard è adatta alla maggior parte delle necessità.

I formati di file variano a seconda della qualità immagine impostata. Le immagini riprese con qualità Fine, Standard e Economy sono salvate con formato JPEG. I file Fine, Standard e Economy possono essere registrati come immagini a colori o monocromatiche (p. 46).

La risoluzione e la qualità dell'immagine devono essere scelte prima dello scatto. Le modifiche compaiono sullo schermo LCD. La risoluzione e la qualità dell'immagine devono essere annullate manualmente. La risoluzione e la qualità dell'immagine sono controllate nel menu principale di registrazione (p. 34).

Contapose e capacità della scheda di memoria

Al variare della risoluzione o qualità immagine, sul contapose compare il numero approssimativo di immagini che possono essere registrate sulla scheda di memoria in uso. Su una scheda di memoria possono essere registrate immagini con diversa risoluzione e qualità. Il numero di immagini che possono essere registrate sulla scheda di memoria dipende dalla capacità della scheda e dalle dimensioni dei file. Le dimensioni effettive del file sono determinate dalla scena ripresa; alcuni soggetti sono più adatti di altri ad essere compressi.

Dimensioni approssimative di file				
Qualità	Risoluzione	1600 X 1200	1280 X 960	640 X 480
	Fine	990KB	660KB	210KB
	Standard	520KB	360KB	130KB
	Economy	290KB	210KB	90KB
Numero approssimativo immagini registrabili su una scheda di memoria da 8MB				
	Fine	6	10	31
	Standard	12	18	48
	Economy	22	31	68

Note sulla fotocamera

Il contapose sul pannello indicatore segnala il numero approssimativo di immagini che possono essere registrate su una scheda di memoria con la qualità e la risoluzione immagine impostate sulla fotocamera. Se queste impostazioni vengono cambiate, anche il contapose si modifica di conseguenza. La fotocamera effettua il calcolo basandosi su una dimensione media di file, per questo motivo quando si registra un'immagine il contapose può non modificarsi o modificarsi in misura maggiore di uno. Se il contapose indica zero, significa che lo spazio per la registrazione è esaurito; tuttavia la modifica della risoluzione o della qualità immagine potrebbe permettere il salvataggio di alcune altre immagini.

COMPENSAZIONE DELL'ESPOSIZIONE



L'esposizione può essere regolata prima di riprendere l'immagine per far sì che la fotografia risulti più chiara o più scura di +/-2EV con incrementi di 1/3EV. Il valore di compensazione dell'esposizione resta impostato finché non viene azzerato. La compensazione dell'esposizione può essere impostata tramite il menu principale di registrazione (p. 34). La funzione controllata dai tasti sinistro/destro del "joystick" può essere modificata, vedi p. 50.

La compensazione dell'esposizione deve essere impostata prima dello scatto e viene visualizzata sullo schermo LCD tramite un'icona affiancata dal valore impostato. Se l'esposizione è impostata su un valore diverso da 0,0, l'icona resta visualizzata sullo schermo LCD come avvertenza.



Usate i tasti alto/basso del "joystick" per regolare il valore di compensazione.

Lo schermo LCD mostra l'icona e il valore di compensazione dell'esposizione. Le modifiche apportate sono visibili sull'immagine inquadrata nello schermo LCD. La compensazione dell'esposizione è impostata automaticamente dopo 5 secondi o premendo un qualsiasi pulsante della fotocamera.

Consigli fotografici

A volte, il sistema di misurazione della fotocamera può non dare risultati perfetti, in questi casi particolari è utile la compensazione dell'esposizione. Ad esempio, fotografando in un ambiente molto luminoso, come su una pista innevata o in una spiaggia soleggiata, l'immagine registrata potrebbe risultare molto scura. In questi casi, prima di fotografare regolate l'esposizione di +1 o +2Ev per riprendere le tonalità di colore reali.



Esposizione calcolata dalla fotocamera



-1.0Ev



-2.0Ev

In questo esempio, sullo schermo LCD la scena scura viene visualizzata come eccessivamente chiara e con colori slavati. Compensando l'esposizione, i dettagli sono evidenziati e la ricchezza dei toni della scena sarà riprodotta fedelmente.

EV significa valore esposimetrico. La modifica di 1Ev può regolare l'esposizione calcolata dalla fotocamera di due valori.

+2.0 Ev	4X la quantità di luce
+1.0 Ev	2X la quantità di luce
0.0 Ev	Esposizione calcolata
-1.0 Ev	1/2 la quantità di luce
-2.0 Ev	1/4 la quantità di luce

REGOLAZIONE TONALITÀ E COLORE

Per la registrazione di immagini statiche o di immagini in movimento, sono disponibili regolazioni al colore e a cinque tonalità. Questa funzione, che controlla se l'immagine è a colori o in bianco e nero, con tonalità seppia o rosse, blu o verdi, deve essere impostata nel menu principale di registrazione (p. 34) o di registrazione di immagini in movimento (p. 60). L'immagine inquadrata riflette la selezione colore scelta. L'impostazione colore non influisce sulle dimensioni del file immagine.

Se è attiva la funzione di reset automatico (p. 52), allo spegnimento della fotocamera la regolazione di tonalità e colore si reimposta su colore. Questa funzione, che deve essere impostata prima della registrazione di un'immagine, è se-gnalata da un'icona sullo schermo LCD ed è immediatamente visibile sull'immagine inquadrata nello schermo LCD.



Impostazione regolazione tonalità e colore



Monocromatico - immagini monocromatiche in bianco e nero



Seppia - dona calde tonalità alle immagini monocromatiche



Toni rossi - per immagini monocromatiche con tonalità rosse



Toni blu - per immagini monocromatiche con tonalità blu



Toni verdi - per immagini monocromatiche con tonalità verdi

RITRATTO

Con questa impostazione, sono disponibili effetti digitali, come ad esempio un filtro per rendere completamente soffusa l'immagine, o una parziale sovra-esposizione, che donano maggiore naturalezza alle tonalità della carnagione. Regolando il diagramma dei toni, viene ripristinata la reale luminosità degli oggetti vicini alla carnagione. La fotocamera imposta automaticamente l'attivazione forzata del flash per catturare la lucentezza dello sguardo. Se non è necessario il flash, è possibile impostarne l'esclusione.

Un'icona compare sullo schermo LCD per segnalare che la funzione è attiva. Per annullare l'impostazione Ritratto, selezionate nuovamente l'icona nel menu principale. Anche l'attivazione forzata del flash viene annullata automaticamente e viene ripristinata l'impostazione precedentemente in uso.

Se è attiva la funzione di reset automatico (p. 52), allo spegnimento della fotocamera la funzione Ritratto viene annullata.

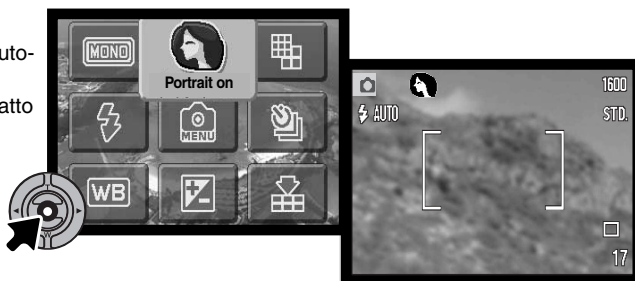

NAVIGAZIONE NEL MENU DI REGISTRAZIONE - IMPOSTAZIONE DELMENU

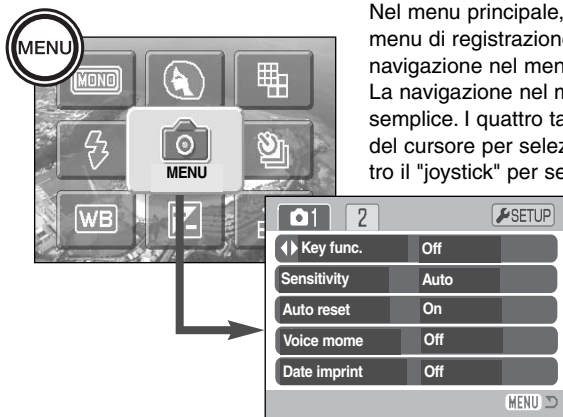

Nel menu principale, selezionate l'icona menu per aprire il menu di registrazione sullo schermo LCD (vedi p. 34 per la navigazione nel menu principale). La navigazione nel menu di registrazione è estremamente semplice. I quattro tasti del "joystick" controllano il movimento del cursore per selezionare le voci del menu. Premete al centro il "joystick" per selezionare le opzioni del menu ed impostare le modifiche.



Premete il pulsante menu per attivare il menu principale di registrazione.



Dopo aver selezionato l'icona del menu, premete al centro il "joystick" per entrare nel menu di registrazione.



Deve essere evidenziata la sezione 1 nella parte superiore del menu. Con i tasti destro/sinistro, selezionate la sezione desiderata; i menu cambiano in relazione alla sezione selezionata.



Nel sotto-menu visualizzato, con i tasti alto/basso scorrete tra le varie opzioni ed evidenziate l'opzione che volete modificare.



Dopo aver evidenziato l'opzione di menu da modificare, premete il tasto destro. Compaiono le varie impostazioni e quelle in uso sono segnalate da una freccia. Per tornare alle opzioni di menu premete il tasto sinistro.



Usate i tasti alto/basso per evidenziare le nuove impostazioni.



Premete al centro il "joystick" per selezionare l'impostazione evidenziata.

Dopo aver selezionato l'impostazione, il cursore ritorna sulle opzioni di menu e viene visualizzata la nuova impostazione. E' possibile continuare ad effettuare modifiche. Per tornare sull'impostazione di registrazione, premete il pulsante Menu.

1	
◀▶ Key func.	Flash mode Exp. comp Drive mode White balance Off
Sensitivity	ISO 400 ISO 200 ISO 100 ISO 64 Auto
Auto reset	On Off
Voice memo	On Off
Date imprinting	YYYY/MM/DD MM/DD/hr:min Off

2	
Digital zoom	On Off
Instant playback	On Off
File # memory	On Off
Folder name	Std.form Date form

SETUP

Se è selezionata la sezione SETUP, premendo al centro il "joystick" viene aperto il menu di setup (p. 82).

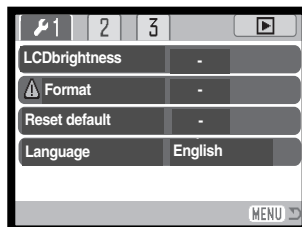

Fate riferimento alla parte seguente per maggiori dettagli sulle opzioni di menu e le varie impostazioni.

PERSONALIZZARE LE FUNZIONI DEI TASTI

Tramite la sezione 1 del menu di registrazione, ai tasti destro/sinistro possono essere assegnate particolari funzioni (impostazione del flash, tipo di scatto, bilanciamento del bianco e compensazione dell'esposizione). L'impostazione di default è disattiva. Tutte queste funzioni sono attive anche con la registrazione di immagini in movimento eccetto il tipo di scatto e l'impostazione del flash.

Selezionate l'opzione "Key func." (Funzioni tasto) nella sezione 1 del menu di registrazione. Usate i tasti alto/basso per selezionare la funzione (1). Premete al centro il "joystick" per impostare la funzione (2). La nuova funzione sarà attiva premendo i tasti sinistro/destro del "joystick" in modalità registrazione.

Per maggiori informazioni, fate riferimento ai paragrafi relativi al tipo di scatto (p. 38), al bilanciamento del bianco (p. 43), all'impostazione flash (p. 36) e alla compensazione dell'esposizione (p. 45).

Premendo i tasti destro/sinistro le impostazioni vengono modificate e le modifiche vengono mostrate sullo schermo LCD. Le modifiche vengono impostate automaticamente dopo 5 secondi o se viene premuto un qualsiasi pulsante della fotocamera.

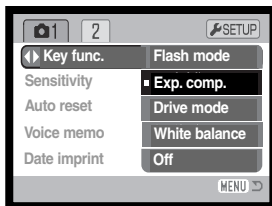

SENSIBILITÀ' DELLA FOTOCAMERA - ISO

Questa fotocamera consente la selezione di 4 livelli di sensibilità della fotocamera con la registrazione di immagini statiche: automatica, 64, 100, 200 e 400; i valori numerici si basano sulla sensibilità equivalente ISO. ISO è lo standard utilizzato per indicare la sensibilità delle pellicole fotografiche: al numero più alto corrisponde una maggiore sensibilità della pellicola. La sensibilità ISO può essere modificata tramite la sezione 1 del menu principale di registrazione. L'impostazione automatica regola la sensibilità della fotocamera tra 64 e 200 ISO (equivalente) in base alle condizioni di luce. Con qualsiasi altra impostazione diversa da automatico, sullo schermo LCD vengono visualizzati il valore di sensibilità impostato e l'indicazione "ISO". Potrete impostare una specifica sensibilità della fotocamera. Al raddoppio del valore ISO corrisponde un raddoppio della sensibilità della fotocamera. Analogamente agli effetti di grana delle pellicole allo alogenuro d'argento, che aumentano all'aumentare della sensibilità, nelle immagini digitali si verifica un aumento del rumore se si incrementa la sensibilità. Un'impostazione ISO (equivalente) su 64 comporta un effetto di rumore praticamente nullo, al contrario su 400 può verificarsi il massimo disturbo.



PORTATA DEL FLASH E SENSIBILITÀ DELLA FOTOCAMERA

La configurazione del sistema ottico fa sì che la portata del flash sia diversa da grandangolare a tele.

Impostazione ISO	Portata flash (grandangolare)	Portata flash (tele)
AUTO	0.10m ~ 3.6m	0.10m ~ 2.7m
64	0.10m ~ 2.0m	0.10m ~ 1.5m
100	0.10m ~ 2.5m	0.10m ~ 1.9m
200	0.10m ~ 3.6m	0.10m ~ 2.7m
400	0.10m ~ 5.1m	0.10m ~ 3.8m

RESET AUTOMATICO

Quando è attivo il Reset automatico, le seguenti funzioni tornano sull'impostazione di default dopo aver spento la fotocamera. La funzione di reset automatico è inizialmente attiva e può essere disattivata tramite la sezione 1 del menu principale di registrazione (p. 48).

Impostazione flash (p. 36) – Automatico	L'impostazione flash viene reimpostata su flash automatico con funzione anti-occhi rossi se l'ultima impostazione in uso era flash automatico con funzione anti-occhi rossi; con una diversa impostazione viene reimpostato il flash automatico (vedi p. 36 per le impostazioni flash).
Tipo di scatto (p. 38) – A fotogramma singolo	
Bilanciamento del bianco (p. 42) – Automatico	
Sensibilità fotocamera (p. 51) – Automatico	
Compensazione esposizione (p. 45) – 0.0 Ev	
Indicazioni schermo LCD (p. 29) – Complete	
Regolazione tonalità e colore (p. 46) – A colori	
Ritratto (p. 47) – Off	

Note sulla fotocamera

La fotocamera ritorna sulle impostazioni di default se resta priva di batteria per un lungo periodo. Una batteria interna protegge il funzionamento dell'orologio, del calendario e le impostazioni memorizzate per più di 24 ore se la fotocamera è stata usata almeno 5 minuti prima della rimozione della batteria.

REGISTRAZIONE COMMENTO VOCALE



Questa funzione, che rende disponibile una traccia audio per registrare un commento della durata di 15 secondi su un'immagine statica, viene attivata tramite la sezione 1 del menu principale di registrazione (p. 53). Quando è attiva, un'icona microfono compare sullo schermo LCD.

Questa funzione, che deve essere impostata prima dello scatto, resta attiva finché non viene annullata.

Dopo aver catturato l'immagine, sullo schermo compare un messaggio di avvio della registrazione del commento. Una barra grafica (1) mostra il tempo ancora utilizzabile per la registrazione. Durante la registrazione la spia indicatore pulsa. Se volete interrompere la registrazione, premete il pulsante di scatto o il "joystick" al centro (2); la registrazione si arresta automaticamente al termine dei 15 secondi disponibili.

Il commento vocale viene inserito nell'ultima immagine della serie ripresa con lo scatto continuo (p. 40). Durante la visualizzazione, le immagini con registrazione del commento vocale sono contrassegnate da una icona (p. 62).

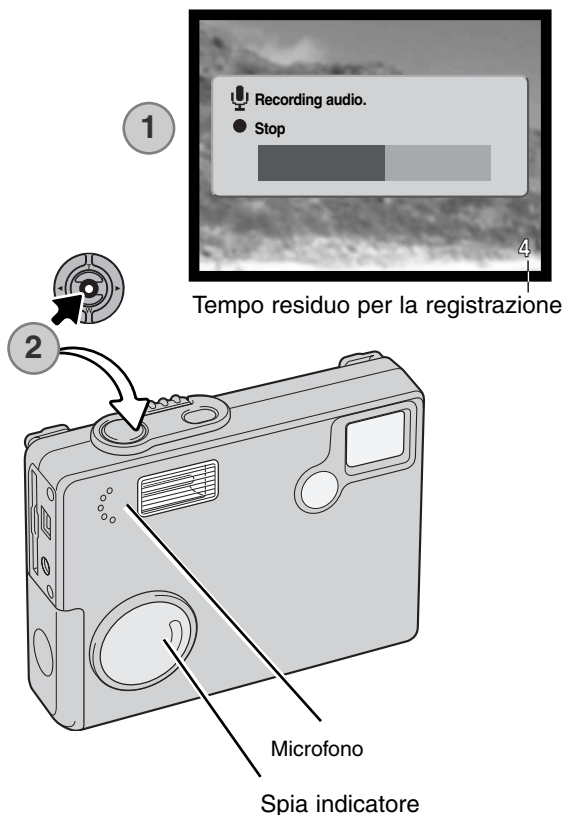

Note sulla fotocamera

Quando effettuate la registrazione del commento vocale, fate attenzione a non ostacolare il microfono. La qualità del sonoro è proporzionale alla distanza tra il microfono e il soggetto parlante. Per ottenere i migliori risultati, vi consigliamo di tenere la fotocamera a circa 20cm dalla bocca.

STAMPA DELLA DATA

La data dello scatto può essere stampata direttamente sull'immagine. Questa funzione, che deve essere attivata prima dello scatto, resta attiva finché non viene resettata; sullo schermo LCD viene visualizzata una barra gialla dietro il contapose per segnalare che è impostata la funzione di stampa della data.

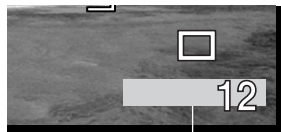

Indicatore stampa della data

Questa impostazione si attiva tramite la sezione 1 del menu principale di registrazione (p. 48). Sono disponibili due opzioni: YYYY/MM/DD (anno/mese/giorno) o MM/DD/hr.min (mese, giorno e ora dello scatto).

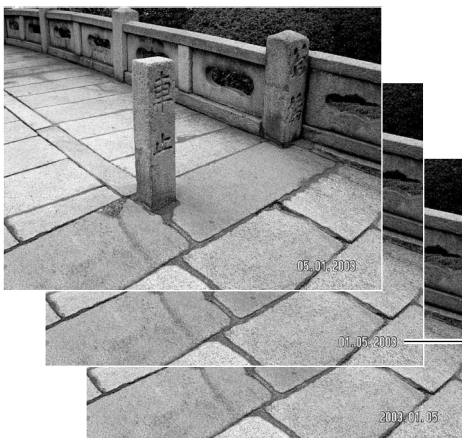

La data viene stampata nell'angolo in basso a destra dell'immagine ripresa in orizzontale e viene stampata direttamente sull'immagine, scrivendo sopra l'informazione immagine. Sono disponibili tre formati di stampa: anno/mese/giorno, mese/giorno/anno, giorno/mese/anno. La data e il formato della data possono essere cambiati tramite la sezione 3 del menu di setup (p. 88).

Note sulla fotocamera

Dopo aver fotografato un'immagine statica, nel file immagine viene registrata una etichetta Exif che contiene la data, l'ora dello scatto e altre informazioni fotografiche. Tutte queste informazioni possono essere visualizzate con la fotocamera impostata su Visualizzazione oppure con un computer utilizzando il software DiIMAGE Viewer.

ZOOM DIGITALE

Lo zoom digitale si attiva tramite la sezione 2 del menu principale di registrazione (p. 48). Lo zoom digitale potenzia la posizione tele dell'obiettivo ottico fino a 4X con incrementi di 0.1X. Anche se le immagini registrate con lo zoom digitale sono interpolate per produrre la risoluzione immagine impostata, la qualità delle immagini non potrà essere uguale a quella ottenuta senza uso dello zoom digitale; maggiore è la potenza dello zoom digitale, minore è la qualità dell'immagine.

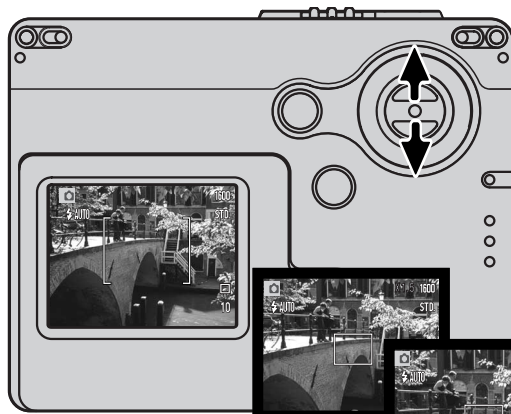

Sull'estrema focale tele, premete il tasto alto del "joystick" per attivare lo zoom digitale. L'ingrandimento zoom compare nell'angolo in alto a destra dello schermo LCD.

Per zoomare indietro, premete il tasto basso del "joystick".

Con lo zoom digitale attivo, il riquadro di messa a fuoco si modifica.

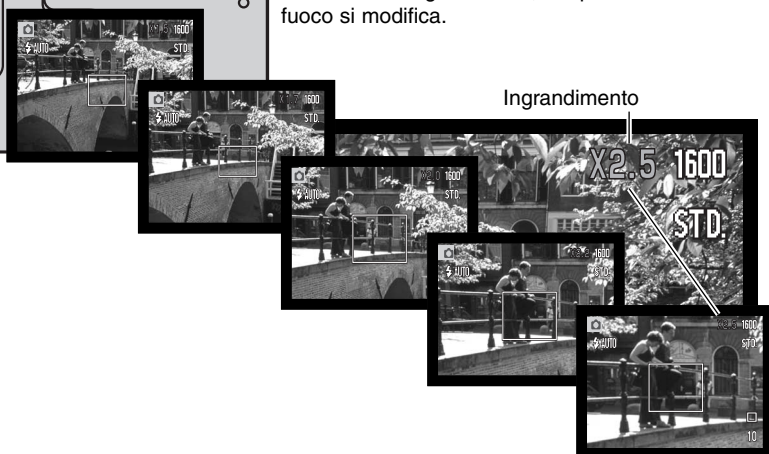

VISUALIZZAZIONE IMMEDIATA

Non appena un'immagine statica è stata ripresa, può essere visualizzata sullo schermo LCD per due secondi prima della sua registrazione. Con lo scatto continuo (p. 56) può essere visualizzata l'ultima immagine della serie ripresa.

La visualizzazione immediata può essere attivata tramite la sezione 2 del menu principale di registrazione (p. 48). La registrazione del commento vocale ha inizio dopo la visualizzazione dell'immagine.

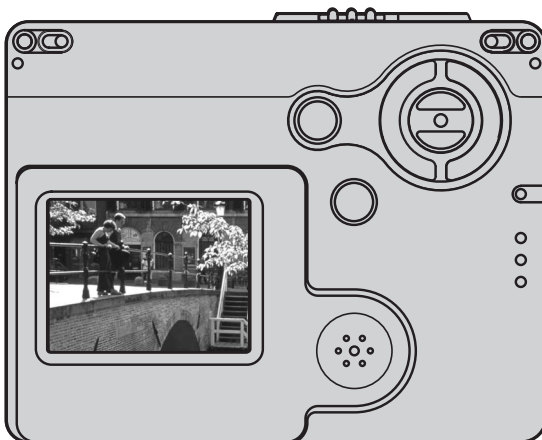

Note sulla fotocamera

Le immagini possono essere visualizzate subito dopo lo scatto anche se la funzione di visualizzazione immediata non è attiva. E' sufficiente mantenere premuto il pulsante di scatto dopo aver fotografato per osservare l'immagine ripresa sullo schermo LCD e rilasciare il pulsante al termine dell'osservazione. Questa funzione non è disponibile se è impostato lo scatto continuo o l'autoscatto.

MEMORIA NUMERO FILE

Quando viene creata una nuova cartella, con la memoria del numero di file attiva, al primo file immagine memorizzato nella nuova cartella verrà assegnato un numero maggiore di una unità rispetto all'ultimo file salvato. Se questa funzione è disattiva, il nome del file immagine avrà il numero 0001. Usate la sezione 2 del menu principale di registrazione (p. 48) per attivare la memoria del numero di file.

Se è attiva la memoria del numero di file e viene sostituita la scheda di memoria, il primo file registrato nella nuova scheda avrà una numerazione maggiore di uno rispetto all'ultimo file immagine memorizzato nella scheda precedente a meno che nella nuova scheda non siano presenti file immagine con un numero superiore. In questo caso il numero file della nuova immagine sarà superiore di uno rispetto al numero file più alto presente in quella scheda.

NOME DELLA CARTELLA

Tutte le immagini registrate vengono memorizzate in cartelle all'interno della scheda di memoria. I nomi delle cartelle hanno due formati: standard e data.

Le cartelle standard hanno un nome formato da otto caratteri. La cartella iniziale è denominata 100MLT19. Le prime tre cifre indicano il numero di serie delle cartelle, che aumenta di una unità ogni volta che viene creata una nuova cartella; le successive tre lettere indicano Minolta e le ultime due cifre identificano la fotocamera usata (19 significa DiIMAGE X20).

Anche il nome di una cartella formato data inizia con le tre cifre del numero di serie, seguite da un identificativo per l'anno, da due identificativi per il mese e due per il giorno: 101YMMDD. Ad esempio, la cartella 10130915 si riferisce al 15 settembre del 2003.

Se è selezionato il formato data della cartella, quando viene registrata un'immagine viene creata anche una nuova cartella relativa al giorno della registrazione. Tutte le immagini fotografate in quella giornata saranno registrate in quella cartella. Le immagini riprese in un giorno diverso saranno salvate in una nuova cartella relativa a quel giorno. Se la funzione di memoria del numero file è disattiva, quando viene creata una nuova cartella, il numero di serie contenuto nel nome del file immagine si reimposta su 0001. Se la funzione è attiva, il numero file della nuova immagine avrà una numerazione maggiore di uno rispetto all'ultimo file immagine memorizzato. Per maggiori informazioni sull'organizzazione delle cartelle e sul nome del file, vedi p. 96.



100MLT19
(Standard)



10130915
(Data)

REGISTRAZIONE DI UN'IMMAGINE SENZA SCHEDA DI MEMORIA

Anche senza la scheda di memoria inserita nella fotocamera è possibile registrare un'immagine statica e salvarla nel buffer di memoria della fotocamera stessa. Viene memorizzata solo l'ultima immagine ripresa; ad ogni nuova registrazione, l'immagine salvata nel buffer viene sostituita dalla nuova immagine. Potrete usare la visualizzazione rapida per controllare l'immagine appena ripresa. Non è possibile la registrazione di commento sonoro.

Con Minolta nella storia

Al centro di Sakai, in Giappone, si trova il ponte Okina. Nel XV secolo, Sakai era una libera e fiorente città, e il ponte Okina, sul fossato che cingeva le mura della città, ne consentiva l'accesso. Per secoli questo ponte è stato attraversato da pellegrini che si recavano nei due luoghi sacri del Giappone: il monastero di Koyasan e il grande santuario Shinto di Kumano Taisha.

Il ponte venne modificato nel 1855. Nel 1968, dopo che l'amministrazione cittadina aveva annunciato di voler abbattere il ponte per migliorare la viabilità con nuove strade, Minolta si è offerta di rimuovere e conservare il vecchio ponte. Attualmente il ponte attraversa uno stagno di alto interesse ambientale. La scritta sul cippo anteriore proibisce il passaggio di automezzi.



REGISTRAZIONE DI IMMAGINI IN MOVIMENTO

Questa fotocamera permette di effettuare la registrazione di un video digitale con commento sonoro. Il tempo di registrazione totale varia in base alla risoluzione dell'immagine e alla capacità della scheda di memoria (vedi la navigazione nel menu principale di registrazione di immagini in movimento alla p. 60). Sulla registrazione di immagini in movimento, alcune impostazioni sono disponibili, altre sono fisse, altre ancora non sono utilizzabili (vedi p. 61).

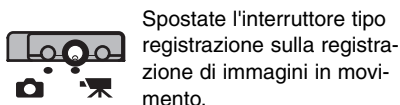

Inquadrate il soggetto e premete parzialmente il pulsante di scatto per bloccare la messa a fuoco e l'esposizione (1); quindi premete a fondo il pulsante di scatto e rilasciatelo per dare inizio alla registrazione (2).

La fotocamera continua a registrare fino all'esaurimento del tempo disponibile o finché non viene ripremuto il pulsante di scatto.

Durante la registrazione il contapose mostra la progressione del tempo di registrazione. Durante gli ultimi dieci secondi, il contapose diventa rosso e mostra il conteggio alla rovescia. La spia indicatore pulsa durante la registrazione.

Fate attenzione a non ostacolare il microfono durante la registrazione. Nella ripresa della sequenza in movimento, la messa a fuoco è bloccata e lo zoom ottico è disattivo; è possibile comunque usare lo zoom digitale a rapporto 4X tramite i tasti alto/basso del "joystick".

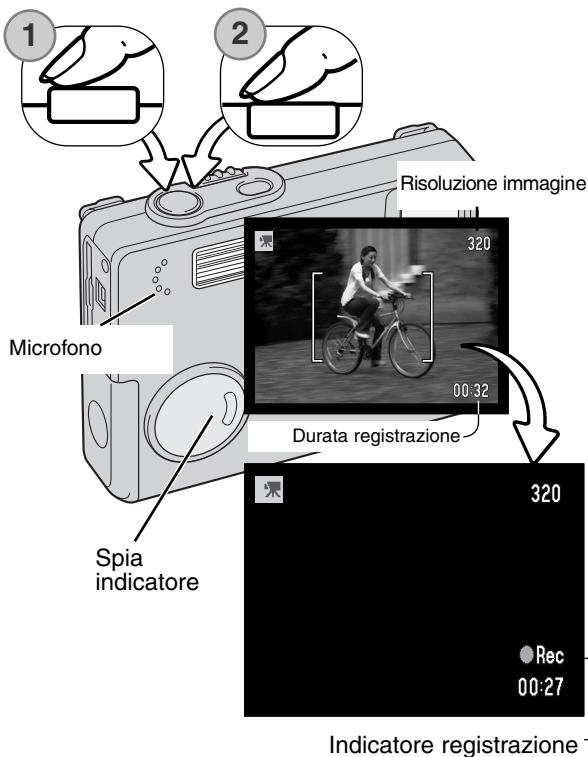

NAVIGAZIONE NEL MENU PRINCIPALE - IMMAGINI IN MOVIMENTO

Con l'impostazione immagini in movimento attiva, il pulsante Menu mostra le opzioni disponibili nel menu principale di immagini in movimento. Sono disponibili le seguenti quattro opzioni:

1. Risoluzione immagine (320X240 / 160X120)
2. Compensazione dell'esposizione
3. Bilanciamento del bianco
4. Regolazione di tonalità e colore

Selezionate l'icona Setup, posizionata al centro del menu principale, per entrare nel menu di setup.

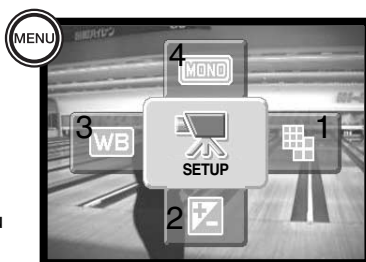

Sono disponibili due impostazioni di risoluzione immagine: 320 X 240 e 160 X 120. La risoluzione immagine ha effetti non solo sulla risoluzione del video digitale, ma anche sulla sua durata. La velocità di registrazione di un video digitale con risoluzione 320 X 240 è di circa 340 KB/sec., e di circa 85 KB/sec. con risoluzione 160 X 120. La durata della registrazione è limitata solo dalla capacità della scheda di memoria. Una scheda di memoria da 8 MB permette la registrazione di un video digitale della durata di 19 secondi circa con risoluzione 320 X 240 o di 74 secondi circa a 160 X 120.

Per maggiori dettagli sul bilanciamento del bianco, vedi p. 42. Per maggiori dettagli sulla regolazione di tonalità e colore, vedi p. 46, mentre per la compensazione dell'esposizione vedi p. 45. Le modifiche apportate a queste tre opzioni si riflettono anche sull'impostazione di registrazione.



Premete il pulsante Menu per attivare il menu principale di immagini in movimento.



Usate il "joystick" per evidenziare le impostazioni di menu desiderate.



Premete al centro il "joystick" per entrare nell'impostazione evidenziata.



Usate i tasti alto/basso per scorrere le opzioni del menu e selezionare quella desiderata.



Premete al centro il "joystick" per regolare l'impostazione selezionata.

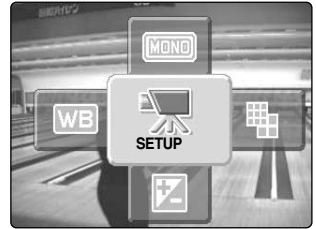

Selezionando l'icona SETUP nel menu principale, si accede al menu di setup, vedi p. 82.

NOTE SULLA REGISTRAZIONE DI IMMAGINI IN MOVIMENTO

Sulla registrazione di immagini in movimento, alcune impostazioni sono disponibili, altre sono fisse, altre ancora non sono utilizzabili. Nel menu di registrazione di immagini in movimento potrete selezionare la risoluzione immagine, il bilanciamento del bianco e la regolazione di tonalità e colore. L'esposizione può essere regolata con la compensazione dell'esposizione (p. 45). Lo zoom ottico e lo zoom digitale sono attivi. Premete e mantenete premuto al centro il "joystick" per passare dalla visualizzazione con tutte le indicazioni alla sola immagine. Il flash non è utilizzabile. La sensibilità della fotocamera è impostata su automatico.

La velocità di scrittura della scheda di memoria in uso può impedire la registrazione dell'intero video digitale.

VISUALIZZAZIONE DELLE IMMAGINI - OPERAZIONI AVANZATE

Le funzioni principali offerte da questa impostazione sono state già descritte alle pp. 30-33. Questa sezione illustra come visualizzare video digitali e riascoltare il sonoro registrato, come pure le varie funzioni avanzate disponibili.

RIASCOLTO SONORO REGISTRATO E COMMENTO AUDIO



La registrazione del sonoro (p. 53) e il commento audio (p. 71) possono essere riascoltati con la visualizzazione. Le immagini statiche con sonoro registrato sono segnalate da uno speciale indicatore che compare alla base dello schermo LCD.



Premete al centro il "joystick" per avviare l'ascolto del sonoro registrato.



La durata di visualizzazione viene segnalata da una barra grafica nel lato superiore dell'immagine. Le indicazioni tornano su visualizzazione al termine del riascolto del sonoro.



Durante l'ascolto, usate i tasti alto/basso del "joystick" per regolare il volume.



Per annullare l'operazione, premete il pulsante Menu.

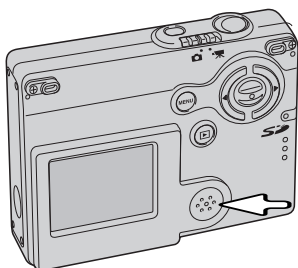

Uscita sonoro

VISUALIZZAZIONE IMMAGINI IN MOVIMENTO

Per visualizzare video digitali potrete seguire la procedura descritta alla pagina precedente. Usate i tasti sinistro/destro del "joystick" per richiamare il video digitale.



Premete al centro il "joystick" per avviare il video digitale.

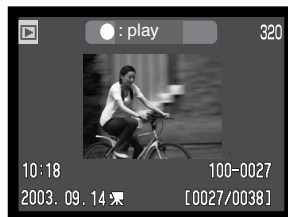

Premete il "joystick" per arrestare lo scorrimento; ripremete il "joystick" per riavviare l'operazione.

File immagini in movimento

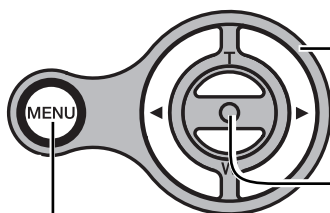

Durante l'ascolto, usate i tasti alto/basso del "joystick" per regolare il volume e i tasti sinistro/destro per tornare indietro o avanzare.

Premete e mantenete premuto al centro il "joystick" per visualizzare le immagini in movimento con/senza la barra di guida.

Per annullare la Visualizzazione, premete il pulsante Menu.

NAVIGAZIONE NEL MENU PRINCIPALE - VISUALIZZAZIONE

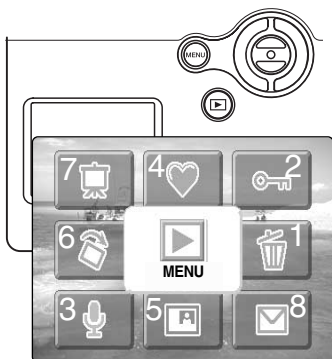

Con la visualizzazione attiva, premete il pulsante Menu per aprire il menu principale di Visualizzazione, nel quale possono essere impostate le opzioni di menu per l'immagine richiamata sullo schermo LCD o per le operazioni iniziali. Sono disponibili le seguenti otto opzioni.

1. Cancellazione - cancella l'immagine visualizzata (p. 69)
2. Protezione - protegge l'immagine visualizzata (p. 70)
3. Commento sonoro - aggiunge un commento sonoro all'immagine (p. 71)
4. Preferiti - accede alla cartella "Preferiti" per visualizzare le immagini in essa contenute. (p. 72)
5. Incolla l'immagine - esegue l'operazione di incolla sull'immagine visualizzata (p. 74)
6. Rotazione - ruota l'immagine visualizzata (p. 74)
7. Scorrimento immagini - avvia lo scorrimento delle immagini (p. 76)
8. Copia e-mail - copia l'immagine visualizzata con risoluzione adatta per e-mail (p. 80).

Selezionate l'icona menu nel menu principale per entrare nel menu di visualizzazione nel quale sono disponibili le opzioni di menu per più file e impostazioni particolari (vedi pagina seguente).



Premete il pulsante Menu per attivare il menu principale di visualizzazione.



Con il "joystick" evidenziate le opzioni di menu desiderate.



Premete il "joystick" al centro per iniziare l'operazione.

Fate riferimento alle pagine seguenti per maggiori dettagli sulle opzioni di menu e sulle impostazioni disponibili. Dopo aver avviato l'operazione, fate riferimento alla pagina relativa per maggiori informazioni.

NAVIGAZIONE NEL MENU DI VISUALIZZAZIONE



Selezionate l'icona menu nel menu principale per entrare nel menu di visualizzazione nel quale sono disponibili le opzioni di menu per più file e impostazioni particolari (vedi alla pagina seguente le opzioni di visualizzazione). La navigazione nel menu è estremamente semplice. I tasti sinistro/destro e alto/basso del "joystick" controllano il movimento del cursore e modificano le impostazioni del menu. Il pulsante centrale del "joystick" permette di selezionare le opzioni del menu e di confermare le modifiche.



Premete il pulsante Menu per attivare il menu principale di visualizzazione.



Con l'icona menu selezionata, premete il "joystick" al centro per aprire il menu sullo schermo LCD.



E' evidenziata la sezione 1 nella parte superiore dello schermo. Usate i tasti sinistro/destro del "joystick" per evidenziare la sezione del menu desiderata. I sotto-menu sono disponibili dopo aver evidenziato la sezione di menu.



Nel sotto-menu desiderato, usate i tasti alto/basso per scorrere le varie opzioni. Evidenziate l'opzione dell'impostazione che volete modificare.



Quando l'opzione di modifica è evidenziata, premete il tasto destro del "joystick": verranno visualizzate ed evidenziate le impostazioni in uso. Per ritornare sulle opzioni di menu, premete il tasto sinistro.



Usate i tasti alto/basso per evidenziare la nuova impostazione. Se compare "Enter", premete il "joystick" al centro per visualizzare lo schermo di impostazione.



Premete il "joystick" al centro per selezionare l'impostazione evidenziata.

Dopo aver selezionato un'impostazione, il cursore ritorna sulle opzioni di menu e viene visualizzata la nuova impostazione. E' possibile effettuare ulteriori modifiche. Per tornare alla visualizzazione, premete il pulsante Menu.

Opzioni di menu su Visualizzazione

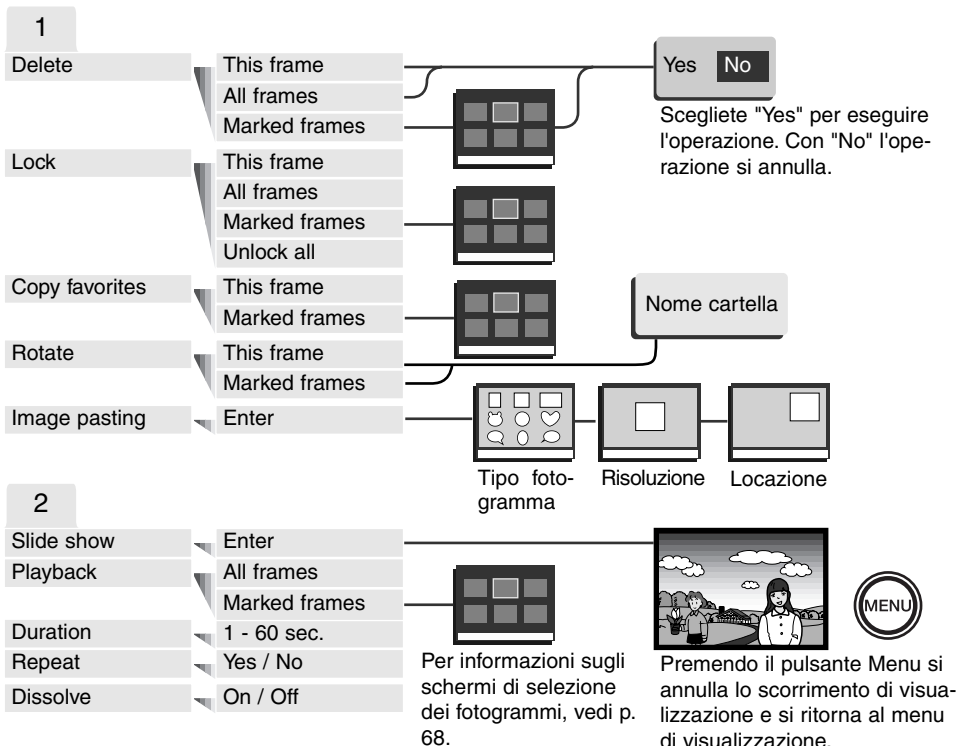

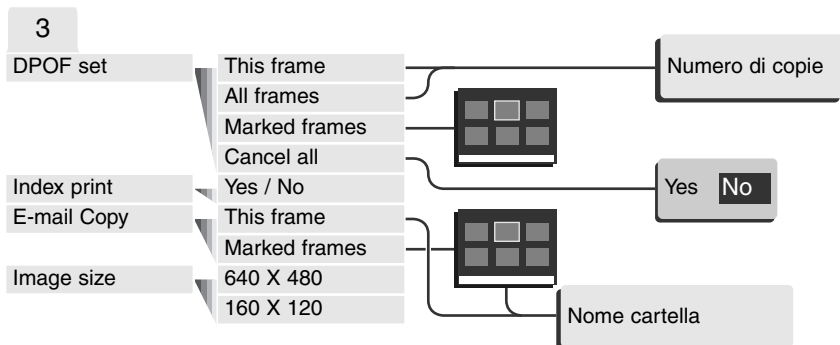

Fate riferimento alle pagine seguenti per la descrizione delle varie opzioni di menu e le loro impostazioni.

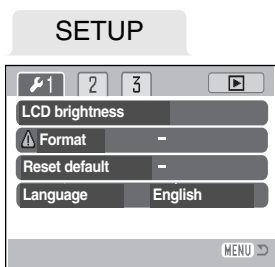

Dopo aver selezionato la sezione setup, premete il "joystick" al centro per accedere al menu di setup, vedi p. 82.

SCHERMO DI SELEZIONE FOTOGRAMMI

Scegliendo l'impostazione di contrassegno fotogrammi nel menu, si apre lo schermo per la selezione dei fotogrammi. Questo schermo permette di scegliere più immagini o file audio.

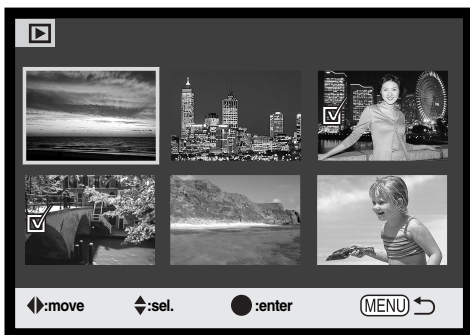

I tasti sinistro/destro del "joystick" spostano il bordo giallo di selezione dell'immagine.



Il tasto alto del "joystick" permette di selezionare il fotogramma. Il fotogramma selezionato è contrassegnato da un'icona. Con il tasto basso, l'icona di selezione viene rimossa e si de-seleziona il fotogramma. Se volete ruotare un'immagine, utilizzate i tasti alto/basso del "joystick" per controllare la rotazione.



Il pulsante Menu annulla lo schermo e tutte le operazioni in esso svolte.



L'icona cestino indica che l'immagine è selezionata per la cancellazione.



L'icona stampa indica che l'immagine è selezionata per la stampa DPOF. Il numero a destra dell'icona segnala il numero di copie.



L'icona chiave indica che l'immagine è protetta o selezionata per la protezione.



L'icona controllo indica che l'immagine è selezionata per la visualizzazione in scorrimento o per essere copiata.



Premete al centro il "joystick" per confermare l'operazione.

Gli indicatori che compaiono alla destra di ogni immagine indicano se si tratta di file immagini in movimento (movie), file sonori o file per copie E-mail.



Movie file



E-mail copy file



Audio file

CANCELLAZIONE IMMAGINI E SONORO



La funzione di cancellazione elimina i file per sempre. Un file cancellato non può essere recuperato. Fate attenzione quando eseguite questa operazione.



Delete

Nel menu principale (p. 64), selezionate l'icona cestino e premete al centro il "joystick" per cancellare una singola immagine visualizzata nello schermo LCD. Prima della cancellazione compare una richiesta di conferma: scegliendo "Yes", si procede alla cancellazione, con "No", si annulla l'operazione.

Tramite la sezione 1 del menu di visualizzazione (p. 65) potrete cancellare più file o addirittura tutti i file o uno solo dei file contenuti in una scheda di memoria. Prima della cancellazione compare una richiesta di conferma: scegliendo "Yes", si procede alla cancellazione, con "No", si annulla l'operazione. L'opzione di cancellazione nel menu di visualizzazione consente tre diverse scelte.

This frame	(questo fotogramma) - Il file visualizzato o evidenziato viene cancellato.
All frames	(tutti i fotogrammi) - Tutti i file non protetti vengono cancellati.
Marked frames	(fotogrammi contrassegnati) - Vengono cancellati più file. Scegliendo questa impostazione, viene visualizzato lo schermo di selezione immagini. Usate i tasti sinistro/destro del "joystick" per evidenziare il primo file da cancellare. Premendo il tasto alto, il file evidenziato viene contrassegnato da un'icona cestino. Per eliminare la selezione di un file scelto per la cancellazione, evidenziatelo con il bordo giallo e premete il tasto basso: l'icona cestino scompare. Continuate la vostra scelta fino a contrassegnare tutti i file che volete cancellare. Premete al centro il "joystick" per eseguire l'operazione (si apre lo schermo con la richiesta di conferma), oppure premete il pulsante Menu per annullare l'operazione e tornare al menu di visualizzazione. Nello schermo di richiesta di conferma evidenziate e confermate "Yes" per cancellare tutti i file contrassegnati.

La funzione di cancellazione ha effetto solo sui file non protetti. Se volete cancellare un file protetto dovete prima rimuovere la protezione.

PROTEZIONE DELLE IMMAGINI E DEL SONORO



Nel menu principale (p. 64), selezionate l'icona di protezione e premete al centro il "joystick" per proteggere la singola immagine visualizzata nello schermo LCD. La protezione si elimina con la stessa procedura.

Tramite la sezione 1 del menu di visualizzazione (p. 65) potrete proteggere un solo file, più file o addirittura tutti i file contenuti in una scheda di memoria. L'opzione di protezione consente quattro diverse scelte.

This frame	(questo fotogramma) - Il file visualizzato o evidenziato viene protetto.
All frames	(tutti i fotogrammi) - Tutti i file della scheda di memoria vengono protetti.
Marked frames	(fotogrammi contrassegnati) - Vengono protetti più file o viene eliminata la protezione a più file. Scegliendo questa impostazione, viene visualizzato lo schermo di selezione. Usate i tasti sinistro/destro del "joystick" per evidenziare i file da proteggere. Premendo il tasto alto, il file evidenziato viene contrassegnato da un'icona chiave. Per eliminare la protezione, evidenziate il file con un bordo giallo e premete il tasto basso: l'icona chiave scompare. Continuate la vostra scelta fino a contrassegnare tutti i file che volete proteggere. Premete al centro il "joystick" per proteggere tutti i file contrassegnati, oppure premete il pulsante Menu per annullare l'operazione e tornare al menu di visualizzazione.
Unlock all	(elimina protezione ai fotogrammi) - Tutti i file della scheda di memoria vengono liberati dalla protezione.

Un file protetto non può essere cancellato con le funzioni del menu di visualizzazione. Ricordate che la formattazione (p. 84) cancella tutti i file della scheda di memoria, anche se protetti. Le immagini e i file audio importanti dovrebbero essere sempre protetti.

COMMENTO AUDIO

Un'immagine statica può essere accompagnata da un commento audio di 15 secondi. Questa funzione può sostituire anche un commento vocale registrato su un'immagine. Il commento audio non può accompagnare una sequenza di immagini in movimento.



Richiamate l'immagine che volete arricchire con sonoro. Se l'immagine è protetta, eliminate la protezione tramite il menu principale (p. 64) o il menu di visualizzazione (p. 65).



Nel menu principale selezionate l'icona di commento audio.

Premete al centro il "joystick" (1) per entrare nella sezione del commento audio. Se l'immagine contiene già un file sonoro, sullo schermo compare una richiesta di conferma. Scegliete e confermate "Yes" per avviare la registrazione audio, sostituendo così il precedente sonoro. Con "No", l'operazione si annulla.

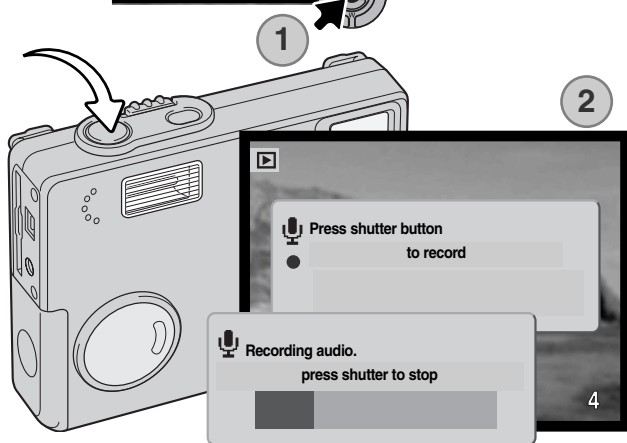

Premete il pulsante di scatto (2) per avviare la registrazione. Una barra grafica e il contapose segnalano il tempo disponibile per la registrazione. Durante la registrazione la spia indicatore pulsa. Il commento audio può essere arrestato prima della fine dei 15 secondi disponibili premendo il pulsante di scatto.

COPIA IN PREFERITI

Con questa funzione potrete salvare una copia di un'immagine statica nella cartella "FAVORITE", per salvare le immagini preferite o impedire che alcune immagini siano accidentalmente visualizzate sulla fotocamera. Indipendentemente dal formato immagini originale, la copia viene eseguita con qualità Economy 640 X 480 (VGA) JPEG. Viene creata una nuova cartella "FAVORITE", separata dalla cartella originale. Le immagini con commento o registrazione sonora vengono copiate con il loro file audio. Non possono essere copiati, invece, i video digitali. Le copie di immagini protette non mantengono la protezione. Le informazioni DPOF non possono essere copiate. La quantità di dati che possono essere salvati nella cartella "FAVORITE" dipende dallo spazio disponibile sulla scheda di memoria e dalle dimensioni dell'immagine. Questa funzione, che viene attivata tramite la sezione 1 del menu di visualizzazione (p.65), offre due opzioni di menu.

This frame	(questo fotogramma) - Per copiare l'immagine che è visualizzata o evidenziata.
Marked frames	(fotogrammi contrassegnati) - Per copiare una o più immagini. Scegliendo questa opzione, si apre lo schermo di selezione: evidenziate con il bordo giallo l'immagine o le immagini che volete copiare e premete il tasto alto del "joystick" per contrassegnarle con un'icona. Per eliminare la selezione, evidenziate l'immagine selezionata e premete il tasto basso per far scomparire l'icona. Proseguite l'operazione di selezione fino a che non avrete contrassegnato tutte le immagini che volete copiare. Premete al centro il "joystick" per confermare la copia, oppure il pulsante Menu per annullare l'operazione e ritornare sul menu di visualizzazione.

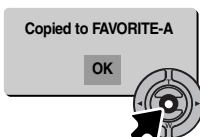

Dopo aver selezionato le immagini da salvare nella cartella dei preferiti, ha inizio l'operazione di copia e sullo schermo viene indicato il nome della cartella contenente le immagini copiate; premete al centro il "joystick" per ritornare al menu di visualizzazione. In una stessa cartella possono essere memorizzate copie fino a raggiungere il numero di 9.999.

Visualizzazione delle immagini della cartella Favorite



Le immagini copiate nella cartella Favorite possono essere visualizzate solo se viene attivata l'opzione Favorite del menu principale. Per l'attivazione, premete e mantenete premuto per alcuni secondi il pulsante di visualizzazione. Con i tasti del "joystick", selezionate l'icona dei preferiti nel menu principale, quindi premete al centro il "joystick". Sullo schermo LCD compaiono le ultime immagini memorizzate, contrassegnate dal relativo indicatore. Se sullo schermo compare il messaggio "No - image", la cartella FAVORITE non contiene immagini. Se la fotocamera viene accesa mentre è premuto il pulsante di visualizzazione, viene attivato il menu principale dei preferiti.

Nome cartella FAVORITE -
Numero file nella cartella FAVORITE

Durante la visualizzazione delle immagini contenute nella cartella dei preferiti, le opzioni di commento sonoro, incolla immagine, copia e-mail, DPOF e copia in preferiti sono disattive. La stampa diretta USB non può essere usata.

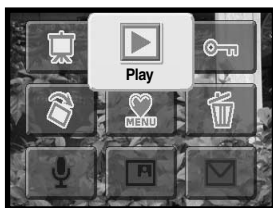

Per tornare alla normale visualizzazione, selezionate l'opzione Play nel menu principale, oppure spegnete e riaccendete la fotocamera.

Con l'opzione di formattazione (p. 84) del menu di visualizzazione, vengono cancellate anche le immagini della cartella Favorite, mentre con l'opzione di cancellazione di tutti i fotogrammi (p. 69) non vengono cancellate le immagini contenute nella cartella Favorite.

ROTAZIONE

Questa funzione permette di ruotare un'immagine verticale in modo da poterla osservare comodamente senza modificare l'orientamento della fotocamera. Se viene selezionata nel menu principale (p. 64), la rotazione ha effetti sull'immagine in uso o può essere applicata a più fotogrammi, modificando l'impostazione tramite la sezione 1 del menu di visualizzazione (p. 65). Dopo aver seguito questa operazione, usate il tasto alto per ruotare le immagini in senso orario o in tasto basso per il senso anti-orario. Premete al centro il "joystick" per modificare le impostazioni.

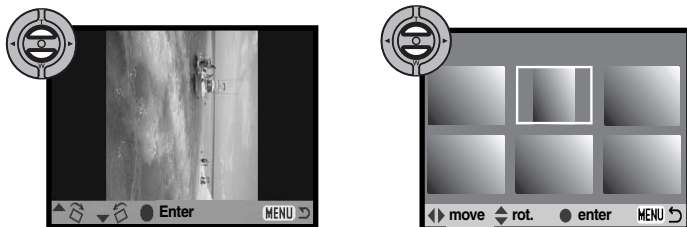

INCOLLARE LE IMMAGINI

Questa funzione permette di comporre un'immagine statica tagliando parte di un'immagine per incollarla su una diversa immagine. L'immagine tagliata ha la stessa risoluzione e qualità dell'immagine incollata.



Selezionando la funzione di incolla nella sezione 1 del menu di visualizzazione potrete scegliere il tipo di fotogramma e la risoluzione, oltre alla destinazione dell'immagine tagliata. Visualizzate l'immagine da incollare sullo schermo LCD. Nel menu di visualizzazione, selezionate la funzione di incolla e premete al centro il "joystick" per avviare la procedura.

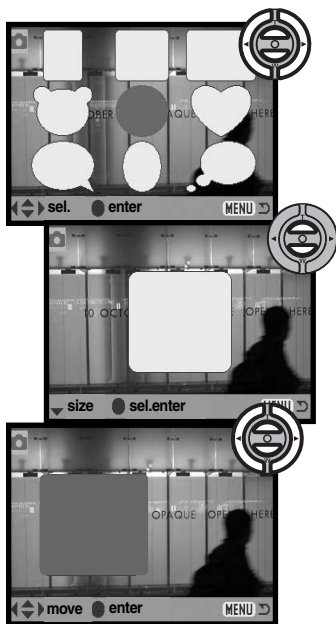

Sullo schermo LCD compaiono nove tipi di opzioni per il riquadro. Con il "joystick" selezionate il riquadro che preferite e premete al centro il "joystick" per confermare la scelta, quindi, se lo desiderate, usate i tasti alto/basso del "joystick" per modificare le dimensioni del riquadro scegliendo uno dei tre livelli disponibili. Premete al centro il "joystick" per confermare la scelta.

Dopo aver confermato le dimensioni, scegliete dove incollare l'immagine tagliata, spostando il riquadro con i tasti sinistro/destro e alto/basso del "joystick". Premete al centro il "joystick" per confermare la scelta.

Premete il pulsante Menu per cancellare l'operazione e ritornare alla visualizzazione. La fotocamera memorizza le impostazioni già eseguite.

Dopo aver scelto le impostazioni particolareggiate, componete il soggetto all'interno del riquadro scelto e premete parzialmente il pulsante di scatto per bloccare la messa a fuoco. Per la registrazione vengono utilizzate le impostazioni precedentemente in uso ed è possibile anche modificare lo zoom ottico con i tasti alto/basso. Premete a fondo il pulsante di scatto per fotografare e completare l'operazione di incolla.



Nel menu principale (p. 64), selezionate l'icona Incolla immagine e avviate l'operazione di composizione sull'immagine attualmente visualizzata. Dopo aver premuto al centro il "joystick" per confermare l'operazione di incolla, compare lo stesso fotogramma con le stesse caratteristiche selezionate nel menu di visualizzazione. A questo punto, è possibile passare allo schermo di selezione dei fotogrammi del menu di visualizzazione, premendo al centro il "joystick" per alcuni secondi. Componete il soggetto all'interno del riquadro e premete parzialmente il pulsante di scatto per bloccare la messa a fuoco. Premete a fondo il pulsante di scatto per fotografare e completare l'operazione di incolla.

SCORRIMENTO IMMAGINI

Nel menu principale (p. 64), selezionate l'icona di scorrimento immagini e premete al centro il "joystick": ha inizio lo scorrimento immagini dalla singola immagine visualizzata nello schermo LCD. Con questa funzione potrete automaticamente visualizzare tutte le immagini statiche contenute nella scheda di memoria in ordine di registrazione. La sezione 2 del menu di visualizzazione (p. 65) controlla lo scorrimento in modo più dettagliato: ad eccezione dell'opzione di visualizzazione, le impostazioni scelte tramite la sezione 2 del menu hanno effetti sulla funzione di scorrimento delle immagini del menu principale.

Per avviare lo scorrimento delle immagini contenute nella cartella Favorite, dovrà essere innanzitutto richiamato sullo schermo LCD uno dei file preferiti.



Premete al centro il "joystick" per arrestare e riavviare lo scorrimento.



Per annullare lo scorrimento premete il pulsante Menu.



Con un'immagine statica (o su un fotogramma di pausa del video digitale), premete i tasti sinistro/destro del "joystick" per scorrere l'immagine.

Con un video digitale, usate il tasto destro per scorrere in avanti il video e quello sinistro per tornare indietro.



Visualizzando un video digitale o un file audio, usate i tasti alto/basso del "joystick" per regolare il volume.

Note sulla fotocamera



Lo scorrimento può essere osservato senza le informazioni sull'immagine. Per disattivare l'indicazione delle informazioni, prima di aprire il menu di visualizzazione premete al centro il "joystick" per alcuni secondi.

Opzioni di menu	Impostazioni	
Slide show	Enter (Avvio)	Per avviare lo scorrimento delle immagini. Premete al centro il "joystick" per attivare la pausa; premete il pulsante Menu per annullare lo scorrimento e tornare al menu di visualizzazione.
Playback	All frames (Tutti i fotogrammi)	Per selezionare tutte le immagini della scheda di memoria e comporre lo scorrimento immagini.
	Marked Frames (Fotogrammi contrassegnati)	Per selezionare specifiche immagini della scheda e comporre con esse lo scorrimento immagini. Scegliendo questa impostazione si apre lo schermo di selezione dei fotogrammi. Usate i tasti sinistro/destro del "joystick" per evidenziare l'immagine da includere nello scorrimento. Premendo il tasto alto, l'immagine viene contrassegnata da un'icona controllo. Per eliminare il contrassegno sull'immagine da inserire nello scorrimento, evidenziate l'immagine con il bordo giallo e premete il tasto basso: l'icona di contrassegno scompare. Proseguite nella scelta. Premete al centro il "joystick" per confermare le immagini contrassegnate o premete il pulsante Menu per annullare l'operazione e tornare al menu di visualizzazione.
Duration	1 - 60 sec.	Per selezionare la durata di visualizzazione di ogni fotogramma durante lo scorrimento delle immagini.
Repeat	Yes / No	Selezionando "Sì", lo scorrimento opera senza soluzione di continuità finché non viene annullato tramite il tasto basso del "joystick". Scegliendo "No", lo scorrimento si arresta non appena concluso e si ritorna al menu di visualizzazione.
Dissolve	On/Off	Selezionate "On" per osservare lo scorrimento con effetti di dissolvenza. L'effetto viene selezionato automaticamente dalla fotocamera che sceglie casualmente fra dieci possibili variazioni.

FORMATO DPOF

Questa fotocamera è compatibile con il formato DPOF versione 1.1. DPOF (Digital Print Order Format - formato ordine di stampa digitale) consente di stampare le immagini direttamente dalla fotocamera digitale. Dopo che è stato creato il file DPOF, la scheda di memoria deve essere semplicemente consegnata al laboratorio di sviluppo o inserita in una stampante DPOF compatibile, dotata di slot per schede di memoria. Quando viene creato il file DPOF, nella scheda di memoria viene generata automaticamente una cartella "misc." per la sua memorizzazione (p. 96).

COME CREARE UN FILE DPOF

L'opzione di stampa è usata per impostare un ordine di stampa standard per immagini statiche contenute in una specifica scheda. Possono essere stampate più immagini, una sola immagine o addirittura tutte le immagini. L'ordine di stampa viene generato tramite la sezione 3 del menu di visualizzazione (p. 65). Sono disponibili quattro diverse opzioni:

This frame	(questo fotogramma) - Per creare un file DPOF per l'immagine visualizzata o evidenziata su Visualizzazione.
All frames	(tutti i fotogrammi) - Per creare un file DPOF per tutte le immagini contenute nella scheda di memoria.
Marked frames	(fotogrammi contrassegnati) - Per scegliere un gruppo di immagini da stampare, o quando si desidera stampare un diverso numero di copie delle varie immagini. Per effettuare la scelta, si apre uno schermo di selezione dei fotogrammi. Usate i tasti sinistro/destro del "joystick" per evidenziare l'immagine da stampare. Premendo il tasto alto, l'immagine viene contrassegnata da un'icona di stampa. Il numero che compare accanto all'icona indica il numero di copie da stampare; premendo il tasto alto il numero aumenta, premendo quello basso il numero diminuisce. Possono essere ordinate un massimo di 9 copie. Per eliminare il contrassegno sull'immagine da stampare, premete il tasto basso finché non compare il numero 0 e l'icona di contrassegno non scompare. Proseguite nella scelta. Premete al centro il "joystick" per creare il file DPOF, oppure premete il pulsante Menu per annullare l'operazione e tornare al menu di visualizzazione.
Cancel all	(annulla tutto) - Per cancellare il file DPOF.

Se avete scelto l'opzione di un fotogramma o di tutti i fotogrammi, sullo schermo compare la richiesta del numero di copie da stampare per ogni immagine. Possono essere ordinate 9 copie al massimo. Usate i tasti alto/basso del "joystick" per impostare il numero di copie desiderate. Se avete scelto l'opzione di tutti i fotogrammi per creare l'ordine di stampa, non ne faranno parte le immagini memorizzate successivamente nella cartella.

Non è possibile creare file DPOF per immagini riprese con un diverso apparecchio fotografico. Dopo aver stampato le immagini, il file DPOF resta in memoria sulla scheda di memoria e deve essere cancellato manualmente.

ORDINE DI UN INDICE DI STAMPA

Per creare un indice di stampa di tutte le immagini contenute in una cartella, selezionate la conferma "Yes". Se invece volete annullare un indice di stampa, scegliete "No".

Se viene creato un ordine di un indice di stampa, non ne faranno parte le immagini memorizzate successivamente nella cartella. Il numero di immagini che possono essere stampate su ogni foglio cambia a seconda della stampante. Le informazioni che possono essere stampate con le immagini indice possono variare.



Note sulla fotocamera

I file DPOF e le immagini possono essere stampati direttamente dalla fotocamera, vedi p. 100.

FUNZIONE E-MAIL COPY

La funzione e-mail copy effettua una copia standard in formato JPEG 640 x 480 (VGA) o 160 X 120 (QVGA) dell'immagine statica originale e ne facilita l'invio tramite posta elettronica. Selezionando per la funzione e-mail copy un'immagine di qualità economy, la qualità non viene modificata. Le copie e-mail possono essere copiate solo dalla scheda di memoria originaria. Entrambe le funzioni di copia sono disponibili nella sezione 3 del menu di visualizzazione (p. 65).

Ogni volta che viene attivata la funzione di copia, sulla scheda viene creata automaticamente una nuova cartella (p. 96). Le immagini copiate con funzione e-mail copy sono locate in una cartella il cui nome termina con EM. Le immagini accompagnate da sonoro sono copiate con il proprio file audio. Le immagini protette non mantengono la protezione nella copia. Le informazioni DPOF non si possono copiare.

La quantità di dati che possono essere convertiti in e-mail dipende dallo spazio disponibile sulla scheda di memoria e dalle dimensioni del file immagine della copia.. La funzione e-mail copy consente due opzioni:

This frame	(questo fotogramma) - Per copiare l'immagine che è visualizzata o evidenziata.
Marked frames	(fotogrammi contrassegnati) - Per copiare una o più immagini. Scegliendo questa opzione, si apre lo schermo di selezione: evidenziate con il bordo giallo l'immagine o le immagini che volete copia-re e premete il tasto alto del "joystick" per contrassegnarle con un'icona. Per eliminare la selezione, evidenziate l'immagine selezionata e premete il tasto basso per far scomparire l'icona. Proseguite l'operazione di selezione fino a che non avrete contrassegnato tutte le immagini che volete copiare. Premete al centro il "joystick" per confermare la copia, oppure il pulsante Menu per annullare l'operazione e ritornare sul menu di visualizzazione.

Prima di avviare l'operazione di copia e-mail, selezionate la risoluzione della copia tramite la sezione 3 del menu di visualizzazione (p. 65). Potrete scegliere tra 640 X 480 (VGA) e 160 X 120 (QVGA).

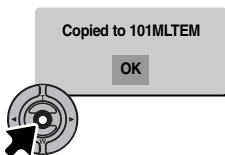

Dopo aver selezionato le immagini da convertire in copia e-mail, ha inizio l'operazione e sullo schermo viene indicato il nome della cartella contenente le immagini copiate; premete al centro il "Joystick" per ritornare al menu di visualizzazione. In una stessa cartella possono essere memorizzate copie e-mail fino a raggiungere il numero di 9.999.

Note sulla fotocamera

Può comparire un messaggio di operazione non riuscita nel caso che una o tutte le immagini non siano copiate. Controllate la seconda scheda di memoria per verificare quali file sono stati copiati e ripetete la procedura di copia per i file mancanti.

VISUALIZZAZIONE DELLE IMMAGINI SU UNO SCHERMO TELEVISIVO

Le immagini registrate sulla fotocamera possono essere osservate anche su uno schermo televisivo. La fotocamera è dotata di un terminale di uscita video per il collegamento all'apparecchio televisivo tramite il cavo video fornito a corredo. La fotocamera è compatibile con gli standard PAL e NTSC. L'impostazione di uscita video può essere controllata ed impostata tramite sezione 3 del menu di setup (p. 88).

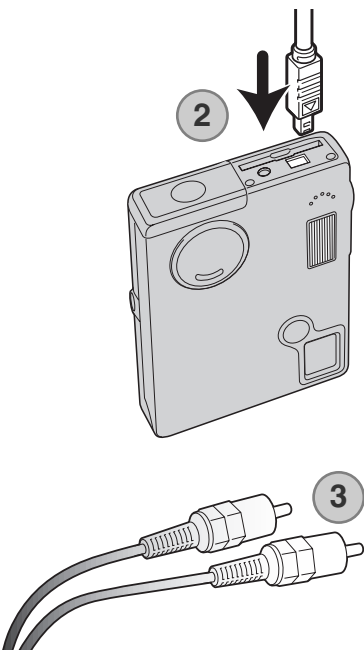

1. Spegnete il televisore e la fotocamera.
2. Fate scorrere il coperchietto del terminale uscita AV / USB per aprirlo. Inserite il mini-plug del cavo video nel terminale uscita video della fotocamera.
3. Inserite l'altra estremità del cavo video nel terminale entrata video e audio del televisore. Lo spinotto giallo è per l'uscita video, mentre quello bianco è per l'uscita audio dell'auricolare.
4. Accendete il televisore.
5. Sintonizzate l'apparecchio televisivo sul canale video.
6. Per visualizzare le immagini, premete il pulsante di Visualizzazione. Quando la fotocamera è collegata al televisore, lo schermo LCD non si attiva. I display dell'impostazione di visualizzazione sono visibili solo sullo schermo TV.
7. Per richiamare le immagini, vedi quanto indicato nel paragrafo relativo alla Visualizzazione.

MENU DI SETUP

NAVIGAZIONE NEL MENU DI SETUP

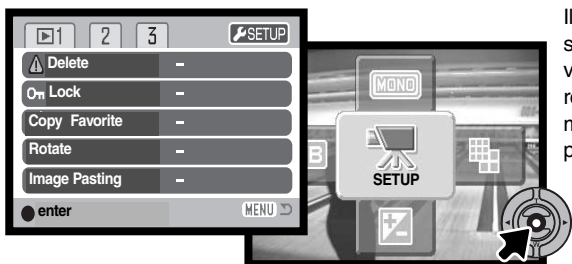

Il menu di Setup può essere attivato da qualsiasi modalità: registrazione, visualizzazione e visualizzazione immagini in movimento. Sulla registrazione e sulla visualizzazione, aprite il menu principale e selezionate l'icona setup posizionata nell'angolo in alto a destra; si apre il menu di setup. Con video digitali, selezionate l'icona setup nel menu principale per visualizzare il menu di setup.

La navigazione nel menu è molto semplice. I quattro tasti del "joystick" consentono di spostare il cursore nel menu e di modificare le impostazioni. Premendo al centro il "joystick" vengono selezionate le opzioni di menu e confermate le modifiche.



La sezione 1 nella parte superiore del menu deve essere evidenziata. Usate i tasti sinistro/destro del "joystick" per evidenziare la voce del menu desiderata. I sotto-menu sono disponibili dopo aver evidenziato la voce di menu.



Nel sotto-menu desiderato, usate i tasti alto/basso per scorrere le varie opzioni. Evidenziate l'opzione dell'impostazione che volete modificare.



Quando l'opzione di modifica è evidenziata, premete il tasto destro del "joystick": verranno visualizzate ed evidenziate con una freccia le impostazioni in uso. Per ritornare sulle opzioni di menu, premete il tasto sinistro.



Usate i tasti alto/basso per evidenziare la nuova impostazione. Se compare "Enter", premete il "joystick" al centro per continuare.



Premete il "joystick" al centro per selezionare l'impostazione evidenziata.

Dopo aver selezionato un'impostazione, il cursore ritorna sulle opzioni di menu e viene visualizzata la nuova impostazione. E' possibile continuare a modificare le impostazioni. Premete il pulsante Menu per tornare sulla registrazione.

1

LCD brightness	Enter
Format	Enter
Reset default	Enter
Language	Japanese
	English
	Deutsch
	Français
	Español

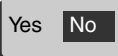

Scegliete "Yes" per eseguire l'operazione. Con "No" l'operazione si annulla.



Usate i tasti sinistro/destro del "joystick" per regolare la luminosità dello schermo LCD. Premete il "joystick" al centro per confermare il livello.

2

Audio signals	1
	2
	Off
Shutter FX	1
	2
	Off
Volume	1 (Low) - 3 (High)
Power off	1, 3, 5, 10, 30 min.

Fate riferimento alle parti seguenti per la descrizione delle opzioni di menu e le loro impostazioni.

3

Date/Time set	Enter
Date format	YYYY/MM/DD
	MM/DD/YYYY
	DD/MM/YYYY
Video output	NTSC
	PAL
Transfer mode	Data storage
	Remote camera

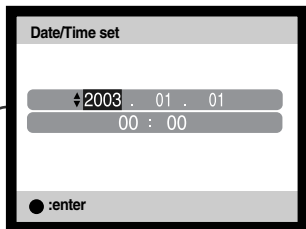

Sullo schermo di impostazione della data/ora, usate i tasti sinistro/destro del "joystick" per selezionare anno, mese, giorno, ora, minuti. Usate i tasti alto/basso per modificare il valore. Premete il "joystick" al centro per confermare il calendario e l'orologio.

Nell'angolo in alto a destra del menu di setup, selezionate Registrazione, Immagini in movimento o Visualizzazione e premete il "joystick" al centro per ritornare a ciascuna di queste impostazioni.

LUMINOSITÀ SCHERMO LCD

E' possibile regolare la luminosità dello schermo LCD scegliendo tra 11 livelli. Lo schermo di regolazione si apre tramite la sezione 1 del menu di setup (p. 82). Usate i tasti sinistro/destro del "joystick" (1) per regolare il livello: lo schermo LCD mostra gli effetti di regolazione. Premete al centro il "joystick" (2) per confermare il livello.

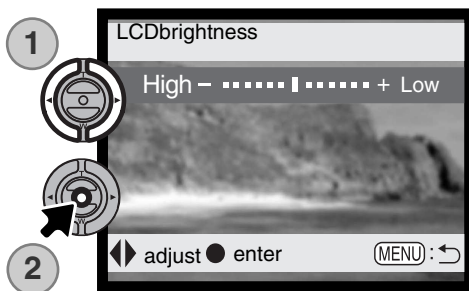

FORMATTAZIONE DI SCHEDE DI MEMORIA



La formattazione cancella definitivamente tutti i dati contenuti sulla scheda di memoria.

La formattazione serve a cancellare tutti i dati contenuti sulla scheda di memoria. Prima di questa operazione è consigliabile eseguire una copia dei dati in essa contenuti. Con la formattazione vengono cancellate definitivamente anche le immagini protette. Usate sempre la fotocamera per formattare la scheda di memoria, non usate mai le funzioni del computer.

Selezionando e confermando l'opzione di formattazione nella sezione 1 del menu di setup (p. 82), sullo schermo compare una richiesta di conferma. Scegliete "Yes" per confermare l'operazione, scegliete "No" per annullarla. Un messaggio avvisa che la formattazione è terminata.

Se nella fotocamera viene inserita una scheda non formattata, compare un messaggio per avvisare che la fotocamera non riconosce la scheda. Anche una scheda di memoria usata con una fotocamera diversa deve essere formattata prima dell'uso.

RIPRISTINO DELLE IMPOSTAZIONI DI DEFAULT

Questa funzione ha effetti su tutte le impostazioni. Selezionando questa funzione compare una richiesta di conferma. Scegliete "Yes" per confermare l'operazione, oppure "No" se volete annullarla. Il ripristino delle impostazioni di default deve essere impostato tramite la sezione 2 del menu di setup (p. 74).

Zoom digitale	Off	p. 55
Tipo di scatto	A scatto singolo	p. 38
Impostazione flash	Flash automatico	p. 36
Qualità immagine	Standard	p. 43
Risoluzione immagine (statica)	1600 X 1200	p. 43
Risoluzione immagine (in movimento)	320 X 240	p. 60
Compensazione esposizione	0.0	p. 45
Sensibilità fotocamera (ISO)	Automatica	p. 51
Bilanciamento del bianco	Automatico	p. 42
Ritratto	Off	p. 47
Registrazione sonora	Off	p. 53
Stampa della data	Off	p. 54
Visualizzazione immediata	Off	p. 56
Regolazione tonalità e colore	A colori	p. 46
Reset automatico	On	p. 52
Personalizzazione funzioni tasti	Off	p. 50
Durata (scorrimento)	5 secondi	p. 76
Ripetizione (scorrimento)	No	p. 76
Dissolvenza (scorrimento)	Off	p. 76
Incolla immagine (riquadro)	Circolare	p. 74
Incolla immagine (risoluzione)	Media	p. 74
Incolla immagine (destinazione)	Centrale	p. 74
Risoluzione immagine (copia e-mail)	640 X 480	p. 80
Luminosità schermo LCD	Normale	p. 84
Attesa per spegnimento automatico	3 minuti	p. 84
Memoria numero file	Off	p. 57
Nome cartella	Standard	p. 57
Segnalazione sonora	1	p. 86
Otturatore FX	1	p. 87
Volume	2	p. 87
Modalità trasferimento	Memorizzazione dati	p. 88

LINGUA

La lingua di visualizzazione dei vari menu può essere modificata. Usate la sezione 1 del menu di setup per modificare la lingua (p. 82).

SEGNALAZIONE SONORA

Ogni volta che viene premuto un pulsante, un segnale audio conferma l'operazione. Il segnale audio può essere disattivato tramite la sezione 2 del menu di setup (p. 82). Sono disponibili due tipi di segnalazioni audio. La spia indicatore modifica il modo di pulsare a seconda della scelta del segnale sonoro.

OTTURATORE FX

Premendo il pulsante di scatto, una segnalazione sonora dà conferma dell'operazione. L'effetto sonoro può essere disattivato tramite la sezione 2 del menu di setup (p. 82). Sono disponibili due effetti acustici: con segnale 1 viene simulato l'effetto dello scatto dell'otturatore meccanico, con segnale 2 quello elettronico. L'effetto del segnale 1 ricorda la leggendaria Minolta CLE, la fotocamera compatta che ha segnato il più alto livello di sviluppo della Leitz-Minolta CL.



VOLUME

Il volume dei segnali audio e dell'otturatore FX può essere regolato tramite la sezione 2 del menu di setup (p. 82). Il volume influisce solo sulle segnalazioni sonore e non modifica i livelli della registrazione vocale e sonora delle immagini.

FUNZIONE DI SPEGNIMENTO AUTOMATICO

Per prevenire un inutile consumo della batteria, il pannello indicatore si spegne se non è usato per più di un certo periodo. Per ripristinare le l'operatività premete l'interruttore principale. L'attesa per l'attivazione dello spegnimento automatico può essere impostata tramite la sezione 2 del menu di setup (p. 82) scegliendo tra 1, 3, 5, 10 o 30 minuti. Quando la fotocamera è collegata a un computer, l'attesa per l'attivazione dello spegnimento automatico si imposta su 10 minuti e non può essere modificata.

IMPOSTAZIONE DI DATA E ORA

E' importante che l'orologio sia ben impostato. Durante la registrazione, è possibile memorizzare la data e l'ora dello scatto per poi visualizzarle con l'immagine o leggerle con il software DiIMAGE Viewer fornito a corredo nel CD-ROM. Vedi p. 20 per istruzioni sull'impostazione dell'orologio e del calendario.

IMPOSTAZIONE DEL FORMATO DEI DATI

Il formato dei dati da visualizzare o da stampare può essere modificato come segue: YYYY/MM/DD (anno/mese/giorno); MM/DD/YYYY (mese/giorno/anno); DD/MM/YYYY (giorno/mese/anno). Scegliete il formato che preferite e confermatelo premendo al centro il "joystick". Sul menu viene visualizzato il nuovo formato. Il formato della data non ha effetti sui nomi delle cartelle con formato data (p. 67). Il formato della data è impostato nella sezione 3 del menu di setup (p. 82).

USCITA VIDEO

Le immagini registrate nella fotocamera possono essere guardate su uno schermo televisivo (p. 81). L'uscita video può essere impostata su NTSC (sistema standard negli Stati Uniti) o PAL (sistema standard in Europa). Prima di visualizzare le immagini sul televisore, controllate la corretta impostazione dell'uscita video.

TRASFERIMENTO DEI DATI

Questa opzione permette alla fotocamera di trasferire i dati in essa contenuti su un dispositivo di memorizzazione o su una fotocamera a distanza. Per trasferire file dalla fotocamera al computer utilizzando il cavo USB, deve essere selezionata l'opzione di dispositivo di memorizzazione. L'opzione di fotocamera a distanza permette di osservare su un computer un video digitale fatto scorrere dalla fotocamera. Per maggiori informazioni sul collegamento della fotocamera al computer e sulla funzione di fotocamera a distanza, vedi la sezione relativa al trasferimento dei dati.

TRASFERIMENTO DEI DATI

Leggete con attenzione questa parte del libretto prima di collegare la fotocamera al computer. Informazioni specifiche sull'uso e l'installazione del software DiMAGE Viewer sono disponibili nel relativo libretto di istruzioni. I libretti di istruzioni DiMAGE non contengono informazioni relative alle operazioni del computer e dei vari sistemi operativi. Per eventuali necessità consultate i manuali forniti con il computer.

RICHIESTE DI SISTEMA

Se volete collegare direttamente la fotocamera al computer ed utilizzarla come dispositivo di memoria di massa, il vostro computer deve essere dotato di una porta USB come interfaccia standard. L'azienda costruttrice deve garantire la compatibilità del computer e del sistema operativo con l'interfaccia USB. I seguenti sistemi operativi sono compatibili con questa fotocamera:

IBM PC / AT compatibili	Macintosh
Windows 98, 98SE, Me, 2000 Professional e XP (Home/Professional).	Mac OS 9.0 ~ 9.2.2 e Mac OS X 10.1.3 - 10.1.5 e 10.2.1 - 10.2.6.

Controllate nel sito web Minolta gli aggiornamenti sulla compatibilità ai seguenti indirizzi:

Nord America: <http://www.minoltausa.com>
Europa: <http://www.minoltasupport.com>

Con Windows 98 o 98 Second edition è necessario installare il driver software contenuto nel CD-ROM fornito a corredo (p. 93). Con gli altri sistemi operativi Windows e con Macintosh non è necessario un driver software particolare.

I possessori di una versione precedente di fotocamera digitale DiMAGE, che hanno già installato il driver software per Windows 98, dovranno ripetere la procedura d'installazione. Per utilizzare la DiMAGE X20 con il computer, è necessaria la versione aggiornata del driver software contenuta nel CD-ROM di corredo. Il software aggiornato non altera le prestazioni con le fotocamere DiMAGE di versioni precedenti.

COLLEGAMENTO DELLA FOTOCAMERA AL COMPUTER

Prima di collegare la fotocamera al computer controllate che le batterie siano ben cariche. Si consiglia l'uso dell'adattatore CA (accessorio opzionale). Con Windows 98, 98SE e Mac OS 8.6 fate riferimento alla p. 93 per informazioni sull'installazione del file di collegamento USB prima di collegare la fotocamera al computer.

1. Accendete il computer. Il computer deve essere acceso prima del collegamento della fotocamera.
2. Inserite la scheda di memoria nella fotocamera. Se volete modificare la scheda di memoria mentre la fotocamera è collegata al computer, fate riferimento alla p. 100.
3. Fate scorrere il coperchietto del terminale uscita AV / porta USB per aprirlo. Inserite lo spinotto più piccolo del cavo USB nella fotocamera. Controllate che lo spinotto sia ben inserito.
4. Collegate l'altra estremità del cavo USB nella porta USB del computer. Controllate che il spina sia ben inserita. La fotocamera deve essere collegata direttamente tramite la porta USB del computer. Il collegamento tramite una connessione USB potrebbe causare un malfunzionamento delle operazioni della fotocamera.
5. Accendete la fotocamera per avviare la connessione USB. Compare lo schermo per avvisare che sta iniziando il processo di connessione.

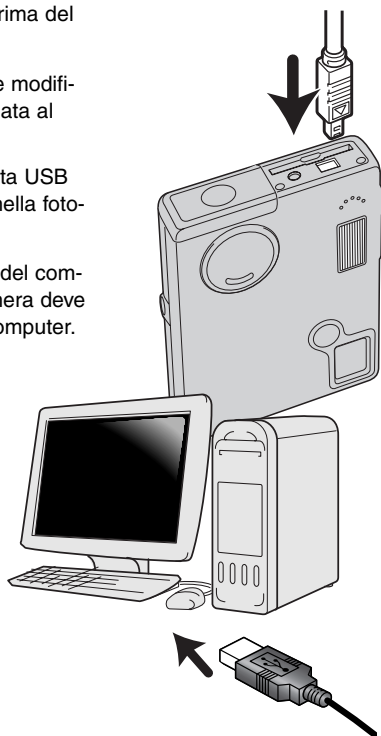



Windows XP

Se la fotocamera è stata collegata correttamente, sul computer compare l'icona del drive o del volume. Con Windows XP o Mac OS X si apre la finestra di richiesta di istruzioni sull'uso dei dati immagine; seguite le istruzioni che compaiono. Nel caso che il computer non riconosca la fotocamera, disconnettete la fotocamera e riavviate il computer, quindi ripetete l'operazione di collegamento sopra descritta.



Mac OS X

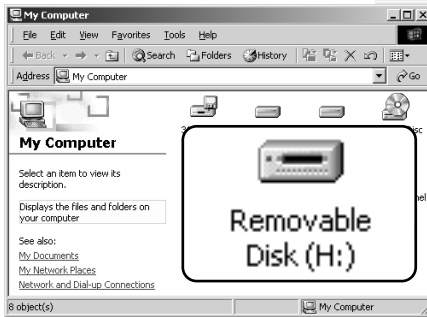

Windows

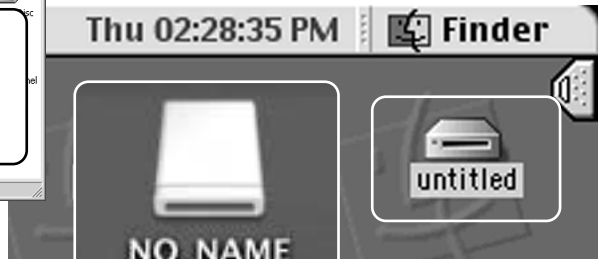

Mac OS X

Mac OS

Il nome del volume varia in base alle schede di memoria.

CON WINDOWS 98 E 98 SECOND EDITION

Con questi sistemi operativi deve essere innanzitutto installato il driver. Se il driver non può essere installato in automatico, operate manualmente tramite l'opzione "Aggiungi nuovo hardware" del sistema operativo (vedi le istruzioni alla pagina seguente). Se durante l'installazione il sistema operativo richiede il CD-ROM Windows 98, inserite il CD-ROM e seguite le istruzioni che compaiono sullo schermo. Con gli altri sistemi operativi Windows non è necessario un driver software particolare.

Installazione automatica

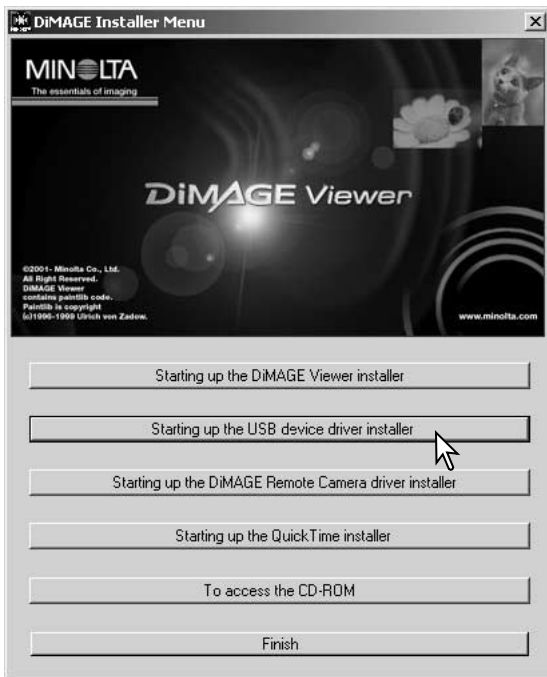

Prima di collegare la fotocamera al computer, inserite il CD-ROM DiIMAGE Viewer nel drive per CD-ROM. Il menu dell'installatore DiIMAGE si apre automaticamente. Fate un click sul pulsante di avvio dell'installatore dell'apparecchio USB per installare automaticamente il driver USB con Windows 98. Si apre la finestra di richiesta di conferma dell'installazione del driver. Fate un click su "Yes" per continuare.



Se il driver è installato correttamente, si apre una finestra di conferma di buon esito dell'operazione. Fate un click su "OK". Riavviate il computer prima di collegare la fotocamera (p. 90).

Installazione manuale

Se volete installare manualmente il driver per Windows 98, fate riferimento alle istruzioni fornite nel paragrafo del collegamento della fotocamera al computer (p. 90).

Quando la fotocamera viene collegata al computer, il sistema operativo rileva un nuovo apparecchio e sul monitor compare una finestra per l'aggiunta del nuovo hardware. Inserite il CD-ROM DiIMAGE Viewer nel drive per CD-ROM. Fate un click su "Next" (Successivo).



Scegliete l'opzione di ricerca del driver consigliato. Fate un click su "Next" (Successivo).



Selezionate la locazione del driver. Potrete usare anche la finestra "Browse" (Sfoglia). Il driver si trova nel CD-ROM nella directory : \Win98\USB. Quando nel riquadro di testo della finestra compare la locazione desiderata, fate un click su "Next" (Successivo).

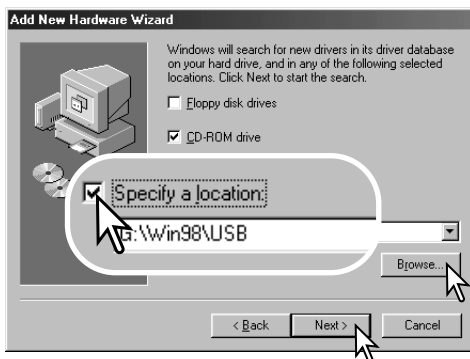



L'ultima finestra conferma la corretta installazione del driver. Fate un click su "Finish" (Termina) per abbandonare la finestra. Riavviate il computer.

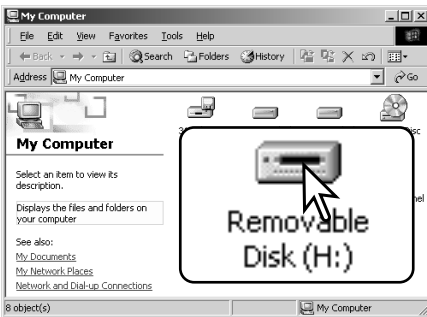

Confermate la posizione del driver nella finestra di aggiunta di un nuovo hardware. Uno dei seguenti tre driver deve essere installato: MNLVENUM.inf, USBPDR.inf, o USBSTRG.inf. La lettera identificativa del drive per CD-ROM può variare a seconda del tipo di computer in uso. Fate un click su "Next" (Successivo) per installare il driver nel sistema operativo.



Nella finestra "My computer" (Risorse del computer) sarà presente una nuova icona denominata "disco rimovibile". Fate un doppio click sulla nuova icona per aprire la scheda di memoria della fotocamera (p. 96).

RICHIESTE DI SISTEMA PER QUICKTIME

IBM PC / AT compatibili

Computer Pentium

Windows 95, 98, 98SE, NT, Me,
2000 Professional, o XP.

Almeno 32MB di RAM

Sound Blaster o scheda sound compatibile

Consigliato DirectX 3.0 o successivo

Per installare QuickTime seguite le istruzioni contenute nell'installatore. Con sistemi Macintosh, è necessario scaricare e installare la versione aggiornata di QuickTime disponibile gratuitamente nel sito web di Apple computer: <http://www.apple.com>.

FUNZIONE DI SPEGNIMENTO AUTOMATICO (TRASFERIMENTO DATI)

Se la fotocamera non riceve i comandi di lettura o scrittura per più di 10 minuti, si attiva la funzione di spegnimento automatico. Se la fotocamera si spegne, sullo schermo del computer compare una segnalazione di avvertenza che l'hardware non può essere disconnesso in sicurezza. Fate un click su "OK.". Né la fotocamera né il computer saranno danneggiati da questa operazione. Spegnete la fotocamera. Effettuate nuovamente la connessione USB riaccendendo la fotocamera.

Con Minolta nella storia

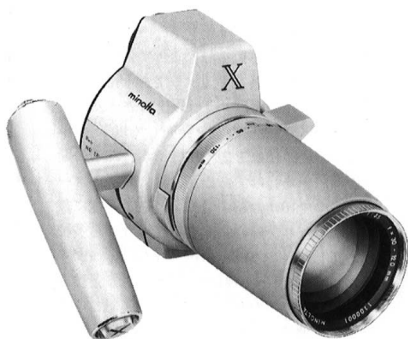

L'innovazione e la creatività sono da sempre i punti di forza dei prodotti Minolta. La fotocamera Electro-zoom X è nata come sfida al design fotografico ed è stata inizialmente proposta al Photokina del 1966 in Germania.

L'Electro-zoom X è una fotocamera reflex con otturatore meccanico controllato elettronicamente, con priorità all'apertura, che incorpora un obiettivo zoom 30-120mm f/3,5 ed è in grado di riprendere venti immagini 12 x 17mm su un caricatore da 16mm. Il pulsante di scatto e lo scomparto porta-batteria sono posizionati nell'impugnatura. Di questo modello sono stati realizzati solo pochi prototipi ed attualmente è uno dei prodotti più rari di Minolta.

ORGANIZZAZIONE DELLE CARTELLE DELLA SCHEDA DI MEMORIA

Quando la fotocamera è collegata al computer, i file immagine e audio sono accessibili facendo semplicemente un doppio click sulle icone di riferimento. Le cartelle con file sono contenute nella cartella DCIM. Le immagini e i file audio possono essere copiati con la funzione "Drag and Drop" trascinando le icone dei file nella locazione scelta sul computer.



Icona drive

E' possibile usare i comandi del computer per cancellare file e cartelle sulla scheda di memoria. Non è possibile invece formattare la scheda con il computer, ma solo tramite i comandi della fotocamera. Sulla scheda di memoria devono essere memorizzati solo i file registrati con la fotocamera.

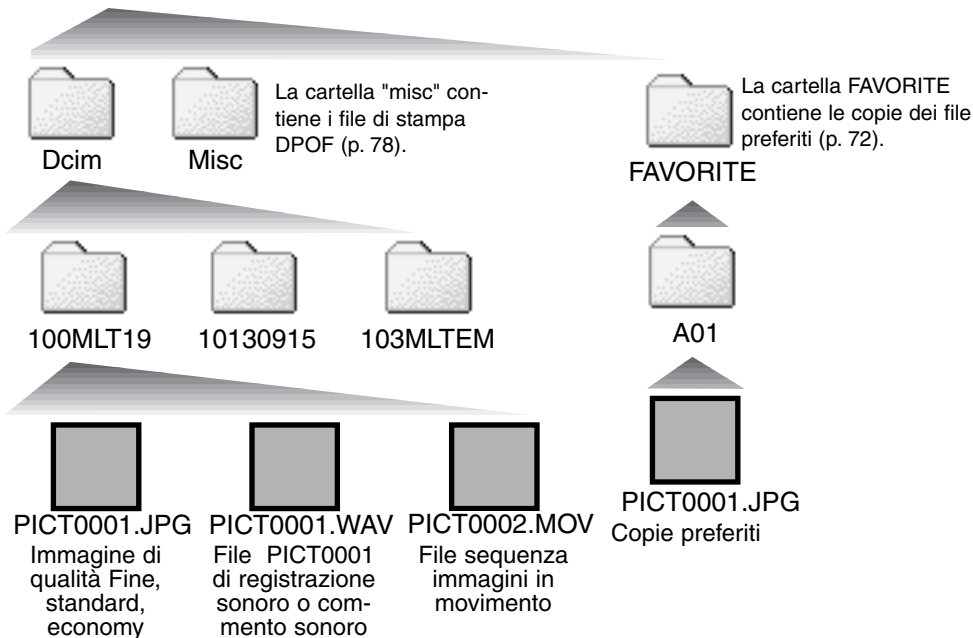

Il nome del file immagine o audio inizia sempre con " PICT " (immagine) seguito da un numero a quattro cifre e con estensione jpg o mov. I file con registrazione sonora hanno un'estensione wav e il nome del file corrispondente al nome del file immagine.

Le copie e-mail sono registrate in una cartella con il nome che termina con "EM". Le immagini Favorite Copy (Preferite) vengono registrate in una cartella con il nome FAVORITE. Quando viene creata una nuova cartella, le prime tre cifre nel nome della cartella risultano maggiori di una unità rispetto al numero di cartella più alto. Quando il numero indice di un file supera 9.999 viene creata una nuova cartella il cui nome contiene l'identificativo numerico superiore di un'unità rispetto alla precedente cartella contenuta nella scheda di memoria; ad esempio da 100MLT19 diventa 101MLT19.

Il numero indice dell'immagine non corrisponde necessariamente al numero di fotogramma. Poiché le immagini possono essere cancellate tramite la fotocamera, il contapose si regola per indicare il numero di immagini contenute nella scheda e su questa base assegna un nuovo numero di fotogramma. Infatti il numero indice non si modifica con la cancellazione di un'immagine: memorizzando una nuova immagine, la fotocamera le assegna un numero superiore di un'unità rispetto al numero indice più alto della cartella. I numeri dei file possono essere controllati tramite la funzione di memoria del numero di file della sezione 2 del menu di registrazione (p. 57).

Note sulla fotocamera

I file immagine contengono un'etichetta dati exif con la data, l'ora dello scatto e altre informazioni fotografiche. Tutte queste informazioni possono essere visualizzate con la fotocamera o con il software DiMAGE Viewer. Se un'immagine viene aperta con un'applicazione di foto-ritocco, come ad esempio Adobe Photoshop, e successivamente salvata riscrivendo sui dati originali, le informazioni contenute nell'etichetta dati exif vengono cancellate. Quando usate un software diverso dal DiMAGE Viewer, ricordatevi di salvare l'immagine con un nuovo nome per proteggere i dati dell'etichetta exif.

Per visualizzare correttamente le immagini sul vostro computer, dovrete regolare lo spazio colore dello schermo. Fate riferimento al libretto di istruzioni del computer per calibrare lo schermo in base alle seguenti richieste: sRGB, con temperatura colore di 6500°K e una gamma di 2.2. Le modifiche apportate alle immagini con le funzioni della fotocamera per la correzione del contrasto e della saturazione del colore si riflettono nel sistema di adeguamento del colore del software in uso.

DISCONNESSIONE DELLA FOTOCAMERA DAL COMPUTER



Non disconnettete la fotocamera se la spia Access è rossa, perché la scheda di memoria e i dati in essa contenuti si danneggerebbero irrimediabilmente.

Windows 98 / 98 Second Edition

Controllate che la spia Access non sia accesa. Spegnete la fotocamera e disconnettete il cavo USB.

Windows Me, 2000 Professional e XP



Per disconnettere la fotocamera fate un click sull'icona di disconnessione o espulsione dell'hardware sulla barra degli strumenti. Si apre una finestra per indicare l'apparecchio da disattivare.



Fate un click sul pulsante della finestra per arrestare l'apparecchio. Si apre la finestra che informa che l'hardware può essere disconnesso in sicurezza. Chiudete la finestra, spegnete la fotocamera e disconnettete il cavo USB.

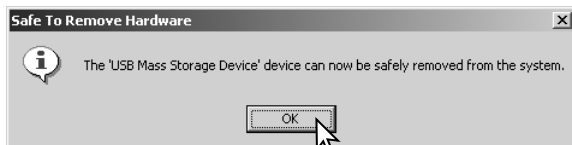

Se ci sono più apparecchi esterni collegati al computer, ripetete la procedura descritta usando però il tasto destro del mouse per fare un click sull'icona di disconnessione o espulsione dell'hardware. Fate un click nella piccola finestra che indica la procedura di disconnessione o espulsione dell'hardware.



Compaiono i dispositivi hardware che possono essere arrestati. Fate un click per evidenziare il dispositivo e quindi fate un click su "Stop".

Sul monitor si apre una finestra di richiesta di conferma della disattivazione dell'hardware selezionato. Fate un click su "OK" per confermare.

La terza e ultima finestra segnala che la fotocamera può essere disconnessa dal computer. Chiudete la finestra, spegnete la fotocamera e disconnettete il cavo USB.

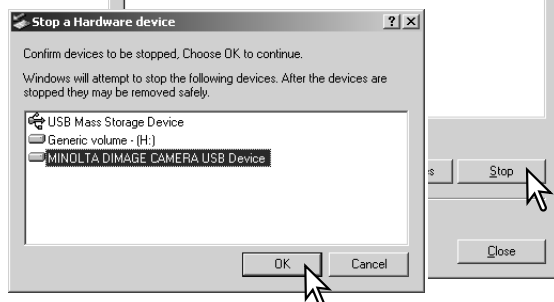

Macintosh

Controllate che la spia Access non sia accesa, quindi trascinate l'icona del dispositivo di memoria di massa nel cestino. Spegnete la fotocamera e disconnettete il cavo USB.

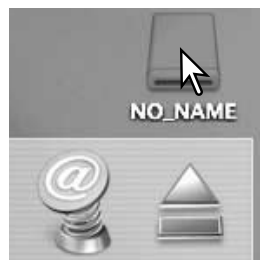

SOSTITUZIONE DELLA SCHEDA DI MEMORIA (TRASFERIMENTO DATI)



Non estraete la scheda se la spia Access è rossa, perché la scheda di memoria e i dati in essa contenuti si danneggerebbero irrimediabilmente.

Windows 98 e 98 Second Edition

1. Spegnete la fotocamera.
2. Sostituite la scheda di memoria.
3. Riaccendete la fotocamera per ristabilire la connessione USB.

Windows ME, 2000 Professional e XP

1. Arrestate la connessione USB tramite la procedura di disconnessione o espulsione dell'hardware (p. 98).
2. Spegnete la fotocamera.
3. Sostituite la scheda di memoria.
4. Riaccendete la fotocamera per ristabilire la connessione USB.

Macintosh

1. Arrestate la connessione USB trascinando l'icona del driver nel cestino (p. 99).
2. Spegnete la fotocamera.
3. Sostituite la scheda di memoria.
4. Riaccendete la fotocamera per ristabilire la connessione USB.

FUNZIONE DI STAMPA DIRETTA USB

La funzione di stampa diretta USB permette di stampare le immagini statiche direttamente su una stampante Epson compatibile. E' possibile stampare una singola immagine su un unico foglio. Gli indici di stampa e le immagini TIFF non possono essere stampati con la funzione di stampa diretta USB. Per la stampa degli indici vedi p. 103.

Prima di avviare la procedura di stampa, verificate le impostazioni della stampante facendo riferimento al relativo libretto di istruzioni; controllate anche che la batteria della fotocamera sia ben carica. E' consigliato l'uso dell'adattatore opzionale CA per evitare il consumo della batteria.

Collegate la fotocamera alla stampante usando il cavo USB della fotocamera. Lo spinotto più grande deve essere inserito nella stampante. Fate scorrere il coperchietto della porta USB per aprirlo ed inserite lo spinotto più piccolo nella fotocamera. Accendete la fotocamera. Sullo schermo LCD compare la finestra della funzione di stampa diretta USB.

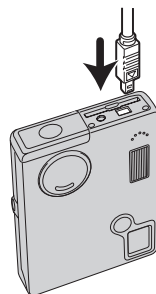

Numero di stampe previste per la procedura.



La barra trasversale sull'icona segnala i file immagine non compatibili per la stampa.

Numero di copie dell'immagine visualizzata.

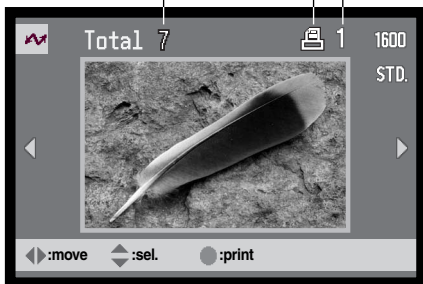

Usate i tasti sinistro/destro del "joystick" per richiamare l'immagine da stampare.



Premete il tasto alto per selezionare il numero di copie da stampare. Possono essere selezionate fino a un massimo di 9 copie. Se volete annullare la selezione di un'immagine per la stampa, premete il tasto basso finché il numero di copie raggiunge lo zero.



Ripetete la procedura per selezionare tutte le immagini desiderate per la stampa. Premete al centro il "joystick" per avviare la procedura di stampa.

Il pulsante Display permette di passare dal singolo fotogramma alla visualizzazione indice.

Print file?
Number of prints: 7

Yes

No

Sullo schermo LCD viene segnalato il numero di copie previsto per la procedura di stampa. Usate i tasti sinistro/destro del "joystick" per evidenziare "Yes," quindi premete al centro il "joystick" per avviare la stampa.

Printing finished.

OK

Dopo l'avvio della stampa, potrete premere al centro il "joystick" per annullare l'operazione. Al termine della stampa sullo schermo compare un messaggio di fine operazione. Spegnete la fotocamera per terminare la procedura.

NOTE SU EVENTUALI PROBLEMI DI STAMPA

Se durante la stampa dovessero verificarsi alcuni problemi, come ad esempio se la carta non scorre correttamente, seguite la procedura indicata per la stampante: la fotocamera non necessita di alcun intervento. In caso di problemi più gravi, premete al centro il "joystick" per annullare l'operazione. Fate riferimento al libretto di istruzioni della stampante per risolvere il problema. Controllate sempre le impostazioni della stampante prima di procedere e utilizzate lo schermo di stampa diretta USB per deselezionare le immagini già stampate.

NAVIGAZIONE NEL MENU DI STAMPA DIRETTA USB

Se la fotocamera è collegata a una stampante compatibile, premete il pulsante Menu per aprire / chiudere il menu. I quattro tasti del "joystick" controllano il cursore. Il pulsante centrale del "joystick" immette le impostazioni.



Con l'opzione di stampa della serie (Batch print) tutte le immagini JPEG (fine, standard ed economy) contenute sulla scheda di memoria vengono selezionate per la stampa. Scegliendo l'opzione di tutti i fotogrammi (All-frames), si apre la finestra per la scelta del numero di copie di ciascuna immagine da stampare. Potrete stampare fino a 9 copie. Con l'opzione Azzera (Reset), tutte le modifiche apportate con lo schermo di selezione di stampa sono annullate.

Dopo aver scelto l'opzione di stampa della serie, la finestra di selezione di stampa diretta USB mostra le immagini e il numero di copie selezionati per la stampa. Usate il "joystick" per immettere l'ordine di stampa (p. 78).

L'opzione di stampa DPOF permette di stampare con una stampante Epson USB DIRECT-PRINT compatibile le immagini JPEG (fine, standard ed economy) e l'indice di stampa selezionati tramite l'opzione di stampa DPOF del menu di visualizzazione. Per dare inizio alla procedura scegliete l'opzione Avvio del menu (vedi pagina seguente).

STAMPA DI FILE DPOF

L'opzione di stampa DPOF del menu di stampa diretta USB permette di stampare, con una stampante Epson USB DIRECT-PRINT compatibile, tutte le immagini JPEG (fine, standard ed economy) e l'indice di stampa selezionati tramite l'opzione di stampa DPOF del menu di visualizzazione. Vedi p. 78 per la creazione di un file DPOF.

Prima di avviare la procedura di stampa, verificate le impostazioni della stampante facendo riferimento al relativo libretto di istruzioni. Controllate che la batteria della fotocamera sia ben carica. E' consigliato l'uso dell'adattatore opzionale CA per evitare il consumo della batteria.

Collegate la fotocamera alla stampante usando il cavo USB della fotocamera. Lo spinotto più grande deve essere inserito nella stampante. Fate scorrere il coperchietto della porta USB per aprirlo ed inserite lo spinotto più piccolo nella fotocamera (1).

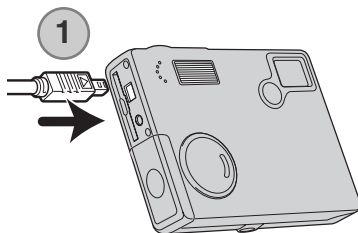

Accendete la fotocamera. Aprite il menu della funzione di stampa diretta USB. Nelle opzioni di stampa DPOF selezionate Avvio. Premete al centro il "joystick" per avviare l'operazione.

Print file?
Number of prints: 7

Yes

No

Sullo schermo LCD viene segnalato il numero di copie previsto per la procedura di stampa; l'indice di stampa viene conteggiato come una unità. Usate i tasti sinistro/destro del "joystick" per evidenziare "Yes," quindi premete al centro il "joystick" per avviare la stampa.

Printing finished.

OK

Dopo l'avvio della stampa, potrete premere al centro il "joystick" per annullare l'operazione. Al termine della stampa sullo schermo compare un messaggio di fine operazione. Spegnete la fotocamera per terminare la procedura.

RICHIESTE DI SISTEMA PER L'UTILIZZO COME WEB-CAM

Se volete collegare la fotocamera direttamente al computer ed utilizzarla come WEB-CAM, il computer deve essere dotato di porta USB come interfaccia standard. L'azienda costruttrice deve garantire la compatibilità del computer e del sistema operativo con l'interfaccia USB. Controllate la tabella delle richieste di sistema.

Deve essere inoltre installato il driver software per l'utilizzo come WEB-CAM. Per visualizzare le immagini è necessaria un'applicazione specifica, come Microsoft Net Meeting. La funzione di WEB-CAM non è disponibile con computer Macintosh.

Richieste minime di sistema

Pentium II 300MHz o successivo

Windows 98 Second Edition, Me, 2000 Professional e XP(Home, Professional)

128MB di RAM. 256MB con Windows XP.

200MB di spazio su hard-disk

Monitor a colori 16-bit 800 X 600

Fotocamera a distanza testata con Microsoft Net Meeting e Windows Messenger.

INSTALLAZIONE DEL SOFTWARE PER L'UTILIZZO COME WEB-CAM

Per prima cosa deve essere installato il driver. Questo driver non è compatibile con sistemi operativi Macintosh.

Prima di collegare la fotocamera al computer, inserite il CD-ROM DiIMAGE Viewer nel drive per CD-ROM. Il menu dell'installatore DiIMAGE si attiva automaticamente. Per installare il driver, fate un click sul pulsante di installazione "DiIMAGE rEMOe CAMERA".



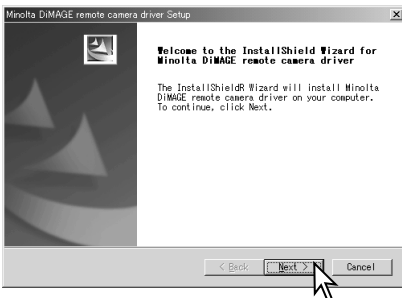

Si apre la finestra di installazione Shield Wizard. Fate un click sul pulsante Next per continuare.

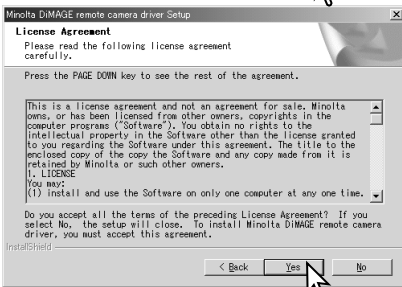

Compare la licenza d'uso. Leggete le condizioni indicate. Se le accettate, fate un click sul pulsante Yes per proseguire.

Leggete con attenzione le condizioni di utilizzo prima di proseguire. Se non siete d'accordo, fate un click sul pulsante No per uscire dal programma di installazione.

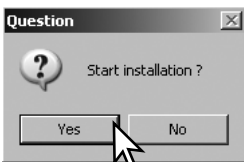

Si apre una finestra di richiesta di conferma dell'installazione. Per installare il driver, fate un click su "Yes." Scegliendo No, l'operazione viene annullata e il driver non viene installato.

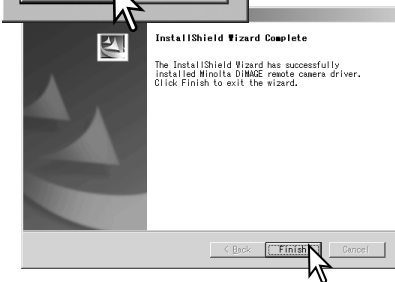

Al termine dell'installazione, sullo schermo compare un messaggio di avviso. Fate un click sul pulsante Finish (Termina) per completare l'operazione.

COLLEGAMENTO DELLA UTILIZZATA COME WEB-CAM

Prima di collegare la fotocamera al computer deve essere installato il driver per l'utilizzo della fotocamera camera WEB-CAM (p. 104). Controllate che le batterie siano ben cariche. Per evitare il consumo della batteria, si consiglia l'uso dell'adattatore CA (accessorio opzionale). Con Windows 98SE fate riferimento al paragrafo a p. 92 su come installare il driver USB prima della connessione della fotocamera al computer.

1. Nelle opzioni di trasferimento dati della sezione 3 del menu di setup, selezionate "Remote Camera".
2. Accendete il computer. Il computer deve essere acceso prima del collegamento della fotocamera.
3. Fate scorrere il coperchietto del terminale uscita AV / porta USB per aprirlo. Inserite lo spinotto più piccolo del cavo USB nella fotocamera. Controllate che lo spinotto sia ben inserito.
4. Collegate l'altra estremità del cavo USB nella porta USB del computer. Controllate che lo spinotto sia ben inserito. La fotocamera deve essere collegata direttamente tramite la porta USB del computer. Il collegamento tramite una connessione USB potrebbe causare un malfunzionamento delle operazioni della fotocamera.
5. Accendete la fotocamera per avviare la connessione USB. L'immagine inquadrata compare sul monitor.

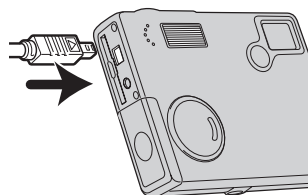
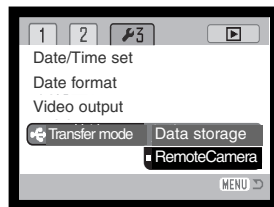

Per visualizzare l'immagine inquadrata sul computer, seguite le istruzioni dell'applicazione usata. Fate riferimento al libretto di istruzioni del software applicativo o alla funzione di help in linea.

NOTE SULLE OPERAZIONI CON FOTOCAMERA UTILIZZATA COME WEB-CAM

Utilizzando la fotocamera come WEB-CAM, l'esposizione, il bilanciamento del bianco e la sensibilità della fotocamera sono impostati su automatico. Lo zoom ottico e lo zoom digitale 4X sono attivi. Non ci sono menu di controllo; il flash è disattivo e non è disponibile la funzione di sonoro.

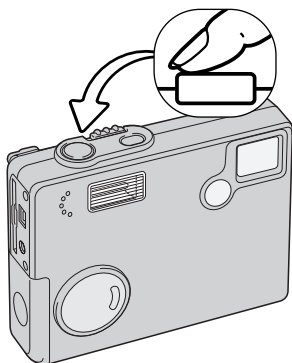

La fotocamera può mettere a fuoco ad intervalli di tempo, premendo parzialmente il pulsante di scatto. Il sistema AF non può mettere a fuoco senza soluzione di continuità quando il pulsante di scatto è mantenuto premuto; ripetete l'operazione di messa a fuoco quando cambia la distanza dal soggetto.

La velocità di elaborazione dei dati può risultare diversa se la fotocamera mette a fuoco o zooma.

Per preservare la carica delle batterie, lo schermo LCD può essere spento premendo al centro il "joystick".

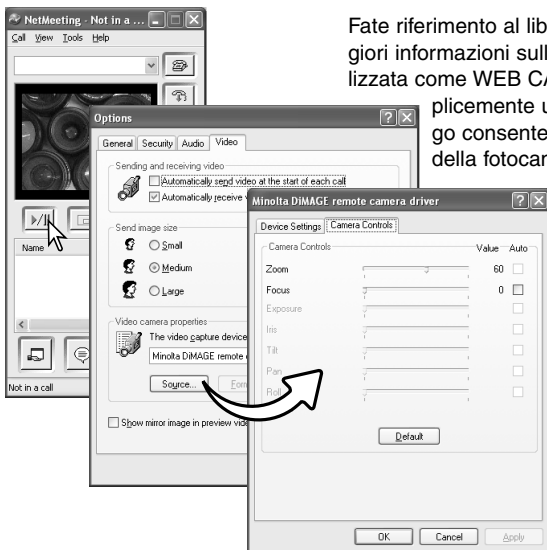

Fate riferimento al libretto di istruzioni del software usato per maggiori informazioni sull'osservazione di immagini con fotocamera utilizzata come WEB CAM. Con Microsoft Net Messenger, fate semplicemente un click sul pulsante Play. La finestra di dialogo consente un controllo a distanza su alcune funzioni della fotocamera. Facendo un click sul pulsante Source

(Fonte) nella scheda Video, sono accessibili i controlli sullo zoom e sulla messa a fuoco; i comandi sono posizionati nella finestra di dialogo re-lativa al controllo della fotocamera. L'ingrandimento dell'immagine può essere regolato con il cursore zoom. Fate un click nel riquadro di controllo Auto dell'opzione di messa a fuoco per mettere a fuoco la fotocamera. Tenete presente, però, che la messa a fuoco non è continua e perciò il riquadro dovrà essere contrassegnato ogni volta che è necessario mettere a fuoco.

APPENDICE

SOLUZIONE DI POSSIBILI PROBLEMI

Questo paragrafo illustra come risolvere alcuni dei problemi più comuni che potrebbero verificarsi nelle operazioni della fotocamera. Per altri tipi di problemi o se l'inconveniente dovesse verificarsi con una certa frequenza, rivolgetevi ad un Centro specializzato Minolta, facendo riferimento agli indirizzi sul retro di questo libretto.

Problema	Sintomo	Causa	Soluzione
La fotocamera non si accende	Sullo schermo LCD non compare alcuna indicazione.	La batteria è esaurita.	Sostituire la batteria (p. 14).
		Si è attivata la funzione di spegnimento automatico	Premete l'interruttore principale per riaccendere la fotocamera. L'attesa per lo spegnimento automatico può essere modificata nella sezione 2 del menu di setup.
		L'adattatore CA non è inserito correttamente.	Controllate che l'adattatore sia ben collegato alla fotocamera e che l'alimentazione arrivi alla presa elettrica (p. 16).
L'otturatore non scatta.	Nel contapose compare la segnalazione "000"	La scheda di memoria è piena e non c'è spazio per ulteriori registrazioni in base alla qualità o alla risoluzione immagine selezionata.	Inserite una nuova scheda di memoria (p. 18); cancellate alcune immagini dalla scheda (p. 69); modificate l'impostazione di qualità o di risoluzione immagine (p. 43).
	Lo schermo LCD segnala che manca la scheda.	Nella fotocamera non è inserita la scheda di memoria.	Inserite la scheda di memoria (p. 18).

Problema	Sintomo	Causa	Soluzione
L'otturatore non scatta.	Sullo schermo LCD compare l'avviso di scheda protetta.	La scheda di memoria è protetta.	Eliminate la protezione sulla scheda con l'interruttore di protezione da scrittura (p. 19).
Le immagini risultano poco nitide.	Il segnale di messa a fuoco è rosso.	Il soggetto è troppo vicino.	Controllate che il soggetto rientri nella portata dell'autofocus (p. 26).
		Si è in presenza di una situazione speciale di messa a fuoco (p. 27).	Usate il blocco della messa a fuoco per mettere a fuoco un soggetto alla stessa distanza di quello desiderato (p. 26).
	Le immagini sono riprese in esterni o con poca luce senza flash.	I tempi di scatto lunghi possono essere causa di immagini mosse fotografando con la fotocamera impugnata.	Montate la fotocamera su un cavalletto, scegliete una sensibilità più alta (p. 51), oppure usate il flash (p. 36).
Le immagini sono scure anche con l'uso del flash.	Il soggetto non rientra nella portata del flash (p. 28).		Avvicinatevi al soggetto, oppure scegliete una sensibilità più alta (p. 51).

Se la fotocamera non funziona correttamente, spegnetela, estraete e reinserte la batteria, oppure disconnettete e ricollegate l'adattatore CA. Spegnete sempre la fotocamera usando l'interruttore principale, in caso contrario la scheda di memoria potrebbe danneggiarsi e la fotocamera potrebbe ripristinare le impostazioni di default.

RIMOZIONE DEL DRIVER SOFTWARE - WINDOWS

1. Dopo aver inserito una scheda di memoria, collegate la fotocamera al computer tramite il cavo USB. Durante questa procedura non dovranno essere collegate altre apparecchiature al computer.
2. Fate un click con il tasto destro del mouse sull'icona "My computer" (Risorse del computer). Dal menu a caduta, selezionate "Proprietà".

Con Windows XP: Dal menu di Avvio, attivate il pannello di controllo. Fate un click sulla categoria "Prestazioni e manutenzione". Fate un click su "System" (Sistema) per aprire la finestra delle proprietà di sistema.

3. Windows 2000 e XP: Selezionate l'etichetta "Hardware" nella finestra delle proprietà e fate un click sul pulsante del dispositivo Manager.

Windows 98 e Me: Fate un click sull'etichetta del dispositivo Manager nella finestra delle proprietà.

4. Il file driver è posizionato nel controllore del bus seriale universale o in "Altre apparecchiature" del dispositivo Manager. Fate un click sulle locazioni per richiamare i file. Il driver dovrebbe essere indicato con il nome della fotocamera. In particolari situazioni, il nome del driver potrebbe non contenere quello della fotocamera; in questi casi, il driver sarà indicato da un punto interrogativo o esclamativo.

5. Fate un click sul driver per selezionarlo.

6. Windows 2000 e XP: Fate un click sul pulsante "Azione" per visualizzare il menu a comparsa. Selezionate "Disinstallazione". Compare una richiesta di conferma. Fate un click su "Yes" per rimuovere il driver dal sistema.

Windows 98 e Me: Fate un click sul pulsante di rimozione. Compare una richiesta di conferma. Fate un click su "Yes" per rimuovere il driver dal sistema.

7. Disconnettete il cavo USB e spegnete la fotocamera. Riavviate il computer.

CURA E MANUTENZIONE

Leggete con attenzione questo paragrafo per poter utilizzare e conservare al meglio e a lungo la vostra fotocamera.

Manutenzione e cura

- Proteggete la fotocamera dagli urti.
- Spegnete sempre la fotocamera mentre la trasportate.
- La fotocamera non è impermeabile e teme gli spruzzi d'acqua. L'inserimento o la rimozione della batteria o della scheda di memoria e l'uso dell'apparecchio con le mani bagnate possono danneggiare la fotocamera.
- Fate attenzione quando usate l'apparecchio in spiaggia o vicino a specchi d'acqua perché polvere, granelli di sabbia, sale e spruzzi d'acqua possono danneggiare la fotocamera.
- Non lasciate la fotocamera sotto il sole. Non puntate l'obiettivo direttamente verso il sole; il sensore CCD potrebbe danneggiarsi.

Pulizia

- Se la fotocamera o il barilotto dell'obiettivo sono sporchi, puliteli con delicatezza con un panno asciutto, morbido e pulito. Se la fotocamera o l'obiettivo dovessero sporcarsi di sabbia, soffiatevi sopra per eliminare i granelli che potrebbero graffiarne la superficie.
- Per pulire la superficie dell'obiettivo, eliminate anzitutto con un pennellino la polvere e la sabbia poi, se necessario, inumidite una cartina per la pulizia degli obiettivi con una goccia di liquido speciale e pulite l'obiettivo con delicatezza.
- Non pulite mai la fotocamera con solventi organici.
- Non toccate la superficie dell'obiettivo con le dita.

Conservazione

- Riponete la fotocamera in un luogo fresco, asciutto e ben aerato, ben protetta dalla polvere e lontano da sostanze chimiche, come naftalina. In caso di inattività prolungata, sistemate la in un contenitore a chiusura ermetica contenente una sostanza essiccante come il silica gel.
- Rimuovete la batteria e la scheda di memoria se non utilizzate la fotocamera per un lungo periodo.
- Non riponete la fotocamera vicino alla naftalina.
- Fate scattare periodicamente l'otturatore della fotocamera per conservarlo in buone condizioni operative. Prima di usare la fotocamera rimasta a lungo inattiva, controllate tutte le operazioni per accertarne il corretto funzionamento.

Cura e manutenzione della scheda di memoria

Le schede di memoria SD e MultiMedia contengono componenti elettronici ad altissima precisione.

Le seguenti cause possono danneggiare o comportare la perdita dei dati:

- Uso improprio della scheda.
- Torsione e modifica della scheda. Urti violenti.
- Umidità, acqua, surriscaldamento e luce solare diretta.
- Scarica di elettricità statica o campi elettromagnetici vicino alla scheda.
- Rimozione della scheda o interruzione di alimentazione mentre la fotocamera o il computer eseguono operazioni sulla scheda (lettura, scrittura, formattazione, ecc.).
- Toccare con le dita o con oggetti metallici i contatti elettrici della scheda.
- Uso della scheda oltre la sua scadenza. Acquistate periodicamente una nuova scheda di memoria.

Minolta declina ogni responsabilità per eventuale perdita o danneggiamento di dati.

Si raccomanda di eseguire sempre una copia di salvataggio della scheda in un diverso supporto di memoria.

Batterie

- La capacità della batteria diminuisce al freddo. Tenete la batteria in una tasca interna al caldo se siete in un ambiente freddo. Le batterie recupereranno comunque parte della loro capacità quando riportate a normali temperature operative.
- Non riponete mai la batteria a piena carica.
- Se non utilizzate la batteria per un periodo prolungato, ricordatevi di ricaricarla per almeno cinque minuti ogni sei mesi. La batteria potrebbe non ricaricarsi se è completamente esaurita.
- Una speciale batteria incorporata di lunga durata alimenta l'orologio e la memoria quando la fotocamera è spenta. Se la fotocamera si azzerà ogni volta che viene spenta, questa batteria è esaurita. Per la sostituzione della batteria interna, rivolgetevi ad un Centro specializzato Minolta.
- Fate attenzione a mantenere puliti i contatti della batteria perché particelle di sporco possono compromettere la ricarica. Per la pulizia dei contatti usate un bastoncino di cotone, tipo cotton-fioc.

Prima di occasioni e viaggi importanti

- Controllate che la fotocamera funzioni perfettamente, eseguite alcune fotografie di prova ed acquistate batterie di scorta.
- Minolta declina ogni responsabilità per eventuali perdite dovute al mancato funzionamento della fotocamera.

Temperatura e condizioni operative

- Questa fotocamera può essere usata con temperature comprese tra 0°C e 40°C.
- Non lasciate mai la fotocamera in luoghi in cui la temperatura potrebbe raggiungere valori molto elevati, come nel baule dell'auto.
- Per evitare la formazione di condensa, mettete la fotocamera in un sacchetto di plastica sigillato prima di spostarvi da un ambiente freddo ad uno caldo ed aspettate che ritorni a temperatura ambiente prima di estrarla dal sacchetto.

Cura dello schermo LCD

- Lo schermo LCD è uno strumento ad altissima precisione tecnologica, tuttavia potrebbe talvolta verificarsi una perdita nella definizione dei colori o nella luminosità dei punti.
- Non esercitate pressioni sulla superficie dello schermo LCD perché potreste danneggiarlo.
- Al freddo le indicazioni dello schermo LCD tendono a scurirsi temporaneamente, ma torneranno normali quando la temperatura si normalizzerà.
- Lo schermo LCD può rallentare i tempi di risposta alle basse temperature o può diventare nero con temperature molto alte, tuttavia quando la temperatura si normalizza le indicazioni tornano normali.
- Se sullo schermo LCD sono presenti impronte o tracce di sporco, pulitelo con delicatezza con un panno asciutto, morbido e pulito.

Copyright

- Programmi TV, film, videocassette, fotografie e altro materiale informativo potrebbero essere tutelati da copyright. La registrazione o la duplicazione non autorizzata di questo materiale infrange la normativa sulla tutela del copyright. Effettuare riprese di spettacoli o di altre manifestazioni è proibito se non è espressamente autorizzato e può infrangere la normativa sulla tutela del copyright. Le immagini protette da copyright sono utilizzabili solo secondo le regole imposte dalla relativa normativa.

Domande ed assistenza

- Per qualunque dubbio o incertezza, rivolgetevi al vostro negoziante di fiducia o scrivete al Centro specializzato Minolta.
- Prima di mandare a riparare la fotocamera, contattate un Centro specializzato per richiedere precise istruzioni in merito.

CARATTERISTICHE TECNICHE

Numero effettivo di pixel:	2,0 milioni
CCD:	CCD tipo 1/3.2 interlinea a colori primari con un totale di 2,1 milioni di pixel.
Sensibilità fotocamera (ISO):	Automatica (tra 64 - 200 ISO equivalente), 64, 100, 200, 400 ISO
Rapporto visivo:	4:3
Configurazione ottica:	10 elementi in 9 gruppi.
Apertura massima:	f/2.8 - f/3.7
Lunghezza focale:	4.87 - 14.4 mm (equivalente al 37 - 111 mm del formato 35 mm)
Portata messa a fuoco:	0.10 m - infinito (dal lato anteriore della fotocamera)
Sistema autofocus:	Video AF
Otturatore:	Otturatore elettronico CCD e otturatore meccanico
Tempi di scatto:	4 - 1/1000di sec.
Tempo ricarica flash incorporato:	6 sec. (circa)
Schermo LCD:	4,0cm con interfaccia digitale TFT colore con trattamento anti-riflessi
Campo visivo schermo:	100% (circa)
Conversione A/D:	12 bit
Supporti di memorizzazione:	Schede di memoria SD e MultiMedia
Formati file:	JPEG, motion JPEG (MOV), WAV. DCF 1.0, DPOF e Exif 2.2 compatibile.
Print Image Matching:	Disponibile
Modifica lingua menu:	Giapponese, inglese, francese, tedesco e spagnolo
Uscita video:	NTSC e PAL

Batterie:	2 batterie tipo AA: Ni-MH, alcaline
Prestazioni batteria (Registrazione):	110 fotogrammi circa, secondo i metodi di controllo standard Minolta, con uso di batterie alcaline, con immagini full-size (1600 x 1200), qualità immagine standard, senza visualizzazione immediata, senza registrazione commento sonoro, con uso del flash nel 50% delle esposizioni. 230 fotogrammi circa, secondo i metodi di controllo standard Minolta, con uso di batterie Ni-MH, con schermo LCD spento, immagini full-size (1600 x 1200), qualità immagine standard, senza visualizzazione immediata, senza registrazione commento sonoro, con uso del flash nel 50% delle esposizioni.
Prestazioni batteria (Visualizzazione):	Durata visualizzazione continua 260 minuti circa, con uso di batterie alcaline, secondo i metodi di controllo standard Minolta Durata visualizzazione continua 300 minuti circa, con uso di batterie Ni-MH, secondo i metodi di controllo standard Minolta
Alimentazione esterna:	Adattatore CA (AC-6L) (accessorio opzionale)
Dimensioni:	86 (L) X 67 (A) X 23,5 (P) mm
Peso:	115g circa (batterie e scheda di memorizzazione escluse)
Temperatura operativa:	0° - 40°C
Umidità operativa:	5 - 85% (senza condensa)

Le caratteristiche tecniche e gli accessori indicati si basano sulle ultime informazioni disponibili al momento della stampa e possono essere sottoposti a modifica senza alcun preavviso.

MINOLTA

Garanzia di supporto per tutti i nostri prodotti digitali
24 ore al giorno consultando il sito
www.minoltasupport.com.

Tutte le novità del settore delle fotocamere, della composizione
immagini, dell'elaborazione immagini digitali:
scoprite il fantastico mondo di Minolta visitando il sito
www.minoltaphotoworld.com
www.minoltafoto.it

©2003 Minolta Co., Ltd. under the Berne Convention and the Universal Copyright Convention.

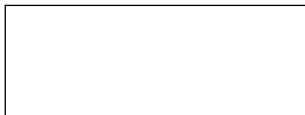

9222-2787-16 P-A306 ME-0306
Printed in Germany