



KONICA MINOLTA

The essentials of imaging

DIMAGE Xg



R РУКОВОДСТВО ПО ЭКСПЛУАТАЦИИ

Введение

Благодарим Вас за приобретение цифровой фотокамеры Konica Minolta. Пожалуйста, внимательно прочитайте все Руководство по эксплуатации, и Вы сможете воспользоваться всеми функциями Вашей новой фотокамеры.

Проверьте комплектность приобретенной Вами фотокамеры до начала ее использования. Если в комплекте чего-либо не хватает, немедленно обратитесь к Вашему продавцу.

Цифровая фотокамера DiMAGE Xg

Литий-ионная аккумуляторная батарея NP-200

Зарядное устройство BC-700

Наручный ремешок HS-DG100

Карта памяти SD

USB кабель USB-500

CD-ROM с программным обеспечением для фотокамеры DiMAGE Viewer

CD-ROM с данным Руководством по эксплуатации к фотокамере и к программе просмотра изображений DiMAGE Image Viewer Utility на русском языке

CD-ROM с Руководством по эксплуатации к фотокамере и к программе просмотра изображений DiMAGE Image Viewer Utility на нескольких европейских языках

Гарантийный талон (образец и описание фирменного гарантийного талона Konica Minolta Вы можете найти на этом компакт-диске с Руководством по эксплуатации в специальном файле "Внимание!" (Warning), а также на веб-сайте компании <http://www.konicaminolta.ru>.

Konica Minolta является торговой маркой Konica Minolta Holdings, Inc. DiMAGE является торговой маркой Konica Minolta Camera, Inc. Apple, логотип Apple, Macintosh, Power Macintosh, Mac OS и логотип Mac OS являются зарегистрированными торговыми марками Apple Computer Inc. Microsoft и Windows являются зарегистрированными торговыми марками Microsoft Corporation. Официальное название Windows - Microsoft Windows Operating System. Pentium является зарегистрированной торговой маркой Intel Corporation. Power PC является торговой маркой International Business Machines Corporation. QuickTime является торговой маркой, используемой по лицензии. Другие корпоративные названия или названия продуктов являются торговыми марками или зарегистрированными торговыми марками соответствующих компаний.

Правильное и безопасное использование

Литий-ионная батарея NP-200

DiMAGE Xg работает от небольшой, но мощной литий-ионной батареи. Неправильное обращение или повреждение литий-ионной батареи могут привести к ранениям или другим неприятным последствиям, Прежде чем начать пользоваться литий-ионной батареей, внимательно прочтите все предупреждения.



ОПАСНО

- Не пытайтесь закоротить, разобрать, повредить или модифицировать батарею.
- Не подвергайте батарею воздействию огня или высоких температур (выше 60°C).
- Не окунайте батарею в воду и не подвергайте воздействию высокой влажности. Вода может разъесть или повредить внутренние части батареи и в дальнейшем стать причиной перегрева, воспламенения, нарушения изоляции или утечки химических веществ.
- Не бросайте батарею и не подвергайте ее ударам. Данные действия могут повредить внутренние части батареи и в дальнейшем стать причиной перегрева, воспламенения, нарушения изоляции или утечки химических веществ.
- Не храните батареи рядом или внутри металлических изделий.
- Не используйте аккумуляторную батарею в других изделиях.
- Используйте только зарядное устройство, указанное в данном Руководстве, в указанном диапазоне напряжений. Несоответствующее зарядное устройство или напряжение могут причинить ущерб или стать причиной травмы в результате пожара или поражения электрическим током.
- Не используйте протекающие батареи. Если жидкость из батарей попала Вам в глаза, немедленно промойте их большим количеством свежей воды и обратитесь к врачу. Если жидкость из батарей попала Вам на кожу или одежду, тщательно промойте эту область водой.
- Заряжайте и используйте батарею при следующих условиях: температура от 0° до 40°C, относительная влажность от 45% до 85%. Храните батарею при температуре от -20° до 30°C и относительной влажности от 45% до 85%.



ВНИМАНИЕ

- При утилизации литий-ионной батареи заклейте контакты батареи липкой лентой для предупреждения короткого замыкания. Всегда следуйте местным правилам по утилизации батарей.
- Если зарядка батареи не завершилась по прошествии указанного периода, немедленно прекратите зарядку и отсоедините зарядное устройство.

Основные предупреждения и предостережения

Внимательно прочитайте все предупреждения и предостережения. От этого зависит безопасность эксплуатации Вашей новой фотокамеры и ее аксессуаров.



ВНИМАНИЕ

- Используйте только батареи, указанные в данном Руководстве по эксплуатации.
- Используйте только указанное в данном Руководстве зарядное устройство или сетевой адаптер в диапазоне напряжений, указанном на зарядном устройстве или адаптере. Несоответствующее зарядное устройство, адаптер или напряжение могут причинить ущерб или стать причиной травмы в результате пожара или поражения электрическим током.
- Используйте только силовую кабель зарядного устройства, предназначенный для использования в Вашем регионе. Несоответствующее напряжение может причинить ущерб или стать причиной травмы в результате пожара или поражения электрическим током.
- Не разбирайте фотокамеру или зарядное устройство. Если Вы дотронетесь до высоковольтных цепей внутри фотокамеры или зарядного устройства, Вы можете получить травмы в результате поражения электрическим током.
- Немедленно выньте батареи или отсоедините сетевой адаптер и прекратите использование фотокамеры, если она упала или подверглась удару, который подействовал на внутренние части камеры, особенно на вспышку. Вспышка оснащена высоковольтной электрической цепью, которая может вызвать поражение электрическим током и привести к ранениям. Продолжение использования поврежденного продукта или его части может вызвать ранения или пожар.
- Храните батареи и маленькие детали, которые могут быть проглочены в недоступном для детей месте. Если какая-либо деталь была проглочена, немедленно обратитесь к врачу.
- Храните фотокамеру в недоступном для детей месте. Соблюдайте осторожность при использовании фотокамерой, когда рядом находятся дети. Не причините им вред фотокамерой или ее частями.
- Не направляйте вспышку прямо в глаза, чтобы не повредить их.
- Не направляйте вспышку на водителей автотранспортных средств, т.к. это может отвлечь их внимание и вызвать временное ослепление, что может привести к аварии.
- Не используйте фотокамеру при управлении транспортными средствами или при ходьбе, т.к. это может вызвать ранения или аварию.
- Не смотрите на солнце или мощные источники света непосредственно через видоискатель или объектив. Это может повредить Ваше зрение или стать причиной слепоты.
- Не используйте данную фотокамеру в условиях повышенной влажности не трогайте ее мокрыми руками. Если жидкость попала в фотокамеру, немедленно выньте батареи или отсоедините сетевой адаптер и прекратите использование фотокамеры. Продолжение использования фотокамеры, которая подверглась воздействию жидкости может вызвать повреждение или поражение электрическим током.
- Не используйте фотокамеру вблизи легковоспламеняющихся газов или жидкостей, таких, как бензин, сжиженный газ или растворитель для краски. Не используйте легковоспламеняющиеся продукты, такие как спирт, бензин или растворитель для краски для того, чтобы очищать фотокамеру. Использование легковоспламеняющихся очистителей и растворителей может вызвать взрыв или пожар.
- При отсоединении сетевого адаптера не тяните за электрический кабель. Придерживайте адаптер, когда вынимаете вилку из электрической розетки.
- Не повреждайте, не перекручивайте, не модифицируйте и не кладите тяжелые предметы на силовую кабель или сетевой адаптер. Поврежденный силовой кабель может вызвать повреждения или ранения в результате пожара или поражения электрическим током.

- Если от фотокамеры идет странный запах, дым или тепло, немедленно прекратите ее использование. Немедленно выньте батареи, стараясь не обжечься, так как батареи становятся горячими при использовании. Продолжение использования поврежденной фотокамеры или ее частей может вызвать ранения или пожар.
- При необходимости ремонта обратитесь в Авторизованный сервисный центр компании Konica Minolta. Список Авторизованных сервисных центров приведен на гарантийном талоне, а также на официальном веб-сайте московского представительства компании Konica Minolta <http://www.konicaminolta.ru/> и в конце данного Руководства по эксплуатации.



МЕРЫ ПРЕДОСТОРОЖНОСТИ

- Не используйте и не храните фотокамеру в жарких или сырых местах, таких как отделение для перчаток или багажник автомобиля, так как это может повредить фотокамеру и батареи, что может вызвать ожоги и ранения в результате пожара или протечки химических веществ из батарей.
- Если произошла протечка химических веществ из батарей, прекратите использование фотокамеры.
- Фотокамера, зарядное устройство и батареи нагреваются при продолжительном использовании. Необходимо соблюдать осторожность во избежание получения ожогов.
- Можно получить ожоги, если вынуть карту памяти или батареи сразу после продолжительного использования. После выключения фотокамеры следует подождать, пока она остынет.
- Не пользуйтесь вспышкой, когда она находится в контакте с людьми или предметами. Вспышка излучает большое количество энергии, что может вызвать ожоги.
- Не трогайте жидкокристаллический монитор. Поврежденный монитор может вызвать ранения, и жидкость, находящаяся внутри монитора, может воспламениться. Если жидкость из монитора попала на кожу, немедленно промойте эту зону свежей водой. Если жидкость из монитора попала в глаза, немедленно промойте глаза большим количеством воды и обратитесь к врачу.
- При использовании сетевого адаптера аккуратно до упора вставляйте вилку в электрическую розетку.
- Не используйте трансформаторы или адаптеры вместе с зарядным устройством. Использование данных устройств может стать причиной пожара или повредить фотокамеру.
- Не используйте поврежденный сетевой адаптер или сетевой адаптер с поврежденным силовым кабелем.
- Не закрывайте сетевой адаптер чем-либо, так как это может вызвать пожар.
- Не загораживайте доступ к сетевому адаптеру, так как это может затруднить быстрое отсоединение адаптера в экстренной ситуации.
- Отсоедините сетевой адаптер при чистке фотокамеры, и в то время, когда она не используется.

Следующие символы могут быть расположены на камере или упаковке:



Эта маркировка обозначает, что данный продукт соответствует требованиям, принятым в Европейском Союзе относительно радиопомех, вызываемых электрооборудованием. "CE" - сокращение от Conformance Européenne. (Европейское Соответствие).

Данное цифровое устройство Класса В соответствует канадскому стандарту ICES-003.

Положение о соответствии стандартам FCC
Декларация о соответствии

Ответственная сторона: Konica Minolta Photo Imaging U.S.A. Inc.
Адрес: 725 Darlington Avenue, Mahwah, NJ 07430

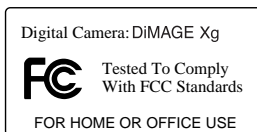

Данное устройство соответствует Части 15 правил FCC. Эксплуатация устройства допускается при соблюдении следующих двух условий: (1) Данное устройство не должно вызывать опасные радиопомехи, и (2) данное устройство должно выдерживать любые внешние радиопомехи, включая и те, которые могут привести к неправильной работе устройства. Изменения, не одобренные стороной, ответственной за соответствие стандартам FCC, могут лишить пользователя права эксплуатировать данное устройство. Это устройство прошло проверку на соответствие ограничениям для цифровых устройств Класса В согласно Части 15 правил FCC. Данные ограничения разработаны для обеспечения должной защиты от опасных радиопомех при установке устройств в жилых помещениях.

Данное устройство генерирует, использует и может излучать радиочастотную энергию и, при нарушении правил установки и эксплуатации, может вызвать радиопомехи, опасные для радиосвязи. Однако нет никакой гарантии, что, при соблюдении указанных правил, в отдельных случаях таких радиопомех не возникнет. Если данное устройство вызывает помехи при приеме радио- или телевизионного сигнала, что можно определить, включая и выключая устройство, пользователь может попытаться устранить нежелательные помехи одним или несколькими из следующих способов:

- Перенаправить или переместить приемную антенну.
- Увеличить расстояние между устройством и приемником.
- Подключить устройство к розетке сети, отличной от той, к которой подключен приемник.
- Проконсультироваться с поставщиком или с опытным специалистом в области радио/телевизионной техники.

Не снимайте с кабелей ферритовые сердечники.



**Фотокамера сертифицирована Госстандартом России.
Сертификат соответствия № РОСС JP.АЮ40.В15572**

Содержание

В разделе “Подготовка фотокамеры к работе” описано, что необходимо сделать перед началом эксплуатации фотокамеры. В этом разделе Руководства по эксплуатации находится важная информация об источниках питания и картах памяти. Основные функции фотокамеры описаны в разделах “Режим съемки: основные операции” на страницах 24 - 35 и “Режим воспроизведения: основные операции” на страницах 36-39. Перед подключением фотокамеры к компьютеру внимательно прочтите раздел “Режим передачи данных”.

Многие функции фотокамеры управляются при помощи меню. Разделы, посвященные использованию меню, кратко описывают, каким образом можно изменять установки меню. Описания установок идут сразу же за разделами об использовании меню.

В приложениях есть раздел “Возможные неисправности и методы их устранения”, который поможет решить некоторые проблемы, которые могут возникнуть при работе фотокамеры. Также в приложениях приведена информация по уходу за фотокамерой, даны рекомендации по хранению. Пожалуйста, храните данное Руководство в надежном месте.

Наименования частей фотокамеры	12
Подготовка фотокамеры к работе	14
Установка литий-ионной батареи	14
Зарядка литий-ионной батареи	15
Индикатор состояния батареи	16
Автоматическое отключение питания	16
Сетевой адаптер (продается отдельно)	17
Присоединение наручного ремешка	19
Установка и извлечение карты памяти	20
Карты памяти	21
Установка даты и времени	22
Режим съемки: основные операции	24
Как правильно держать фотокамеру	24
Установка камеры в режим съемки изображений	24
Использование зум-объектива	25
ЖК-монитор режима съемки	26
Предупреждение о нестабильном положении фотокамеры	26
Основные операции съемки	27
Автоматический выбор Цифровой Сюжетной Программы	28
Блокировка фокуса	30
Диапазон фокусировки	30
Сигналы фокусировки	31
Особые ситуации фокусировки	31

Режимы работы вспышки	32
Диапазон действия вспышки в автоматическом режиме съемки	33
Сигналы вспышки	33
Функции кнопки дисплея в режиме съемки	34
Цифровые Сюжетные Программы	35
Режим воспроизведения: основные операции	36
Дисплей кадрового воспроизведения	36
Просмотр изображений	37
Удаление отдельных изображений	37
Функции кнопки дисплея в режиме воспроизведения	38
Функции кнопки дисплея в режиме быстрого просмотра (QV)	38
Воспроизведение в увеличенном масштабе	39
Режим съемки - творческие функции	40
ЖК-экран - дополнительные функции	40
Коррекция экспозиции	40
Навигация по меню режима съемки	42
Режимы "протяжки" (Drive modes)	44
Непрерывная съемка (Continuous advance)	45
Автоспуск (Self-timer)	46
Многокадровая съемка (Multi frame)	47
Размер и качество изображения (Image size / image quality)	48
Баланс белого (White balance)	50
Программирование функций кнопок контроллера (Key functions)	51
Чувствительность фотокамеры - ISO (Sensitivity)	52
Диапазон действия вспышки и чувствительность фотокамеры	52
Режимы экспомера (Metering modes)	53
Коррекция экспозиции через меню	54
Система подавления шумов (Noise reduction)	54
Автоматический сброс установок фотокамеры (Auto reset)	55
Цветовые режимы (Color modes)	56
Голосовые комментарии (Voice memo)	56
Впечатывание даты (Date imprinting)	58
Цифровой зум (Digital zoom)	59
Режим быстрого воспроизведения (Instant playback)	60
Точечный автофокус	61
Съемка без карты памяти	62
Запись видео и звука	63
Запись видео	63
Запись звука	64
Навигация по меню режима съемки видео/записи звука	65
Размер видео	67
Рекомендации по съемке видео	67

Режим воспроизведения: творческие функции	68
Воспроизведение голосовых комментариев и аннотаций	68
Воспроизведение видеоклипов и аудиозаписей	69
Навигация по меню режима воспроизведения	70
Экран выбора изображения	72
Удаление изображений и звуковых файлов	73
Голосовые аннотации	74
Блокировка изображений и звуковых файлов	75
Вставка изображений	76
Обрезка изображений	78
Сохранение отдельных кадров видео	80
Редактирование видео	82
Заказ на печать цифровых фотографий в формате DPOF	84
Создание очереди вывода на печать DPOF	84
Впечатывание даты / печать миниатюр	85
Создание копий для E-mail	86
Режим установок	88
Открытие меню режима установок	88
Навигация по меню режима установок	89
Яркость ЖК-монитора	91
Форматирование карт памяти	91
Память номера файла	92
Название директории	92
Язык	93
Звуковые сигналы	93
Звуковой эффект спуска затвора (Shutter FX)	93
Запись звукового эффекта спуска затвора пользователем	94
Громкость	95
Автоматическое отключение питания	95
Сброс установок фотокамеры	96
Дата и время	97
Формат даты	97
Режим передачи данных	97

Режим передачи данных.....	99
Системные требования.....	99
Подсоединение фотокамеры к компьютеру.....	100
Работа с фотокамерой в Windows 98 и 98 SE.....	102
Автоматическая установка.....	102
Ручная установка.....	103
Автоматическое отключение питания в режиме передачи данных.....	105
Системные требования программы QuickTime.....	105
Структура каталогов на карте памяти.....	106
Отсоединение фотокамеры от компьютера.....	108
Windows XP, 2000 Professional и Me.....	108
Windows 98/98 Second Edition.....	109
Macintosh.....	109
Замена карты памяти в режиме передачи данных.....	110
Технология PictBridge.....	110
Выбор изображений для печати.....	111
Навигация по меню прямой печати PictBridge.....	113
Пакетная печать (Batch print).....	114
Печать миниатюр (Index print).....	114
Размер отпечатка (Paper size).....	114
Размеры (sizes).....	115
Формат страницы (Layout).....	115
Качество печати (Print quality).....	115
Впечатывание данных (Data print).....	115
Печать DPOF.....	116
Возникновение проблем при печати.....	117
Системные требования - режим дистанционной камеры.....	118
Установка драйвера дистанционной камеры.....	118
Подключение дистанционной камеры.....	120
Рекомендации по работе в режиме дистанционной камеры.....	121
Приложения.....	122
Возможные неисправности и методы их устранения.....	122
Шнур зарядного устройства для литий-ионного аккумулятора.....	124
Индикатор видеоскаталя.....	125
Удаление программного обеспечения фотокамеры (Windows).....	126
Уход и хранение.....	127
Технические характеристики.....	130

Наименования частей фотокамеры

* Данная фотокамера представляет собой сложный оптический инструмент. Необходимо содержать поверхность объектива в чистоте. Пожалуйста, прочитайте инструкции по уходу и хранению на стр. 107 данного Руководства по эксплуатации.

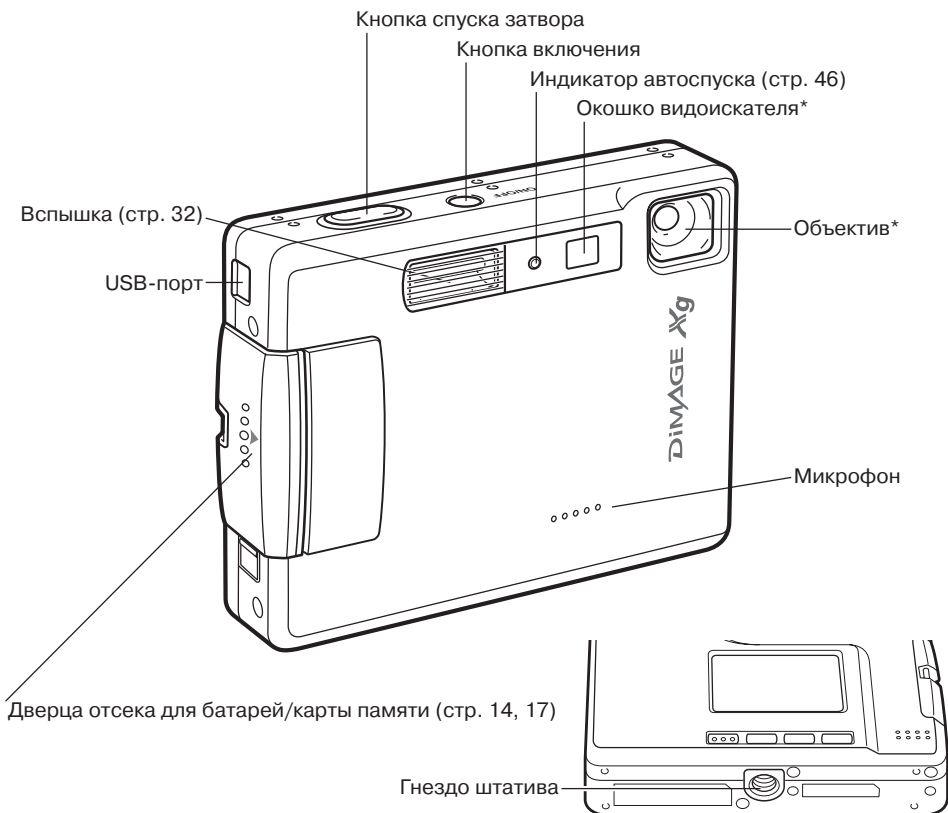

- Режим Цифровых Сюжетных Программ (стр. 28) — [иконка]
 - Режим съемки (стр. 24) — [иконка]
 - Режим воспроизведения (стр. 36) — [иконка]
 - Режим записи видео / звука (стр. 63) — [иконка]
- Переклю­чател­ь ре­жимов



ПОДГОТОВКА ФОТОКАМЕРЫ К РАБОТЕ

Установка литий-ионной батареи

Для работы камера использует литий-ионную батарею NP-200. Перед заменой батареи внимательно прочитайте предупреждения на страницах 3 и 4 данного Руководства. При замене батареи камеру необходимо выключить.

Сдвиньте дверцу отсека для батареи/карты памяти по направлению к передней стороне камеры, чтобы открыть защелку (1). Откройте дверцу.

Переместите защелку батареи по направлению к задней стороне камеры, чтобы установить батарею (2). Установите батарею в отсек контактами вниз и слегка нажмите, чтобы сработала защелка.

Чтобы достать батарею, переместите защелку батареи по направлению к задней стороне камеры (3) и вытяните батарею из отсека.

Закройте дверцу батарейного отсека (4) и нажмите на нее вверх, чтобы сработала защелка.

После установки батареи на экране может появиться сообщение об установке времени/даты. Установка часов и календаря осуществляется в разделе 3 меню режима установок (стр. 22). Встроенный аккумулятор защитит часы, календарь и настройки камеры в течение 24 часов, если камера находилась в рабочем режиме не менее 5 минут перед извлечением батареи.

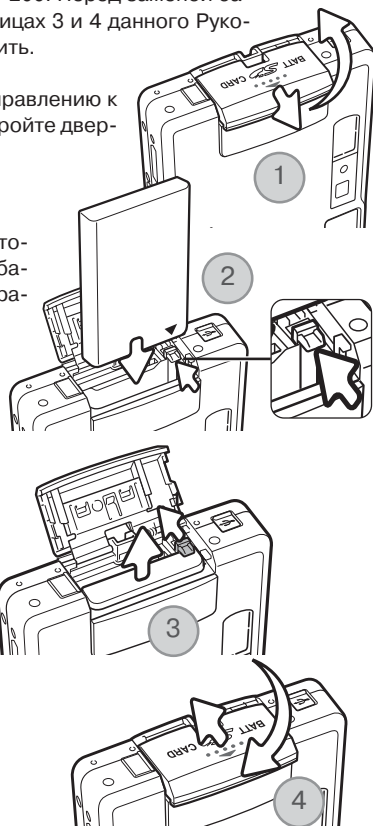

Зарядка литий-ионной батареи

Прежде чем Вы начнете использовать фотокамеру, необходимо зарядить литий-ионную батарею. Перед заменой батареи внимательно прочитайте предупреждения на страницах 3 и 4 данного Руководства. Зарядку батареи всегда проводите соответствующим зарядным устройством. Рекомендуется заряжать батарею перед каждой съемкой. Смотрите рекомендации по уходу и хранению батареи на странице 128.

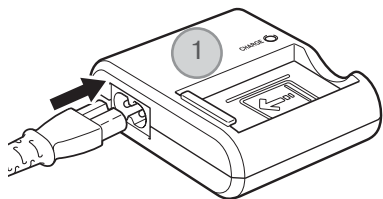

Подсоедините силовой кабель в гнездо зарядного устройства (1). Подключите зарядное устройство к розетке. Силовой кабель, включенный в комплект поставки, разработан с учетом напряжения бытовой электросети того региона, в котором фотокамера была продана. Используйте силовой кабель только в том регионе, где Вы приобрели фотокамеру. Более подробную информацию о силовом кабеле смотрите на странице 124.

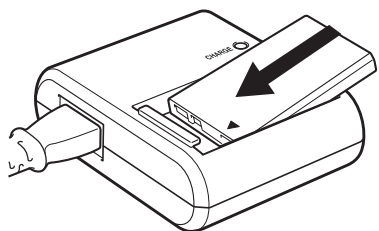

Сориентировав камеру фронтальной стороной вперед, надежно установите ее в зарядное устройство. Загорится лампа индикатора (2), обозначая, что батарея заряжается. Лампа погаснет, когда батарея зарядится. Время полной зарядки составляет приблизительно 90 минут.

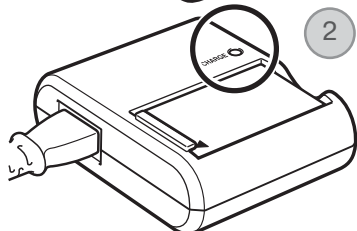

Достаньте батарею из зарядного устройства. Отсоедините силовой кабель от розетки.

Индикатор состояния батареи

Ваша камера оборудована автоматическим индикатором состояния батареи, отображаемым на ЖК-мониторе. Если энергия батареи понизилась, индикатор вместо белого станет красным.



Индикатор полного заряда батареи - батарея полностью заряжена. Индикатор отображается при включенной камере.



Индикатор наполовину заряженной батареи - батарея частично разряжена. Индикатор отображается при включенной камере. При перезарядке вспышки ЖК-экран отключается.



Индикатор низкого заряда батареи - энергии батареи недостаточно для работы камеры. Батарею необходимо перезарядить/заменить как можно быстрее. Данный индикатор автоматически появляется и остается на экране пока батарея не будет перезаряжена. Если заряд батареи падает еще ниже, то на экране появится сообщение о низком заряде батареи, и камера будет выключена.

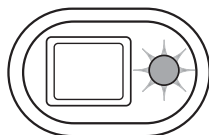

Если энергии батареи недостаточно для работы камеры, лампа индикатора видеискателя станет красной и будет мигать в течении трех секунд. Затвор камеры блокируется. Батарею необходимо перезарядить.

Автоматическое отключение питания

Для экономии энергии батареи камера автоматически отключается, если в течение трех минут не производится никаких операций с камерой. Чтобы опять включить камеру, нажмите кнопку включения. Продолжительность периода автоматического отключения питания можно изменить в разделе 2 меню режима установок (стр. 95). При подключении камеры к компьютеру период автоматического отключения питания устанавливается на 10 минут и не может быть изменен.

Сетевой адаптер (продается отдельно)



Всегда отключайте камеру, прежде чем сменить источник питания!

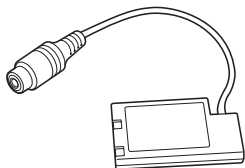

Адаптер постоянного тока DA-100

Сетевой адаптер AC-4 или AC-5 позволяет подключить камеру к стационарной электрической розетке. Использование сетевого адаптера рекомендуется в том случае, если камера подсоединена к компьютеру, или во время интенсивного использования. Сетевой адаптер модели AC-4 предназначен для использования в Соединенных Штатах, Японии и на Тайване; модель AC-5 подходит для использования в других странах. Сетевой адаптер не может быть использован для зарядки батарей.

Для того, чтобы использовать с данной фотокамерой сетевой адаптер модели AC-4 или AC-5, необходим адаптер постоянного тока DA-100, входящий в комплект сетевого адаптера AC-401/501.

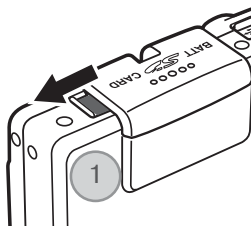

1. Откройте крышку сбоку от отсека батареи/карты памяти. В выемку в дальнейшем будет пропущен кабель адаптера (1).
2. Сдвиньте дверцу отсека для батареи/карты памяти по направлению к передней стороне камеры, чтобы открыть защелку (2). Откройте дверцу.

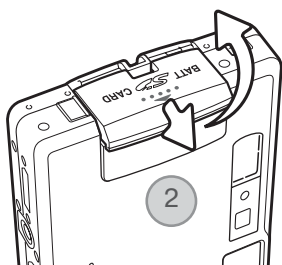

3. Переместите защелку батареи по направлению к задней стороне камеры, чтобы установить вилку адаптера. Установите вилку адаптера в отсек контактами вниз и слегка нажмите, чтобы сработала защелка. (3).

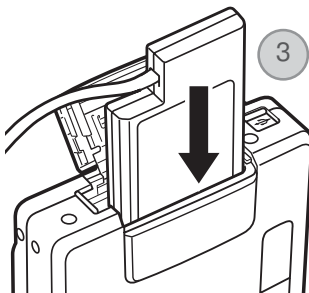

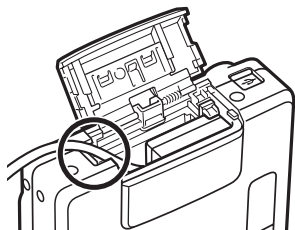

4. Пропустите кабель адаптера постоянного тока в выемку, закройте дверцу батарейного отсека и нажмите на нее вверх, чтобы сработала защелка (4).

5. Вставьте маленький штексель сетевого адаптера в гнездо адаптера постоянного тока (5).

6. Вставьте вилку сетевого адаптера в электрическую розетку.

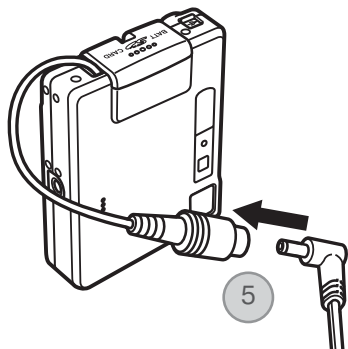
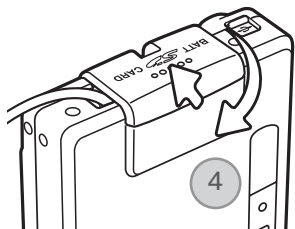

Присоединение наручного ремешка

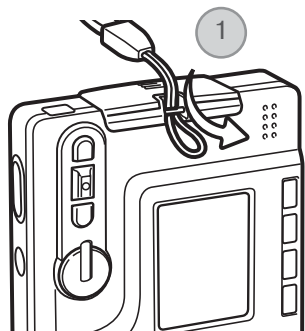

Всегда одевайте ремешок на запястье, чтобы избежать случайного падения камеры.

Проденьте маленькую петлю ремешка сквозь ушко крепления ремешка на камере (1).

Другой конец ремешка проденьте сквозь маленькую петлю и затяните ремешок (2).

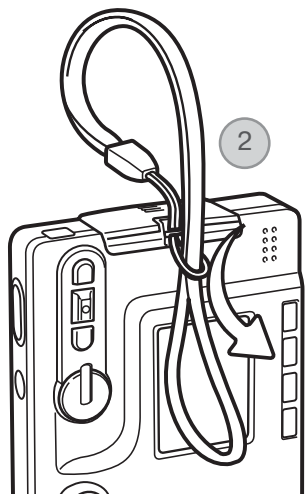

Установка и извлечение карты памяти



Всегда выключайте камеру и обращайтесь внимание на индикатор (он не должен мигать или гореть оранжевым цветом) перед заменой карты памяти, иначе карта может быть повреждена, и данные могут быть утеряны.

Для работы камеры необходимо установить карту памяти SD (Secure Digital) или MultiMedia Card. Если карта не была установлена, на ЖК-экране появится сообщение об отсутствии карты памяти, при этом затвор может быть спущен и Вы можете сделать снимок (стр. 62).

Сдвиньте дверцу отсека для батарей/карты памяти по направлению к нижней стороне камеры, чтобы открыть защелку (1). Откройте дверцу.

Вставьте карту в отсек до конца и отпустите (2). Карта зафиксируется в отсеке.

Всегда устанавливайте карту прямо, не под углом. Никогда не прилагайте усилий при установке и извлечении карты. Если карта не устанавливается, проверьте, правильно ли она сориентирована. Если карта памяти MultiMedia Card установлена неправильно, она зафиксируется, но дверца не закроется.

Для извлечения карты памяти из отсека нажмите на карту и отпустите (3). После этого карту можно достать из отсека.

Закройте дверцу отсека для батарей/карты памяти и нажмите на нее вверх, чтобы сработала защелка (4).



Карты памяти

Время отзыва у карт памяти MultiMedia дольше, чем у карт памяти SD. Это нормальное явление, оно является следствием особенностей карт памяти. При использовании карт большой емкости некоторые операции, такие как удаление файлов, могут занять некоторое время.

Карты памяти SD имеют защищающий от записи переключатель, помогающий предотвратить случайное удаление данных. При перемещении переключателя вниз он находится в положении защиты карты от записи. В этом случае фотокамера не сможет записывать изображения на карту памяти. Если будет предпринята попытка удалить какой-либо из файлов с карты или попытка записать файл на карту, то на дисплее фотокамеры появится сообщение о том, что карта заблокирована, индикатор видоискателя станет красным и начнет быстро мигать. Уход за картами памяти и их хранение описаны на странице 128.

Если появляется сообщение "Unable to use card" ("Карта не может быть использована"), возможно, карту будет необходимо отформатировать. Форматировать карту, возможно, понадобится и в том случае, если она использовалась в других камерах. Карта может быть отформатирована в разделе 1 меню режима установок (стр. 91). При форматировании карты памяти все данные на карте уничтожаются.

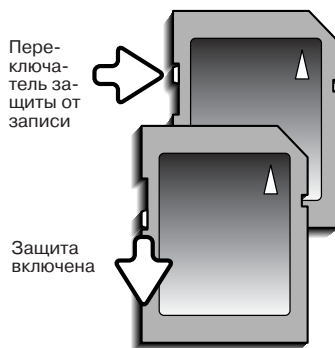

Установка даты и времени

При записи изображений вместе с файлом изображения на карту сохраняются дата и время съемки. После первой установки карты памяти и зарядки батареи на экране появится сообщение о том, что необходимо установить часы и календарь камеры.

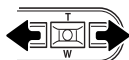
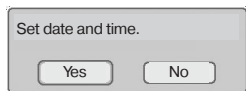

С помощью кнопок “влево” и “вправо” контроллера (1) выберите “Yes”. “No” отменяет установку даты и времени.

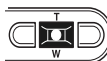

Для перехода на экран установки даты и времени нажмите центральную кнопку контроллера.

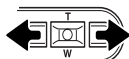

С помощью кнопок “влево” и “вправо” выберите изменяемый параметр.



Для изменения параметра используйте кнопки “вверх” и “вниз”.

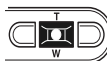

Для подтверждения выбранных значений даты и времени нажмите центральную кнопку контроллера.

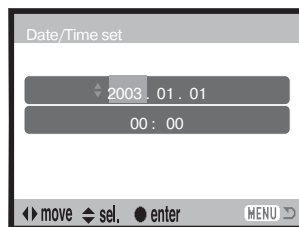

Экран установки даты и времени

Чтобы установить часы и календарь камеры в другое время, сделайте следующее:

Включите камеру с помощью кнопки включения, расположенной рядом с кнопкой спуска затвора.

Чтобы открыть меню, нажмите кнопку “Меню”. Внешний вид меню зависит от положения переключателя режимов.

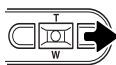
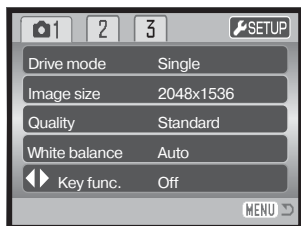

С помощью кнопки “вправо” выберите “Setup” в верхней части меню.

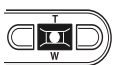

Для доступа к меню режима установок нажмите центральную кнопку контроллера.

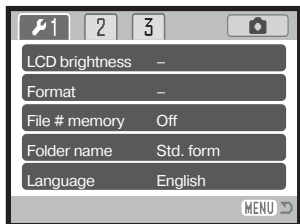

Меню режима установок

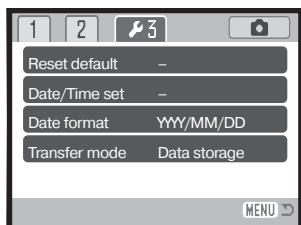

Раздел 3 меню режима установок

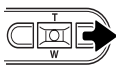

С помощью кнопки “вправо” выберите третью закладку в верхней части меню.



С помощью кнопки “Вниз” выберите пункт меню “Date/Time set”.

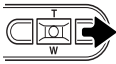

Нажмите кнопку “вправо”. В правой части меню появится надпись “Enter”.

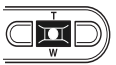

Для перехода на экран установки даты и времени нажмите центральную кнопку контроллера.

Рекомендации по работе с фотокамерой

В некоторых странах пользователи, возможно, должны будут поменять используемый по умолчанию язык меню. Выберите пункт “Language” в разделе 1 меню режима установок. Для отображения доступных языков нажмите кнопку “вправо”. Выберите язык с помощью кнопок “вверх” / “вниз”. Для подтверждения выбранного языка нажмите центральную кнопку. Язык меню режима установок сменится на выбранный.

РЕЖИМ СЪЕМКИ: ОСНОВНЫЕ ОПЕРАЦИИ

В данном разделе описываются основные операции работы с фотокамерой. Процесс подготовки фотокамеры к работе описан на страницах 14 - 23.

Как правильно держать фотокамеру

При использовании видеосюжетника или жидкокристаллического монитора при съемке, крепко держите фотокамеру в правой руке, поддерживая ее корпус левой рукой. Держите локти прижатыми к корпусу, а ноги - на ширине плеч для наибольшей устойчивости фотокамеры.

При съемке вертикальных кадров, держите камеру так, чтобы вспышка находилась над объективом. Обратите внимание на то, чтобы Ваши пальцы или ремешок не перекрывали объектив.



Установка камеры в режим съемки изображений

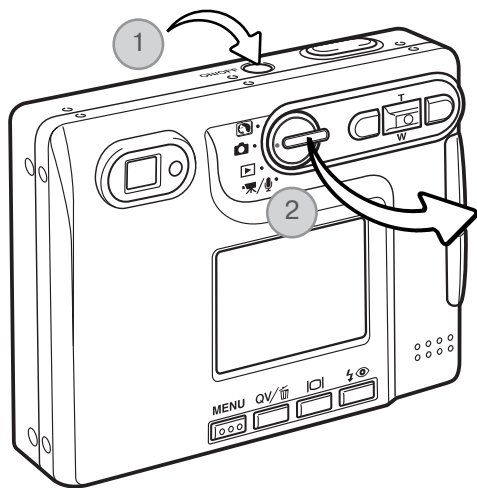

Включите камеру нажатием на кнопку включения, которая находится около кнопки спуска затвора (1).



Переместите переключатель режимов в режим Цифровых Сюжетных Программ или в режим съемки изображений (2).



После включения фотокамеры монитор может выключиться на несколько секунд, пока не зарядится вспышка.

Использование зум-объектива

Данная камера оборудована уникальным 5.7 - 17.1мм зум-объективом. В эквиваленте для 35мм фотокамер фокусное расстояние объектива будет от 37 до 111мм. Управление объективом осуществляется контроллером на задней стороне фотокамеры. Эффект действия зум-объектива и получаемое при данном фокусом расстоянии изображение можно увидеть как на видоискателе, так и на ЖК-мониторе.

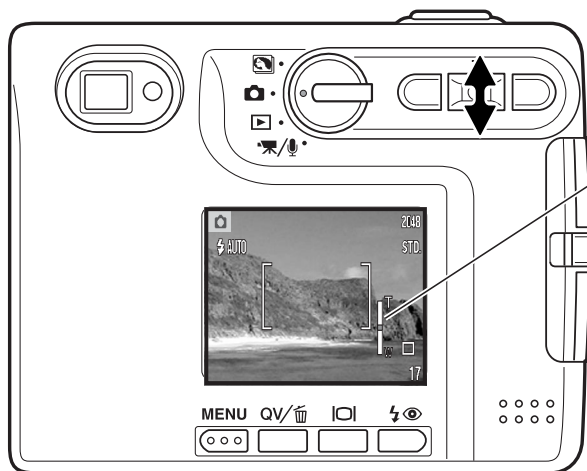

Для приближения объекта съемки, нажмите кнопку контроллера “вверх” (Т).

Для удаления объекта съемки, нажмите кнопку контроллера “вниз” (W).

При использовании зум-объектива на ЖК-экране отображается индикатор, показывающий приблизительную степень увеличения.

Функция цифрового зума (Digital zoom) может увеличить эффект действия оптического зума. Цифровой зум включается в разделе 3 меню режима съемки (стр. 59).

Рекомендации по съемке

Зум-объектив управляет не только тем, какого размера (больше или меньше) будет объект на снимке, но он также влияет на глубину резкости и перспективу. Глубина резкости - это область между ближайшим объектом на снимке, видимым резко и наиболее удаленным объектом, также находящимся в фокусе. При зуммировании объектива на объект (увеличении фокусного расстояния), глубина резкости становится меньше, отделяя объект от фона. Большинство удачных портретов получено телеобъективами. При зуммировании объектива в широкоугольное положение и передний, и задний планы становятся резче. Наиболее удачные снимки пейзажей могут быть получены при максимальной глубине резкости. Широкоугольные объективы также позволяют создать глубокую перспективу, которая придает изображению ощущение глубины. Телеобъективы сжимают пространство между объективом и задним планом и создают слабую перспективу.

ЖК-монитор режима съемки

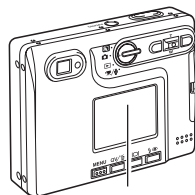
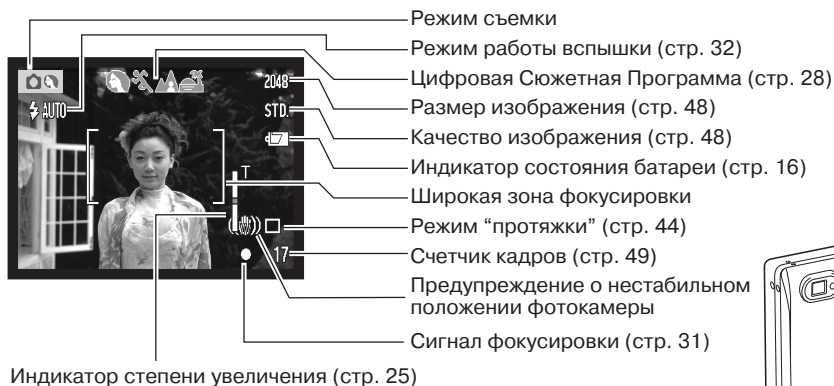

ЖК-монитор

Предупреждение о нестабильном положении фотокамеры



Если выдержка снижается до значений, при которых камеру уже нельзя стабильно удерживать во время экспонирования кадра, то на жидкокристаллическом мониторе появится предупреждение о нестабильном положении фотокамеры, индикатор видоискателя станет зеленым и начнет медленно мигать. Даже легкое движение фотокамеры во время экспонирования приводит к "смазыванию" изображения, особенно в режиме телефото съемки. Несмотря на появление предупреждающего сигнала, кнопка спуска все же может быть нажата. При появлении предупреждения о нестабильном положении фотокамеры для получения наилучших результатов при съемке необходимо установить фотокамеру на штатив или использовать встроенную вспышку.

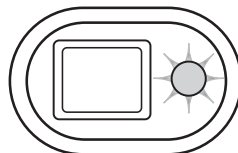



Основные операции съемки

Включите камеру и переместите переключатель режимов в режим Цифровых Сюжетных Программ или в режим съемки. Операции для обоих режимов одинаковы. Автоматический выбор Цифровой Сюжетной Программы включается только в режиме Цифровых Сюжетных Программ.

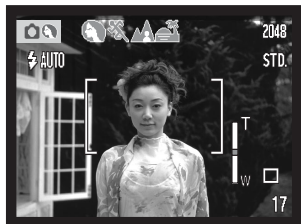

Расположите объект съемки в фокусирующей рамке на ЖК-мониторе или в центральной части видоискателя.

- При съемке объектов, смещенных от центра кадра, удобно использовать функцию блокировки фокуса (стр. 30).
- Если объект съемки находится ближе 1 м от зум-объектива в широкоугольном положении или ближе 3 м от объектива в телефото-положении, при компоновке кадра пользуйтесь только ЖК-монитором.
- Для фокусировки также может быть использована область точечной фокусировки. Нажмите кнопку спуска затвора и удерживайте ее около 1 сек для активизации области точечной фокусировки (стр. 61).

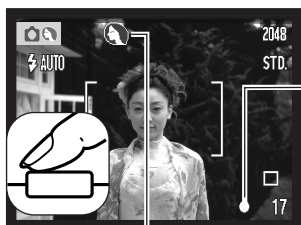

Нажмите кнопку спуска наполовину для блокировки фокуса и экспозиции.

- Сигнал фокусировки (стр. 31) на мониторе и индикатор видоискателя подтвердят, что изображение в фокусе. Если сигнал фокусировки на экране красного цвета, а индикатор видоискателя зеленый и быстро мигает - это означает, что камера не может сфокусироваться на объекте. Повторите указанные выше шаги, чтобы на экране появился белый сигнал и индикатор видоискателя горел, не мигая.

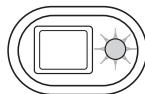

- В режиме цифровых сюжетных программ функция автоматического выбора Цифровой Сюжетной Программы сама подберет нужный режим экспозиции, см. следующую страницу.

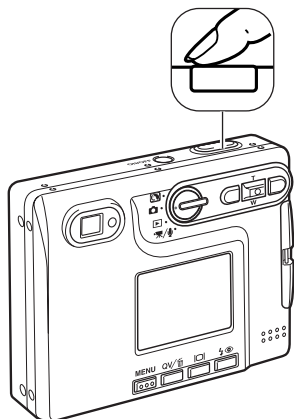

Полностью нажмите кнопку спуска для того, чтобы сделать снимок.

- После срабатывания затвора индикатор видеоскатора станет оранжевым и начнет мигать, показывая, что изображение записывается на карту памяти. Никогда не вынимайте карту памяти во время записи данных.
- Вы можете сразу же просмотреть отснятое изображение, продолжая удерживать кнопку спуска затвора нажатой после того, как снимок сделан. Данная функция недоступна, если выключен монитор. Также с этой целью можно воспользоваться функцией быстрого воспроизведения (стр. 60).



Автоматический выбор Цифровой Сюжетной Программы

Автоматический Выбор Цифровой Сюжетной Программы самостоятельно выбирает между программной автоэкспозицией и одной из четырех сюжетных программ. Цифровые Сюжетные Программы оптимизируют установки фотокамеры для различных условий и объектов. Автоматический Выбор Цифровой Сюжетной Программы доступен только в режиме Цифровых Сюжетных Программ. Подробную информацию по каждой из сюжетных программ Вы можете посмотреть на стр. 35.

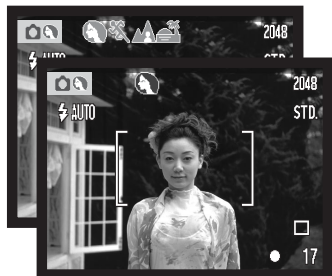

Несколько индикаторов серого цвета в верхней части ЖК-экрана показывают, что система Автоматического Выбора Цифровой Сюжетной Программы активна

Слегка нажмите кнопку спуска затвора; система автофокусировки обнаружит объект, а система Автоматического Выбора Цифровой Сюжетной Программы выберет и установит нужную сюжетную программу. Если не отображается ни одного индикатора сюжетной программы, значит, активен режим программной автоэкспозиции. Нажмите кнопку спуска затвора до конца, чтобы сделать снимок.



Программная автоэкспозиция (индикаторы Цифровых Сюжетных Программ не отображаются)



Портрет



Спорт



Пейзаж



Закат

Делая снимок с использованием сюжетной программы “Закат”, рекомендуется держать камеру особенно неподвижно (или использовать штатив), потому как экспозиция может быть длительной



В режиме Цифровых Сюжетных Программ перед тем, как сделать снимок, можно вручную выбрать одну из пяти Цифровых Сюжетных Программ с помощью кнопок контроллера “влево” / “вправо”. См. стр. 35.

Блокировка фокуса

Блокировка фокуса не позволяет системе АФ производить дальнейшую фокусировку. Вы можете использовать режим удержания фокуса при съемке объектов, смещенных от центра кадра или в случае, если особая ситуация фокусировки мешает камере сфокусироваться. Данная функция управляется с помощью кнопки спуска.



Найдите объект с помощью рамки фокусировки или поместите его в центр видоискателя. Слегка нажмите и удерживайте кнопку спуска затвора для удержания фокуса.

- Сигнал фокусировки на экране и индикатор видоискателя покажут, что фокус заблокирован.

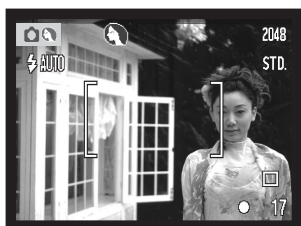
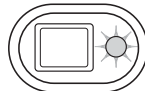

Не убирая палец с кнопки спуска затвора, перекомпонуйте сюжет в пределах области изображения. Нажмите кнопку спуска затвора, чтобы сделать снимок.

Диапазон фокусировки

Диапазон фокусировки Вашей камеры - от 15 см до бесконечности. Для композиции кадра можно использовать как ЖК-экран, так и видоискатель. Однако, из-за параллакса (parallax), т.е. несоответствия точек наблюдения (изображение на ЖК-экране является тем же, которое фиксирует матрица, а в видоискателе Вы видите изображение, прошедшее через окошко, смещенное от объектива), при съемке объектов, находящихся ближе 1 м (при широкоугольном положении объектива) или 3м (при телефото-положении объектива), только изображение на ЖК-экране будет соответствовать снимаемому сюжету.

Сигналы фокусировки

Ваша камера снабжена очень точной системой автофокусировки. Иконка фокуса в нижнем правом углу ЖК-экрана и индикатор видоискателя отображают состояние фокусирующей системы. Затвор может срабатывать вне зависимости от того, может камера сфокусироваться на объекте, или нет.



Сигнал фокусировки

Фокус подтвержден - сигнал фокусировки на ЖК-экране белого цвета, а индикатор видоискателя горит зеленым цветом. Фокус заблокирован.

Невозможно сфокусироваться - сигнал фокусировки на ЖК-экране красного цвета, а индикатор видоискателя быстро мигает зеленым цветом.

Особые ситуации фокусировки

В некоторых ситуациях камера не сможет сфокусироваться. В похожей ситуации лучше всего использовать функцию блокировки фокуса (стр. 30) для фокусировки по другому объекту, находящемуся на таком же расстоянии от Вас, что и объект съемки, и затем перекомпоновать снимок.

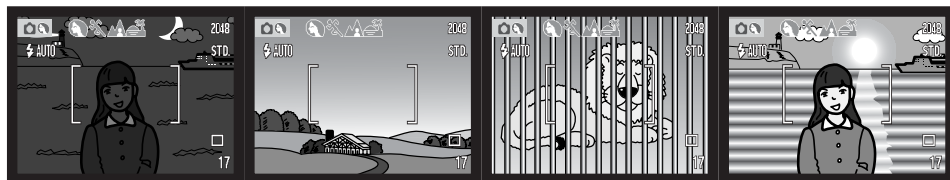

Объект съемки слишком темный.

Объект, находящийся в рамке фокусировки, очень светлый или малоконтрастный.

В фокусирующей рамке находятся два объекта, расположенные на разном расстоянии.

Объект съемки находится рядом с очень светлым или ярким объектом.

Режимы работы вспышки

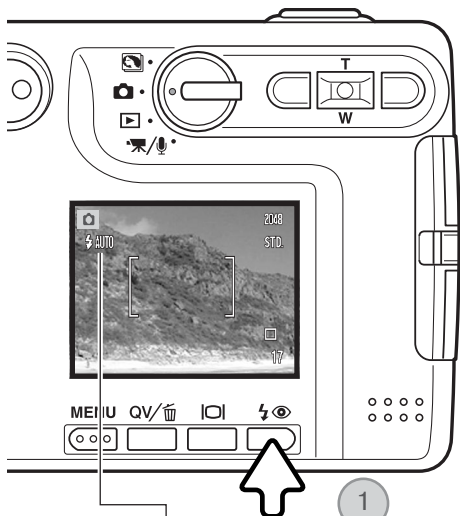

Автоматическая
вспышка



Автосъемка с
подавлением
"красных глаз"



Заполняющая
вспышка



Вспышка отклю-
чена

Вспышка используется для подсветки объектов при получении изображений. Для установки режима вспышки просто нажимайте кнопку выбора режимов работы вспышки (1) на задней стороне камеры, пока в верхнем левом углу ЖК-экрана не появится символ необходимого режима работы вспышки. При выключении камеры, вспышка устанавливается в автоматический режим (стр. 55) с уменьшением эффекта "красных глаз" в том случае, если она была установлена в режим "ночного портрета", в режим автоматической вспышки с уменьшением эффекта "красных глаз", или в автоматический режим во всех остальных случаях.

Автосъемка - вспышка срабатывает автоматически при слабом освещении или при контровом свете (яркий свет со стороны объекта съемки).

Уменьшение эффекта "красных глаз" - для уменьшения эффекта "красных глаз" вспышка производит несколько импульсов, прежде чем сработает основная вспышка. Возникновение данного эффекта связано с отражением красного спектра света вспышки от глазного дна. Предварительные вспышки вызывают сужение зрачка и тем самым уменьшают отражение основной вспышки от сетчатки, поэтому на фотографии глаза будут более естественного цвета. Используйте этот режим при съемке людей и животных при слабом освещении.



Заполняющая вспышка - вспышка сработает в любом случае, вне зависимости от освещенности объекта. Принудительная вспышка используется для того, чтобы сгладить грубые тени, возникающие в результате сильного направленного света или сильного солнечного света.

Вспышка отключена - вспышка не сработает в любом случае. Отключайте вспышку, когда использование вспышки не рекомендуется, а натуральное освещение объекта является предпочтительным или объект находится вне зоны действия вспышки (см. ниже). При отключении вспышки может появиться предупреждение о нестабильном положении камеры (стр. 26).

Диапазон действия вспышки в автоматическом режиме съемки

Камера автоматически управляет мощностью вспышки. Для наиболее корректного экспонирования объект съемки должен находиться в пределах зоны действия вспышки. Диапазон действия вспышки в широкоугольном и в телеположении различен, что связано с особенностями оптической системы. Диапазон действия вспышки также зависит от чувствительности камеры ISO (стр. 52).

Широкоугольное положение	Телефото- положение
0.15 м - 3.2 м	0.15 м - 2.5 м

Сигналы вспышки

Индикатор видоискателя отражает состояние вспышки. Если индикатор красного цвета и быстро мигает, - вспышка перезаряжается и затвор не может сработать. Если индикатор стал зеленым, - вспышка перезарядилась и готова к работе.

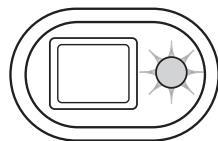

Функции кнопки дисплея в режиме съемки

При помощи кнопки дисплея Вы можете управлять количеством информации, выводимой на экран. Объем информации, выводимой на ЖК-экран, изменяется циклически при каждом нажатии на кнопку дисплея: полный экран, только изображение и отключенный экран. Нажмите и удерживайте кнопку дисплея, чтобы войти в окно установки яркости ЖК-экрана (стр. 91).

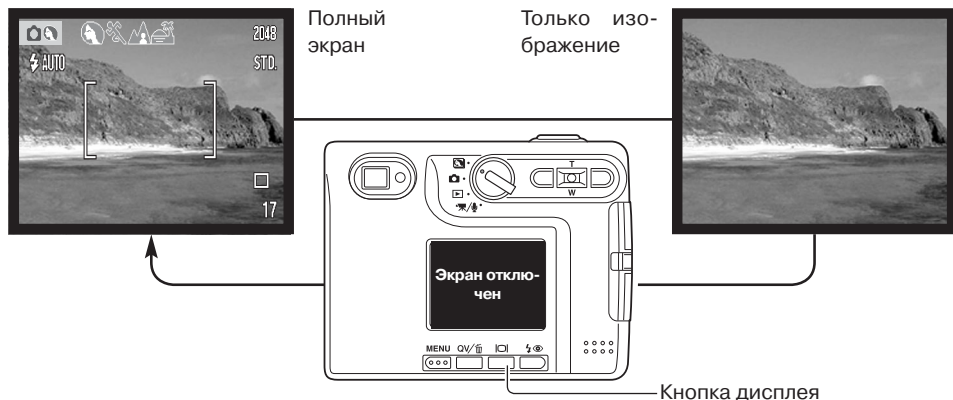

Для экономии энергии батареи Вы можете отключить ЖК-экран и при съемке пользоваться только видоискателем. Однако, из-за паралакса (parallax), т.е. несоответствия точек наблюдения (изображение на ЖК-экране является тем, которое фиксирует матрица, а в видоискателе Вы видите изображение, прошедшее через окошко, смещенное от объектива), при съемке объектов, находящихся ближе 1 м (при широкоугольном положении объектива) или 3 м (при телефото-положении объектива), только изображение на ЖК-экране будет соответствовать снимаемому сюжету.

При нажатии на кнопку режимов работы вспышки или на кнопку “Меню” экран автоматически включится. При выключенном ЖК-экране вы не можете использовать цифровой зум. ЖК-экран не может быть отключен при записи видео или звука. Если ЖК-экран был отключен, он автоматически активируется для быстрого воспроизведения изображения. Если включена функция автоматического сброса к предустановкам, то при выключении камеры ЖК-экран будет переведен в режим отображения всей информации.

Цифровые Сюжетные Программы

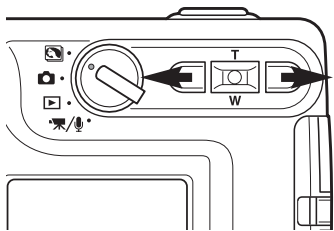

Цифровые сюжетные программы оптимизируют экспозицию, баланс белого и систему обработки изображения для съемки определенного типа объектов в определенных условиях освещения. Для выбора нужной сюжетной программы пользуйтесь кнопками контроллера “влево” и “вправо”. Индикатор активной сюжетной программы отображается в верхней части ЖК-экрана.

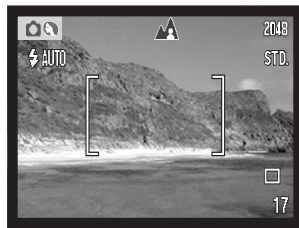

ПОРТРЕТ – оптимизация воспроизведения теплых, мягких тонов кожи человека при одновременной некоторой размытости фона. Большинство портретов будут выглядеть лучше всего при использовании телефото положения объектива; большие фокусные расстояния не искажают детали лица и малая глубина резкости смягчает фон. При ярком солнечном освещении используйте Заполняющую вспышку, чтобы смягчить резкие тени.



СПОРТ – оптимизируются настройки фотокамеры для съемки быстро движущихся объектов путем максимального увеличения скорости затвора. При использовании вспышки убедитесь, что объект находится в диапазоне ее действия (стр. 33). При съемке спортивных событий рекомендовано использование монопода, а не трипода, так как этот тип штатива позволяет более гибко управлять камерой.



ПЕЙЗАЖ – настройки фотокамеры оптимизируются для получения четких цветных снимков пейзажей. Используется при съемке хорошо освещенных обширных сцен вне помещения.



ЗАКАТ – для съемки богатых, теплых закатов. Когда солнце находится над горизонтом, не держите камеру направленной на солнце в течение длительного периода. Излучение Солнца может повредить ПЗС-матрицу фотокамеры. В промежутках между съемкой кадров выключайте камеру или закрывайте объектив крышкой.



НОЧНОЙ ПОРТРЕТ – оптимизация настроек фотокамеры для съемки портретов людей ночью с большой глубиной резкости для хорошей проработки деталей фона. Так как вспышка не работает в этом режиме, время экспозиции может быть продолжительным. Рекомендуется использование штатива. Если вспышка активизирована, экспозиции вспышки и фона будут сбалансированы. Попросите людей в кадре не двигаться после срабатывания вспышки - затвор еще может оставаться открытым для экспонирования фона.

РЕЖИМ ВОСПРОИЗВЕДЕНИЯ: ОСНОВНЫЕ ОПЕРАЦИИ

Изображения могут быть просмотрены в режиме быстрого просмотра (кнопка “QV”) или в режиме воспроизведения. В данном разделе описываются основные операции в обоих режимах.. В режиме воспроизведения есть также дополнительные функции, описанные на стр. 68.

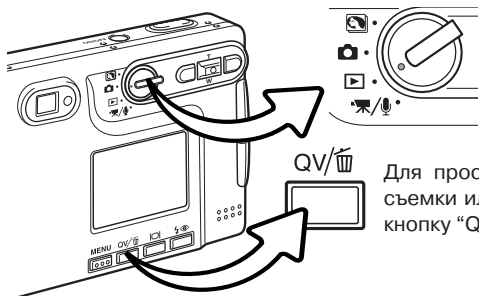

Для просмотра изображений в режиме воспроизведения, поставьте переключатель режимов работы в положение воспроизведения.

Для просмотра изображений из режима съемки или записи видео / звука нажмите кнопку “QV/delete”.



Дисплей кадрового воспроизведения

Индикатор режима

Кратность увеличения (стр. 39)

Размер изображения (стр. 48)

Качество изображения (стр. 48)

Индикатор состояния батареи (р. 16)

Время съемки — 16:39

Дата съемки — 2004.01.14

100-0003

Номер каталога – номер файла изображения (стр. 92)

Индикатор аудио трека

Индикатор блокировки (стр. 72)

Кадр выбран для печати (стр. 72)

Индикатор E-mail-копии (стр. 72)

Номер кадра/общее число кадров

Просмотр изображений

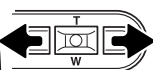
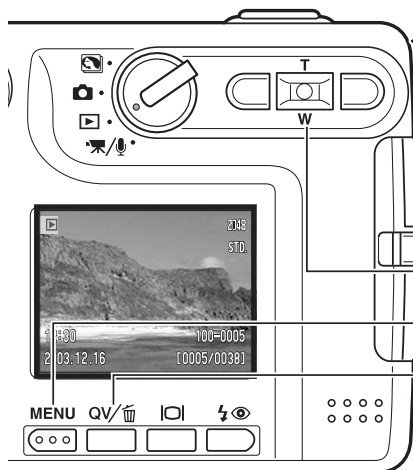

В режиме быстрого просмотра или в режиме воспроизведения пролистывайте изображения при помощи кнопок контроллера “влево” / “вправо”.

Для возвращения в режим съемки из режима быстрого просмотра слегка нажмите кнопку спуска затвора или кнопку “Меню”.

Контроллер

Кнопка “Меню”

Кнопка быстрого просмотра / удаления

Удаление отдельных изображений

Для того, чтобы удалить выбранное изображение, нажмите кнопку “QV/delete”. Появится экран подтверждения.

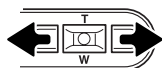

Используйте кнопки контроллера “влево” / “вправо” для выбора “Yes”. Выбор “No” отменит операцию.

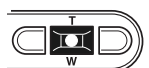

Нажмите центральную кнопку контроллера для подтверждения удаления изображения.

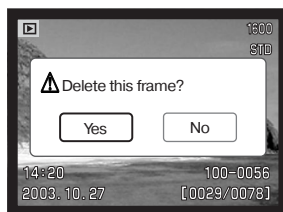

Функции кнопки дисплея в режиме воспроизведения

Кнопка дисплея управляет форматом вывода информации на дисплей. При каждом нажатии на кнопку, дисплей переключается между следующими режимами: полная информация на дисплее, только изображение и воспроизведение миниатюр.



Полная информация

Воспроизведение миниатюр

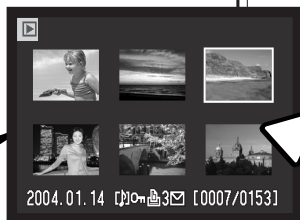

Кнопка дисплея

В режиме воспроизведения миниатюр при помощи четырехпозиционного контроллера Вы можете перемещать желтую рамку курсора. Если на изображение наведен желтый курсор, в нижней части экрана будет отображаться дата съемки, символ голосового комментария, состояние блокировки и печати, а также номер кадра изображения. Звуковой трек или видео клип могут быть воспроизведены нажатием центральной кнопки контроллера. При следующем нажатии кнопки дисплея, выделенное курсором изображение будет отображено в режиме покадрового воспроизведения.

Функции кнопки дисплея в режиме быстрого просмотра (QV)

Нажатия кнопки дисплея в режиме быстрого просмотра переключают дисплей между двумя режимами: полная информация на дисплее и только изображение.

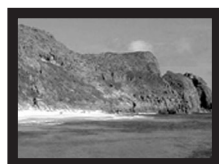
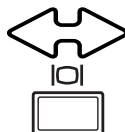

Воспроизведение в увеличенном масштабе

В режиме быстрого просмотра или в режиме воспроизведения статичное изображение для более детального изучения может быть увеличено в 6 раз с шагом 0,2.



После того, как выбрано изображение, которое требуется увеличить, нажмите рычажок зуммирования вверх (Т) для активации режима увеличения при воспроизведении. Степень увеличения отображается на ЖК-мониторе.



Нажатие кнопки контроллера “вверх” (Т) повышает степень увеличения. Нажатие кнопки контроллера “влево” (W) уменьшает степень увеличения.



Кнопка дисплея позволяет переключаться между отображением полной информации на дисплее и только изображением.

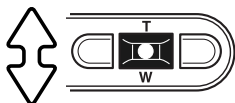

Для перемещения изображения нажмите центральную кнопку контроллера. Нажатие центральной кнопки позволяет переключаться между режимом воспроизведения в увеличенном масштабе и перелистыванием изображений



Для перемещения изображения используйте кнопки четырехпозиционного контроллера.

MENU



Для выхода из режима воспроизведения в увеличенном масштабе нажмите кнопку “Меню”.



Индикатор расположения в правом верхнем углу экрана показывает зону изображения, отображаемую на экране.

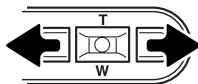

При помощи кнопок контроллера “влево” / “вправо” установите необходимую величину коррекции экспозиции.

На экране отображается иконка и значение величины коррекции экспозиции. Изменение значения коррекции экспозиции медленно отражается на изображении. Значение коррекции устанавливается через пять секунд или при нажатии любой кнопки.

Рекомендации по съемке

Коррекция экспозиции применяется в том случае, когда автоматический экспомер фотокамеры может быть введен в заблуждение слишком светлым или слишком темным сюжетом. Например, очень яркий сюжет, такой как снежный пейзаж или пляж с белым песком, могут казаться слишком темными на снятом кадре. Предварительная корректировка экспозиции на +1 или +2 Ev позволит получить нормальные тона изображения.



Экспозиция, вычисленная камерой



-1.0Ev



-2.0Ev

В приведенном примере темный цвет воды, заполняющей большую часть снимка, стал причиной того, что автоматика камеры переэкспонировала кадр, и он получился слишком ярким и выцветшим. Благодаря использованию коррекции экспозиции, Вы сосредотачиваете внимание в кадре на листьях и камнях, а цвет воды становится более насыщенным.

Значения экспозиции устанавливаются в Ev. Изменение Ev на единицу скорректирует вычисленную фотокамерой экспозицию в два раза.

+2.0 Ev	В 4 раза больше света
+1.0 Ev	В 2 раза больше света
0.0 Ev	Вычисленная экспозиция
-1.0 Ev	В 2 раза меньше света
-2.0 Ev	В 4 раза меньше света

Навигация по меню режима съемки

Навигация по меню очень проста. Кнопка “Меню” включает и выключает меню. При помощи кнопок контроллера Вы можете перемещать курсор по меню. Нажатие центральной кнопки контроллера подтверждает выбор установки.

MENU



Активируйте меню нажатием на кнопку вызова меню.

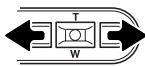

Курсор будет установлен на разделе 1 в верхней части меню. При помощи кнопок контроллера “влево” / “вправо” установите курсор на необходимую закладку меню. При переходе к другой закладке содержание меню изменится.



Когда на экране появится необходимый раздел меню, при помощи кнопок “вверх” / “вниз” Вы сможете перемещать курсор по меню. Наведите курсор на пункт меню, настройки которого Вы хотите изменить.

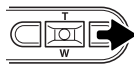

Выбрав нужный пункт меню, нажмите кнопку контроллера “вправо” для отображения списка установок. Текущая установка выделится. Для возврата к списку пунктов меню нажмите кнопку контроллера “влево”.



При помощи кнопок контроллера “вверх” / “вниз” установите курсор на новую установку.

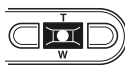
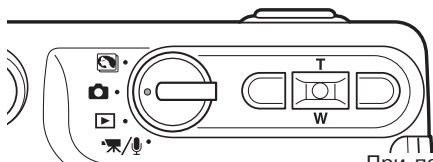

Нажмите центральную кнопку контроллера для выбора выделенной установки.

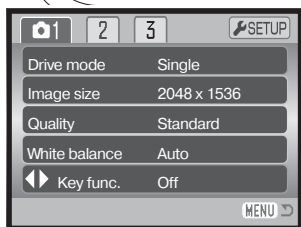

При подтверждении выбранной установки курсор возвратится в меню установок. На экране будет отображена новая установка. Можно продолжать вносить изменения. Для возврата в режим съемки нажмите кнопку “Меню”.

Раздел 1	
Drive mode Режим протяжки	Single Continuous Self-timer Multi frame
Image size Размер изображения	2048 X 1536 1600 X 1200 1280 X 960 640 X 480
Quality Качество изображения	Fine Standard Economy
White balance* Баланс белого	Auto ☀ Daylight ☁ Cloudy ⚡ Tungsten 💡 Fluorescent
◀▶ Key func.* Функции кнопок контроллера	Exp. comp. White balance Drive mode Sensitivity Off

Раздел 2	
Sensitivity* Чувствительность	ISO 400 ISO 200 ISO 100 ISO 50
Режим экспомера Metering mode*	Auto Multi-segment
Коррекция экспозиции Exp. comp.	Spot -2.0 ~ +2.0 Ev
Noise reduction Подавление шумов	On Off
Auto reset Автоматический сброс установок	On Off

Раздел 3	
Color mode* Цветовые режимы	Color B&W Sepia
Voice memo Голосовые коммент.	On Off
Date imprinting Впечатывание даты	YYY/MM/DD MM/DD/hr:min Off
Digital zoom Цифровой зум	On Off
Instant playback Быстрое воспроизв.	On Off

Обратитесь к последующим разделам Руководства для подробного изучения пунктов меню и их установок.

* Пункты меню “баланс белого”, “функции кнопок контроллера”, “чувствительность”, “режим экспомера” и “цветовые режимы” недоступны в режиме Цифровых Сюжетных Программ.



Режимы “протяжки” (Drive modes)

Режимы “протяжки” управляют скоростью и методом съемки. Индикаторы выбранного режима “протяжки” появляются на ЖК-мониторе. Режим протяжки устанавливается в разделе 1 меню режима съемки (стр. 43). Если включена функция автоматического сброса установок (Auto reset, стр. 55), режим протяжки сбрасывается на покадровый при каждом выключении камеры.



Покадровая “протяжка” - снимается один кадр при каждом нажатии кнопки спуска. Это установка камеры “по умолчанию”.



Непрерывная съемка - для съемки нескольких кадров подряд надо нажать и держать кнопку спуска. (стр. 45).



Автоспуск – производится задержка спуска затвора (стр. 46). Используется для съемки собственных портретов.



Многокадровая съемка – для создания изображения из девяти последовательных кадров при однократном нажатии кнопки спуска затвора (стр. 47).

Непрерывная съемка (Continuous advance)



Непрерывная съемка позволяет получить серию снимков в течение того времени, пока нажата кнопка спуска затвора. Количество снимков, которые могут быть сделаны за один заход, а также частота, с которой делаются снимки, зависят от установок размера и качества изображения, задаваемых в меню. При разрешении 2048 X 1536 максимальная скорость непрерывной съемки достигает 1,5 кадра в секунду. Режим непрерывной съемки выбирается в разделе 1 меню режима съемки (стр. 43).

Скомпонуйте снимок, как описано в разделе “Основные операции съемки” (стр. 27). Нажмите кнопку спуска затвора наполовину, чтобы сфокусироваться на объекте и установить экспозицию и фокус для съемки серии кадров (1). Нажмите кнопку спуска затвора до конца (2) и удерживайте ее для начала съемки серии кадров. При нажатии и удерживании кнопки спуска затвора камера будет делать снимки до тех пор, пока не будет сделано максимальное количество снимков, или пока Вы не отпустите кнопку спуска затвора. Можно пользоваться встроенной вспышкой, но скорость съемки в этом случае уменьшится, так как вспышке необходимо перезарядиться. Впечатывание даты (стр. 58) также снижает скорость съемки. Счетчик кадров будет обновляться при сохранении изображений после того, как серия кадров была отснята.

В таблице показано максимальное количество изображений в серии в зависимости от установок качества и размера изображения.

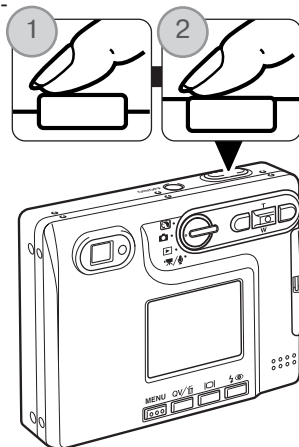

Качество \ Размер	2048 X 1536	1600 X 1200	1280 X 960	640 X 480
Fine - высокое	5	8	13	42
Standard - нормальное	10	16	24	67
Economy - экономичное	19	30	42	94

Автоспуск (Self-timer)



При съемке собственных портретов или при съемке вместе со своими друзьями или родственниками, удобно использовать режим автоспуска, который позволяет задержать срабатывание затвора приблизительно на 10 секунд после нажатия на кнопку спуска затвора. Параметры автоспуска устанавливаются в разделе 1 меню режима съемки (стр. 43).

Установив камеру на штатив, скомпонуйте кадр так, как это описано в разделе “Основные операции съемки” (стр. 27). Если сюжет смещен относительно центра, можно пользоваться блокировкой фокуса (стр. 30). Слегка нажмите кнопку спуска затвора для удержания параметров экспозиции и фокуса (1). Нажмите кнопку спуска затвора до конца, чтобы начать обратный отсчет (2). Поскольку фокус и экспозиция устанавливаются при нажатии кнопки спуска затвора, не стойте перед камерой при нажатии кнопки спуска затвора в момент запуска таймера автоспуска. Убедитесь, что объект съемки находится в рамке фокусировки и он отмечен сигналом фокусировки, прежде чем начинать обратный отсчет (стр. 31).

Обратный отсчет автоспуска отображается на дисплее. Во время обратного отсчета индикатор автоспуска на лицевой стороне камеры (3) начнет мигать одновременно со звуковым сигналом. За несколько секунд до экспонирования лампы автоспуска начнет мигать быстро. Непосредственно перед экспонированием лампа будет гореть, не мигая. Чтобы остановить обратный отсчет, нажмите кнопку контроллера “вверх” или “вниз”, или кнопку “Меню”. После того, как снимок сделан, камера переключается обратно в режим покадровой “протяжки”. Звуковой сигнал можно отключить в разделе 2 меню режима установок (стр. 93).



Многокадровая съемка (Multi frame)



В режиме многокадровой съемки снимается последовательная серия из девяти изображений, которые размещаются на одном кадре. Режим многокадровой съемки выбирается в разделе 1 меню режима съемки (стр. 43).



Скомпонуйте снимок, как описано в разделе “Основные операции съемки” (стр. 27). Нажмите кнопку спуска затвора наполовину, чтобы сфокусироваться на объекте и установить экспозицию и фокус для съемки серии кадров. Нажмите кнопку спуска затвора до конца для начала съемки серии из девяти кадров. Как только съемка начнется, можно отпустить кнопку спуска затвора. Камера продолжит снимать, пока не будут отсняты все девять кадров.

В данном режиме нельзя пользоваться вспышкой, она отключается автоматически. Из-за ограниченной скорости затвора в условиях плохой освещенности снимки могут оказаться недоэкспонированными. Размер изображения, установленный в пункте меню “Image quality” (“Качество изображения”) относится к общей площади всех девяти изображений, а не к размерам каждой отдельной миниатюры.

Размер и качество изображения (Image size / image quality)

Изменение размера изображения (Image size) отражается на количестве пикселей в каждом изображении. Чем больше размер изображения, тем больше размер файла изображения. Устанавливайте размер изображения, основываясь на конечном предназначении данного изображения – изображения маленького размера наиболее подходят для передачи по электронной почте или для веб-сайтов, а с изображений большего размера Вы сможете получить высококачественные отпечатки.

ЖК-экран	Количество пикс. (гор. X верт.)
2048	2048 X 1536
1600	1600 X 1200
1280	1280 X 960
640	640 X 480

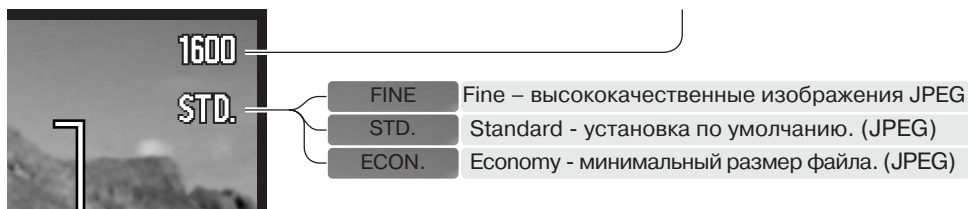

Качество изображения (Image quality) управляет степенью сжатия, но не оказывает влияния на количество пикселей в изображении. Чем больше качество изображения, тем меньше степень сжатия, и тем больше размер файла изображения. Если для Вас важно экономичное использование карты памяти, устанавливайте режим экономичного (Economy) качества изображения. Стандартное (Standard) качество изображения наиболее подходит для большинства обычных ситуаций. В режиме высокого (Fine) качества изображений Вы будете получать изображения максимального качества и файлы изображений максимального размера.

Размер изображения и качество должны быть установлены до съемки изображения. Изменения, сделанные в размере изображения отображаются на ЖК-мониторе. Размер и качество изображения сбрасываются вручную. Установить качество и размер можно в разделе 1 меню режима съемки. Смотрите раздел, посвященный навигации по меню режима съемки на стр. 42.

При изменении установок размера или качества изображения на панели данных отобразится ориентировочное количество снимков, которые могут быть сохранены при данных установках на установленную карту памяти. На одной карте памяти могут содержаться изображения с различными установками размера и качества. Количество изображений, которые могут быть записаны на карту памяти зависят от емкости карты памяти и размеров файлов изображений. Фактический размер файла определяется условиями снимаемого сюжета, некоторые объекты могут быть сжаты сильнее, нежели другие. Более подробная информация содержится в таблице на следующей странице.

Ориентировочный размер файлов.

Качество \ Размер	2048 X 1536	1600 X 1200	1280 X 960	640 X 480
Fine - высокое	1.6МБ	990кБ	660кБ	210кБ
Standard - нормальное	820кБ	520кБ	360кБ	130кБ
Economy - экономичное	440кБ	290кБ	210кБ	90кБ

Примерное количество изображений, которое можно сохранить на 16МБ карту памяти.

Fine - высокое	9	14	22	69
Standard - нормальное	17	27	39	100
Economy - экономичное	32	47	69	150

Рекомендации по работе с фотокамерой

Счетчик кадров отображает ориентировочное количество изображений, которые могут быть записаны на карту памяти при определенных установках качества и размера изображений. При изменении установок показания счетчика изменяются. Поскольку счетчик кадров использует ориентировочные объемы файлов, реально полученное изображение может не изменить показания счетчика после получения снимка, или уменьшить его более чем на единицу. Если на счетчике кадров отображается ноль, это означает, что при данных установках качества и размера изображения не может быть больше получено ни одно изображение. Изменение установок может позволить записать на карту памяти дополнительные снимки.

Баланс белого (White balance)

Баланс белого представляет собой способность фотокамеры превращать различные типы освещения в нейтральный. Данный эффект похож на выбор пленки для съемки при дневном или искусственном освещении или на использование цветокомпенсирующих фильтров в обычной фотографии. На экране появится иконка баланса белого, если выбрана любая установка кроме автоматической установки баланса белого. Установки баланса белого можно изменять в разделе 1 меню режима съемки (стр. 43) или в разделе 2 меню режима съемки видео/записи звука (стр. 66). Если включена функция автоматического сброса установок (Auto reset, стр. 55), баланс белого сбрасывается на автоматический при каждом выключении камеры.

Автоматический баланс белого корректирует цветовую температуру снимка. В большинстве случаев, установка "Auto" баланса белого сбалансирует окружающее освещение и позволит получить великолепные снимки даже в условиях смешанного света. При съемке со встроенной вспышкой баланс белого будет установлен для цветовой температуры вспышки.

Предустановленные параметры баланса белого должны быть задействованы до начала съемки. Когда выбран один из предустановленных параметров баланса белого, на ЖК-экране отобразится соответствующий ему индикатор, настройки тут же



вливают на изображение на ЖК-экране. Для того, чтобы снять объект в условиях естественного освещения, отключите вспышку (стр. 32). Встроенная вспышка может быть использована при предустановленных параметрах баланса белого, но создаст розоватый или голубоватый оттенок при использовании установок флуоресцентного (Fluorescent) или искусственного (Tungsten) освещения. Вспышка сбалансирована для режима дневного света и дает возможность получить отличные результаты при установке дневного света (Daylight) и облачности (Cloudy).



Daylight (Дневной свет) – для съемки сюжетов на улице при солнечном свете.



Cloudy (Облачность) – для съемки пасмурных сюжетов на улице.



Tungsten (Искусственное освещение) – для съемки при свете ламп накаливания, например, в доме.



Fluorescent (Флуоресцентное освещение) – съемка при флуоресцентном освещении, например, в офисах.

Программирование функций кнопок контроллера (Key functions)

В режиме съемки заводской установкой для кнопок контроллера “влево” / “вправо” является управление коррекцией экспозиции, см. стр. 40. Однако функцию, установками которой Вы можете управлять при помощи этих кнопок, можно изменить в разделе 1 меню режима съемки. Данная установка не оказывает влияния на режим съемки видео.

Выберите функцию в разделе 1 меню режима съемки. При помощи кнопок контроллера “вверх” / “вниз” выберите необходимую функцию (1). Нажмите центральную кнопку контроллера для подтверждения установки (2). Установками выбранной функции после этого можно будет управлять при помощи кнопок контроллера “влево” / “вправо”.

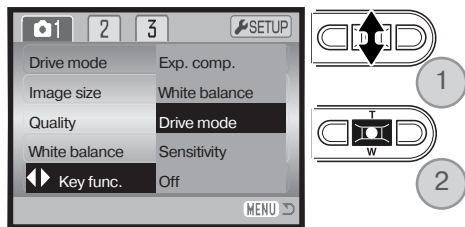

В следующих разделах Вы сможете найти подробную информацию по установке режима “протяжки” (Drive mode - стр. 44), баланса белого (White balance - стр. 50) и чувствительности фотокамеры (Camera sensitivity - стр. 52). Информацию по коррекции экспозиции и использованию кнопок контроллера “влево” / “вправо” для внесения изменений в установки смотрите на стр. 40.

Чувствительность фотокамеры - ISO (Sensitivity)

Вы можете выбрать любую из пяти установок чувствительности камеры: Auto, 50, 100, 200 или 400. Числовые значения чувствительности основаны на эквиваленте светочувствительности пленки ISO. ISO является стандартом, используемым для обозначения чувствительности пленки: чем выше число, тем больше чувствительность пленки. Чувствительность устанавливается в разделе 2 меню режима съемки (стр. 43).

Режим автоматической установки чувствительности камеры устанавливает чувствительность камеры в зависимости от условий освещения между ISO 50 и 1600. При использовании любой установки, кроме AUTO, надпись "ISO" и установленное значение будут отображены на ЖК-экране.

Вы можете выбрать особую установку чувствительности. Если значение ISO увеличивается в два раза, чувствительность камеры увеличивается также в два раза. Также как и в традиционной галогенидосеребряной фотографии, где с ростом чувствительности увеличивается зернистость пленки, в цифровых камерах при увеличении чувствительности камеры возрастают шумы на изображении. При установке чувствительности ISO 50 на изображении будет значительно меньше шумов, чем при ISO 400.

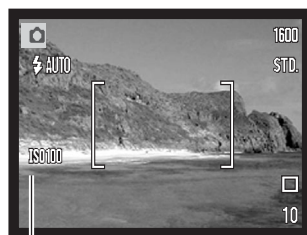

Чувствительность (ISO)

Диапазон действия вспышки и чувствительность фотокамеры

Из-за свойств оптической системы диапазоны действия вспышки в широкоугольном и телеположении объектива различны.

Установка ISO	Диапазон вспышки (широкоуг.)	Диапазон вспышки (теле-)
AUTO	0,15 м ~ 3,2 м	0,15 м ~ 2,5 м
50	0,15 м ~ 1,8 м	0,15 м ~ 1,4 м
100	0,15 м ~ 2,5 м	0,15 м ~ 2,0 м
200	0,15 м ~ 3,6 м	0,15 м ~ 2,8 м
400	0,15 м ~ 5,1 м	0,15 м ~ 4,0 м

Режимы экспозамера (Metering modes)

Иконки, обозначающие режимы экспозамера, отображаются на экране. Режим экспозамера устанавливается в разделе 2 меню режима съемки (стр. 43).

Мультизональный экспозамер: использует 256 сегментов для определения интенсивности освещения и цвета. Данные, полученные от системы экспозамера, а также информация о расстоянии до объекта используются для расчета экспозиции камеры. Эта профессиональная система измерения предоставляет возможность легко получить точные экспозиции практически в любой ситуации.



Точечный экспозамер использует маленькую зону в пределах изображения для определения экспозиции. При выборе данного режима, ЖК-экран автоматически включится, если он был выключен. В центре изображения появится маленькая окружность, обозначающая зону определения экспозиции. Определение экспозиции по точке позволяет получить точные значения экспозиции особого объекта в пределах всего изображения, позволяя избежать давления со стороны очень темных или, наоборот, очень светлых участков изображения. Если Вы отключите ЖК-экран, режим точечного замера экспозиции останется включенным.

— Зона точечного экспозамера

— Символ точечного замера экспозиции

Коррекция экспозиции через меню

Коррекция экспозиции отвечает за уменьшение или увеличение экспозиции относительно установленной камерой на величину 2 Ev. Коррекцию экспозиции можно также производить при помощи кнопок контроллера “влево” / “вправо”, см. стр. 40.

Выберите функцию коррекции экспозиции в разделе 2 меню режима съемки. При помощи кнопок “вверх” / “вниз” установите степень коррекции экспозиции (1). Нажмите центральную кнопку контроллера для подтверждения выбранной установки (2). При установке любого значения, отличного от 0.0, на ЖК-экране появится иконка, предупреждающая о включенной коррекции экспозиции.

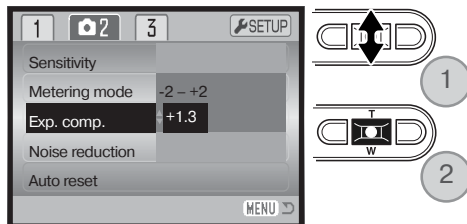

Система подавления шумов (Noise reduction)

Данная функция устраняет воздействие “темного шума” при длительных экспозициях. Система подавления шумов действует только для изображений, получаемых при выдержках одна секунда и более. Вычитание темного кадра применяется к каждому изображению сразу после съемки. Время обработки варьируется от изображения к изображению; во время обработки на экране появится сообщение.

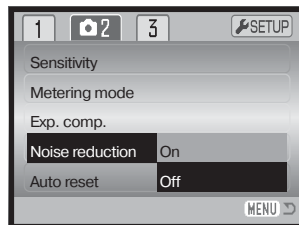

Автоматический сброс установок фотокамеры (Auto reset)

При включенной функции автоматического сброса установок фотокамеры функции, указанные ниже, будут возвращаться к заводским установкам при каждом выключении фотокамеры. Заводская установка для функции автоматического сброса установок фотокамеры - "включено". Выключить данную функцию можно в разделе 2 меню режима съемки. (стр. 43).

Режим работы вспышки (стр. 32)	Автовспышка	Режим работы вспышки сбрасывается в автоматический режим с подавлением эффекта красных глаз, если в последний раз был установлен режим автоматической вспышки с подавлением эффекта красных глаз. В остальных случаях режим работы вспышки сбрасывается в автоматический режим. О режимах работы вспышки см. стр. 32.
Режим протяжки (стр. 44)	Покадровая "протяжка"	
Баланс белого (стр. 50)	Автоматический	
Чувствительность камеры (стр. 52)	Автоматическая	
Коррекция экспозиции (стр. 40)	0.0 Ev	
Режим экспозамера (стр. 53)	Мультисегментный	
Цветовой режим (стр. 56)	Цветное изображение	
Зона автофокуса (стр. 61)	Широкая зона фокуса	
ЖК-экран (стр. 34)	Полная информация	

Рекомендации по работе с фотокамерой

Установки камеры будут сброшены к предустановкам, если камера длительное время была без батареи. Встроенный аккумулятор защитит часы, календарь и настройки камеры в течение 24 часов, если камера находилась в рабочем режиме не менее 5 минут перед извлечением батареи.

Цветовые режимы (Color modes)

Цветовые режимы управляют тем, каким будет полученное изображение - цветным или черно-белым. Цветовой режим должен быть установлен до съемки. Цветовой режим устанавливается в разделе 3 меню режима съемки (стр. 43) или в разделе 2 меню режима съемки видео / записи звука (стр. 66). Изображение на ЖК-экране соответствует выбранной установке. Цветовой режим не оказывает влияние на размер файла изображения.

В режиме черно-белого изображения (Black & White) получаются нейтральные монохромные снимки. В режиме Сепия (Sepia) изображения тонируются теплым коричневым цветом.

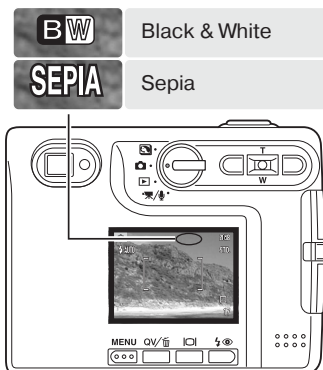

Голосовые комментарии (Voice memo)



Режим записи голосовых комментариев к кадрам позволяет записывать пятнадцатисекундные звуковые треки. Включается данный режим в разделе 3 меню режима съемки (стр. 43). Если Вы активировали данную функцию, на ЖК-мониторе появится иконка микрофона. Режим записи голосовых комментариев необходимо активировать до съемки. Данный режим будет включен, пока Вы не отключите его через меню. Если ЖК-экран отключен (стр. 34), то он включится на время записи голосового комментария.

После того, как Вы сделали снимок, на ЖК-мониторе появится экран, отображающий, что началась запись звука. Графическая шкала (1) отображает оставшееся время записи.

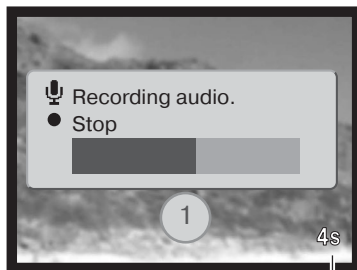

Оставшееся время записи

Для отмены записи звука и стирания уже записанного аудио ролика, нажмите центральную часть контроллера (2). Запись автоматически остановится по истечении пятнадцатисекундного интервала.

При съемке в режиме непрерывной съемки (стр. 45) звуковой файл будет присоединен к последнему снимку в серии. Изображения с присоединенными треками голосовых комментариев помечаются специальным индикатором (стр. 68). В разделе 1 меню режима воспроизведения можно удалить голосовой комментарий, присоединенный к изображению (стр. 73).

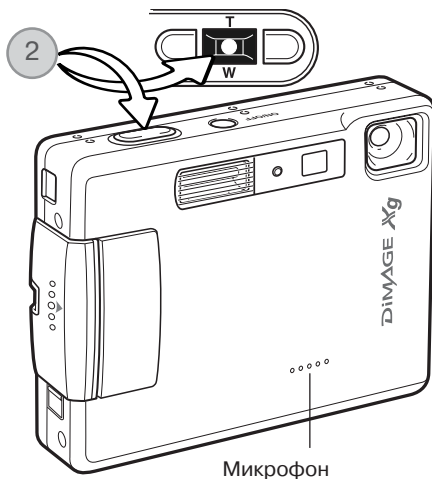

Рекомендации по работе с фотокамерой

При записи звука старайтесь не дотрагиваться до микрофона и не закрывать его. Качество звука пропорционально дистанции от источника звука до микрофона. Для получения наилучших результатов держите камеру на расстоянии приблизительно 20см от рта.

Впечатывание даты

Дата съемки может быть впечатана непосредственно в изображение. Функцию впечатывания необходимо активировать до съемки. Однажды включенная, данная функция будет продолжать впечатывать дату в изображения, пока не будет отключена. Желтая линия возле счетчика кадров будет отображать, что включена функция впечатывания даты.

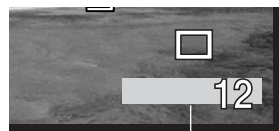

Индикатор впечатывания даты

Функция впечатывания даты (Date imprinting) включается в разделе 3 меню режима съемки (стр. 43). Функция впечатывания имеет две установки. Опция YY/MM/DD впечатывает дату съемки (ГГГГ/ММ/ДД). Опция ММ/ДД/hr:min позволяет впечатать месяц, день и время.

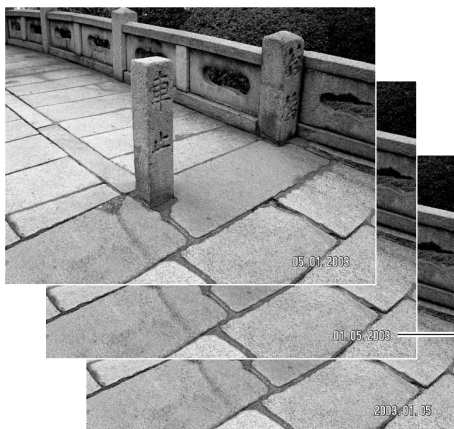

Дата впечатывается в правый нижний угол изображения, если смотреть на изображение горизонтально. Впечатывается она непосредственно в изображение, поверх него. Дату можно впечатать в трех форматах:

год/месяц/день (year/month/day), месяц/день/год (month/day/year) и день/месяц/год (day/month/year).

Дата и формат даты устанавливаются в разделе 3 меню режима установок (стр. 98).

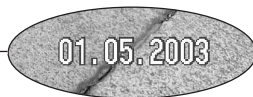

Рекомендации по работе с фотокамерой

Отснятые изображения содержат в себе Exif-тэг (Exif tag), в котором хранятся дата и время съемки, а также информация об условиях съемки. Данную информацию можно просмотреть как непосредственно на камере в режиме воспроизведения или быстрого просмотра (QV), так и на компьютере - при помощи программного обеспечения DiMAGE Viewer.

Цифровой зум

Режим цифрового зума устанавливается в разделе 3 меню режима съемки (стр. 43). Цифровой зум увеличивает возможности оптического зума в телоположении в 4 раза с шагом 0,1X. Переход от оптического зума происходит бесступенчато. Цифровой зум увеличивает размер изображения, интерполируя его для установки по размеру изображения (Image size). Возможна некоторая потеря качества изображения на снимках, полученных при помощи цифрового зума. Чем больше степень увеличения цифрового зума, тем значительнее потери качества. Эффект цифрового зума можно наблюдать только на ЖК-мониторе. При отключении ЖК-монитора режим цифрового зума отключается (стр. 34).

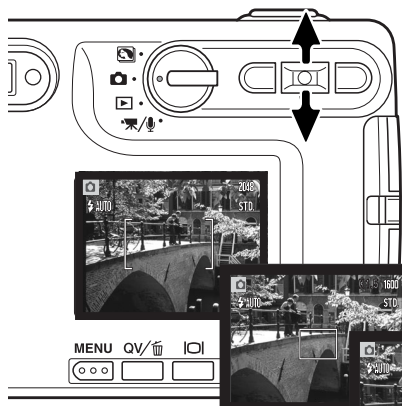

Когда достигнута максимальная степень увеличения оптического зума, нажмите кнопку контроллера “вверх”, чтобы включить цифровой зум. Степень увеличения будет отображаться в правом верхнем углу экрана.

Для уменьшения степени увеличения нажмите кнопку контроллера “вниз”.

При включенном цифровом зуме рамка фокусировки меняет свой размер.

При зуммировании на ЖК-экране отображается индикатор, показывающий приблизительное положение зума.

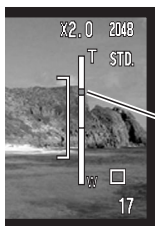

Верхние три пятых индикатора зума отображают диапазон цифрового зума, нижние две пятых - диапазон оптического зума.

Степень увеличения отображается синим цветом при включенном оптическом зуме и желтым - при включенном цифровом зуме.



Степень увеличения

Режим быстрого воспроизведения (Instant playback)

После того как был сделан снимок, его можно просмотреть на экране, прежде чем он будет записан на карту памяти. При съемке в режиме непрерывной съемки (стр. 45), будет отображен последний кадр в серии. Если ЖК-монитор был отключен (стр. 34), он автоматически включится на время быстрого воспроизведения.

Режим быстрого воспроизведения можно включить в разделе 3 меню режима съемки (стр. 43). При включенном режиме записи голосовых комментариев, запись звука начнется сразу после того, как изображение будет воспроизведено.

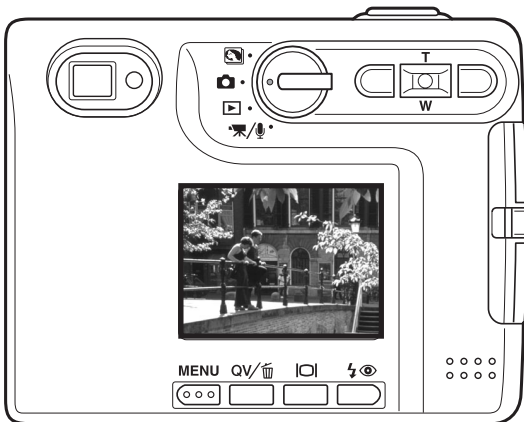

Рекомендации по работе с фотокамерой

Фотоснимки могут быть просмотрены непосредственно после съемки даже при отключенном режиме быстрого воспроизведения. Просто продолжайте удерживать кнопку спуска затвора нажатой для отображения изображения. Отпустите кнопку спуска затвора для прекращения воспроизведения. Данная функция отключается, если отключен монитор, или если были использованы режимы непрерывной съемки или автоспуска.

Точечный автофокус

Режим точечного автофокуса используется для избирательной фокусировки. И фокус, и экспозиция будут определяться по точечной зоне. Если включена функция автоматического сброса установок фотокамеры (стр. 55), режим точечного автофокуса переключится в режим фокусировки по широкой зоне после выключения фотокамеры. Режим точечного АФ можно использовать при съемке видео. При использовании с цифровым зумом (стр. 59) зона точечного автофокуса увеличится.



Нажмите и удерживайте центральную кнопку контроллера для отображения зоны точечной фокусировки (1). Для переключения между режимами точечного автофокуса и широкой зоны фокусировки также используется центральная кнопка контроллера.

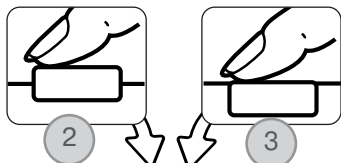

Наведите рамку точечной фокусировки на объект (2) и нажмите кнопку спуска затвора наполовину для удержания фокуса и параметров экспозиции. Блокировку фокуса (стр. 30) удобно использовать при съемке композиций, смещенных от центра кадра. Сигналы фокусировки (стр. 31) подтвердят, что изображение в фокусе. Нажмите кнопку спуска затвора до конца, чтобы сделать снимок (3).

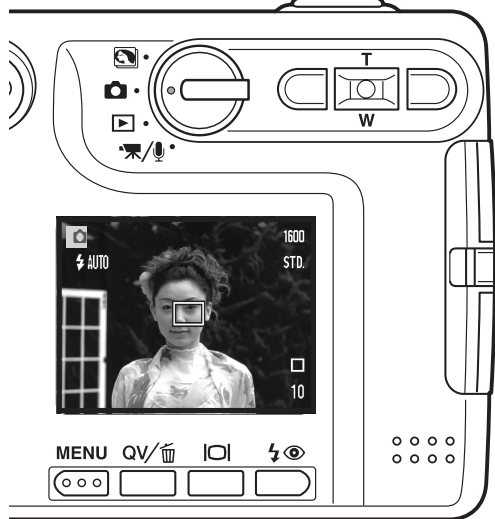

Если ЖК-экран выключен, автофокусная система не будет переключаться между точечным автофокусом и широкой зоной фокусировки - останется активным последний из выбранных режимов фокусировки. Если выбран режим работы ЖК-экрана, когда отображается только изображение, при переключении между режимами автофокуса дисплей будет автоматически переведен в режим отображения всей информации о съемке.

Съемка без карты памяти

Если в камеру не установлена карта памяти, камера может сделать один фотоснимок и сохранить его в своем буфере памяти. Сохранен может быть только снимок, сделанный последним; каждый раз, как Вы делаете снимок, он замещает собой данные, хранящиеся в буфере памяти. При повороте переключателя режимов в другое положение или при выключении камеры данные из буфера памяти стираются. Для просмотра изображения можно воспользоваться режимом быстрого просмотра. Голосовые комментарии записывать нельзя.

ЗАПИСЬ ВИДЕО И ЗВУКА

Запись видео

Ваша камера может снимать видеоролики со звуком. Общее время записи зависит от размера изображения. Смотрите раздел, посвященный навигации по меню режима съемки видео на стр. 65. При съемке видео некоторые функции могут использоваться, как при обычной съемке, некоторые установки фиксированы, а некоторые недоступны. См. стр. 67.

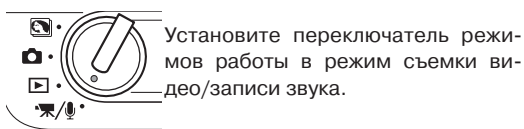

Скадрируйте изображение и слегка нажмите кнопку спуска затвора для удержания фокуса (1). Нажмите кнопку спуска затвора до конца и отпустите для начала записи (2).

Камера будет продолжать снимать, пока не закончится возможное время записи, или пока Вы не нажмете кнопку спуска затвора повторно.

Во время записи счетчик кадров на ЖК-экране показывает время, прошедшее с начала съемки. Когда останется только десять секунд возможного времени записи, счетчик станет красным и начнет обратный отсчет.

Старайтесь не закрывать микрофон во время записи.

Запись звука

Вы можете записывать звук без изображения. На 16МБ карту памяти можно записать около 30 минут звука. Звук записывается с частотой приблизительно 8кБ/сек. За один раз может быть записано максимально 180 минут, для длительных записей необходимо использовать сетевой адаптер AC-401/501 (продается отдельно).

Поверните переключатель режимов работы в положение съемки видео/записи звука. В меню режима съемки видео/записи звука измените режим на запись звука (Audio). На странице 66 смотрите подробное описание управления меню.

В режиме записи звука ЖК-экран станет синим. Если запись не ведется, на экране приблизительно отображается возможное время записи.

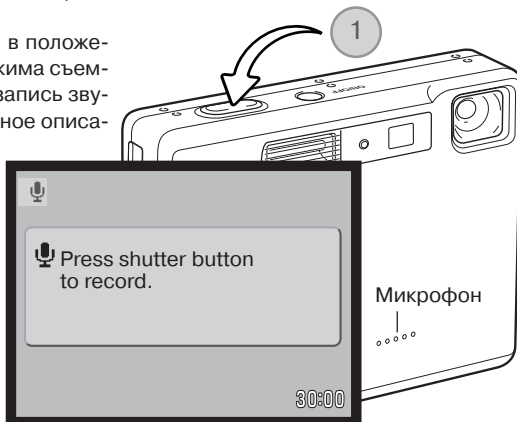

Для начала записи нажмите и отпустите кнопку спуска затвора (1). Во время записи счетчик кадров на ЖК-экране показывает время, прошедшее с начала съемки. Когда останется только десять секунд возможного времени записи, счетчик станет красным и начнет обратный отсчет.

Старайтесь не закрывать микрофон во время записи. Качество записи пропорционально расстоянию от микрофона до источника звука. Для получения наилучших результатов держите камеру на расстоянии около 20 см от рта.



Навигация по меню режима съемки видео/записи звука

В режиме записи видео/звука нажмите кнопку “Меню” для входа в меню режима записи видео. Кнопки контроллера “вправо” / “влево” и “вверх” / “вниз” используются для перемещения курсора по меню и изменения настроек. Нажатие центральной кнопки контроллера подтверждает выбранную установку.

MENU



Для входа в меню режима записи видео/звука нажмите кнопку “Меню”.

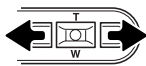

Будет выделена закладка раздела 1 в верхней части меню. При помощи кнопок контроллера “влево” / “вправо” выделите необходимую закладку. Под каждой закладкой открывается отдельное меню.



Выбрав необходимую закладку, с помощью кнопок “вверх” / “вниз” выберите пункт меню, настройки которого необходимо изменить.

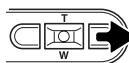

Нажмите кнопку контроллера “вправо” для отображения списка установок; текущая установка будет выделена. Для возврата к списку пунктов меню нажмите кнопку контроллера “влево”.



При помощи кнопок контроллера “вверх” / “вниз” установите курсор на новую установку.

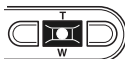
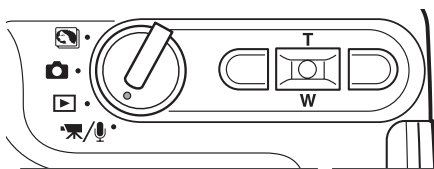

Нажмите центральную кнопку контроллера для подтверждения выделенной установки.

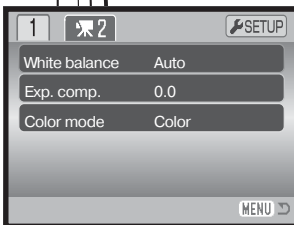
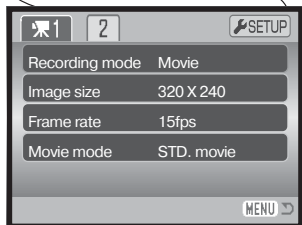

При подтверждении выбранной установки курсор возвратится в меню установок, на экране будет отображена новая установка. Можно продолжать вносить изменения. Для возврата в режим записи видео/звука нажмите кнопку “Меню”.

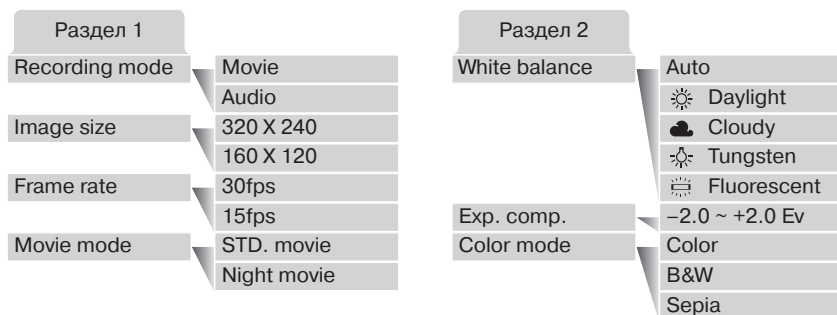

Recording mode (режим записи):

В этом пункте Вы можете выбрать режим записи видео (Movie) или звука (Audio).

Image size (размер изображения):

Видеоролики можно записывать с двумя размерами кадра: 320x240 и 160x120. Чем больше размер кадра, тем больше качество изображения и больше размер файла. Размер кадра устанавливается в разделе 1 меню режима записи видео.

Frame rate (частота кадров):

Видеоролики можно записывать с двумя различными частотами кадров: 15 или 30 кадров в секунду. Чем выше частота записи кадров, тем более плавное получается изображение, и тем больше размер файла. Частота кадров устанавливается в разделе 1 меню режима записи видео.

Movie mode (режим записи видео):

В данном пункте устанавливается тип записываемого видеоролика. "Standard" ("Стандартный") используется для записи обычных роликов. "Night Movie" ("Ночное видео") использует повышенную чувствительность камеры для съемки видео в условиях плохого освещения. Из-за повышенной чувствительности камеры качество изображения может быть хуже. Режим записи видео устанавливается в разделе 1 меню режима записи видео.

Баланс белого (White balance) подробно описан на странице 50. На странице 40 Вы найдете описание коррекции экспозиции (Exp. comp.). Цветовой режим (Color mode) описан на странице 56. Изменения этих трех настроек также влияют на режим записи.

Размер видео

При изменении размера кадра или частоты записи кадров счетчик кадров покажет приблизительное количество секунд, которое можно отснять при данных настройках на установленную в камеру карту памяти. На одной карте памяти могут одновременно храниться видеоролики, снятые при различных вариантах установок. Общее время видео, которое может быть записано на карту памяти, зависит от размера карты и установок записи. На размер файла также влияет тип снимаемой сцены, некоторые сюжеты при обработке могут быть сжаты лучше остальных.

Приблизительный размер файла видео		
Частота кадров	Размер кадра	
	320 X 240	160 X 120
30 кадров в секунду	670кБ/сек	160кБ/сек
15 кадров в секунду	340кБ/сек	85кБ/сек
Приблизительный расчет возможной записи видео на карту памяти 16МБ		
30 кадров в секунду	21 секунда	82 секунды
15 кадров в секунду	41 секунда	150 секунд

Рекомендации по съемке видео

При съемке видео некоторые функции фотокамеры можно изменить в меню режима записи видео (стр. 66). Экспозиция, фокус и чувствительность фотокамеры работают автоматически. Можно использовать как точечный АФ, так и широкую зону фокусировки. Возможно использование режима быстрого просмотра. Кнопка дисплея переключает экран между режимами отображения всей информации и только изображения. Вспышка отключена. Если появляется красный индикатор низкого уровня заряда батареи (стр. 16), это обозначает, что энергии недостаточно для записи видео.

Можно пользоваться оптическим и цифровым зумом. Четырехкратный оптический зум доступен только при частоте кадров 15 кадров в секунду.

Из-за того, что скорость записи карты памяти ограничена, запись видео может прерваться преждевременно, особенно при съемке 320 X 240 с частотой 30 кадров в секунду. Перед съемкой важных событий проверьте карту.

РЕЖИМ ВОСПРОИЗВЕДЕНИЯ: ТВОРЧЕСКИЕ ФУНКЦИИ

Основные операции в данном режиме описываются в разделе, посвященном основным операциям в режиме воспроизведения, на стр. с 36 по 39. В данном разделе описывается воспроизведение видеороликов и аудиотреков, а также творческие функции в режиме воспроизведения.

Воспроизведение голосовых комментариев и аннотаций



Голосовые комментарии (стр. 56) и аннотации (стр. 70) могут быть воспроизведены в режиме быстрого просмотра (QV) или воспроизведения. Если хотя бы один из этих аудиотреков добавлен к изображению, индикатор аудиотрека отображается в нижней части монитора.

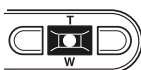
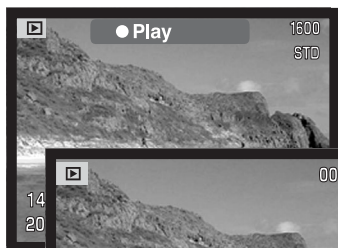

Нажмите центральную кнопку контроллера для начала воспроизведения аудиотрека.

Время воспроизведения отображается в строке состояния в верхней части изображения. Экран возвратится в режим воспроизведения или быстрого просмотра после окончания аудиотрека.



Во время воспроизведения кнопками “вверх” / “вниз” Вы можете регулировать громкость звука.



Нажмите кнопку “Меню” для отмены воспроизведения.

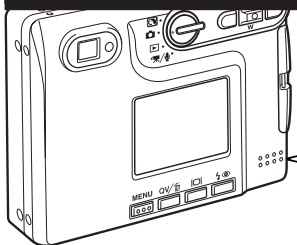

Динамик

Воспроизведение видеоклипов и аудиозаписей

Видеоклипы и звуковые записи воспроизводятся одинаково. При помощи кнопок контроллера “влево” / “вправо” выберите видеоклип или звуковой файл. Звуковые файлы отображаются в виде синего экрана.



Звуковой файл

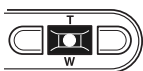

Нажмите центральную кнопку контроллера для начала воспроизведения видео или звука.

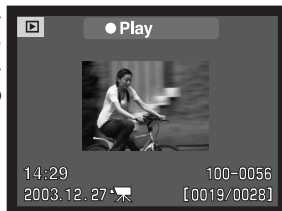

Видеоклип

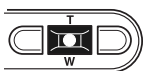

Нажмите центральную кнопку контроллера для паузы видео или звука, повторное нажатие центральной кнопки возобновит воспроизведение.



Во время воспроизведения кнопками “вверх” / “вниз” Вы можете регулировать громкость звука. При воспроизведении кнопкой “вправо” Вы можете прокручивать запись вперед, а при помощи кнопки “влево” - назад.



Для воспроизведения видео со строкой состояния или без нее нажмите кнопку дисплея.

Для прекращения воспроизведения нажмите кнопку “Меню”.

Навигация по меню режима воспроизведения

В режиме воспроизведения нажмите кнопку “Меню” для входа в меню режима воспроизведения. Кнопки контроллера “вправо” / “влево” и “вверх” / “вниз” используются для перемещения курсора по меню и изменения настроек. Нажатие центральной кнопки контроллера подтверждает выбранную установку.

MENU



Зайдите в меню режима воспроизведения, нажав кнопку “Меню”.

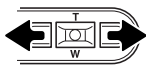

Будет выделена закладка раздела 1 в верхней части меню. При помощи кнопок контроллера “влево” / “вправо” выделите необходимую закладку. Под каждой закладкой открывается отдельное меню.



Выбрав необходимую закладку, с помощью кнопок “вверх” / “вниз” выберите пункт меню, настройки которого необходимо изменить

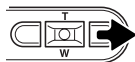

Нажмите кнопку контроллера “вправо” для отображения списка установок; текущая установка будет выделена. Для возврата к списку пунктов меню нажмите кнопку контроллера “влево”.



При помощи кнопок контроллера “вверх” / “вниз” установите курсор на новую установку.

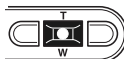
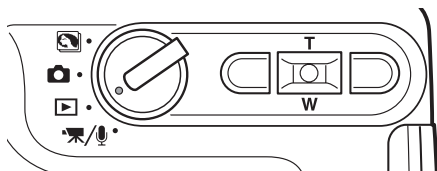

Нажмите центральную кнопку контроллера для подтверждения выделенной установки.

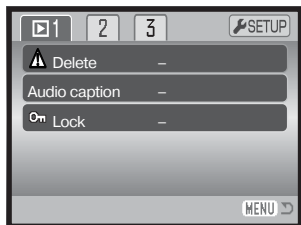

При подтверждении выбранной установки курсор возвратится в меню установок, на экране будет отображена новая установка. Можно продолжать вносить изменения. Для возврата в режим воспроизведения нажмите кнопку “Меню”.

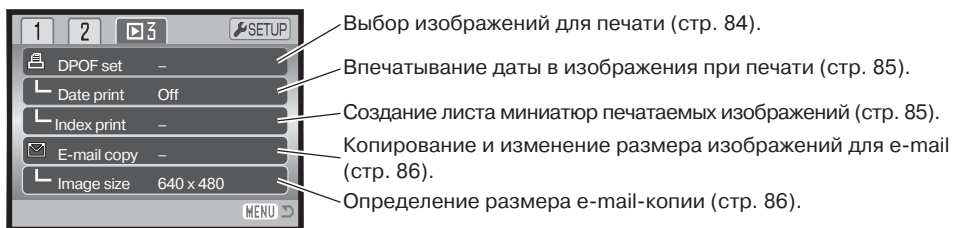
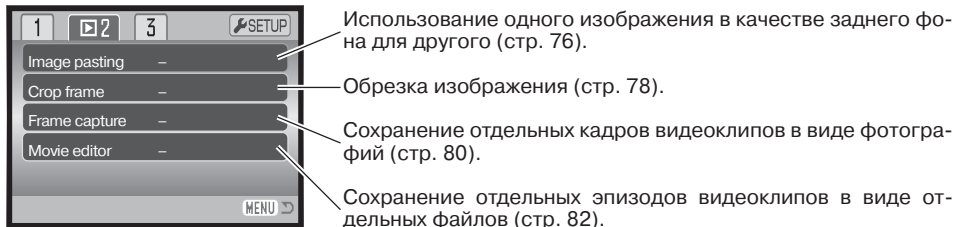
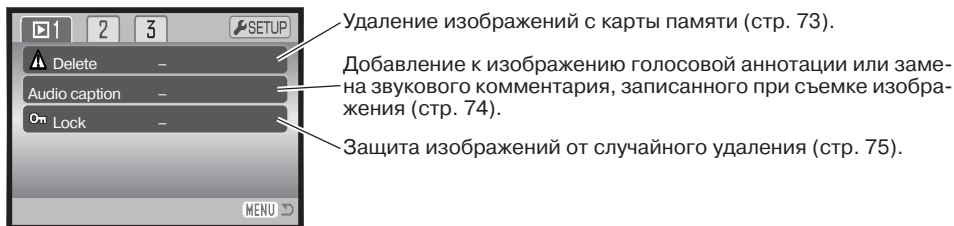

В последующих разделах Вы найдете более подробную информацию о перечисленных функциях.

Экран выбора изображения

При выборе в меню установки выбора кадров (marked frames) появится экран выбора. Данный экран позволяет выбирать несколько изображений.

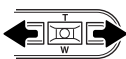
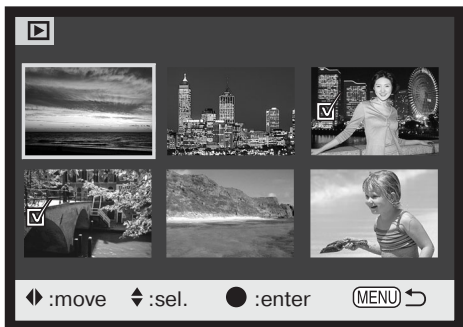

При помощи кнопок контроллера “влево” / “вправо” перемещайте желтую рамку для выбора кадра.



Кнопка контроллера “вверх” отмечает кадр, возле выбранного изображения появляется символ. Кнопка контроллера “вниз” снимает отметку с кадра и убирает символ.

MENU



Кнопка “Меню” отключает экран выбора и отменяет все изменения.



Символ мусорной корзины обозначает, что изображение выбрано для удаления.



Символ ключа обозначает, что изображение заблокировано или выбрано для блокировки.



Символ принтера обозначает, что изображение отобрано для печати. Цифра возле принтера означает заданное количество копий.



Галочка обозначает, что изображение выбрано для копирования.

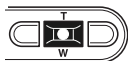

Нажмите центральную кнопку контроллера для завершения операции.

Справа от каждого изображения могут отображаться символы для отображения видео, аудио и E-mail-копий файлов.



Видеофайл



Файл E-mail-копии



Звуковой файл

Удаление изображений и звуковых файлов



При удалении файлы уничтожаются безвозвратно!
Удалив файл, Вы не сможете его восстановить!
Будьте очень внимательны при удалении файлов!

В разделе 1 меню режима воспроизведения Вы можете удалить одно, несколько или все изображения сразу (стр. 71). Функция удаления файлов имеет четыре установки:

This frame	Данный кадр - будет удален файл, выделенный курсором в режиме воспроизведения.
Audio track	Аудио-трек - будет удален голосовой комментарий или аннотация, прикрепленные к изображению.
All frames	Все кадры - с карты памяти будут удалены все незаблокированные файлы.
Marked frames	Выделенные кадры - удаление нескольких файлов. При выборе данной установки, появится экран выбора кадров. При помощи кнопок контроллера “влево” / “вправо” установите курсор на первый кадр, который вы хотите удалить. Нажатием на кнопку контроллера “вверх” Вы отметите данный кадр символом удаления. Для отмены выбора данного кадра для удаления установите на него курсор (желтую рамку) и нажмите кнопку контроллера “вниз”, символ удаления исчезнет. Повторяйте данную операцию, пока не выделите все кадры, которые хотите удалить. Для продолжения нажмите центральную кнопку контроллера (появится экран подтверждения), или нажмите кнопку “Меню” для отмены операции и возвращения в меню режима воспроизведения. Выбор “Yes” на экране подтверждения подтвердит удаление всех отмеченных файлов.

Прежде чем удалить файл или голосовой комментарий/аннотацию, на экран будет выведено окно подтверждения; выбор “Yes” подтвердит выполнение операции, выбор “No” отменит операцию.

Функция удаления позволяет стирать только незаблокированные файлы. Если файл заблокирован, перед удалением его необходимо разблокировать.



Голосовые аннотации

К каждому снимку Вы можете добавить пятнадцатисекундную голосовую аннотацию. При записи голосовой аннотации камера расположит звуковой файл вместе с изображением; голосовая аннотация будет записана поверх уже записанного файла голосового комментария. Аудио аннотации не могут быть добавлены к видео клипам или записаны вместо файла звукозаписи.



Выведите на экран изображение, к которому Вы хотите добавить голосовую аннотацию. Если изображение заблокировано, разблокируйте его в разделе 1 меню режима воспроизведения (стр. 75).

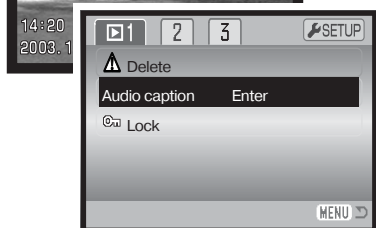

В меню режима воспроизведения, установите курсор на надпись “Enter” в пункте “Audio caption” (голосовая аннотация).

Чтобы начать запись, нажмите центральную кнопку контроллера (1). Если к данному файлу уже прикреплен звуковой файл, появится экран подтверждения. Если Вы выберете “Yes”, начнется запись голосовой аннотации вместо предыдущего звукового трека. Выбрав “No”, Вы отмените запись голосовой аннотации.

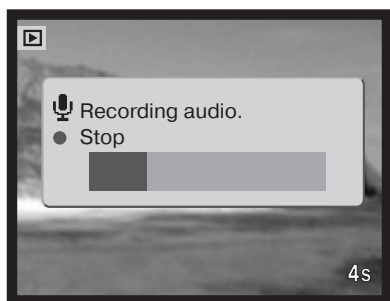

На строке состояния и на счетчике кадров будет отображаться оставшееся время записи. Вы можете остановить запись до завершения пятнадцатисекундного интервала, нажав центральную кнопку контроллера (1).

Блокировка изображений и звуковых файлов

Вы можете заблокировать одно (Single), несколько (Multiple) или все изображения или звуковые файлы на карте памяти. Заблокированный файл не может быть стерт с карты памяти посредством функции удаления в меню режима воспроизведения или при помощи кнопки быстрого просмотра/удаления. Однако функция форматирования (стр. 91) удалит все изображения на карте памяти вне зависимости от того были они заблокированы, или нет. Функция блокирования находится в разделе 1 меню режима воспроизведения (стр. 71). Важные изображения необходимо заблокировать. Опция блокирования файлов имеет четыре установки.

This frame	Данный кадр - заблокировано будет изображение/звуковой файл, отображенное/ый на экране или выделенное/ый курсором.
All frames	Все кадры - все файлы изображений и звуковые файлы на карте памяти будут заблокированы.
Marked frames	Отмеченные кадры - блокировка/разблокировка нескольких изображений/звуковых файлов. При выборе данной установки появится экран выбора кадров. При помощи кнопок контроллера “влево” и “вправо” установите курсор на первый кадр, который вы хотите заблокировать. Нажатием на кнопку контроллера “вверх” Вы отметите данный кадр символом ключа. Для разблокирования изображения, установите на него курсор (желтую рамку) и нажмите кнопку контроллера “вниз”, символ ключа исчезнет. Повторяйте данную операцию, пока не выделите все кадры, которые хотите заблокировать. Нажмите центральную кнопку контроллера для блокировки выделенных файлов или кнопку “Меню” для отмены операции и возвращения в меню режима воспроизведения.
Unlock all	Разблокировать все кадры - все файлы на карте памяти будут разблокированы. При выборе данной установки появится экран подтверждения, выбор “Yes” подтвердит разблокирование всех файлов на карте.

Вставка изображений

Вставка изображений позволяет создать коллаж из двух фотографий, используя одну в качестве фона для другой. Размер и качество итогового изображения будут идентичны размеру и качеству фонового изображения.

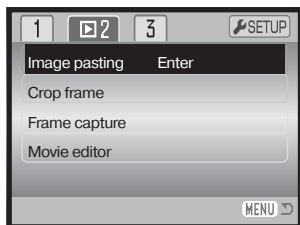

Пункт “Image pasting” в разделе 2 меню режима воспроизведения предлагает на выбор несколько типов и размеров рамок, а также место размещения вставляемого изображения. Откройте фоновое изображение. Чтобы начать вставку, выберите “Image pasting” в меню воспроизведения и нажмите центральную кнопку контроллера.



Выберите одну из девяти рамок с помощью кнопок контроллера. Для продолжения нажмите центральную кнопку контроллера.



Рамка отобразится на фоновом изображении. Измените размер рамки с помощью кнопок “вверх” и “вниз”, можно выбрать один из трех размеров. Для продолжения нажмите центральную кнопку контроллера.



Выберите место для размещения вставляемого изображения, перемещая рамку с помощью кнопок контроллера “влево” / “вправо” и “вверх” / “вниз”. Для продолжения нажмите центральную кнопку контроллера.

Нажатие на кнопку “Меню” отменяет вставку и возвращает камеру в режим воспроизведения. Камера запомнит выполненные установки.

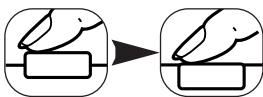

Внутри рамки отображается “живое” изображение. Скомпонуйте сюжет внутри рамки и нажмите кнопку спуска наполовину для удержания фокуса. Для съемки используются предыдущие настройки режима съемки, можно пользоваться оптическим зумом. Нажмите кнопку спуска до конца, чтобы сделать снимок и завершить операцию вставки.

Обрезка изображений

Можно сохранить часть фотографии в виде отдельного файла.

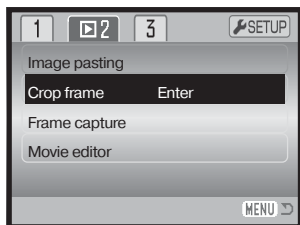

Выведите на экран изображение, часть которого вы хотите сохранить в виде отдельного файла. В разделе 2 меню воспроизведения выберите пункт “Crop frame” и нажмите центральную кнопку контроллера, чтобы начать обрезку изображения.



Выведите на экран изображение. С помощью кнопки контроллера “вверх” увеличьте изображение. Степень увеличения отображается на ЖК-экране.

Нажатие кнопки “вверх” увеличивает изображение.

Нажатие кнопки “вниз” уменьшает изображение.

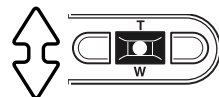

Для прокрутки изображения нажмите центральную кнопку контроллера. Центральная кнопка переключает экран между режимами увеличения и прокрутки.

Перемещайте изображение с помощью кнопок контроллера “влево” / “вправо” и “вверх” / “вниз”.



Повторяйте операции увеличения и прокрутки, пока на экране не отобразится та область изображения, которую Вы хотите сохранить в виде отдельного файла. Минимальный размер изображения после обрезки составляет 320 X 240.



Отобразив на экране нужный фрагмент изображения, полностью нажмите кнопку спуска, чтобы завершить операцию обрезки изображения.

Saved as PICT0015.JPG.

OK

На экране отобразится имя нового файла. Нажмите центральную кнопку контроллера, чтобы завершить операцию.

Новое изображение будет того же качества, что и исходное. Голосовые комментарии и аннотации не копируются. Изображения, получаемые после обрезки заблокированных изображений, будут разблокированы.

Сохранение отдельных кадров видео

Вы можете скопировать один из кадров видеоролика и сохранить его как отдельное фотоизображение. Скопированное изображение будет того же размера, что и видео, из которого оно скопировано.

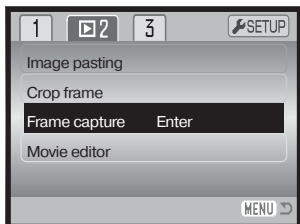

В режиме воспроизведения при помощи кнопок контроллера “влево” / “вправо” выберите нужный видеоролик.

В разделе 2 меню режима воспроизведения выберите пункт “Frame capture” и нажмите центральную кнопку контроллера, чтобы начать процесс сохранения кадров.



Выбранный видеоролик загружается в буферную память фотокамеры. На экране отображается первый кадр ролика.

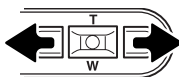

Нажимайте кнопки контроллера “влево” / “вправо”, чтобы покадрово перемотать ролик до нужного кадра.

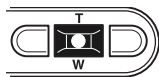

Для сохранения кадра нажмите центральную кнопку контроллера. Перед сохранением изображения появится окно подтверждения. Выберите “Yes” для подтверждения или “No” для отмены операции.

После выбора “Yes” на экране отображается окно подтверждения сохранения звукового трека.

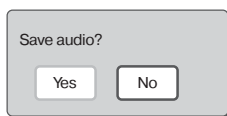

После выбора “Yes” звуковой трек ролика будет сохранен в виде голосовой аннотации к изображению в формате WAV. Звук берется в пределах приблизительно 7,5 секунд до и после сохраненного кадра. Если Вы выберете “No”, звуковой трек сохранен не будет.

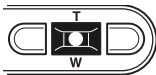
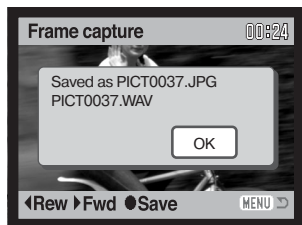

После сохранения на экране отображаются имена сохраненных файлов изображения и голосовой аннотации. Нажмите центральную кнопку контроллера, чтобы завершить операцию.

Редактирование видео

Вы можете скопировать и сохранить отдельный эпизод видеоролика. Скопированное видео будет того же размера, что и видео, из которого оно скопировано.

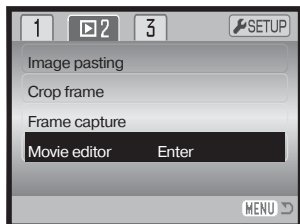

В режиме воспроизведения при помощи кнопок контроллера “влево” / “вправо” выберите нужный видеоролик.

В разделе 2 меню режима воспроизведения выберите пункт “Movie editor” и нажмите центральную кнопку контроллера, чтобы начать процесс редактирования.

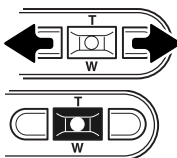

Выбранный видеоролик загружается в буферную память фотокамеры. На экране отображается первый кадр ролика.

Нажимайте кнопки контроллера “влево” / “вправо”, чтобы покадрово перемотать ролик до первого кадра сохраняемого эпизода. Для продолжения нажмите центральную кнопку контроллера.

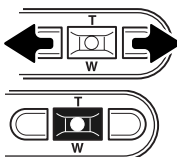

Нажимайте кнопки контроллера “влево” / “вправо”, чтобы покадрово перемотать ролик до последнего кадра сохраняемого эпизода. Для продолжения нажмите центральную кнопку контроллера. На экране отображается окно подтверждения предварительного просмотра итогового ролика.

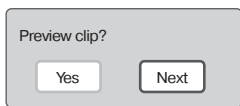

После выбора “Yes” будет проигран итоговый ролик, после чего снова будет показано это же окно подтверждения. Для продолжения выберите “Next”. На экране отобразится окно сохранения ролика.

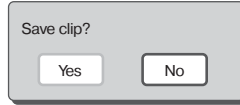

После выбора “Yes” итоговый видеоролик будет сохранен. Если Вы выберете “No”, операция будет отменена.

После сохранения на экране отображается имя сохраненного файла итогового видеоролика. Нажмите центральную кнопку контроллера, чтобы завершить операцию.

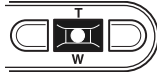

Продолжительность сохраняемого эпизода зависит от размера и частоты кадров изначально видеоролика. Подробности приведены в таблице:

Размер кадра	Частота кадров	Макс. продолжительность эпизода
320 X 240	30 кадров в секунду	10 секунд
	15 кадров в секунду	19 секунд
160 X 120	30 кадров в секунду	41 секунда
	15 кадров в секунду	76 секунд

Заказ на печать цифровых фотографий в формате DPOF

Данная фотокамера поддерживает формат очередности вывода цифровых фотографий DPOFTM, который дает возможность прямой печати статичных изображений с цифровых фотокамер. После создания файла DPOF можно просто передать карту памяти в цифровую фотолабораторию или вставить эту карту в слот для карты памяти совместимого принтера. При создании DPOF файла автоматически создается каталог "Misc" для сохранения в нем DPOF файла (стр. 106).

Создание очереди вывода на печать DPOF

Пункт меню "DPOF set" используется для создания очереди для стандартных отпечатков изображений с карты памяти. Могут быть напечатаны одно, несколько или все изображения. Заказ на печать создается в разделе 3 меню режима воспроизведения (стр. 71). Меню режима создания очереди на печать имеет четыре установки:

This frame	Этот кадр - Создание DPOF файла для воспроизводимого или выделенного в режиме воспроизведения изображения.
All frames	Все кадры - Создание DPOF файла для всех изображений на карте памяти.
Marked frames	Отмеченные кадры - Выбор группы изображений для печати, или для печати различного числа копий одного и того же изображения. При выборе этого пункта появляется экран выбора кадра. Используйте кнопки контроллера "влево" / "вправо" для выделения изображения для печати. Нажатие кнопки "вверх" пометит изображение индикатором с изображением принтера. Число рядом с индикатором принтера показывает количество копий изображения, которое должно быть напечатано. Нажатие кнопки "вверх" контроллера увеличивает количество копий, нажатие кнопки "вниз" - уменьшает. Можно сделать максимум девять копий. Для снятия задания на печать выбранного изображения нажимайте кнопку "вниз" до тех пор, пока число копий не станет равным нулю, и символ принтера не исчезнет. Продолжайте, пока все изображения, подлежащие выводу на печать, не будут отмечены. Нажмите центральную кнопку контроллера для создания DPOF файла или нажмите кнопку меню для отмены операции и возврата в меню режима воспроизведения.
Cancel all	Отменить все – Удаление DPOF файла.

Когда выбрана установка "This frame" ("Этот кадр") или "All frames" ("Все кадры"), появится экран с запросом количества копий каждого изображения; может быть сделано максимум девять копий. Используйте кнопки контроллера "вверх" / "вниз" для установки требуемого числа копий. При выборе установки "All frames" ("Все кадры"), для создания очереди на печать, какие-либо дополнительные изображения, сохраненные в этот каталог после создания очереди, не будут включены в очередь.

Печать файлов DPOF, созданных другой фотокамерой, будет отменена. После того, как снимки будут напечатаны, файл DPOF останется на карте памяти и его необходимо будет удалить вручную.

Впечатывание даты / печать миниатюр

Для того, чтобы на каждом изображении, распечатываемом на DPOF-совместимом принтере, отображалась дата съемки, необходимо включить соответствующий пункт меню раздела 3. Чтобы отменить впечатывание даты, просто выключите этот пункт.

Для печати миниатюр всех изображений в каталоге, выберите "Yes" (Да) в пункте настройки печати миниатюр в разделе 3 меню воспроизведения. Для отмены печати миниатюр просто выберите "No" (Нет).

Если пункт меню "Date print" установлен в положение "On", или, если создана очередь на печать миниатюр, это не отразится на изображениях, снятых после изменения настроек меню. Чтобы включить в очередь новые изображения, необходимо заново установить настройки меню.

Количество изображений на листе зависит от принтера. Информация, которая выводится на печать вместе с изображениями, может также варьироваться.

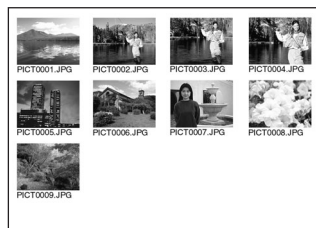

Распечатка миниатюр

Рекомендации по работе с фотокамерой

Файлы печати и изображения DPOF могут быть напечатаны непосредственно с камеры, подробнее см. стр. 110.

Создание копий для E-mail

Функция создания E-mail-копий позволяет создать стандартную копию 640 X 480 (VGA) или 160 X 120 (QVGA) в виде JPEG-файла оригинального изображения для упрощенной передачи по электронной почте. Если для создания E-mail-копии выбрано изображение экономичного качества (Economy), качество изображения не изменится. E-mail-копии сохраняются на исходную карту памяти. Функция копирования выбирается в разделе 3 меню режима воспроизведения (стр. 71).

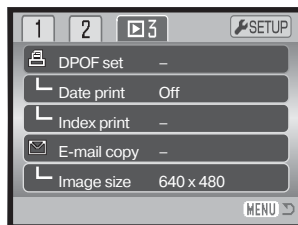

Каждый раз при использовании функции копирования на карте памяти автоматически создается новый каталог для размещения файлов (стр. 106); файлы E-mail-копий изображений размещаются в каталоге, название которого заканчивается буквами "EM". Изображения с голосовыми комментариями копируются вместе со звуковыми файлами. Копии заблокированных изображений будут неблокированными. Информация из DPOF-файла не копируется.

Количество фотографий, которые могут быть конвертированы в E-mail-копии, зависит от оставшегося свободного места на карте памяти и от размеров копий. Функция создания копий для E-mail имеет два пункта меню:

This frame	Этот кадр - копирование воспроизводимого в данный момент изображения.
Marked frames	Отмеченные кадры - копирование одного или нескольких изображений. При выборе данной установки появляется экран выбора файлов; выделите предназначенный для копирования файл при помощи желтой рамки, затем нажмите кнопку контроллера "вверх", чтобы пометить этот файл галочкой. Для снятия отметки с файла выделите миниатюру нужного изображения и нажмите кнопку контроллера "вниз", галочка исчезнет. Продолжайте, пока все подлежащие копированию файлы не будут помечены. Нажмите центральную кнопку контроллера для выполнения копирования или кнопку "Меню" для отмены операции и возврата в меню режима воспроизведения.

Перед началом процедуры создания E-mail-копий выберите размер итоговых изображений в разделе 3 меню воспроизведения (стр. 71). Доступно два размера: 640 X 480 (VGA) или 160 X 120 (QVGA).

Copied to 102KM_EM

OK

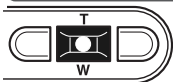

После выбора изображений для конвертирования в файлы E-mail-копий начнется процедура копирования, и появится экран, отображающий имя каталога, в котором содержатся скопированные изображения. Нажмите центральную кнопку контроллера для возврата в меню. Данный каталог используется для хранения всех файлов E-mail-копий, пока их количество не превысит 9999.

Рекомендации по работе с фотокамерой

Если одно или несколько изображений не могли быть скопированы, появится сообщение “Copy unsuccessful”. Посмотрите на карте памяти, какие изображения были скопированы, затем повторите процедуру копирования для файлов, которые не были скопированы.

РЕЖИМ УСТАНОВОК

В режиме установок осуществляется управление функциями и режимами работы камеры, а также осуществляется выбор каталогов. Раздел, посвященный навигации по меню режима установок, описывает работу в меню. В разделе также присутствует детальное описание всех установок.

Открытие меню режима установок

Меню режима установок открывается из любого другого меню съемки или воспроизведения.

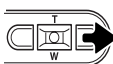

При помощи кнопки контроллера “вправо” выделите пункт Установки (Setup) в верхней части меню.

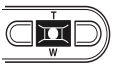

Нажмите центральную кнопку контроллера, чтобы открыть меню режима установок.

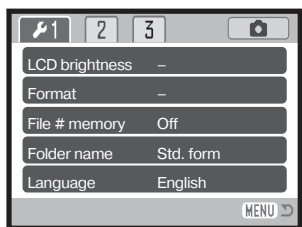

Меню режима установок

Повторите эту операцию в обратном порядке, чтобы вернуться в предыдущее меню. Нажатие на кнопку вызова меню закрывает меню и возвращает Вас в режимы съемки или воспроизведения.

Навигация по меню режима установок

Навигация по меню проста. При помощи четырехпозиционного контроллера Вы можете перемещаться по меню и изменять настройки. Центральная кнопка контроллера выбирает пункты меню и подтверждает установки.

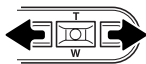

Сначала откроется закладка раздела 1 в верхней части меню. При помощи кнопок “влево” / “вправо” контроллера выделите нужную закладку меню. Отображаемые меню будут изменяться при выборе соответствующих закладок.



Выбрав нужный раздел меню, используйте кнопки “вверх” / “вниз” контроллера для перехода к пунктам меню. Выделите пункт, установки которого должны быть изменены.

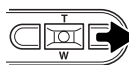

Выбрав нужный пункт меню, нажмите кнопку контроллера “вправо” для отображения установок. Текущая установка будет выделена. Если на экране отображается сообщение “Enter”, нажмите на центральную кнопку контроллера, чтобы продолжить установку.



Используйте кнопки “вверх” / “вниз” для выделения новой установки.

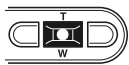

Нажмите центральную кнопку контроллера для выбора выделенной установки.

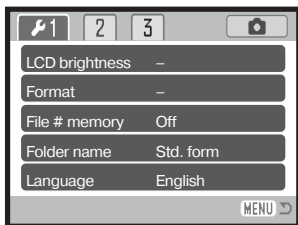

После того, как установка выбрана, курсор вернется в меню установок, и новые параметры установки отобразятся на экране. Можно продолжать вносить изменения. Для возврата в режим съемки нажмите кнопку “Меню”.

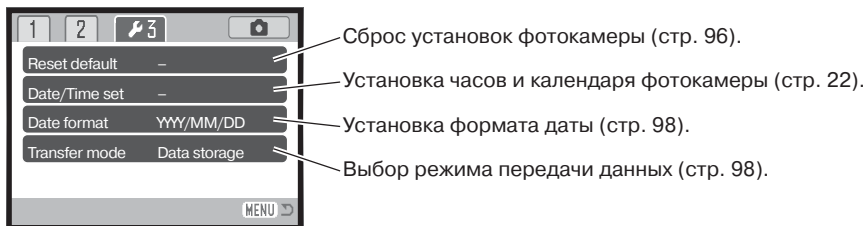
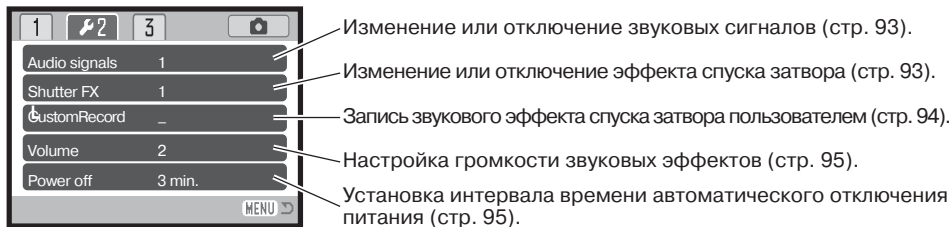
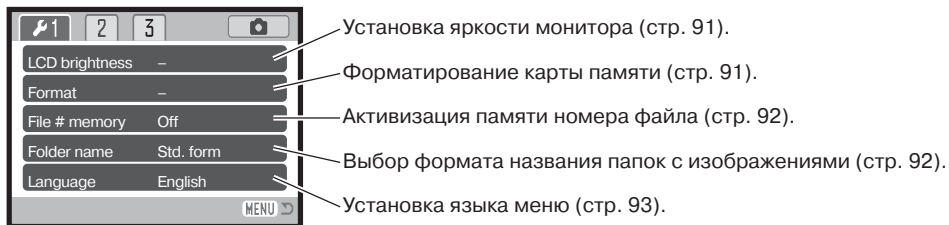

Яркость ЖК-монитора

Яркость ЖК-экрана можно устанавливать по одиннадцати уровням. Экран установки яркости ЖК-экрана открывается в разделе 1 меню режима установок (стр. 90). При помощи кнопок контроллера “влево” / “вправо” (1) настройте уровень яркости, изображение на экране изменится соответствующим образом. Нажмите центральную кнопку контроллера (2) для подтверждения установки выбранного уровня яркости.

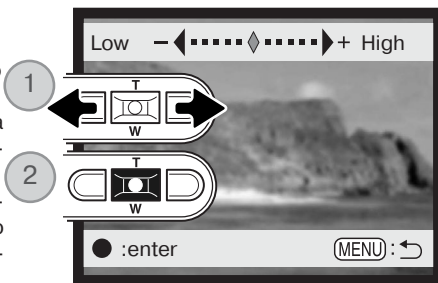

Форматирование карт памяти



При форматировании карты памяти все данные на карте уничтожаются!

Функция форматирования используется для уничтожения всех данных на карте памяти. Прежде чем начать форматирование карты памяти, скопируйте все данные в компьютер или на другой носитель информации. Блокировка файлов не защитит их от уничтожения во время форматирования карты. Всегда форматируйте карту, используя фотокамеру!

Никогда не используйте компьютер для форматирования карты!

При выборе команды форматирования в разделе 1 меню режима установок (стр. 90), появится экран подтверждения. Выбор “Yes” (Да) приведет к форматированию карты, выбор “No” (Нет) отменит операцию форматирования. После завершения форматирования появится экран, подтверждающий завершение операции.

Если появляется сообщение о невозможности использовать карту “Unable to use card”, то ее следует отформатировать при помощи фотокамеры. Возможно, появится необходимость отформатировать карту памяти, которая ранее использовалась в другой фотокамере.

Память номера файла

Когда выбирается установка памяти номера файла, то, если создается новый каталог на карте памяти, следующий сохраненный файл будет иметь номер на один больше, чем последний сохраненный файл. Если функция памяти номера файла отключена, то изображения при сохранении начнут нумероваться с 0001. Установить память номера файла можно в разделе 1 меню режима установок.

Если память номера файла включена, то, при замене карты памяти, первый сохраненный на новую карту файл будет иметь номер на один больше, чем последний, сохраненный на предыдущую карту, если новая карта не содержит изображений с большими номерами файлов. В противном случае номер файла нового изображения будет на один больше, чем самый большой на этой карте.

Название директории

Все изображения сохраняются на карте памяти в каталогах. Имена каталогов могут быть двух форматов: стандартный и дата.

Стандартное название каталога состоит из 8 букв. Первоначальный каталог называется 100KM002. Первые три цифры - это серийный номер каталога, который будет увеличиваться на один каждый раз, когда создается новый каталог. Следующие две буквы обозначают компанию Konica Minolta, и последние три цифры обозначают камеру, которая была использована для съемки. Число "002" обозначает фотокамеру DiMAGE Xg.

Имя каталога в формате даты также начинается с трех цифр серийного номера, затем одна цифра обозначает год, две следующих цифры - месяц, две последних - день: 101ГММДД. Например, Каталог 10140124 был создан в 2004 году, 24 января.

Если для каталога выбран формат даты, при записи изображения создается новый каталог с текущей датой. Все изображения, снятые в этот день, будут записаны в этот каталог. Изображения, записанные в другой день, будут размещены в новом каталоге с соответствующей датой. Если функция памяти номера файла отключена, при создании нового каталога серийный номер изображения сбрасывается до 0001. Если функция памяти номера файла включена, серийный номер файла нового изображения будет на один больше, чем у изображения, сохраненного перед ним. Дополнительную информацию об организации каталогов и именах файлов смотрите на стр. 106.



100KM002
(Стандартный)



10140124
(Дата)

Язык

Вы можете изменить язык, на котором отображается информация в меню камеры. Язык устанавливается в разделе 1 меню режима установок.

Звуковые сигналы

Каждое нажатие кнопки подтверждается звуковым сигналом. Звуковые сигналы могут быть отключены в разделе 2 меню режима установок. (стр. 90). Звук сигнала может быть также изменен, для выбора доступно два звука. Сигналы индикатора также изменяются, чтобы соответствовать изменениям звуковых сигналов.

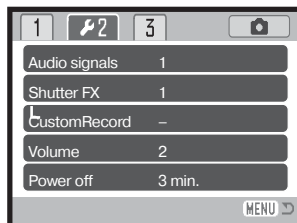

Звуковой эффект спуска затвора (Shutter FX)

При спуске затвора звуковой эффект позволяет получить подтверждение срабатывания затвора. Звуковой эффект может быть отключен в разделе 2 меню режима установок (стр. 90). Вы можете выбрать один из трех звуковых эффектов: "Signal 1" - механический звук, "Signal 2" - электронный и "Custom" - звук, записанный пользователем. Механический звук спуска затвора был взят от легендарной камеры Minolta CLE, дальномерной фотокамеры, представляющей собой вершину развития Leitz-Minolta CL.



Запись звукового эффекта спуска затвора пользователем

Вы можете самостоятельно записать звуковой эффект для сигнала подтверждения завершения фокусировки “Focus signal” и звуковой эффект спуска затвора “Shutter FX”, используя встроенный микрофон камеры.

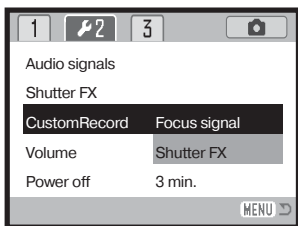

Для самостоятельной записи звукового эффекта, выберите “Shutter FX” или “Focus signal” в пункте меню “CustomRecord” режима установок. Во время выполнения процедуры будут появляться сообщения.

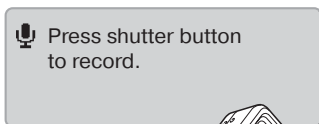

Нажмите кнопку спуска затвора для начала записи звукового эффекта.

Микрофон

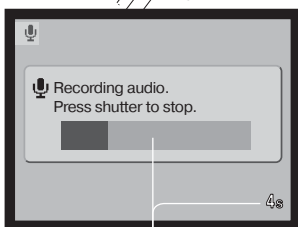

Во время записи старайтесь держать микрофон на расстоянии ориентировочно 20 см от источника звука. Может быть записано до четырех секунд звука. Оставшееся время записи отображается строкой состояния и на счетчике кадров на панели данных. Запись остановится при повторном нажатии на кнопку спуска затвора или по истечении отведенного времени.

Продолжительность звукового эффекта спуска затвора оказывает влияние на производительность камеры. Чем продолжительнее звук спуска затвора, тем больше интервал между снимками. Данный аспект может очень существенно повлиять на скорость непрерывной съемки.

Оставшееся время записи

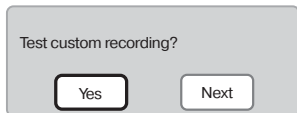

Для того, чтобы прослушать запись, выберите “Yes.” Во время воспроизведения кнопки контроллера “вверх” / “вниз” управляют громкостью звука, а кнопка “Меню” отменяет воспроизведение. Нажмите “Next” для продолжения.

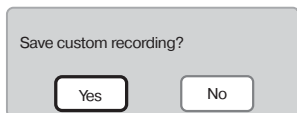

Для сохранения звукового эффекта и для замещения предыдущей записи нажмите “Yes.” “No” отменит операцию.

Записав звук Вы можете установить его в любое время, выбрав установку “Custom” в пункте меню “Shutter FX”.

Громкость

Громкость звуковых сигналов и звуковых эффектов может быть увеличена или уменьшена в разделе 2 меню режима установок (стр. 90). Данная функция оказывает воздействие только на громкость звуковых эффектов камеры и не изменяет громкость воспроизведения звуковых треков.

Автоматическое отключение питания

Для сохранения энергии батареи фотокамера выключится, если в течении определенного периода времени она не используется. Чтобы заново включить фотокамеру, нажмите кнопку включения. Продолжительность периода автоматического отключения питания может быть установлена в разделе 2 меню режима установок (стр. 90) на 1, 3, 5, 10 или 30 минут. Когда фотокамера подсоединена к компьютеру, период автоматического отключения питания устанавливается на 10 минут.

Сброс установок фотокамеры

Данная функция влияет на все режимы. При выборе данной функции появляется экран подтверждения; выбор "Yes" (Да) переводит все нижеуказанные функции и установки к предустановленным параметрам, "No" (Нет) отменяет операцию.

Зона фокусировки	Широкая зона фокусировки	стр. 61
Режим работы вспышки	Автовспышка	стр. 32
Режим "протяжки"	Покадровая "протяжка"	стр. 44
Размер изображения (фото)	2048 X 1536	стр. 48
Качество изображения	Стандартное	стр. 48
Баланс белого (фото/видео)	Автоматический	стр. 50
Программирование функций кнопок	Выключено	стр. 51
Чувствительность камеры	Автоматическая	стр. 52
Режим экспомера	Мультисегментный	стр. 53
Коррекция экспозиции	0,0	стр. 54
Система подавления шумов	Включена	стр. 54
Автоматический сброс установок	Включен	стр. 55
Цветовой режим (фото/видео)	Цветное изображение	стр. 56
Голосовые комментарии	Выключены	стр. 56
Впечатывание даты	Выключено	стр. 58
Цифровой зум	Выключен	стр. 59
Режим быстрого воспроизведения	Выключен	стр. 60

Режим записи (меню “видео” / “звук”)	Видео	стр. 66
Размер изображения (видео)	320 X 240	стр. 66
Частота кадров	15 кадров в секунду	стр. 66
Режим записи видео	Стандартный	стр. 66
Впечатывание даты (DPOF)	Выключено	стр. 85
Размер изображения (E-mail-копия)	640 X 480	стр. 86
Яркость ЖК-монитора	Нормальная	стр. 91
Память номера файла	Выключена	стр. 92
Название директории	Стандартное	стр. 92
Звуковые сигналы	1	стр. 93
Звуковой эффект спуска затвора	1 (записанный звук удаляется)	стр. 93
Громкость	2	стр. 95
Время автом. отключения питания	3 минуты	стр. 95
Режим передачи данных	Хранение данных	стр. 98

Дата и время

Очень важно точно установить часы и календарь. При съемке дата и время, когда сделан снимок или снят видео ролик, записываются вместе с файлом и затем отображаются при просмотре снимка в режиме воспроизведения или при помощи программы DiMAGE Viewer, записанной на компакт-диске, поставляемом в комплекте с камерой. На странице 22 смотрите подробное описание того, как установить часы и календарь.

Формат даты

Отображаемый формат даты может быть изменен: ГГГГ/ММ/ДД (YYYY/MM/DD - год, месяц, день), ММ/ДД/ГГГГ (MM/DD/YYYY - месяц, день, год) или ДД/ММ/ГГГГ (DD/MM/YYYY - день, месяц, год). Выберите подходящий формат и установите его нажатием на центральную кнопку контроллера. Дата в новом формате будет отображена в меню. Установка формата даты не оказывает влияние на название каталога формата "Дата" (стр. 92). Формат даты устанавливается в разделе 3 меню режима установок (стр. 90).

Режим передачи данных

Доступно три режима передачи данных:

Data storage (хранение данных) – для обмена данными между фотокамерой и компьютером. Данный пункт необходимо выбрать при передаче данных на компьютер или при работе с программой DiMAGE Viewer.

Remote camera (дистанционная камера)– позволяет передавать живое видеоизображение из камеры на компьютер.

PictBridge – для распечатки изображений на PictBridge-совместимом принтере.

Данные режимы работы подробно рассмотрены в настоящем Руководстве в разделе "Режим передачи данных".

РЕЖИМ ПЕРЕДАЧИ ДАННЫХ

Пожалуйста, внимательно прочитайте данный раздел, прежде чем подключать камеру к компьютеру. Подробное описание по установке и использованию программы DiMAGE Image Viewer Вы сможете найти на прилагаемом к камере компакт диске.

Руководства по эксплуатации DiMAGE не описывают основы работы на компьютере и в операционных системах, пожалуйста, ознакомьтесь с руководством по эксплуатации, прилагаемым к Вашему компьютеру.

Системные требования

Для подключения камеры непосредственно к компьютеру и использования в качестве носителя на съемных дисках (mass-storage device) необходимо, чтобы компьютер был оборудован USB портом в качестве стандартного интерфейса. Необходимо, чтобы производитель компьютера и операционной системы гарантировали поддержку USB интерфейса. Камера подерживается следующими операционными системами:

IBM PC / AT совместимый компьютер	Macintosh
Windows®98, 98SE, Me, 2000 Professional и XP (Home/Professional)	Mac OS 9.0 – 9.2.2, Mac OS X v.10.1.3 – 10.1.5, v.10.2.1 – 10.2.8 и v.10.3 – 10.3.1

Проверьте на веб-сайтах Konica Minolta, не появилась ли новая информация о совместимости:

Россия: <http://www.konicaminolta.ru>

Северная Америка: <http://www.konicaminolta.us>

Европа: <http://www.konicaminoltasupport.com>.

Пользователям Windows 98 или 98SE необходимо установить программное обеспечение (драйвер) с компакт диска “DiMAGE Viewer” (стр. 102). Для других версий Windows и Macintosh драйверов не требуется.

Если Вы уже приобрели какую-либо цифровую фотокамеру Konica Minolta и установили программное обеспечение для Windows 98, Вам необходимо повторить процедуру установки. Обновленная версия программного обеспечения необходима для работы с фотокамерой DiMAGE Xg на компьютере и находится на компакт диске “DiMAGE Viewer”, включенном в комплект поставки. Новое программное обеспечение (драйвер) не окажет никакого влияния на работу старых цифровых фотокамер DiMAGE.

Подсоединение фотокамеры к компьютеру

Прежде чем подсоединить фотокамеру к компьютеру, убедитесь, что заряд батареи достаточен (на мониторе должен отображаться индикатор полного заряда батареи). Вместо батареи рекомендуется использовать сетевой адаптер (продается отдельно). При работе в Windows 98 или 98SE, прежде чем подключить камеру к компьютеру, установите необходимый USB драйвер. Для этого внимательно прочитайте соответствующие подразделы Руководства (стр. 102).

1. Загрузите компьютер. Компьютер необходимо включить до подключения камеры.
2. Установите карту памяти в камеру. Как заменить карту памяти, когда камера подключена к компьютеру, см. на стр. 108.
3. Сдвиньте крышку USB-порта. Воткните маленький штекер USB-кабеля в камеру. Убедитесь, что штекер прочно держится в гнезде.

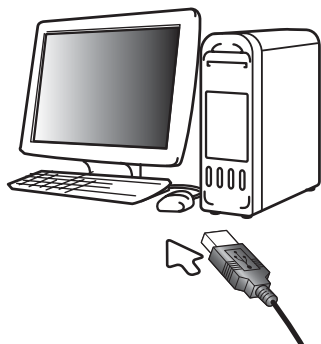

4. Другой конец USB-кабеля присоедините к USB-порту компьютера. Убедитесь, что штекер прочно держится в гнезде. Камеру необходимо подключать непосредственно к USB-порту компьютера. При подключении камеры через USB-концентратор камера может работать некорректно.

- 5 Включите камеру для установления USB соединения. Все время, пока камера подсоединена к компьютеру, на ЖК-экране камеры будет отображаться окно режима передачи данных.

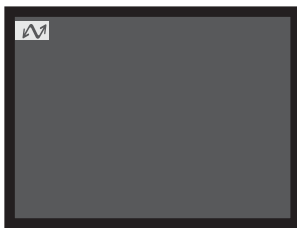



Windows®XP

Если соединение USB установлено, в папке “Мой компьютер” Вашего компьютера или на рабочем столе появится ярлык съемного диска. Имя диска варьируется в зависимости от особенностей Вашей системы. Если Вы используете операционную систему Windows XP или Mac OS X, появится окно выбора дальнейших действий с изображениями, следуйте инструкциям программы. Если компьютер не обнаружил камеру, отсоедините ее и перезагрузите компьютер. Повторите процедуру подключения, описанную выше.



Mac OS X

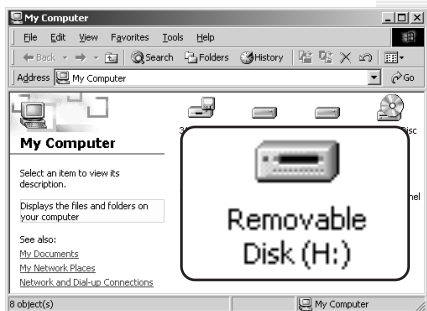

Windows®

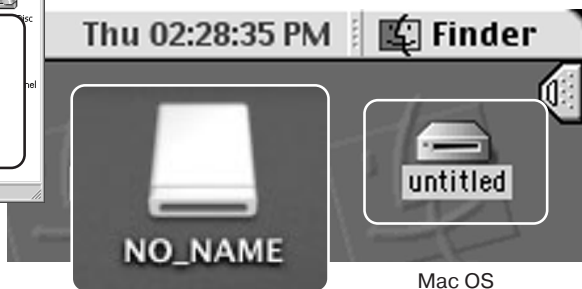

Mac OS X

Mac OS

Имя диска зависит от установленной карты памяти

Работа с фотокамерой в Windows 98 и 98 SE

Программное обеспечение камеры (драйвер) необходимо установить только один раз. Если драйвер не может быть установлен автоматически, его необходимо установить вручную через Мастер установки операционной системы “Установка оборудования” (Add new hardware). Подробное описание смотрите на следующей странице. Если в процессе установки операционная система попросит диск Windows 98, установите его в дисковод CD-ROM и следуйте инструкциям программы установки. Для других ОС Windows драйвер устанавливать не надо.

Автоматическая установка

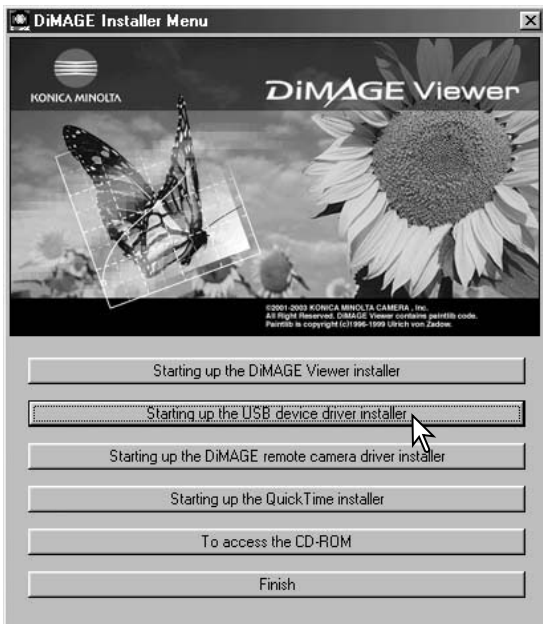

Прежде чем подсоединить камеру к компьютеру, установите диск с программным обеспечением “DiMAGE Software” в дисковод CD-ROM. Меню установки DiMAGE должно появиться автоматически. Для автоматической установки USB драйвера в Windows 98, кликните на кнопку “Starting up the USB device driver installer” (Установка драйвера USB устройства). Появится окно подтверждения установки драйвера на Ваш компьютер. Для продолжения кликните “Yes”.



Когда закончится установка драйвера, появится окно подтверждения успешной установки. Кликните “OK.” Перезагрузите компьютер, прежде чем подключить камеру (стр. 100).

Ручная установка

Для установки драйвера Windows 98 вручную, следуйте инструкциям в разделе “Подсоединение фотокамеры к компьютеру” на странице 100.

При подсоединении камеры к компьютеру операционная система обнаружит новое устройство и откроется окно Мастера установки нового оборудования (“Add new hardware wizard”). Установите диск с программным обеспечением “DiMAGE Viewer” в дисковод CD-ROM. Кликните “Next”.



Выберите рекомендуемый поиск наиболее подходящего драйвера. Кликните “Next”.

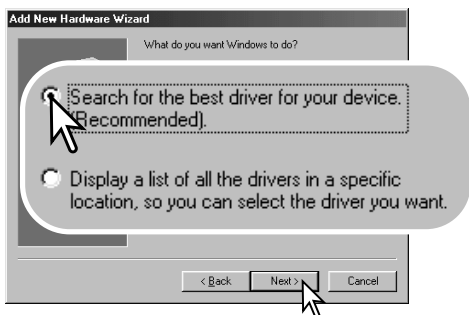

Выберите местоположение драйвера. При помощи окна просмотра (“Browse”) Вы можете выбрать папку с драйвером. Когда папка, в которой находится драйвер, будет открыта в окне просмотра, кликните “Next”.

- Необходимый драйвер должен располагаться на компакт-диске по адресу :\\Win98\\USB.





Мастер установки нового оборудования (“Add new hardware wizard”) подтвердит месторасположение драйвера. Установлен будет один из трех драйверов: MNLVENUM.inf, USBPDR.inf или USBSTRG.inf. Буква, обозначающая дисконвод CD-ROM, зависит от конфигурации компьютера. Кликните “Next” для установки драйвера в систему.

Последнее окно подтвердит завершение установки драйвера. Кликните “Finish” для завершения работы Мастера установки нового оборудования. Перегрузите компьютер.

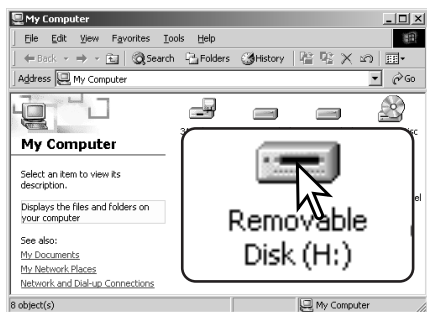

В папке Мой компьютер, появится новая иконка съемного диска (Removable disk). Кликните дважды на иконке, чтобы получить доступ к карте памяти камеры (см. стр. 106).

Автоматическое отключение питания в режиме передачи данных

Если камера в течение десяти минут не получает управляющих сигналов (чтения или записи), она отключится для сохранения энергии батареи. При отключении питания камеры на экране появится предупреждение о небезопасном отсоединении оборудования "Unsafe removal of device". Кликните "OK.". В данной ситуации ни камера, ни компьютер не будут повреждены. Отсоедините USB-кабель и выключите камеру, нажав на главный выключатель. Восстановите USB соединение, заново подключив кабель и включив камеру.

Системные требования программы QuickTime

IBM PC / AT совместимый компьютер

Компьютер на базе процессора Pentium
(или на базе совместимого процессора)

Windows®98, 98SE, Me,
2000 Professional и
XP (Home/Professional)

128МБ оперативной памяти (или больше)

Для установки QuickTime следуйте инструкциям программы установки. Пользователи компьютеров Macintosh могут бесплатно скачать программу Quick Time с web-сайта компании Apple Computer по адресу: <http://www.apple.com>

Структура каталогов на карте памяти



Иконка диска

Подключив камеру к компьютеру, Вы можете просматривать изображения, кликая дважды на иконках их файлов. Папки с изображениями находятся в каталоге "DCIM". Чтобы скопировать файлы, просто перетащите их мышкой в необходимое место на Вашем компьютере.



Dcim



Misc

В каталоге "MISC" содержатся файлы очереди печати DPOF (стр. 84).

Файлы и папки на карте памяти могут быть удалены с помощью компьютера. Тем не менее **никогда не используйте компьютер для форматирования карты памяти, всегда форматируйте карту только на камере!** Для обеспечения корректной работы фотокамеры, карта памяти, используемая в ней, должна содержать только файлы, записанные фотокамерой.

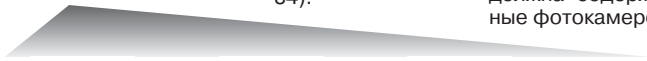

100KM002



10140124



102KM_EM



PICT0001.JPG
Изображение, записанное с высоким, нормальным или экономичным качеством



PICT0001.WAV
Файл голосового комментария или аннотации к изображению PICT0001.JPG



PICT0002.MOV
Видеокадр



PICT0003.WAV
Звукозапись

Имена файлов изображений начинаются с букв "PICT" (от англ. Picture - картина, изображение), затем следуют четыре цифры номера файла и, затем, после точки, расширение - jpg или mov. Файлы голосовых комментариев и аннотаций имеют расширение wav и имя файла соответствующего им изображения. Аудио записи также используют расширение wav. Чтобы скопировать файлы, просто перетащите их мышкой в необходимое место на Вашем компьютере.

Файлы E-mail-копий изображений помещаются в каталог с названием, заканчивающимся буквами "EM." При создании нового каталога, число из первых трех цифр в имени каталога будет на одну единицу больше самого последнего каталога на карте памяти. Когда число в имени файла превысит значение 9999, на карте памяти будет создан новый каталог с номером в названии на одно значение больше самого последнего каталога на карте памяти: например, после 100KM002 будет создан 101KM002.

Номер в имени файла изображения может не соответствовать номеру кадра на камере. При удалении изображений на камере, счетчик кадров автоматически изменит свои показания и будет отображать количество файлов изображений в папке и порядковый номер каждого изображения в папке. Числа в именах файлов не изменятся при удалении изображений. При записи нового изображения в его названии будет число на одно значение больше самого последнего файла в папке. Номерами файлов можно управлять при помощи функции памяти номера файла (File number-memory) в разделе 1 меню режима установок (стр. 92).

Рекомендации по работе с фотокамерой

При записи фотоизображения в файл сохраняется также Exif-тэг, содержащий дату и время записи, а также информацию о параметрах съемки. Эти данные можно просмотреть на компьютере при помощи прилагаемого к фотокамере программного обеспечения для просмотра изображений DiMAGE Viewer. Если изображения редактируются и перезаписываются в фоторедакторах, не поддерживающих файлы с Exif-тэгами, то Exif-тэги не сохраняются. Некоторые приложения, поддерживающие этот формат, перезаписывают данные в Exif-тэге так, что программа DiMAGE Viewer не может их распознать. При использовании графических программ, отличных от DiMAGE Viewer, всегда делайте копии файлов для сохранения Exif-тэга в оригинале файла.

Для корректного отображения изображений на компьютере цветовое пространство монитора, возможно, необходимо будет настроить. Обратитесь к руководству по эксплуатации Вашего компьютера, чтобы откалибровать монитор согласно следующим требованиям: цветовое пространство sRGB с цветовой температурой 6500K и гаммой (gamma) 2.2. Любые изменения отснятого изображения, сделанные при помощи функций управления контрастом камеры, окажут влияние на любую используемую программу совместимости цветов.

Отсоединение фотокамеры от компьютера



Никогда не отсоединяйте фотокамеру от компьютера, если индикатор доступа камеры мигает красным. Это может повредить карту памяти и содержащуюся на ней информацию.

Windows®XP, 2000 Professional и Me



Для отсоединения камеры кликните левой клавишей на иконке “Отсоединение или отключение оборудования” (“Unplug or eject hardware”), расположенной в панели задач. Откроется маленькое окошко, отображающее отключаемое устройство.



Stop USB Mass Storage Device - Drive(H:)

3:45 PM

Кликните в этом окошке для отключения устройства. Появится окно безопасного отсоединения оборудования “Safe to remove hardware”. Кликните “ОК”. Закройте окно, затем выключите камеру и отсоедините USB-кабель.



Safe To Remove Hardware



The 'USB Mass Storage Device' device can now be safely removed from the system.

OK

Если к компьютеру подсоединено более одного внешнего устройства, повторите процедуру, описанную выше, только на иконке “Отсоединение или отключение оборудования” (“Unplug or eject hardware”) кликните правой клавишей. После клика на окошке, отображающем устройство, откроется окно “Отсоединения или отключения оборудования”.



Unplug or eject hardware

3:43 PM

В окне “Отсоединение или отключение оборудования” (Unplug or eject hardware), будут отображены устройства, работу которых можно прекратить. При помощи мышки установите курсор на устройстве, работу которого необходимо остановить и, затем кликните “Stop.”

На экране появится окно подтверждения, отображающее отключаемое устройство. Кликнув “OK”, Вы подтвердите отключение устройства.

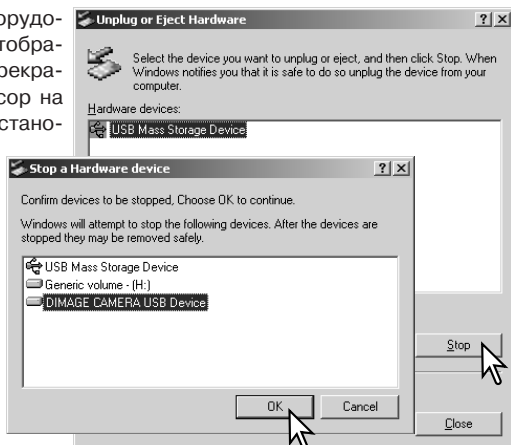

Появится окно безопасного отсоединения оборудования “Safe to remove hardware”. Выключите камеру и, затем отсоедините USB-кабель.



Windows®98/98 Second Edition

Убедитесь, что красный индикатор доступа не горит. Выключите камеру и затем отсоедините USB-кабель.

Macintosh

Убедитесь, что лампа доступа не горит, и затем перетяните иконку съемного диска (mass storage device) в корзину. Выключите камеру и отсоедините USB-кабель.



Замена карты памяти в режиме передачи данных



Никогда не вынимайте карту памяти, когда горит красный индикатор доступа - данные или карта памяти могут быть повреждены!

Windows®XP, 2000 Professional и Me

1. Прервите USB соединение при помощи процедуры “Отсоединения или отключения оборудования” (“Unplug or eject hardware”) (стр. 108).
2. Выключите камеру.
3. Замените карту памяти.
4. Включите камеру для восстановления USB-соединения.

Windows®98 и 98 Second Edition

1. Выключите камеру.
2. Замените карту памяти.
3. Включите камеру для восстановления USB-соединения.

Macintosh

1. Прервите USB соединение перетягиванием иконки съемного диска в корзину (стр. 109).
2. Выключите камеру.
3. Замените карту памяти.
4. Включите камеру для восстановления USB-соединения.

Технология PictBridge

Технология PictBridge позволяет распечатывать изображения непосредственно с фотокамеры на PictBridge-совместимом принтере. Для того, чтобы распечатать изображения на PictBridge-совместимом принтере, в пункте меню “Transfer mode” раздела 3 меню режима установок должно быть установлено “PictBridge” (стр. 98).

Перед печатью проверяйте настройки принтера, см. руководство по эксплуатации принтера. При подключении камеры к принтеру батарея камеры должна быть заряжена полностью. Рекомендуется использовать не батарею, а сетевой адаптер (продается отдельно).

Подключите фотокамеру к принтеру, совместимому с технологией PictBridge при помощи USB-кабеля, входящего в комплект фотокамеры. Большой штекер кабеля подключается к принтеру. Откройте крышку USB-порта на камере и воткните меньший штекер кабеля в фотокамеру. Включите фотокамеру; Окно PictBridge отобразится на ЖК-экране автоматически.

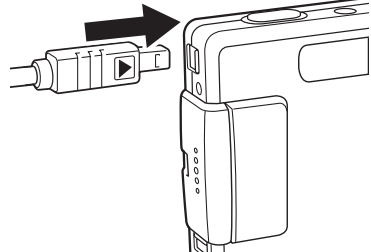

Выбор изображений для печати

Для печати могут быть выбраны отдельные фотоснимки на экране PictBridge. Описание других опций печати смотрите в разделе, посвященном навигации по меню на странице 113.

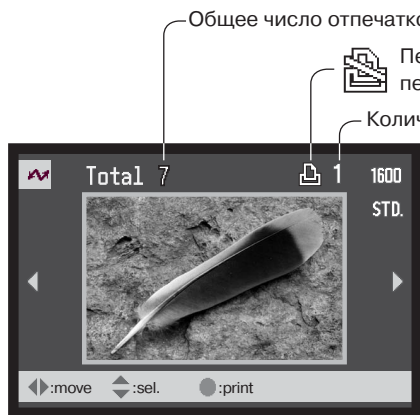

Общее число отпечатков



Перечеркнутым символом принтера обозначаются не-печатаемые типы файлов.

Количество копий отображаемого снимка.

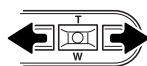

При помощи кнопок контроллера “влево” / “вправо” выберите изображение для печати.



Нажмите кнопку “вверх” для установки количества копий для печати. Для отмены печати выбранного изображения, нажимайте кнопку “вниз”, пока количество копий не уменьшится до нуля.

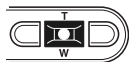

Повторяйте описанную выше процедуру, пока не будут выбраны все изображения, которые Вы хотите напечатать. Нажмите центральную кнопку контроллера для продолжения.

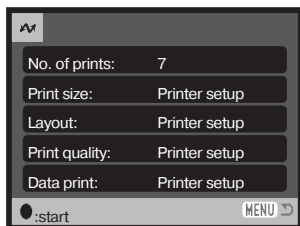

На экране запуска печати отобразится количество отпечатков, а также параметры печати, установленные через меню. Более подробную информацию смотрите в разделе, посвященном навигации по меню печати. Нажмите центральную кнопку контроллера для запуска печати, или нажмите кнопку “Меню” для возвращения к экрану установок PictBridge.

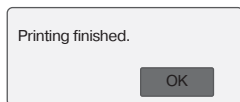

После начала печати операция может быть отменена нажатием на центральную кнопку контроллера. Сообщение о завершении печати (Printing finished) известит о завершении печати фотографий; выключите фотокамеру для завершения процедуры печати.

Кнопка дисплея переключает экран режима PictBridge между отображением отдельных изображений или отображением миниатюр.

Навигация по меню прямой печати PictBridge

Навигация по меню проста. Кнопка “Меню” включает и выключает меню. При помощи четырехпозиционного контроллера Вы можете перемещаться по меню и изменять настройки. Центральная кнопка контроллера выбирает пункты меню и подтверждает установки.

MENU



Для входа в меню режима PictBridge нажмите кнопку “Меню”.

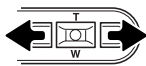

При помощи кнопок “влево” / “вправо” контроллера выделите нужную закладку меню. Отображаемые меню будут изменяться при выборе соответствующих закладок.



Используйте кнопки “вверх” / “вниз” контроллера для перехода к пунктам меню. Выделите пункт, установки которого должны быть изменены.

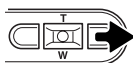

Выбрав нужный пункт меню, нажмите кнопку контроллера “вправо” для отображения установок. Текущая установка будет выделена. Если на экране отображается сообщение “Start”, нажмите на центральную кнопку контроллера для продолжения.



Используйте кнопки “вверх” / “вниз” для выделения новой установки.

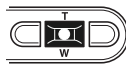

Нажмите центральную кнопку контроллера для выбора выделенной установки.

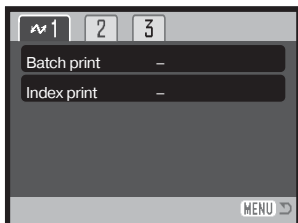

После того, как установка выбрана, курсор вернется к пунктам меню, и новые параметры установки отобразятся на экране. Для возврата в режим PictBridge нажмите кнопку “Меню”. Более подробную информацию по установкам меню смотрите далее.

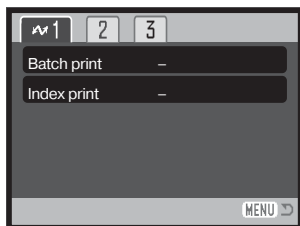

Пункты меню, которые могут быть изменены, зависят от конкретной модели принтера.

Пакетная печать (Batch print)

Выбор установки “Batch print” в разделе 1 подтверждает выбор всех изображений на карте памяти для печати. Если выбрать пункт “All frames” (“Все кадры на карте памяти”), отобразится экран, на котором можно будет установить количество копий для каждого изображения. Пункт “Reset” отменяет все изменения, внесенные на экране установки печати.

Печать миниатюр (Index print)

Вы можете напечатать миниатюры изображений всех снимков на карте памяти. Качество и размер отпечатка можно установить через меню камеры. Количество изображений на одном листе варьируется в зависимости от принтера. Прежде чем будет запущена печать, появится экран подтверждения печати.

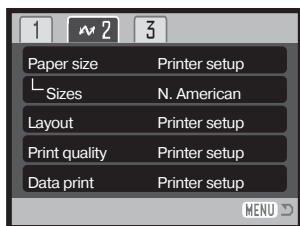

Размер отпечатка (Paper size)

Вы можете установить размер бумаги для отпечатка. Если выбрана установка “Printer setup” - используется установка размера бумаги принтера. Сначала необходимо установить опцию размера “Sizes”, см. ниже.

Размеры (Sizes)

Установка размеров печатных листов в зависимости от региона. Данная установка подразумевает выбор размеров листа из нескольких размеров, принятых в Вашем регионе.

Формат страницы (Layout)

Вы можете установить формат страницы. Если выбрана установка “Printer setup” - используется установка параметров вывода (формата страницы) принтера. Режим печати без полей, а также количество снимков на листе могут быть установлены на камере.

Качество печати (Print quality)

Вы можете устанавливать качество печати. Если выбрана установка “Printer setup” - используется установка параметров качества изображения принтера. Режим качества “Fine” может быть установлен через меню камеры.

Впечатывание данных (Data print)

В изображение могут быть впечатаны данные. Если выбрана установка “Printer setup” - используются установки принтера. Для печати можно выбрать дату съемки и название файла. Отключить впечатывание данных можно через меню.

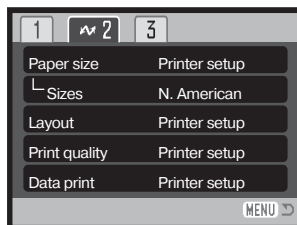

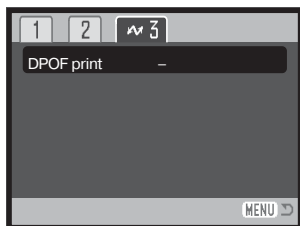

Как пользоваться DPOF

Пункт “DPOF print” в разделе 3 позволяет распечатывать изображения и миниатюры, выбранные для печати в формате DPOF в разделе 3 меню режима воспроизведения, на принтере, совместимом с технологиями DPOF и PictBridge. Для начала печати просто выберите в меню пункт “Start”. Чтобы печатать фотографии в формате DPOF, в пункте “Transfer mode” раздела 3 меню режима установок должно быть установлено “Data storage”.

Рекомендации по печати

В таблице представлены габариты форматов Postcard, L и 2L в миллиметрах и в дюймах:

Postcard	100 X 148 мм	3.9 X 5.9 дюйма
L	89 X 127 мм	3.5 X 5.0 дюйма
2L	127 X 178 мм	5.0 X 7.0 дюйма

Возникновение проблем при печати

Если во время печати случаются какие-то незначительные проблемы, например, в принтере заканчивается бумага, следуйте процедуре, рекомендованной для принтера. Для камеры не требуется никаких действий. Если с принтером происходят более серьезные неполадки, нажмите центральную кнопку контроллера на камере для завершения процедуры печати. Обратитесь к руководству по эксплуатации принтера для того, чтобы ликвидировать неполадку. Прежде чем повторно запускать печать, проверьте установки принтера и отмените печать снимков, которые уже были напечатаны.

Системные требования - режим дистанционной камеры

Для непосредственного подсоединения фотокамеры к компьютеру и использования ее в качестве устройства для дистанционной передачи изображения, компьютер должен быть оборудован USB-портом в качестве стандартного интерфейса. Производители компьютера и операционной системы должны гарантировать поддержку USB-интерфейса. Системные требования указаны в таблице.

Необходимо установить драйвер дистанционной камеры (Remote camera driver). Для просмотра изображения также необходимо установить специальное программное обеспечение, такое, как, например, Microsoft Net Meeting. Данный режим не может использоваться при работе с компьютерами Macintosh.

Минимальные системные требования

Pentium II 300MHz или более современный

Windows®XP, 2000 Professional, Me и 98 Second Edition

128МБ опер. памяти. 256МБ для Windows®XP.

200МБ на жестком диске

16-битный цветной монитор 800 X 600

Дистанционная камера тестировалась с Microsoft Net Meeting и Windows Messenger.

Установка драйвера дистанционной камеры

Драйвер необходимо установить только один раз. Данный драйвер не совместим с операционными системами Macintosh.

Прежде чем подсоединять фотокамеру к компьютеру, установите компакт-диск DiIMAGE Viewer в дисковод CD-ROM. На экране автоматически появится меню мастера установки DiIMAGE. Для установки драйвера нажмите кнопку "Starting up the DiIMAGE remote camera driver installer".

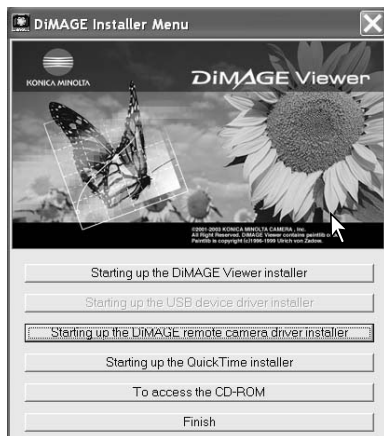

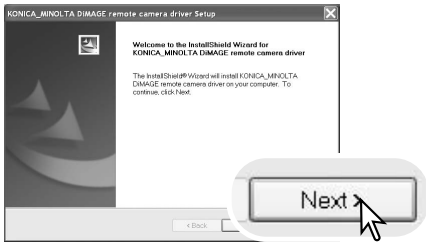

Появится окно мастера установки. Нажмите кнопку “Next” для продолжения.

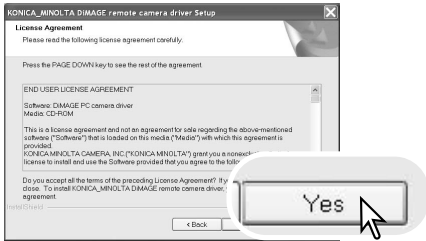

На экране появится лицензионное соглашение. Если Вы принимаете условия, нажмите кнопку “Yes” для продолжения.

Очень внимательно прочитайте весь текст соглашения. Если Вы не принимаете условия соглашения, нажмите кнопку “No”, чтобы выйти из программы установки.

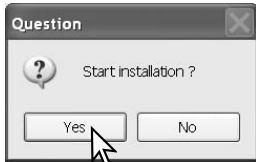

Появится экран, подтверждающий начало установки. Для установки драйвера дистанционной камеры кликните “Yes”. Нажатие кнопки “No” отменит выполнение операции без установки драйвера.



По завершении установки драйвера, на экране появится сообщение. Нажмите кнопку “Finish” для завершения операции.

Подключение дистанционной камеры

Прежде чем подсоединить фотокамеру к компьютеру, необходимо установить драйвер дистанционной камеры (см. стр. 118). При подсоединении фотокамеры к компьютеру необходимо использовать полностью заряженную батарею. Вместо батареи рекомендуется использовать сетевой адаптер (продается отдельно). Пользователям Windows 98SE перед подключением фотокамеры к компьютеру необходимо установить USB драйвер (стр. 102).

1. Выберите “Remote Camera” в пункте меню “Transfer mode” раздела 3 меню режима установок.

2. Загрузите компьютер. Компьютер необходимо включить до подключения камеры.

3. Сдвиньте крышку USB-порта. Воткните маленький штекер USB-кабеля в камеру. Убедитесь, что штекер прочно держится в гнезде.

4. Другой конец USB-кабеля присоедините к USB-порту компьютера. Убедитесь, что штекер прочно держится в гнезде. Камеру необходимо подключать непосредственно к USB-порту компьютера. При подключении камеры через USB-концентратор камера может работать некорректно.

5. Включите камеру для установления USB соединения. На экране появится “живое” изображение.

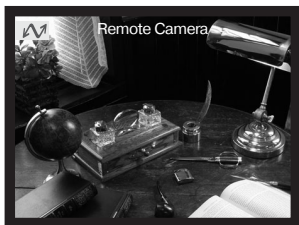
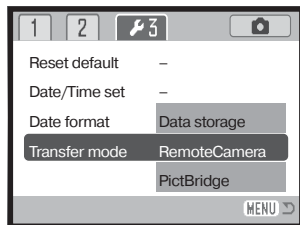

Для просмотра “живого” изображения на экране компьютера следуйте инструкциям по работе с приложением, через которое Вы работаете с камерой. Для получения более подробной информации обратитесь к инструкции к приложению или разделу “Справка” (“Help”).

Рекомендации по работе в режиме дистанционной камеры

При работе в режиме дистанционной камеры экспозиция, баланс белого и чувствительность фотокамеры переводятся в автоматический режим. Оптический и 4X цифровой зум включены. Управление через меню невозможно. ЖК-экран отключить нельзя. Вспышка отключена. Звук отключен.

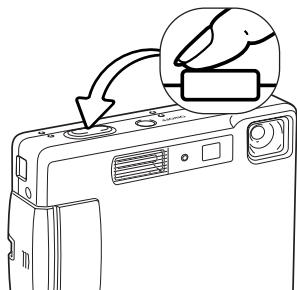

Камеру можно периодически фокусировать нажатием кнопки спуска затвора наполовину. Система автофокуса не продолжает работать при постоянном удержании кнопки спуска, поэтому перефокусировку необходимо производить при каждом изменении дистанции до снимаемого объекта.

Из-за большого потока данных могут возникать некоторые задержки при фокусировке и зуммировании.

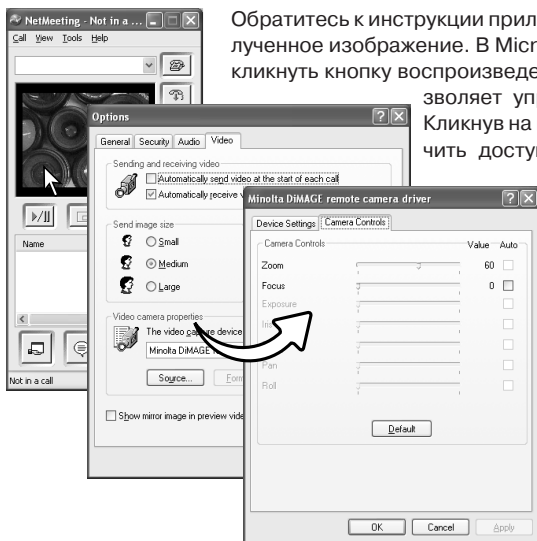

Обратитесь к инструкции приложения, чтобы узнать, как просмотреть полученное изображение. В Microsoft Net Messenger для этого надо просто кликнуть кнопку воспроизведения ("Play"). Диалоговое окно "Option" позволяет управлять некоторыми функциями камеры. Кликнув на кнопке "Source" в окне "Video" можно получить доступ к управлению зумом и фокусировкой. Кнопки управления находятся в окне "Camera control". Увеличить изображение можно при помощи ползунка управления зумом "Zoom". Установка флажка "Auto" в пункте "Focus", позволяет камере фокусироваться автоматически. Однако фокусировка не осуществляется непрерывно, и галочку необходимо переставлять каждый раз, когда необходимо перефокусироваться.

ПРИЛОЖЕНИЯ

Возможные неисправности и методы их устранения

В данном разделе описываются незначительные проблемы, которые могут возникнуть при работе с камерой. При возникновении более значительных проблем или при повреждении камеры, или же, если проблемы возникают достаточно часто, обратитесь в сервисный центр компании Konica Minolta,

Проблема	Симптом	Причина	Решение
Камера не работает.	На ЖК-экране ничего не отображается.	Батарея разряжена.	Замените батарею (стр. 14).
		Функция автоматического отключения питания выключила камеру.	Нажмите кнопку включения, чтобы снова включить камеру. Продолжительность периода автоматического отключения питания устанавливается в разделе 2 меню режима установок.
		Неправильно подключен сетевой адаптер	Убедитесь, что адаптер правильно подсоединен к Камере и воткнут в розетку (стр. 17, 18).
Затвор не срабатывает.	Ц и ф р ы "0000" отображаются на счетчике кадров.	Карта памяти заполнена, невозможно сохранить изображение при установленных качестве и размере изображения.	Установите другую карту памяти (стр. 20), удалите некоторые изображения (стр. 37) или измените установки качества и/или размера изображения (стр. 48).
	На экране появляется надпись: "No card" (Нет карты).	В камеру не установлена карта памяти.	Установите карту памяти в камеру (стр. 20).
	На экране появляется сообщение "Card locked"	Карта памяти заблокирована.	Разблокируйте карту памяти при помощи переключателя защиты от записи на боковой стороне карты (стр. 21).

Проблема	Симптом	Причина	Решение
Снимки получаются нерезкими.	Сигнал фокусировки на ЖК-экране красноватого цвета.	<p>Объект съемки слишком близко.</p> <p>Камера не может сфокусироваться в результате особой ситуации фокусировки (стр. 31)</p>	<p>Убедитесь, что объект съемки находится в пределах диапазона автофокусировки (стр. 30).</p> <p>Сфокусируйтесь по другому объекту, находящемуся на том же расстоянии от Вас, что и объект съемки, и перекомпонуйте снимок (стр. 30).</p>
	При съемке в помещении или при плохом освещении не использовалась вспышка	Движение фотокамеры во время съемки при слабом освещении без вспышки, возникающее в результате непроизвольного движения рук, является причиной размытия изображения.	Установите камеру на штатив, увеличьте чувствительность камеры (стр. 52) или используйте вспышку (стр. 32).
	При съемке со вспышкой снимки получаются слишком темными.	Объект съемки находится вне зоны действия вспышки (стр. 33).	Подойдите ближе к объекту съемки или увеличьте чувствительность камеры (стр. 52).
Объект съемки на снимке очень сильно смещен вправо	При кадрировании использовался видоискатель. Параллакс оказывает влияние на изображение при съемке объектов, находящихся ближе 1м (при широкоугольном положении объектива) или 3м (при телефото-положении объектива).	При съемке объектов с близкого расстояния используйте ЖК-экран.	
Часть изображения скрыта за темным объектом	При кадрировании использовался видоискатель.	Объектив был частично закрыт пальцем или посторонним предметом	При использовании видоискателя старайтесь не закрывать объектив

Если камера работает некорректно, выключите ее, достаньте и затем опять установите батарею (или отсоедините и затем опять подключите сетевой адаптер). Всегда выключайте камеру при помощи кнопки включения, в противном случае данные на карте памяти могут быть повреждены, а камера - вернуться к предустановкам.

Шнур зарядного устройства для литий-ионного аккумулятора

Прилагаемый шнур для сетевого адаптера зависит от страны, в которую поставляется камера. Используйте шнур только в том регионе, в котором была приобретена камера.

Регион	Код продукта
Континентальная Европа, Китай, Корея, Сингапур (220-230В)	APC-110
Великобритания, Гонконг (220-240В)	APC-120
США, Канада, Тайвань (110-120В)	APC-130
Япония (100В)	APC-140

Индикатор видоискателя

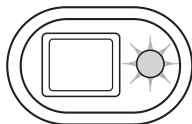

Индикатор видоискателя информирует о состоянии камеры. Цвет индикатора может быть зеленым, красным или оранжевым. Индикатор может либо гореть, не мигая, либо мигать - быстро или медленно.

Цвет	Состояние	О чем информирует
Зеленый	Горит	Камера готова к съемке.
	Мигает медленно	Предупреждение о нестабильном положении фотокамеры – выдержка слишком большая для того, чтобы камеру можно было держать в руках. Включите вспышку (стр. 32) или установите камеру на штатив.
	Мигает быстро	Камера не может сфокусироваться. Объект съемки находится ближе 0,15 м или имеет место особая ситуация фокусировки (стр. 31).
Красный	Мигает быстро	Энергии батареи недостаточно для работы камеры. Вспышка заряжается (лампа мигает, когда кнопка спуска затвора нажата наполовину). Карта памяти заблокирована. Карта памяти заполнена. Карта памяти не может быть использована на данной камере и, возможно, нуждается в форматировании.
Оранжевый	Мигает быстро	Камера обращается к карте памяти (передает или запрашивает данные).

Удаление программного обеспечения фотокамеры (Windows)

Если в папке “Мой компьютер” (“My computer”) не появляется иконка съемного диска (Removable Disk), удалите драйвер камеры, как описано ниже. Windows заново обнаружит камеру как новое устройство.

1. Установите карту памяти в фотокамеру и подсоедините фотокамеру к компьютеру при помощи USB-кабеля. Другие устройства не должны быть подсоединены к компьютеру во время данной процедуры.
2. Кликните правой клавишей мышки на иконке “Мой компьютер” (“My computer”). В выпадающем меню выберите пункт “Свойства” (“Properties”).
Windows XP: кликните кнопку “Пуск” (“Start”) выберите “Панель управления” (“Control panel”). Щелкните на категории “Производительность и обслуживание” (“Performance and maintenance”). Щелкните на пункте “Система” (“System”) для открытия окна свойств системы.
3. Windows 2000 и XP: выберите вкладку “Оборудование” (“Hardware”) в окне свойств и щелкните на кнопке Диспетчера устройств (“Device manager”).
Windows 98 и Me: кликните на вкладке Устройства (“Devices”) в окне свойств Системы, которое выводится двойным щелчком на значке “Система” (“System”) в Панели управления (“Control panel”).
4. Драйвер будет находиться в разделе USB-контроллеров или в другой папке Диспетчера устройств. Щелкните на месторасположении для отображения файлов. Драйвер должен обозначаться названием фотокамеры. При определенных условиях название драйвера может не содержать название фотокамеры. Однако драйвер будет отмечен либо знаком вопроса, либо восклицательным знаком.
5. Кликните на драйвере, чтобы выбрать его.
6. Windows 2000 и XP: кликните на кнопке “Действие” (“Action”) для отображения контекстного меню. Выберите “Удалить” (“Uninstall”). Появится экран подтверждения. Выбрав “Да” (“Yes”), Вы удалите драйвер из системы.
Windows 98 и Me: кликните на кнопке “Удалить” (“Remove”). Появится экран подтверждения. Выбрав “Да” (“Yes”), Вы удалите драйвер из системы.
7. Отсоедините USB кабель и выключите фотокамеру. Перезагрузите компьютер.

Уход и хранение

Прочитайте данный раздел внимательно и до конца для получения наилучших результатов при работе с Вашей фотокамерой. При соблюдении всех условий эксплуатации камера прослужит Вам долгие годы.

Уход за фотокамерой

- Не подвергайте камеру ударам.
- При транспортировке отключайте камеру.
- Данная камера не является ни брызгозащищенной, ни водонепроницаемой. Установка или извлечение карты памяти, а также работа с камерой мокрыми руками могут привести к выходу из строя камеры или повреждению карты.
- На пляже или рядом с водой берегите камеру от попадания воды или песка в камеру. Вода, песок, пыль или соль могут повредить камеру.
- Не оставляйте фотокамеру под прямыми солнечными лучами. Не направляйте объектив прямо на солнце во избежание повреждения светочувствительной ПЗС-матрицы.

Очистка фотокамеры

- Если фотокамера или внешняя поверхность линз загрязнились, аккуратно протрите загрязненные части мягкой чистой сухой тканью. Если на фотокамеру или объектив попал песок, аккуратно сдуйте песчинки. Стирание песчинок при помощи ткани может поцарапать поверхность линз или камеры.
- Для очистки поверхности линз, сначала сдуйте пыль или песок, при необходимости, смочите специальную тряпочку для протирки линз или мягкую ткань специальной жидкостью для очистки линз и аккуратно протрите линзы.
- Никогда не используйте органические растворители для очистки фотокамеры.
- Никогда не трогайте поверхность линз пальцами.

Хранение фотокамеры

- Храните фотокамеру в прохладном, сухом, хорошо проветриваемом месте, вдали от пыли и химикатов. При длительном хранении держите фотокамеру в герметичном контейнере со специальным влагопоглощающим материалом, например, с силикагелем.
- Выньте батареи и карту памяти из фотокамеры, когда она не используется в течение длительного времени.
- Не храните фотокамеру в местах с нафталином и шариками против моли.
- В течение длительного периода хранения иногда включайте фотокамеру. После длительного хранения перед использованием сначала проверьте правильность функционирования фотокамеры.

Карты памяти

Карты памяти SD и MultiMedia Card изготовлены с использованием точных электронных компонентов. Следующие действия могут повлечь потерю данных или повреждение карты:

- Неправильное/некорректное использование карты;
- Сгибание или подвергание ударам;
- Воздействие высокой температуры, влажности или прямых солнечных лучей;
- Разряды статического электричества или электромагнитные поля около карты;
- Вытаскивание карты или отключение питания в то время, когда камера или компьютер обращаются к карте (чтение / воспроизведение, запись, форматирование, и т.д.);
- Касание электрических контактов карты пальцами или металлическими предметами;
- Использование карты после истечения срока службы. Иногда может понадобиться купить новую карту памяти.

Компания Konica Minolta не несет ответственности за утерю или повреждение данных. Рекомендуется делать копии файлов, хранящихся на карте памяти .

Источники питания

- Производительность батарей уменьшается при понижении температуры. В холодных условиях рекомендуется держать комплект батарей в теплом месте, например, во внутреннем кармане куртки. Батареи могут вернуться в рабочее состояние при восстановлении их температуры до нормальной.
- Не храните батарею полностью заряженной.
- При длительном хранении батареи перезаряжайте ее в течение пяти минут один раз в шесть месяцев. Бывают ситуации, когда полностью разряженная батарея не может быть заряжена.
- В камере установлена специальная батарея, которая обеспечивает питание камеры в то время, когда она выключена - для обеспечения работы часов и хранения установок, которая может работать в течение очень долгого времени. Если установки камеры сбрасываются каждый раз при выключении камеры, это значит, что батарея села, - ее необходимо заменить в сервисном центре Konica Minolta.
- Содержите контакты батареи и зарядного устройства в чистоте. Грязные контакты препятствуют зарядке. Если контакты загрязнились, протрите их ватным тампоном.

Что нужно сделать накануне съемки важных событий

- Проверьте работоспособность фотокамеры; сделайте тестовые снимки и приобретите новые батареи.
- Компания Konica Minolta не несет ответственности за любые повреждения или потери, включая упущенную выгоду, вызванные неработоспособностью оборудования.

Температура и условия использования

- Эта фотокамера спроектирована для использования в диапазоне температур от 0⁰ до 40⁰С.
- Никогда не подвергайте фотокамеру нагреву до очень высоких температур, например, в припаркованных на солнце автомобилях или в условиях очень высокой влажности.
- При переносе фотокамеры из холода в тепло поместите ее в запечатанный пластиковый пакет для предотвращения конденсации влаги. Дайте возможность фотокамере нагреться до комнатной температуры до того, как вынуть ее из пакета.

Уход за ЖК-дисплеем

- Жидкокристаллический экран (ЖК-экран) производится с использованием высокоточных технологий, гарантирующих корректную работу более чем 99,99% пикселей. 0,01% пикселей отображается с отклонениями цветности или яркости, это не является дефектом монитора и никак не влияет на качество изображений.
- Не нажимайте на ЖК-экран - он может быть необратимо поврежден.
- В холодных условиях, ЖК-экран может временно потемнеть. После восстановления температуры до приемлемого уровня ЖК-экран заработает нормально.
- ЖК-экран может работать медленно при низких или темнеть при высоких температурах. Когда фотокамера вернется в нормальные температурные условия, через некоторое время дисплей заработает нормально.
- Если на ЖК дисплее остались отпечатки пальцев, аккуратно протрите его мягкой, сухой, чистой тканью.

Информация об авторских правах

- Телевизионные программы, фильмы, видеопленки, фотографии и другие материалы могут иметь защищенные авторские права. Самовольная перезапись или копирование таких материалов может противоречить законам об авторских правах. Фотографирование представлений, выставок и т. д. запрещено без специального разрешения и может нарушать авторские права. Изображения, защищенные авторскими правами, могут быть использованы в соответствии с положениями законов об авторских правах.

Вопросы эксплуатации и сервиса

- Если у Вас возникли вопросы по поводу Вашей фотокамеры, обратитесь к продавцу Вашей фотокамеры или в московское Представительство компании Konica Minolta по указанному в конце данного Руководства адресу.
- До того, как сдать Вашу фотокамеру в ремонт, обратитесь в сервисный центр Konica Minolta

**г. Москва, Борисоглебский пер., дом 7;
тел. 291-1671; 203-0060,
E-mail: hotline@dggroup.ru**

Технические характеристики

Эффективное число пикселей:	3,2 млн.
ПЗС-матрица:	1/2,7 дюйма с общим количеством пикселей 3.3 миллиона.
Чувствительность камеры (ISO):	Автоматическая (от ISO 50 - 160 (в эквиваленте), ISO50, 100, 200, 400
Соотношение сторон кадра:	4:3
Конструкция объектива:	9 элементов в 8 группах.
Максимальная диафрагма:	f/2.8 - f/3.6
Фокусное расстояние:	5,7 - 17,1мм (В эквиваленте 35mm: 37 - 111мм)
Диапазон фокусировки:	от 0,15м до бесконечности (от фронтальной стороны камеры)
Система автофокусировки:	Видео автофокус (Video AF)
Затвор:	Электронный ПЗС затвор плюс механический затвор
Диапазон выдержек:	4 - 1/1000с
Время перезарядки вспышки:	Приблизительно 6 секунд
Видоискатель:	Оптический видоискатель с видимым действием зум- объектива.
ЖК-экран:	4,0 см цветной TFT дисплей
Поле зрения ЖК-экрана:	Приблизительно 100%
А/Ц. преобразователь:	10-ти битный
Носители информации:	Карты памяти SD и MultiMedia Card
Форматы файлов:	JPEG, motion JPEG (MOV), WAV. DCF 1.0, DPOF и Exif 2.2 совместимые.
Поддержка Print Image Matching II:	Да
Языки меню:	Японский (Japanese), английский (English), немецкий (German), французский (French) и испанский (Spanish)

Источник питания:	Литий-ионная батарея Konica Minolta NP-200.
Ресурс батареи (съемка):	Ориентировочно 220 снимков: согласно стандартным тестам компании Konica Minolta: литий-ионная батарея NP-200, карта памяти SD из комплекта поставки, ЖК-экран включен, полноразмерные изображения (2048 X 1536), стандартное качество изображения, без быстрого воспроизведения, без голосовых комментариев, вспышка используется при съемке 50% кадров. Ориентировочно 500 снимков: согласно стандартным тестам компании Konica Minolta: литий-ионная батарея NP-200, карта памяти SD из комплекта поставки, ЖК-экран отключен, полноразмерные изображения (2048 X 1536), стандартное качество изображения, без быстрого воспроизведения, без голосовых комментариев, вспышка используется при съемке 50% кадров.
Ресурс батареи (воспроизведение):	Ориентировочное время непрерывного воспроизведения - 240 минут: согласно стандартным тестам компании Konica Minolta: литий-ионная батарея NP-200, ЖК-экран включен, без воспроизведения звука.
Внешний источник питания:	Сетевой адаптер (Модель AC-401 или AC-501)
Габариты:	85,5 (Ш) X 67,0 (В) X 20 (Г) мм
Вес:	Приблизительно 120г (без батареи и карты памяти)
Температура окружающей среды:	0° - 40°C
Диапазон влажности:	5 - 85% (без конденсата)
Литий-ионная батарея NP-200	
Напряжение:	3.7V
Вес:	20 г
Габариты	31,5 (Ш) X 52,6 (В) X 6,5 (Г) мм
Зарядное устройство BC-700	
Входное напряжение:	AC100-240V, 50/60Hz
Вес:	79 г
Габариты	65 (Ш) X 80 (В) X 26 (Г) мм

Приведенные технические характеристики основаны на информации, доступной на момент утверждения Руководства в печать и могут быть изменены без уведомления.



KONICA MINOLTA

Поддержка пользователей Konica Minolta:
www.konicaminoltasupport.com

Konica Minolta Photoworld:
www.konicaminoltaphotoworld.com

Войдите в мир фотографии Konica Minolta Photo World!
Регистрация бесплатна для всех пользователей продукции
Konica Minolta (на английском языке)

Коника Минолта Россия: 119146, Москва, 2^я Фрунзенская ул., 8
тел.: 245-6672; факс: 245-6929
Internet: <http://www.konicaminolta.ru/>
e-mail: camera@konicaminolta.ru

СЕРВИСНЫЙ ЦЕНТР ПО ЦИФРОВОЙ ФОТОТЕХНИКЕ

Москва, Борисоглебский пер., 7
Тел.: (095) 203-0060,
Тел./факс: 291-1671
E-mail: hotline@dgggroup.ru

KONICA MINOLTA CAMERA, INC.

© 2004 Konica Minolta Camera, Inc. under the Berne Convention
and the Universal Copyright Convention.

Отпечатано в России