



KONICA MINOLTA

DiMAGE X50



S BRUKSANVISNING

INNAN DU BÖRJAR

Tack för att du har valt denna produkt. Läs noggrant igenom bruksanvisningen, så att du kan dra nytta av kamerans alla funktioner.

Kontrollera packlistan innan du börjar använda produkten. Om någon del fattas, ta genast kontakt med din kamerahandlare.

- DiMAGE X50 digitalkamera
- Litiumjonbatteri NP-700
- Litiumjonbatteriladdare BC-800
- Handlovsrem HS-DG130
- SD-minneskort
- USB-kabel USB-3
- A/V-kabel AVC-500
- CD med DiMAGE Viewer
- CD med DiMAGE-bruksanvisning
- Snabbhandledning
- Internationellt garantikort

Använd endast det batteri som specificeras i denna bruksanvisning och som tillverkas och säljs av Konica Minolta. Använd aldrig förfälskade (imiterade) batterier; dessa kan skada produkten och orsaka brand.

Konica Minolta har vidtagit skäligen åtgärder för att säkerställa att informationen i denna bruksanvisning är korrekt, dock påtar sig Konica Minolta inte något ansvar för eventuella fel eller försummelser i detta dokumentet.

Konica Minolta är ett varumärke tillhörande Konica Minolta Holdings, Inc. DiMAGE är ett varumärke tillhörande Konica Minolta Photo Imaging, Inc. Apple, Apple-logotypen, Macintosh, Power Macintosh, Mac OS och Mac OS-logotypen är registrerade varumärken tillhörande Apple Computer Inc. Microsoft och Windows är registrerade varumärken tillhörande Microsoft Corporation. Det officiella namnet på Windows är Microsoft Windows Operating System. Pentium är ett registrerat varumärke tillhörande Intel Corporation. Power PC är ett varumärke tillhörande International Business Machines Corporation. QuickTime är ett varumärke som används på licens. Alla övriga märken och produktnamn är varumärken eller registrerade varumärken tillhörande respektive ägare.

KORREKT OCH SÄKER ANVÄNDNING

Litiumjonbatterier

Denna kamera drivs av ett litet men kraftfullt litiumjonbatteri. Felaktig användning av eller våld mot litiumjonbatteriet kan orsaka egendoms- eller personskada genom brand, elektriska stötar eller kemiskt läckage. Läs igenom alla varningar och försiktighetsåtgärder innan batteriet används.

FARA

- Försök inte kortsluta, ta isär, skada eller modifiera batteriet.
- Utsätt inte batteriet för eld eller temperaturer över 60 °C.
- Utsätt inte batteriet för vatten eller fukt. Vatten kan orsaka korrosion eller skador på batteriets säkerhetsfunktioner så att batteriet överhettas, tar eld, spricker eller läcker.
- Tappa inte batteriet och utsätt det inte för hårda slag. Yttre påverkan kan skada batteriets säkerhetsfunktioner så att batteriet överhettas, tar eld, spricker eller läcker.
- Förvara inte batteriet i eller i närheten av metallprodukter.
- Använd inte batteriet i några andra produkter.
- Använd endast specificerad laddare. Felaktig spänning kan orsaka egendoms- eller personskadorna genom brand eller elektriska stötar.
- Använd inte batterier som läcker. Om du får batterisyra i ögonen, skölj omedelbart med mycket friskt vatten och sök läkare. Om du får batterisyra på huden eller kläderna, tvätta noggrant med vatten.
- Använd eller ladda batteriet endast i omgivningstemperatur mellan 0 °C och 40 °C. Förvara batteriet endast i en omgivningstemperatur mellan -20 °C och +30 °C, och en relativ luftfuktighet mellan 45-85 %.

VARNING

- Tejpa över batteripolerna vid avyttring av batterier för att undvika kortslutning; följ alltid de lokala bestämmelserna för batteriåtervinning.
- Om batteriet inte är helt laddat inom den specificerade tidsperioden, frånkoppla laddaren och avbryt genast laddningen.

ALLMÄNNA VARNINGAR OCH FÖRSIKTIGHETSÅTGÄRDER

Läs igenom följande varningar och försiktighetsåtgärder så att du kan använda kameran och dess tillbehör på ett säkert sätt.

VARNING

- Använd endast det batteri som rekommenderas i denna bruksanvisning.
- Använd endast rekommenderad laddare eller nätadapter inom det spänningsområde som anges på adaptorn. En felaktig adapter eller spänning kan orsaka egendoms- eller personskador genom brand eller elektriska stötar.
- Använd endast en laddningskabel som är kompatibel med nätuttag i det land där kameran används. Felaktig spänning kan orsaka egendoms- eller personskador genom brand eller elektriska stötar.
- Ta inte isär kameran eller laddaren. Om en högspänningskrets i kameran vidrörs kan elektriska stötar medföra personskador.
- Ta genast ur batteriet eller koppla från nätadaptern och stäng av kameran om den tappats eller utsatts för våld så att kamerans inre delar, speciellt blixtenheten, blir synlig. Blixten har en högspänningskrets som kan avge elektriska stötar och orsaka personskador. Om du använder kameran trots att den har fått en skada kan personskador eller brand bli följden.
- Håll batterier, minneskort och andra små föremål som kan sväljas på avstånd från småbarn. Sök genast läkare om ett föremål har svalts.
- Förvara kameran utom räckhåll för småbarn. Var försiktig när barn är i närheten, så att de inte skadas av kameran eller kameratillbehör.
- Avfyra inte blixten direkt i ögonen. Detta kan medföra ögonskador.
- Avfyra inte blixten mot fordonsförare. Det kan störa föraren eller orsaka bländning, och i värsta fall medföra en olycka.
- Använd inte bildskärmen vid bilkörning eller promenader. Personskada eller olycka kan bli följden.
- Titta inte genom sökaren direkt mot solen eller andra starka ljuskällor. Detta kan medföra ögonskador.
- Använd inte kameran i fuktiga miljöer, och hantera den inte med våta händer. Om vätska tränger in i kameran, ta genast ur batteriet eller fränkoppla nätadaptern och stäng av kameran. Om du fortsätter att använda en elektronisk produkt som utsatts för fukt kan egendoms- eller personskador på grund av brand eller elektriska stötar uppkomma.
- Använd inte kameran nära lättantändliga gaser eller vätskor såsom bensen, bensen eller förtunning. Använd inte lättantändliga produkter såsom alkohol, bensen eller förtunning vid rengöring av

kameran. Användning av lättantändliga rengöringsmedel och lösningar kan medföra explosion eller brand.

- Dra inte i nätkabeln när du kopplar från nätadaptern. Håll i kontakten när du drar ur den ur nätuttaget.
- Se till att inte skada, vrida, modifiera eller värma kabeln till nätadaptern eller laddaren. En skadad nätkabel kan orsaka egendoms- eller personskada genom brand eller elektriska stötar.
- Om kameran eller nätadaptern avger en främmande lukt, värme eller rök ska du avbryta användningen. Ta genast ur batteriet; var försiktig så att du inte bränner dig, eftersom det blir varmt vid användning. Om du använder kameran trots att den har fått en skada kan personsador eller brand bli följden.
- Lämna kameran till ett Konica Minolta-servicecenter om den behöver repareras.
- Om du demonterar nätkabeln kan du komma i beröring med skadliga metaller, till exempel bly som i höga koncentrationer kan orsaka cancer och fosterskador. Tvätta händerna efteråt.
- Avståndet till motivet får inte understiga 1 meter vid porträttfotografering med blixtn för att inte skador på ögonen ska riskeras.

FÖRSIKTIGHET

- Använd eller förvara inte kameran på en het eller fuktig plats, till exempel i bilens handskfack eller bagageutrymme. Kameran, laddaren eller batteriet kan skadas, vilket kan orsaka brännskador eller andra skador på grund av värme, brand, explosion eller läckande batterivätska.
- Stäng av kameran vid batteriläckage.
- Kamerans, laddarens och batteriets temperatur stiger med användningstiden. Var försiktig så att brännskador inte uppstår.
- Brännskador kan orsakas om minneskortet eller batteriet tas ur omedelbart efter att kameran har använts en längre tid. Stäng av kameran och vänta tills den har svalnat.
- Avfyra inte blixten när avståndet till människor eller föremål är mycket litet. Blixten avger en stor mängd energi, vilket kan orsaka brännskador.
- Tryck inte på bildskärmen. En skadad bildskärm kan orsaka personskada, och vätskan från bildskärmen kan ge upphov till hudinflammation. Om vätska från bildskärmen kommer i kontakt med huden, tvätta med vatten. Om du får vätska i ögonen, skölj omedelbart med rikligt med vatten och kontakta sedan läkare.
- Vid användning av nätadaptern eller laddaren, se till att kontakten är ordentligt isatt i nätuttaget.
- Använd inte elektronisk transformator eller reseadapter med nätadaptern. Dessa kan orsaka brand, eller skada kameran.
- Använd inte nätadaptern eller laddaren om nätkabeln är skadad.
- Täck inte över nätadaptern eller laddaren. Brand kan uppstå.
- Se till att nätadaptern eller laddaren är lättillgänglig så att den lätt kan frånkopplas i en eventuell akutsituation.
- Frånkoppla nätadaptern eller laddaren vid rengöring eller när den inte används.

Följande beteckningar kan förekomma på kameran:



Detta märke på din kamera betyder att kameran uppfyller EU:s krav avseende bestämmelser om störningsfrihet gentemot annan utrustning. CE betyder Conformité Européenne (Europeisk samordning).

Denna digitala apparat klass B uppfyller de kanadensiska ICES-003-bestämmelserna.

FCC-bestämmelser

Försäkran om överensstämmelse

Ansvarig part: Konica Minolta Photo Imaging USA Inc.

Adress: 725 Darlington Avenue, Mahwah, NJ 07430, USA

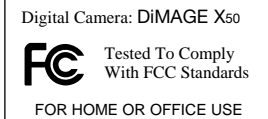

Denna utrustning uppfyller kraven i kapitel 15 i FCC-bestämmelserna. Följande två krav ställs på utrustningen: (1) Utrustningen får inte utsända skadliga störningar och (2) den måste tåla mottagna störningar, även sådana som kan orsaka funktionsstörningar. Ändringar eller modifikationer som inte har godkänts av instans som ansvarar för uppfyllandet kan upphäva användarens rätt att använda utrustningen.

Denna utrustning har testats och befunnits uppfylla kraven inom gränsvärdena för digital utrustning klass B enligt kapitel 15 i FCC-bestämmelserna. Dessa gränsvärden är anpassade för att ge rimligt skydd mot skadliga störningar i bostadsmiljö. Utrustningen genererar, använder och kan utstråla radiofrekvensenergi, och om den inte installeras och används i enlighet med instruktionerna, kan den orsaka skadliga störningar på radiokommunikation. Det kan dock inte garanteras att störningar inte kan inträffa i en enskild installation. Om denna utrustning skulle orsaka störningar på radio- eller televisionsmottagning (vilket kan avgöras genom att utrustningen stängs av och slås på) uppmanas användaren att försöka eliminera störningarna på något av följande sätt:

- Rikta om eller omplacera mottagningsantennen.
- Öka avståndet mellan utrustningen och mottagaren.
- Anslut utrustningen till ett nätuttag som tillhör en annan säkringsgrupp än den som mottagaren är ansluten till.
- Rådfråga återförsäljaren eller en erfaren radio-/tevetekniker.

Avlägsna inte ferritkärnorna på kablarna.

INNEHÅLL

I avsnittet Komma igång beskrivs hur du förbereder kameran för användning. Det innehåller viktig information om spänningskällor och minneskort. Kamerans grundläggande hantering beskrivs på sidorna 21-31 (grundläggande bildtagning) och sidorna 32-35 (grundläggande bildvisning). Läs hela avsnittet om dataöverföring innan du ansluter kameran till en dator.

Många av kamerans funktioner styrs via menyer. I avsnittet om menynavigering beskrivs kortfattat hur du väljer alternativ i menyerna. Beskrivning av inställningarna följer direkt på avsnitten om menynavigering.

Bilagan innehåller ett felsökningsavsnitt med lösningsförslag för vanliga problem. Dessutom finns ett avsnitt om förvaring och skötsel av kameran. Spara denna bruksanvisning för framtida referens.

Delarnas namn	12
Komma igång	14
Ladda batteriet	14
Sätta i batteriet	15
Batterisymbol	16
Automatisk avstängning	16
Nätadapter (medföljer ej)	17
Montera handlovsremmen	17
Sätta i och ta ur minneskort	18
Minneskort	19
Ställa in datum och tid	20

Grundläggande bildtagning	21
Hantera kameran	21
Ställa in kameran för bildtagning	21
Bildskärmen	22
Varning för skakningsoskärpa	22
Använda zoomobjektivet	23
Funktioner för grundläggande bildtagning	24
Automatiskt val av motivprogram	25
Fokuslås	26
Fokuseringsområde	26
Fokussignaler	27
Speciella fokuseringssituationer	27
Blixtlägen	28
Blixtreckvidd (automatisk funktion)	29
Blixtsignaler	29
Bildskärmsknappen i bildtagningsläge	29
Motivprogram	30
Spot-AF	31
Grundläggande bildvisning	32
Bildvisning i enbildsläge	32
Roterar bilder	33
Radera enstaka bilder	33
Bildskärmsknappen i bildvisningsläge	34
Visa förstorad bild	35
Avancerad bildtagning	36
Filminspelning	36
Matningslägen	37
Multibild	37
Självutlösare	38
Seriebildstagnation och UHS-seriebildstagnation	39
Navigera i tagningsmenyn	40
Bildstorlek och bildkvalitet	42
Färgläge	43
Vitbalans	44
Anpassad knappfunktion	45
Automatisk återställning	45
Ljuskänslighet (ISO)	46
Blixtreckvidd och ljuskänslighet	46
Ljuskänslighetsmetoder	47
Omedelbar bildvisning	47
Exponeringskompensation	48
Röstminne	49
Datummärkning	50
Digital zoom	51
Bildtagningsläge	52
Ljudinspelning	52
Bildfrekvens och filmklippstorlek	53
Filmläge	53

Avancerad bildvisning	54
Spela upp röstminnen och ljudupptagningar	54
Spela upp filmklipp och ljudinspelningar	55
Navigera i visningsmenyn	56
Radera bilder och ljudupptagningar	58
Ljudupptagning	59
Låsa bilder	60
Klistra in bilder	60
Bildspel	62
Övergång	62
Bildbeskrivning	63
E-postkopia	64
Spara filmruta	65
Filmredigering	66
DPOF (digitalt format för utskriftsbeställning)	68
DPOF-inställningar	68
Datumutskrift	69
Skriva ut miniatyrbilder	69
Inställningsmenyn	70
Navigera i inställningsmenyn	70
Bildskärmens ljusstyrka	72
Formatera minneskort	72
Bildnummerminne	73
Mappnamn	73
Språk	74
Ljudsignaler	74
Fokussignal	74
Slutarljud	75
Volym	75
Automatisk avstängning	75
Återställa fabriksinställningar	76
Datum och tid	77
Överföringsläge	77
Videoutgång	78
Visa bilder på teveskärmen	78

Dataöverföring.....	79
Systemkrav.....	79
Ansluta kameran till en dator.....	80
Windows 98 och Windows 98SE.....	81
Automatisk installation.....	81
Manuell installation.....	82
Minneskortets mappstruktur.....	84
Automatisk avstängning vid dataöverföring.....	85
Frånkoppla kameran från datorn.....	86
Windows 98 och 98SE.....	86
Windows XP, 2000 Professional och Me.....	86
Macintosh.....	87
Sätta i minneskortet - dataöverföringsläge.....	88
QuickTime-systemkrav.....	88
Avinstallera drivrutinen (Windows).....	89
PictBridge.....	90
Utskriftsproblem.....	91
Navigera i PictBridge-menyn.....	92
Systemkrav för fjärrstyrd kamera.....	96
Installera drivrutinen för fjärrstyrd kamera.....	96
Ansluta fjärrstyrd kamera.....	98
Viktig information om fjärrstyrning av kameran.....	99
Bilaga.....	100
Felsökning.....	100
Kabeln till litiumjonbatteriladdaren.....	101
Skötsel och förvaring.....	102
Skötsel.....	102
Rengöring.....	102
Förvaring.....	102
Minneskort.....	103
Batterier.....	103
Inför viktiga händelser och resor.....	103
Miljöförhållanden.....	104
Skötsel av bildskärmen.....	104
Copyright.....	104
Frågor och service.....	104
Vad är ett EV?.....	105
Specifikationer.....	106

DELARNAS NAMN

* Denna kamera är ett avancerat optiskt instrument. Var noggrann med att hålla kamerans yttre rent. Läs igenom instruktionerna för skötsel och förvaring i slutet av bruksanvisningen (sidan 102).

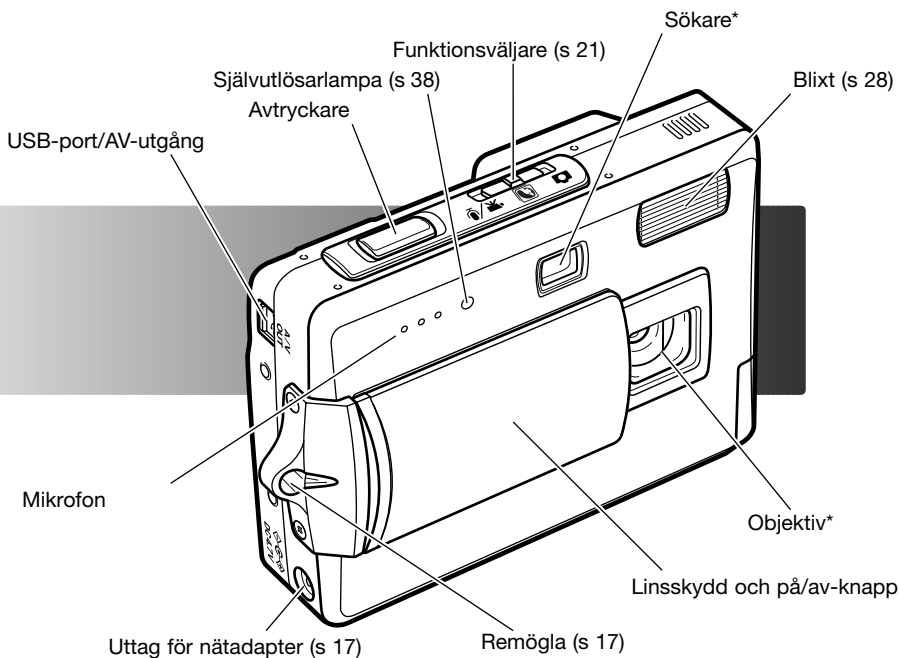

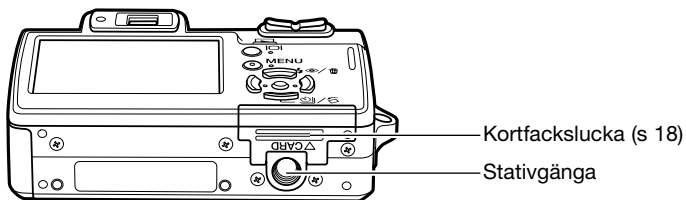
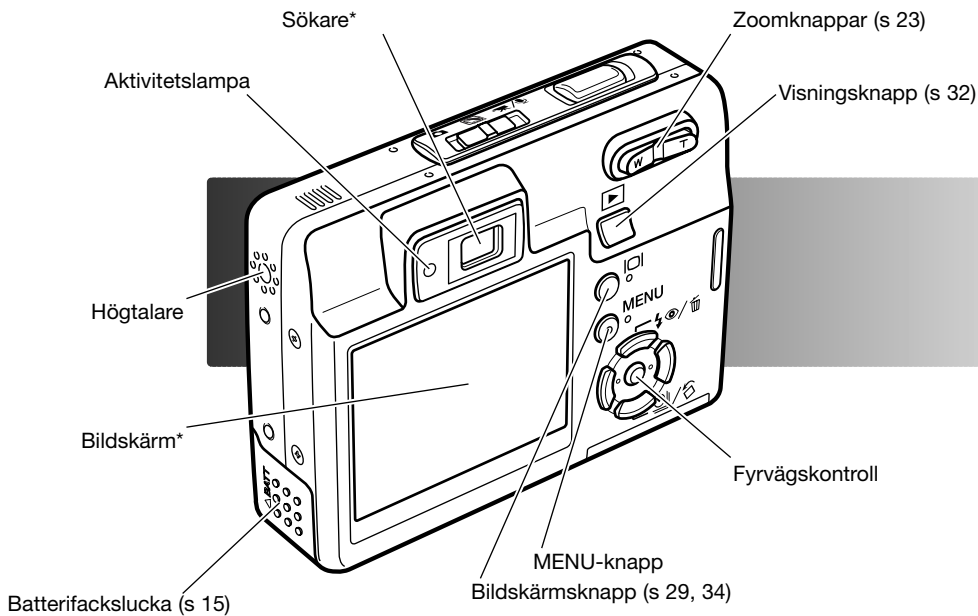

KOMMA IGÅNG

LADDA BATTERIET

Innan kameran kan användas måste litiumjonbatteriet laddas. Läs igenom säkerhetsföreskrifterna på sidan 3 och 4 innan du laddar batteriet. Ladda batteriet enbart med den medföljande batteriladdaren. Batteriet bör laddas inför varje fotograferingstillfälle. På sidan 103 finns information om skötsel och förvaring av batteriet.

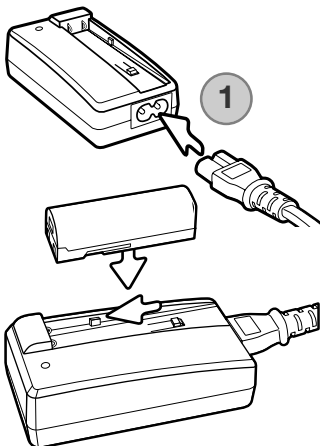

Anslut nätkabeln till kontakten på laddarens baksida (1). Anslut kabelns andra ände till ett nätuttag. Den medföljande nätkabeln är konstruerad för den nätspänning som används i landet där kameran har sålts. Använd kabeln endast i detta land. Mer information om nätkabeln finns på sidan 101.

Sätt i batteriet med batterikontakterna framåt i laddaren, så att laddarens styrskenor griper in i motsvarande urtag på batteriet. Skjut in batteriet i laddaren.

Aktivitetsslampan (2) lyser med fast sken när batteriet laddas. Lampan släcks när batteriet är fulladdat. Laddningstiden är ungefär 90 minuter. Ta ur batteriet ur laddaren. Dra ur nätkabeln ur nätuttaget.

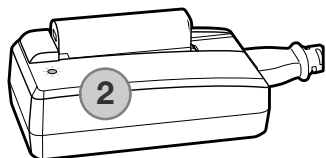

SÄTTA I BATTERIET

Kameran drivs av ett NP-700 litiumjonbatteri. Läs igenom säkerhetsvarningarna på sidan 3 och 4 innan batteriet används. Stäng av kameran innan du byter batteri (sidan 19).

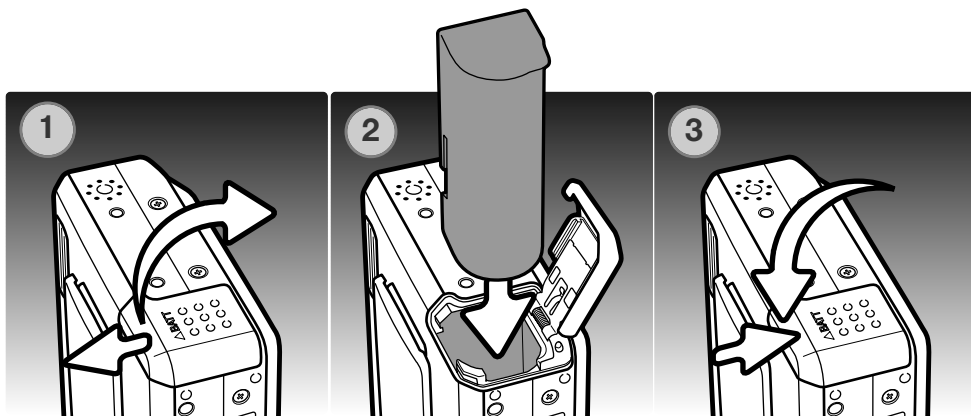

1. Skjut batteriluckan framåt så att säkerhetsspärren frigörs. Öppna luckan.
2. Skjut in batteriet i batterifacket med batterikontakterna framåt.
3. Stäng batteriluckan och skjut den bakåt så att säkerhetsspärren låses.

När du har satt i batteriet kan ett meddelande om inställning av datum och tid visas på bildskärmen; information om hur du ställer in tid och datum finns på sidan 20. Ett inbyggt batteri bevarar inställningarna för klocka, kalender och minnet i minst 24 timmar under förutsättning att kameran har använts i minst 5 minuter innan batteriet tas ur.

BATTERISYMBOL

Batteriets återstående laddning visas automatiskt på bildskärmen. När batteriladdningen är låg ändras batterisymbolen från vit till röd.



Symbol för fulladdat batteri: batteriet är fulladdat. Symbolen visas så snart kameran slås på.



Symbol för svagt batteri: batteriladdningen är låg.



Symbol för nästan urladdat batteri: batteriladdningen är mycket låg. Batteriet bör bytas ut så fort som möjligt. Denna varning visas automatiskt och kvarstår på bildskärmen tills ett laddat batteriet sätts i. Filminspelning kan inte göras. Om batteriladdningen sjunker under denna nivå visas meddelandet "Battery exhausted" (batteriet slut) strax innan kameran automatiskt stängs av.

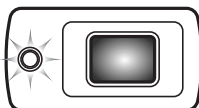

Om strömförsörjningen är tillräcklig för att kameran ska kunna användas blinkar aktivitetslampan intill sökaren med orange sken i tre sekunder. Slutaren kan inte utlösas. Batteriet måste bytas.

AUTOMATISK AVSTÄNGNING

För att spara batteri stängs kameran av efter tre minuter om den inte används. Sätt på kameran igen genom att trycka på avtryckaren eller visningsknappen. Tidsgränsen för aktivering av funktionen kan ändras på flik 2 i inställningsmenyn (sidan 70). När kameran är ansluten till en dator eller PictBridge-skrivare är tidsperioden för automatisk avstängning alltid 10 minuter, och kan inte ändras.

NÄTADAPTER (MEDFÖLJER EJ)



Stäng alltid av kameran innan du växlar strömkälla.

1

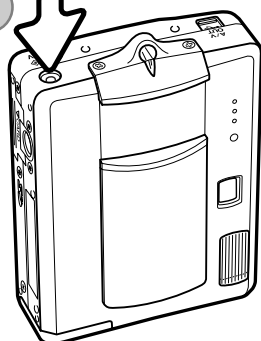

Med nätadaptern AC-4 eller AC-5 kan du driva kameran från ett vanligt nätuttag. Användning av nätadapter rekommenderas när kameran är ansluten till en dator, eller när den används för att ta många bilder i följd. Nätadaptern AC-1L är avsedd för användning i Nordamerika, Japan och Taiwan, och AC-5 är avsedd för alla övriga länder. Det går inte att ladda batteriet med nätadaptern.

1. Anslut nätadapterns minikontakt till kamerans nätadapteruttag.
2. Anslut nätadapterns nätkontakt till ett nätuttag.

MONTERA KAMERAREMMEN

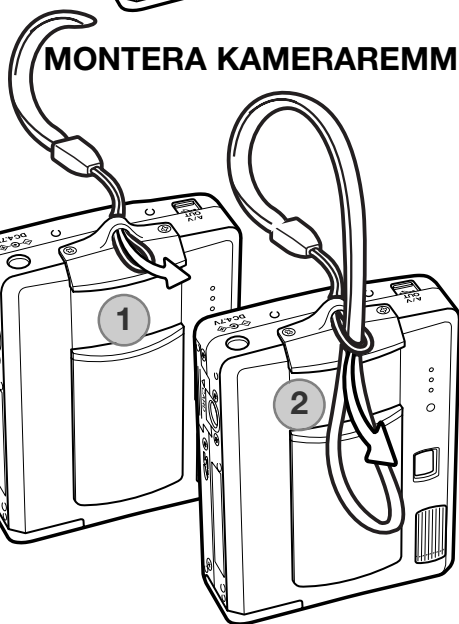

Ha alltid handlovsremmen runt handleden som extra säkerhet ifall du skulle tappa kameran.

1. Trä handlovsremmens minsta ögla genom remöglan på kameran.
2. Trä den andra änden genom öglan och dra åt.

SÄTTA I OCH TA UR MINNESKORT



Stäng alltid av kameran och kontrollera att aktivitetslampan inte lyser innan ett minneskort tas ur; i annat fall kan kortet skadas eller data förloras.

Ett minneskort av typen SD (Secure Digital) eller MultiMediaCard måste sättas i kameran innan den kan användas. Om inget kort har satts i visas meddelandet "No card" (inget kort) på bildskärmen; avtryckaren kan trots detta tryckas ned men ingen bild kan tas.

1. Skjut kortfacksluckan bakåt så att säkerhetsspärren frigörs. Öppna luckan.
2. Skjut in minneskortet helt i kortfacket. Kortet låses automatiskt fast i facket.

Sätt i kortet så att dess framsida är vänd mot kamerans baksida. Skjut alltid in kortet rakt; det får inte sitta snett. Tvinga aldrig i kortet; om kortet inte passar, kontrollera att det är vänt åt rätt håll. Om ett MultiMediaCard sätts i felaktigt låses det fast, men luckan går inte att stänga.

3. Ta ur kortet genom att trycka det inåt i kortfacket och släppa det. Nu kan kortet dras ut.
4. Stäng kortfacksluckan och skjut den framåt så att säkerhetsspärren låses.

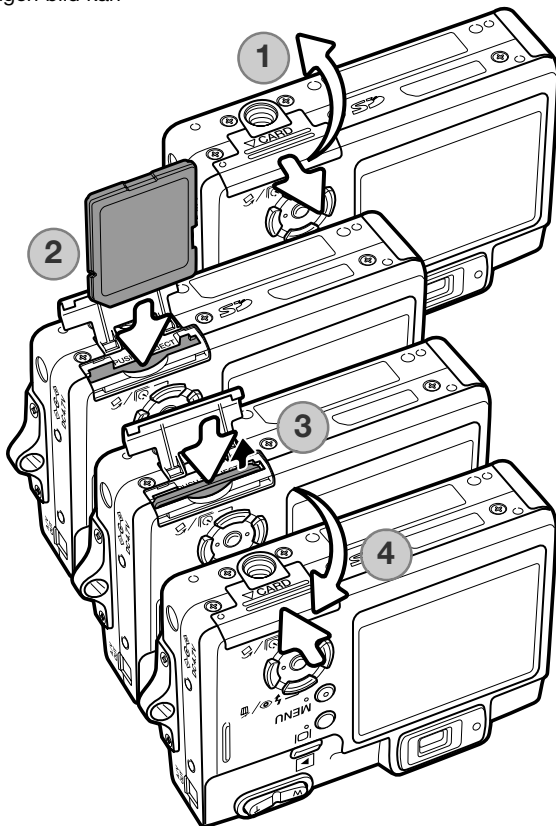

MINNESKORT

MultiMediaCard-kort är långsammare vid bildtagning och bildvisning än SD-minneskort. Detta är inte något fel, utan beror på kortets specifikationer. När högkapacitetskort används kan vissa aktiviteter, exempelvis radering, ta längre tid.

SD-minneskort har en skrivskyddsomkopplare som förhindrar att data oavsiktligt raderas. Skrivskydda kortet genom att skjuta omkopplaren mot kortets nederkant. Det går inte att ta bilder när kortet är skrivskyddat. Om du försöker ta eller radera en bild när kortet är skrivskyddat visas ett meddelande om låst kort på skärmen, och aktivitetslampan vid sökaren blinkar med orange sken. Skötsel och förvaring av minneskort beskrivs på sidan 103.

Om meddelandet "Unable to use the card" (kortet kan inte användas) visas måste kortet formateras. Ett minneskort som har använts i en annan kamera kan behöva formateras innan det används. Välj formatering av kort på flik 1 i inställningsmenyn (sidan 70). Formateringsproceduren raderar permanent alla data på kortet.

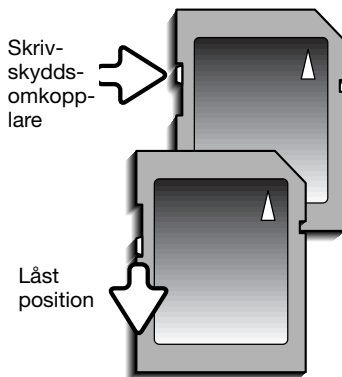

SLÅ PÅ KAMERAN

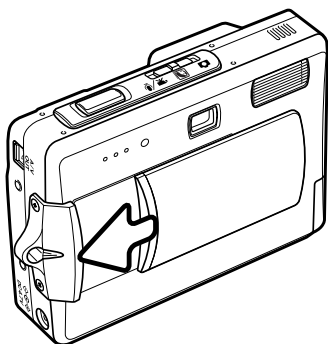

Slå på kameran genom att skjuta linsskyddet i den riktning som visas på bilden. När kameran slås på första gången måste datum och tid ställas in; se nästa sida. När du har slagit på kameran kan det hända att bildskärmen blir svart i några sekunder medan blixten laddas.

Slå av kameran genom att skjuta linsskyddet i motsatt riktning. När kameran förvaras eller transporteras ska linsskyddet alltid vara stängt.

STÄLLA IN DATUM OCH TID

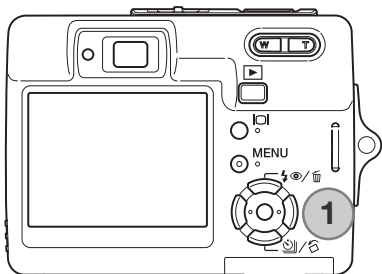

När du första gången sätter i ett minneskort och batteri måste kamerans tid och datum ställas in. När du tar bilder sparas bilddata tillsammans med datum och tid för tagningen.

Om datum och tid inte är inställt visas ett varningsmeddelande under några sekunder varje gång kameran slås på. Detta meddelande visas även om datum och tid har återställts som följd av att kameran har förvarats utan laddade batterier under en längre tid.



Tryck på fyrvägskontrollens vänster-/högerknapp (1) för att markera "Yes" (ja). Markera "No" (nej) om du vill avbryta.



Tryck på fyrvägskontrollens mittknapp för att visa inställningsskärmen för datum och tid.

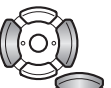
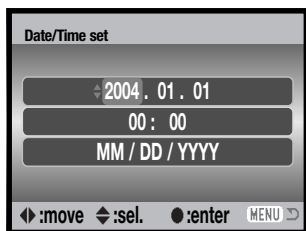

Välj önskad datum- eller tidsenhet med vänster-/högerknappen.



Justera värdet med upp-/nedknappen.



Tryck på mittknappen för att aktivera inställningen.

Skärmen för inställning av datum och tid

Skärmen för inställning av datum och tid kan öppnas via flik 2 i inställningsmenyn. Beroende på land och språk måste eventuellt även menyspråket ställas in. Språket ändras på flik 1 i inställningsmenyn (sidan 70, 74).

GRUNDLÄGGANDE BILDTAGNING

I detta avsnitt beskrivs de grundläggande funktionerna för bildtagning. Ställ in kameran för användning genom att läsa sidorna 14 - 23.

HANTERA KAMERAN

Betrakta motivet via bildskärmen eller sökaren och håll kameran i ett stadigt grepp med höger hand, samtidigt som du stöder kamerahuset med vänster hand. Håll armbågarna intill kroppen och fötterna axelbrett isär så att kameran hålls stadigt.

Vid tagning av bilder med vertikal orientering håller du kameran så att avtryckaren befinner sig nederst. Se till att fingrarna eller handlovsremmen inte täcker över objektivet.

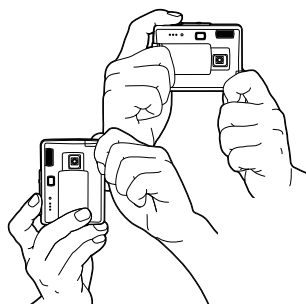

STÄLLA IN KAMERAN FÖR BILDTAGNING

Skjut funktionsväljaren till önskat läge.

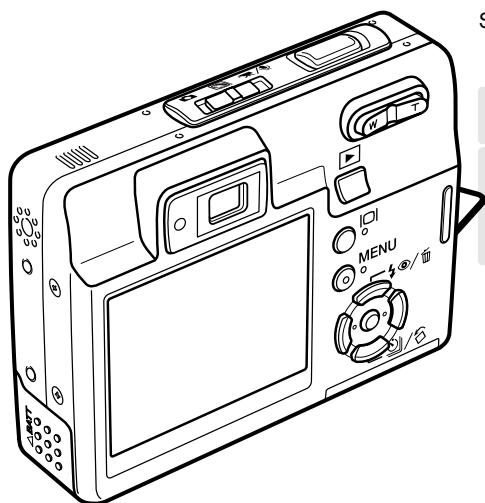

	Stillbildstagning
	Motivprogram
	Film- och ljudinspelning (sidan 36, 52)

BILDSKÄRMEN

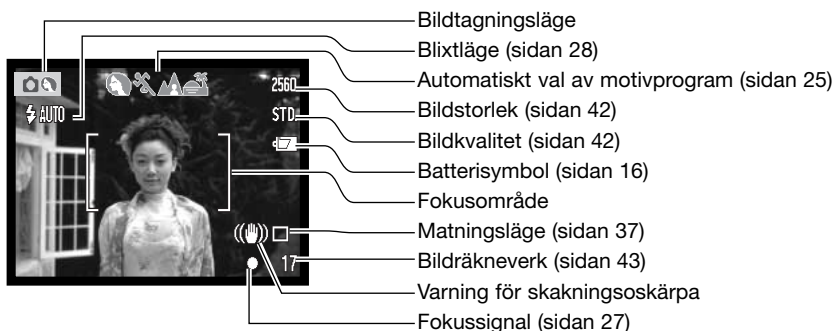

VARNING FÖR SKAKNINGOSKÄRPA

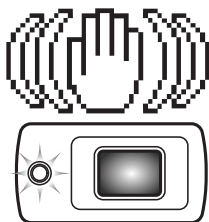

Om slutartiden är så lång att kameran inte säkert kan hållas på fri hand visas en varningssymbol för skakningsoskärpa på bildskärmen och aktivitetslampan i sökaren blinkar sakta med orange sken. Skakningsoskärpa orsakas av nästan omärkliga handrörelser, och är mer påtaglig vid telebrännvidder än vid vidvinkelbrännvidder. Även när varningssymbolen visas kan kameran fortfarande exponera. Om varningssymbolen visas bör du placera kameran på ett stativ eller använda den inbyggda blixten.

ANVÄNDA ZOOMOBJEKTIVET

Kameran har ett 6,1 - 17,1 mm zoomobjektiv. Detta motsvarar ett 37 - 105 mm-objektiv på en 35 mm-kamera. Du zoomar in och ut med hjälp av zoomknappen på kamerans baksida. Effekten av den optiska zoomen visas både i sökaren och på skärmen.

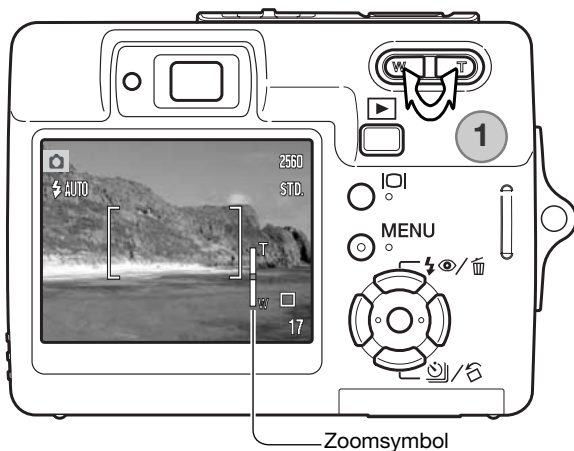

Zooma in motivet genom att trycka på zoomknappens högra sida (T) (1).

Zooma ut genom att trycka på zoomknappens vänstra sida (W).

Vid zoomning indikeras den ungefärliga zoomningsgraden på bildskärmen.

Med den digitala zoomfunktionen kan du öka objektivets förstoringegrad ännu mer. Den digitala zoomen aktiveras på flik 3 i bildtagningsmenyn (sidan 40).

Tagningstips

Zoomläget påverkar inte bara motivets förstoringegrad, utan även skärpedjup och perspektiv. Skärpedjupet är området mellan det närmaste skarpa föremålet och det föremål längst bort som är skarpt. I teleläge blir skärpedjupet mindre vilket ger ett intryck av att motivet är mer eller mindre särskilt från bakgrunden. Porträtt tas med fördel i teleläge. I vidvinkeläge blir både förgrund och bakgrund skarpare. Landskapsmotiv vinner ofta på att fotograferas med vidvinkelobjektiv tack vare det större skärpedjupet. Det ändrade perspektiv som man får med vidvinkelobjektiv ger dessutom bilden en större djupkänsla. Teleobjektiv trycker däremot ihop området mellan förgrund och bakgrund och ger mindre känsla av djup i bilden.

FUNKTIONER FÖR GRUNDLÄGGANDE BILDTAGNING

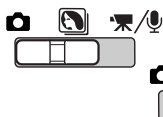

Ställ in funktionsväljaren på motivprograms- eller tagningsläge. Funktionen är densamma i båda dessa lägen. Automatiskt val av motivprogram är aktivt endast i läget för motivprogram.

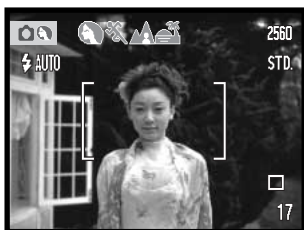

Placera motivet någonstans inom fokusområdet. Se till att motivet befinner sig inom objektivets fokuseringsområde (sidan 26). Om motivet är närmare än 1 m i vidvinkelläge, eller närmare än 3 m i teleläge, bör du använda bildskärmen för att komponera bilden.



Tryck ned avtryckaren halvvägs för att låsa fokus och exponering. Funktionen för automatiskt val av motivprogram väljer ett lämpligt exponeringsläge (se motstående sida).

Fokussignalen lyser vit och aktivitetslampan lyser grönt som bekräftelse på fokuslåsnig. Om fokussignalen lyser rött eller aktivitetslampan blinkar så kan kameran inte fokusera på motivet. Upprepa i så fall fokuseringsproceduren.

Tryck ned avtryckaren helt för att ta bilden. Den tagna bilden visas på bildskärmen om du fortsätter hålla ned avtryckaren efter att du har tagit bilden. Du kan även använda funktionen för omedelbar visning (sidan 47).

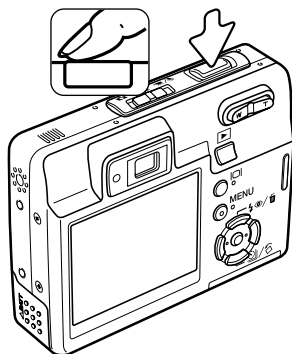

När data skrivs till minneskortet blinkar aktivitetslampan med rött sken. Ta aldrig ur minneskortet medan data sparas.

AUTOMATISKT VAL AV MOTIVPROGRAM

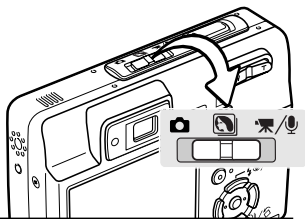

Funktionen för automatiskt val av motivprogram väljer mellan programexponeringsautomatik och ett av fyra motivprogram. Motivprogrammen optimerar kamerainställningarna för olika förhållanden och motiv. Automatiskt val av motivprogram är tillgängligt endast när motivprogramsläget är valt. Information om de olika motivprogrammen finns på sidan 30.



En rad med grå symboler överst på bildskärmen indikerar att funktionen för automatiskt motivprogramsväl är aktiv.

Tryck ned avtryckaren halvvägs. Autofokussystemet lokaliserar motivet och funktionen för automatiskt val av motivprogram väljer lämpligt motivprogram. Om inga symboler visas så är exponeringsautomatiken aktiv. Tryck ned avtryckaren helt för att ta bilden.



Håll kameran stadigt när motivprogrammet för solnedgång är valt eftersom exponeringstiden kan bli lång.

I motivprogramläge kan du manuellt välja ett av de sju programlägena med hjälp av fyrvägskontrollens vänster-/högerknapp innan du tar en bild. Se sidan 30.

FOKUSLÅS

Använd fokuslåset om du vill låsa fokus på ett motiv som befinner sig utanför bildens mitt (utanför fokusområdet). Fokuslåset är praktiskt även när kameran inte kan fokusera på motivet. Denna funktion styrs med avtryckaren.



Placera motivet innanför fokusområdet på bildskärmen, eller centrera motivet i sökaren. Tryck ned avtryckaren halvvägs för att låsa fokus.

Fokussymbolen på bildskärmen och den gröna aktivitetslampan intill sökaren indikerar om fokus är låst.

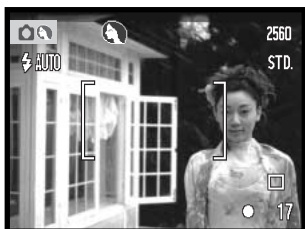
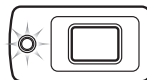

Fortsätt hålla avtryckaren nedtryckt och komponera om motivet i sökaren på eller bildskärmen. Tryck ned avtryckaren helt för att ta bilden.

FOKUSERINGSOMRÅDE

Fokuseringsområdet sträcker sig från 10 cm till oändlighet. Du kan komponera bilden antingen på bildskärmen eller i sökaren. På grund av parallaxfel är dock endast den aktiva bilden på bildskärmen rättvisande för motiv som är närmare än 1 m i vidvinkelläge, och närmare än 3 m i teleläge.

FOKUSSIGNALER

Den här digitalkameran har ett snabbt och exakt autofokussystem. Fokussignalen i bildskärmens nedre högra hörn och aktivitetslampan intill sökaren indikerar fokusstatus. Slutaren kan utlösas även om kameran inte kan fokusera på motivet.

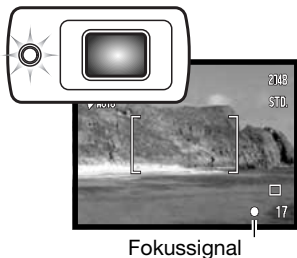

Fokus inställd - Fokussymbolen på bildskärmen är vit och aktivitetslampan lyser med fast grönt ljus. Fokus är låst.

Fokusering ej möjlig - Fokussignalen på bildskärmen är röd och aktivitetslampan blinkar snabbt grönt.

SPECIELLA FOKUSERINGSSITUATIONER

Kameran kan kanske inte fokusera i vissa situationer. I dessa situationer kan du fokusera med fokuslås (sidan 26) aktiverat på ett motiv på samma avstånd som huvudmotivet, och sedan komponera om bilden på bildskärmen.

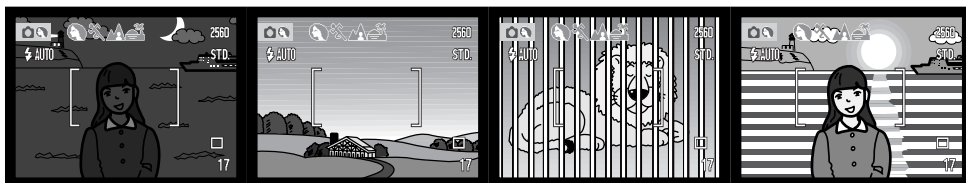

Motivet är för mörkt.

Motivet i fokusområdet har mycket låg kontrast.

Två motiv på olika avstånd sammanfaller med varandra i fokusområdet.

Motivet är nära ett mycket ljusst föremål eller område.

BLIXTLÄGEN

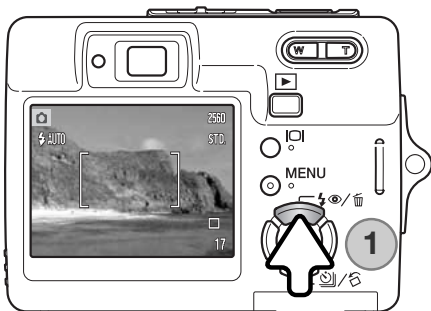

Blixten kan användas vid stillbildstagnation. Välj blixtläge genom att trycka på blixtlägesknappen (1) på kamerans baksida till önskat läge visas. Tryck ned avtryckaren helt för att aktivera läget. Det valda blixtläget visas i bildskärmens övre vänstra hörn. Om kameran stängs av och automatisk återställning (sidan 45) är aktivt återställs blixtläget till automatisk blix med röda ögon-reduktion om detta läge var inställt senast, i annat fall sker återställning till automatisk blix. Medan blixten laddas går det inte att trycka ned avtryckaren.

Automatisk blix - blixten avfyras automatiskt i svaga ljusförhållanden och i motljus.

Reduktion av röda ögon - blixten avfyras flera gånger före huvudblixten för att reducera röda ögon; en effekt som orsakas av att ljuset reflekteras från ögats näthinna. Förblixtnarna drar samman pupillen i motivets ögon; används i svagt ljus vid fotografering av människor och djur.

Upplättningsblix - blixten avfyras vid varje exponering, oavsett hur starkt det befintliga ljuset är. Upplättningsblix kan användas för reducering av hårda skuggor som skapas av starkt direktljus eller solsken.

Blixten avstängd - blixten avfyras inte. Används när fotografering med blix inte är tillåtet, när man vill utnyttja det naturliga ljuset eller när motivet befinner sig bortom blixtnens räckvidd. När blixten är avstängd kan varningssymbolen för skakningsoskärpa visas (sidan 22).

	Automatisk blix
	Automatisk blix med röda ögon-reduktion
	Upplättningsblix
	Avstängd blix



Upplättningsblix

BLIXTRÄCKVIDD (AUTOMATISK FUNKTION)

Kameran styr blyxtens uteffekt automatiskt. För att bilden ska bli korrekt exponerad måste motivet befinna sig inom blyxtens räckvidd. Beroende på det optiska systemet är blyxtens räckvidd olika i objektivets vidvinkelläge och teleläge. Blyxtens räckvidd kan ändras genom ändring av ljuskänsligheten (ISO). Se sidan 46.

Vidvinkelläge	Teleläge
0,2 m ~ 3,2 m	0,1 m ~ 1,8 m

BLIXTSIGNALER

Aktivitetlampan intill sökaren indikerar blyxtens status. När lampan snabbt blinkar med orange sken håller blyxten på att laddas och slutaren kan inte utlösas. Lampan lyser i tre sekunder när blyxten laddas.

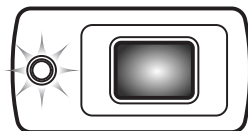

BILDSKÄRMSKNAPPEN I BILDTAGNINGSLÄGE

Med bildskärmsknappen styr du vad som ska visas på bildskärmen. Kameran växlar mellan följande lägen varje gång du trycker på knappen: fullständig bildinformation, endast den aktiva bilden, bildskärmen avstängd. Det går inte att stänga av bildskärmen vid film- eller ljudinspelning. Om du håller bildskärmsknappen intryckt visas inställningsskärmen för bildskärmsljusstyrka (sidan 72).



Fullständig bildinformation



Endast bild

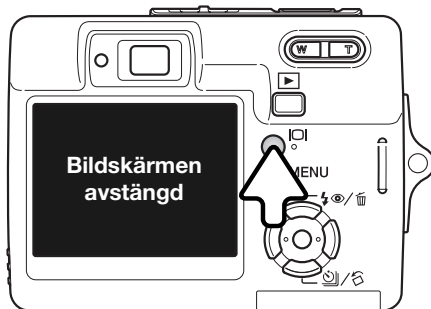

Bildskärmen
avstängd

MOTIVPROGRAM

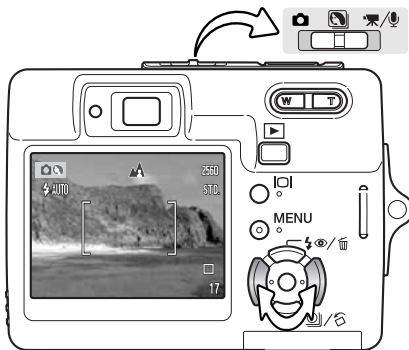

Motivprogrammen optimerar exponerings-, vitbalans- och bildbehandlingsystemet för specifika förhållanden och motiv.

Ställ in funktionsväljaren i motivprogramsläget. Välj önskat motivprogram med hjälp av kontrollens vänster-/högerknapp. Det valda motivprogrammet visas överst på bildskärmen. Mer information om automatiskt val av motivprogram finns på sidan 25.



Automatiskt val

Porträtt - optimerat för att återge mjuka hudtoner med en lätt oskärpa på bakgrunden. Porträtt blir oftast bäst med en telebrännvidd; längre brännvidder överdriver inte ansiktsuttrycket och det kortare skärpedjupet gör bakgrunden mjukare (oskarpare). Vid starkt direkt solljus eller bakgrundsljus kan du använda upplättningsblinx för att minska hårda skuggor.



Porträtt



Sport & action

Sport & action - optimerat för kortast möjliga slutartider så att rörelser "fryses". Vid blixtanvändning måste motivet befinna sig inom blixstens räckvidd (sidan 29). Ett enbent stativ är mer flexibelt och kompakt än ett trebent i dessa situationer.



Landskap

Landskap - optimerat för att ge skarpa och färgsprakande landskapsbilder. Används för ljusa utomhusmotiv.



Solnedgång

Solnedgång - optimerat för att ge fylliga och varma solnedgångsbilder. När solen befinner sig ovanför horisonten bör du undvika att rikta kameran direkt mot solen under längre stunder. Solljusets intensitet kan skada CCD-elementet. Stäng av kameran eller sätt på objektivlocket mellan bildtagningar.



Nattporträtt



Text



Supermakro



Automatisk bildtagning (av)

Nattporträtt - optimerat för djupa, subtila nattscener. Stativ rekommenderas. När blixtn används balanseras blyxtljuset och det befintliga ljuset så att både huvudmotivet och bakgrunden exponeras korrekt. Vid blyxtanvändning måste huvudmotivet (till exempel en person) befinna sig nära kameran. Motivet bör inte röra sig efter att blixten avfyrats, eftersom slutaren kan vara öppen ytterligare en stund för exponering med befintligt ljus.

Text - optimerat för svart text eller grafik mot en vit bakgrund.

Supermakro - för närbilder ned till 6 cm avstånd. I detta läge zoomas objektivet automatiskt till makroläge; zoomningsgraden kan inte ändras. På korta avstånd kan blixten orsaka överexponering eller ojämn belysning; stäng i så fall av blixten (sidan 28). Stativ rekommenderas.

Automatisk bildtagning - när inget motivprogram är inställt används programexponeringsautomatik.

SPOT-AF

Spotautofokus används när du vill begränsa fokusområdet. Både fokus och exponering bestäms utifrån spotfokusområdet. Om automatisk återställning (sidan 45) har valts återställs autofokusområdet till brett fokusområde när kameran stängs av. Spotfokusområdet kan användas vid filminspelning. När funktionen används tillsammans med digital zoom (sidan 51) förstoras spotfokusområdet.

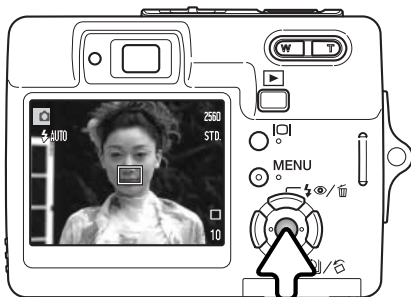

Håll fyrvägskontrollens mittknapp intryckt så visas spotfokusområdet; för att återgå till brett fokusområde håller du knappen intryckt igen. Ta bilden enligt beskrivningen för grundläggande bildtagning på sidan 24.

När bildskärmen är avstängd går det inte att växla mellan brett fokusområde och spotfokusområde; det autofokusläge som senast valts används. Om du valt visning av endast bilden och växlar autofokusläge återgår bildskärmen till fullständig bildinformation.

GRUNDLÄGGANDE BILDVISNING

Du kan titta på bilderna i visningsläget. Visningsläget har ytterligare funktioner; se sidan 54. Du behöver inte slå på kameran genom att öppna linsskyddet när du vill titta på bilder.

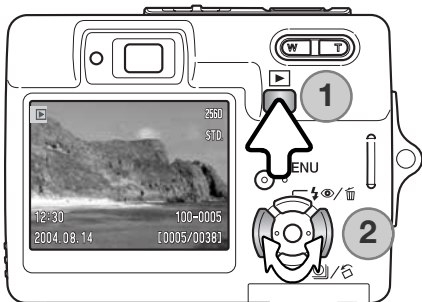

Visa tagna bilder genom att trycka på visningsknappen (1). Om kameran är avstängd håller du knappen intryckt tills bildskärmen aktiveras.

Tryck på fyrvägskontrollens vänster-/högerknapp för att bläddra mellan bilderna på kortet (2).

Tryck på visningsknappen igen för att återgå till tagningsläge eller stänga av kameran.

BILDVISNING I ENBILDSLÄGE

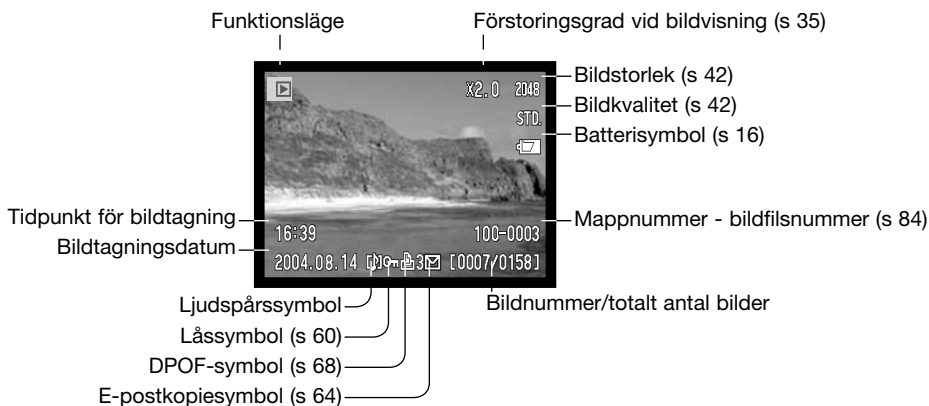

ROTERA BILDER

Tryck på fyrvägskontrollens nedknapp för att rotera den bild som visas 90° åt vänster, 90° åt höger eller 180°. Bilden visas i den valda orienteringen tills du ändrar den.

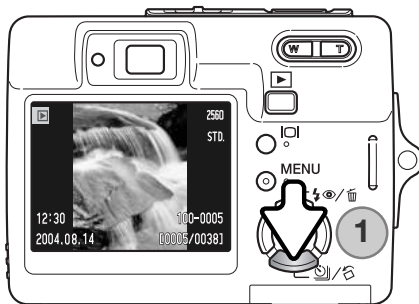

RADERA ENSTAKA BILDER

Radera bilden som visas med fyrvägskontrollens uppknapp (1). En bekräftelseskärm visas.



Markera "Yes" med hjälp av vänster-/högerknappen. Markera "No" om du vill avbryta.



Tryck på mittknappen för att radera bilden.

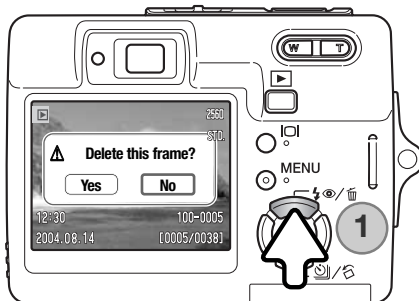

BILDSKÄRMSKNAPPEN I BILDVISNINGSLÄGE

Med bildskärmsknappen styr du visningssättet. Bläddra mellan följande tre lägen genom att trycka på knappen: fullständig bildinformation, endast bild, miniatyrbilder.

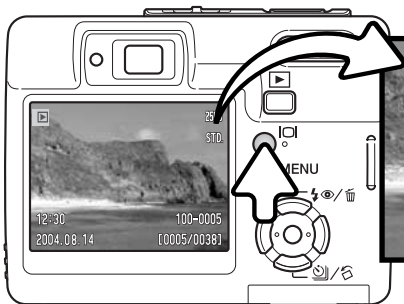

Fullständig bildinformation



Endast bild

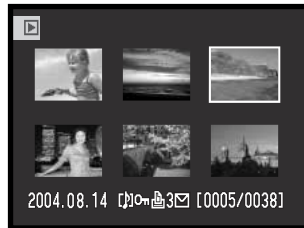

Visning av miniatyrbilder

När du visar miniatyrbilder kan du flytta den gula ramen till önskad bild med fyrvägskontrollens knappar. För den bild som är markerad med den gula ramen visas exponeringsdatum, lås- och utskriftsstatus, e-postkopiesymbol samt bildens nummer längst ned på bildskärmen. Om den markerade bilden har ett ljudspår kan du spela upp detta genom att trycka på kontrollens mittknapp. När du trycker på visningsknappen igen visas den markerade bilden i läget för enbildvisning.

VISA FÖRSTORAD BILD

Vid enbildsvisning kan en stillbild förstoras upp till 6X i steg om 0,2X.

När önskad bild visas trycker du på zoomknappens högra sida (T) för att visa bilden förstorad. Förstoringsgraden visas på bildskärmen.

Tryck på zoomknappens högra sida (T) för att öka förstöringsgraden. Tryck på knappens vänstra sida (W) för att minska förstöringsgraden.

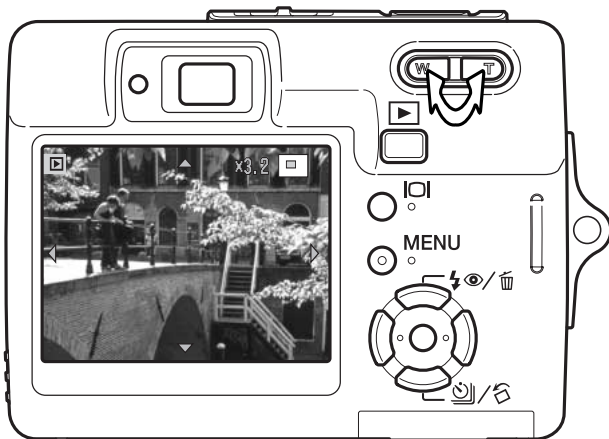

Panorera bilden med hjälp av fyrvägskontrollens knappar. Vid panorering försvinner pilarna på bildskärmen när du har nått bildens kant.

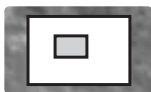

Symbolen i bildskärmens övre högra hörn indikerar vilken del av bilden som visas.



Du kan växla mellan visning av fullständig bildinformation och endast bild med bildskärmsknappen.

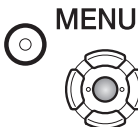

Avsluta förstöringsläget genom att trycka på MENU-knappen eller på fyrvägskontrollens mittknapp.

AVANCERAD BILDTAGNING

FILMINSPELNING

Kameran kan spela in digital film med ljud. Ställ in funktionsväljaren på film- och ljudinspelningssläge (1). Den totala inspelningstiden varierar beroende på bildfrekvens och minneskortets storlek (se sidan 53). Vissa inställningar kan göras i filmmenyn (sidan 40).

Placera motivet inom fokusområdet och tryck ned avtryckaren halvvägs för att låsa fokus (2). Tryck ned avtryckaren helt och släpp den sedan för att starta inspelningen (3).

Den digitala zoomen kan användas vid filminspelning. Inspe­lingen fortgår tills den maximala inspelningstiden har löpt ut eller tills du trycker ned avtryckaren igen. Under inspe­lingen visas förfluten inspelningstid på bildrättningsröret. När tio sekunder återstår lyser räk­naren rött och ändras till nedräkning av återstående tid. Se till att du inte täcker över mikrofonen vid filminspelning.

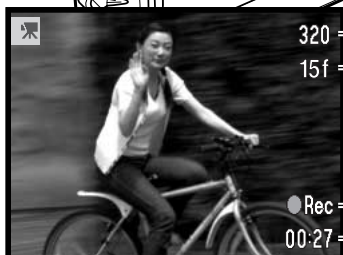
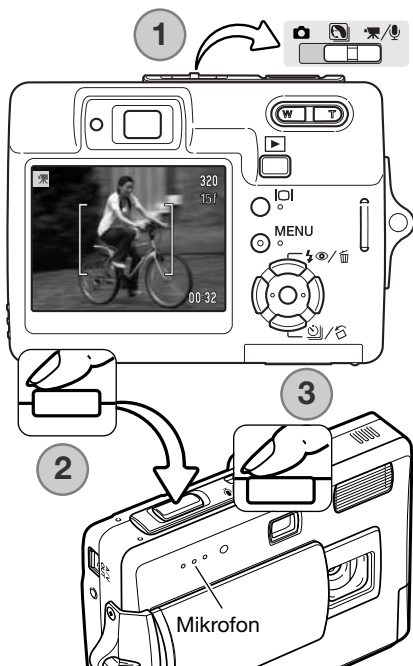

320 — Bildstorlek

15f — Bildfrekvens

● Rec — Inspe­lingssymbol

00:27 — Inspe­lingstid

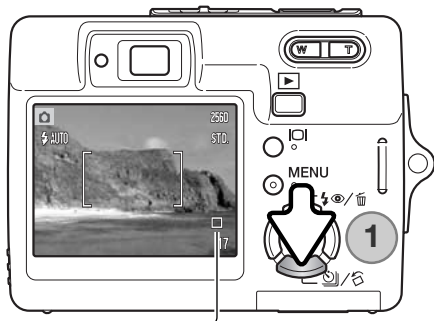

MATNINGSLÄGEN

Med de olika matningslägena styr du bildfrekvens och bildtagningsmetod. En symbol som indikerar det valda matningsläget visas på bildskärmen. Om automatisk återställning (sidan 45) har valts återställs matningsläget till enbildstagnung när kameran stängs av.

Tryck på fyrvägskontrollens nedknapp för att välja matningsläge (1).



Enbildstagnung - tar en bild varje gång avtryckaren trycks ned (standardinställning).



Självutlösare - fördröjer exponeringen (sidan 38). Används för självporträtt.



Seriebildstagnung - tar upp till fyra bilder när avtryckaren hålls nedtryckt (sidan 39).



UHS-seriebildstagnung (extra snabbt läge - tar 11 bilder per sekund i upplösningen 1280 x 960 när avtryckaren hålls nedtryckt (sidan 39).



Multibild - skapar en sammansatt bild av en bildserie med nio bilder när avtryckaren trycks ned; se nedan.

Multibild

Ta bilden enligt beskrivningen för grundläggande bildtagning (sidan 24). När kameran har börjat ta bildserien kan du släppa upp avtryckaren; kameran tar nio bilder automatiskt.

Blixt kan inte användas. Slutartiden är begränsad i detta läge, varför bilderna kan bli underexponerade under svaga ljusförhållanden. Upplösningen avser den sammanlagda bildytan för alla nio bilderna, inte varje enskild miniatyrbilds storlek.



Självutlösare

Självutlösaren används för självporträtt; exponeringen fördröjs cirka 10 sekunder efter att avtryckaren har tryckts ned. Tryck på fyrvägskontrollens nedknapp för att välja självutlösarläge (sidan 37).

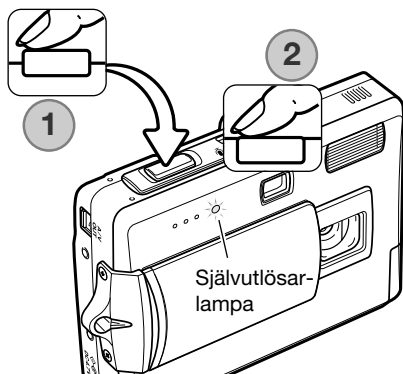

Montera kameran på ett stativ och komponera bilden enligt beskrivningen för grundläggande bildtagning (sidan 24). Tryck ned avtryckaren halvvägs för att låsa fokus och exponering (1). Tryck ned avtryckaren helt för att starta nedräkningen (2). Eftersom fokusering och exponering fastställs när avtryckaren trycks ned, får du inte stå framför kameran när en bild ska tas med självutlösaren. Kontrollera alltid fokuseringen med fokussignalen innan självutlösaren aktiveras (sidan 27).

Under nedräkningen börjar självutlösarlampen på kamerans framsida blinka samtidigt som en ljudsignal avges. En nedräkningstimer visas på bildskärmen. Några sekunder före exponeringen börjar självutlösarlampen blinka snabbt. Strax före exponeringen lyser lampan med fast sken.

Du kan avbryta nedräkningen genom att trycka på zoomknappen eller MENU-knappen. Matningsläget återställs till enbildstagnation när exponeringen har gjorts. Ljudsignalen kan stängas av på flik 2 i inställningsmenyn (sidan 70).

Seriebildstagnung och UHS-seriebildstagnung

Tryck på fyrvägskontrollens nedknapp för att välja något av matningslägena (sidan 37).

Placera motivet inom fokusområdet enligt beskrivningen för grundläggande bildtagning (sidan 24). Tryck ned avtryckaren halvvägs för att låsa fokus och exponering för bildserien (1). Tryck ned avtryckaren helt och håll den nedtryckt (2) för att börja ta bildserien. När avtryckaren hålls nedtryckt börjar kameran ta bilder tills det maximala antalet bilder har exponerats eller avtryckaren släpps upp. Bildräkneverket räknas upp när hela bildserien har tagits.

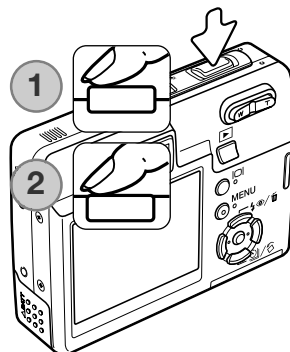

Seriebildstagnung - exponerar upp till fyra bilder när avtryckaren hålls nedtryckt. Med upplösningen 2560 x 1920 är maximal bildfrekvens 1,9 bilder per sekund.

Den inbyggda blixten kan användas, men tagningsfrekvensen reduceras eftersom blixten måste laddas mellan varje bild. Dessutom reduceras tagningsfrekvensen om datummärkningsfunktionen (sidan 50) är aktiverad.

UHS-seriebildsläge - exponerar upp till 11 bilder per sekund med upplösningen 1280 x 960, oavsett inställning av bildkvalitet. Vid exponeringen visas sex miniatyrbilder i taget; därefter ersätts de med nästa sex bilder osv. Den inbyggda blixten kan inte användas. När symbolen för nästan urladdade batterier visas kan inte UHS-seriebildsläget användas. Om mycket ljusstarka ljuskällor förekommer i motivet kan dessa orsaka ränder i bilden. Även svarta områden som orsakas av dataförlust kan förekomma.

NAVIGERA I TAGNINGSMENYN

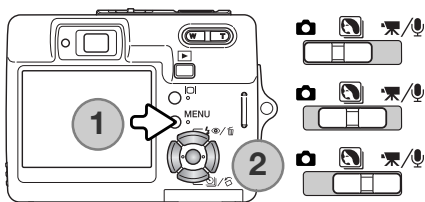

Tagningens utseende varierar med funktionsväljarens läge. Tryck på MENU-knappen (1) för att öppna respektive stänga menyn. Med knapparna på fyrvägskontrollen (2) flyttar du markören i menyn. Med mittknappen aktiverar du en inställning.

 **MENU** Öppna menyn med MENU-knappen.



Markera önskad menyflik med kontrollens vänster-/högerknapp; menyn ändras i enlighet med vald flik.



Bläddra i menyalternativen med upp-/nedknappen. Markera det alternativ vars inställning ska ändras.

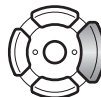

Tryck på fyrvägskontrollens högerknapp när önskat alternativ är markerat; inställningarna visas med den aktuella inställningen markerad. Återgå till menyalternativen genom att trycka på vänsterknappen.



Markera den nya inställningen med upp-/nedknappen.



Tryck på mittknappen för att välja den markerade inställningen; vissa alternativ öppnar en ny skärm.

När en inställning har valts återgår markören till menyalternativet och den nya inställningen visas. Återgå till tagningens läge genom att trycka på MENU-knappen.

Stillbildstagnung

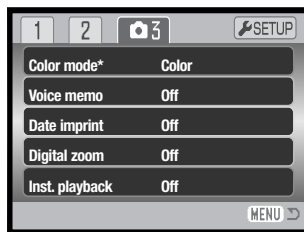
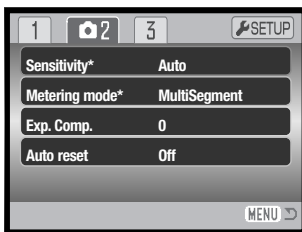
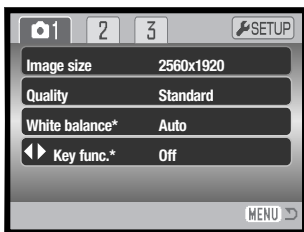

* Alternativen vitbalans (White balance), anpassad knappfunktion (Key func), ljuskänslighet (Sensitivity), ljusmätningmetod (Metering method) och färgläge (Color mode) är inte tillgängliga i motivprogramläge.

Film- och ljudinspelning

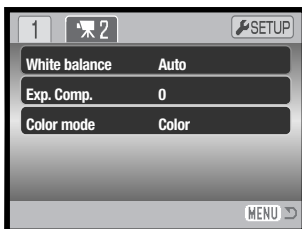

I följande avsnitt beskrivs de olika menyalternativen och dess inställningar.

Sidhänvisningar till menyalternativen

Auto reset (automatisk återställning), 45

Color mode (färgläge), 43

Date imprinting (datummärkning), 50

Digital zoom (digital zoom), 51

Exp. compensation (expone-ringskompensation), 48

Frame rate (bildfrekvens), 53

Image size (bildstorlek), 42

Instant playback (omedelbar visning), 47

Key function (anpassad knappfunktion), 45

Metering mode

(mätningmetod), 47

Movie mode (filmläge), 53

Quality (bildkvalitet), 42

Recording mode (tagningsläge), 52

Sensitivity (ljuskänslighet), 46

Voice memo (röstminne), 49

White balance (vitbalans), 44

BILDSTORLEK OCH BILDKVALITET (IMAGE SIZE / QUALITY)

Ändring av bildstorleken påverkar antalet bildpunkter i bilden. Ju större bildstorlek, desto större blir filen. Välj bildstorlek utifrån bildens användningsområde; mindre bildstorlek är tillräckligt för publicering på till exempel webbsidor, medan större bildstorlek är lämpligt för utskrift med hög kvalitet.

Bildskärm	Antal bildpunkter (hor. x vert.)
2560	2560 x 1920
2048	2048 x 1536
1600	1600 x 1200
640	640 x 480

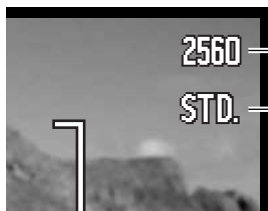

FINE	(Fine) - högsta kvalitet (JPEG)
STD.	Standard - standardinställning (JPEG)
ECON.	Economy - minsta bildstorlek (JPEG)

Bildkvaliteten styr bildens kompressionsgrad, men påverkar inte antalet bildpunkter. Ju högre bildkvalitet, desto lägre kompressionsgrad och större fil. Om det är ont om utrymme på minneskortet bör ekonomiläget användas. Standardläget är tillräckligt för normal användning. Fine-läget ger bilder med den högsta kvaliteten och de största bildfilerna.

Bildstorleken och bildkvaliteten måste ställas in innan bilden tas. Aktuella inställningar visas på bildskärmen. Bildstorleken och bildkvaliteten måste återställas manuellt. Bildstorlek och bildkvalitet ställs in på flik1 i tagningsmenyn. Se avsnittet om navigering i tagningsmenyn på sidan 40.

Om bildstorleken eller bildkvaliteten ändras visar bildräkneverket det ungefärliga antal bilder som kan sparas på minneskortet med de aktuella inställningarna. Ett minneskort kan lagra bilder med varierande storlek och kvalitet. Det antal bilder som kan sparas på minneskortet är beroende av kortets och bildfilernas storlek. Den faktiska filstorleken kan variera; vissa motiv kan komprimeras mer än andra. Se tabellen på nästa sida.

Ungefärlig filstorlek					
Kvalitet	Storlek	2560 x 1920	2048 x 1536	1600 x 1200	640 x 480
	Fine	2,4 MB	1,6 MB	1,0 MB	200 kB
	Standard	1,2 MB	820 kB	520 kB	130 kB
	Economy	650 kB	440 kB	290 kB	90 kB
Ungefärligt antal bilder som kan lagras på ett 16 MB minneskort.					
	Fine	5	8	14	68
	Standard	11	17	27	99
	Economy	21	31	47	148

Anmärkning

Bildräkneverket visar det ungefärliga antalet bilder som kan lagras på minneskortet med den inställda bildkvaliteten och bildstorleken. Eftersom räkneverket utgår från en genomsnittlig filstorlek kan det inträffa att bildantalet inte ändras, eller att det minskar med mer än ett, efter tagning av en bild. När bildräkneverket visar noll (0) kan inga fler bilder tas med den inställda bildkvaliteten och bildstorleken. Om du ändrar bildstorlek eller bildkvalitet kan eventuellt fler bilder sparas på minneskortet.

FÄRGLÄGE (COLOR MODE)

Färgläget styr om en stillbild sparas i färg eller svartvitt. Färgläget ställs in på flik 3 i tagningsmenyn (sidan 43) eller på flik 2 i film-/ljudinspelningsmenyn (sidan 40). Färgläget kan inte ändras när ett motivprogram används. Färgläget kan ändras med hjälp av fyrvägs kontrollen (sidan 45).

I svartvitt läge skapas neutrala monokroma bilder. Bruntoning (Sepia) ger svartvita bilder i varma toner. Det valda färgläget avspeglas i bilden på bildskärmen. Ingen symbol för inställt färgläge visas på bildskärmen. Färgläget påverkar inte bildfilens storlek.







VITBALANS (WHITE BALANCE)

Vitbalans är en funktion som kameran använder för att neutralisera olika belysningstyper. Effekten påminner om användning av dagsljus- respektive elljusfilm eller färgkorrigeringsfilter vid konventionell fotografering. En automatisk och fyra förinställda vitbalansinställningar finns tillgängliga för stillbilder och filminspelning; vitbalansen kan inte ändras när ett motivprogram används. Vitbalansen ställs in på flik 1 i tagningsmenyn eller på flik 2 i film-/ljudinspelningsmenyn (sidan 40). Exponeringskompensationen kan ändras med hjälp av fyrvägskontrollen (sidan 45). Om automatisk återställning (sidan 45) har valts återställs vitbalansen till autoläge när kameran stängs av.

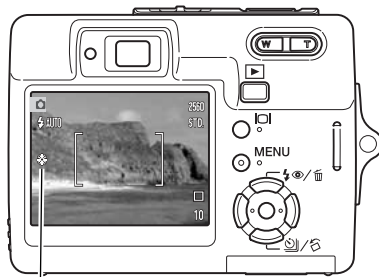
Den automatiska vitbalansen ("AUTO") kompenserar motivets färgtemperatur. I de flesta fall balanserar denna inställning det befintliga ljuset, och producerar korrekta bilder även under blandljusförhållanden. När den inbyggda blixten används ställs vitbalansen in för blixtljusets färgtemperatur.

När någon av de fyra förinställda vitbalansinställningarna har valts visas motsvarande symbol på bildskärmen, och effekten avspeglas direkt på bildskärmen. Om du bara vill använda befintligt ljus stänger du av blixten (sidan 28). Den inbyggda blixten kan användas med förinställd vitbalans, men ger ett magenta- eller blåstick tillsammans med vitbalansinställningen för lysrörsljus eller glödlampsljus. Blixten är dagsljusbalanserad och ger bra resultat tillsammans med inställningen för dagsljus eller molnigt.



-  Dagsljus - för motiv utomhus och i solljus.
-  Gråväder - för gråvädersscener utomhus.
-  Glödlampsbelysning - för vanlig lampbelysning.
-  Lysrör - för lysrörsbelysning, till exempel vanlig kontorsbelysning.

ANPASSAD KNAPPFUNKTION (KEY FUNC.)

I tagningsläge kan vissa funktioner tilldelas fyrvägskontrollens vänster-/högerknapp. Önskad funktion väljs på flik1 i tagningsmenyn (sidan 40). Funktionen kan inte användas i film-/ljudläge eller med motivprogram. I följande avsnitt finns information om exponeringskompensation (sidan 48), vitbalans (sidan 44), ljuskänslighet (sidan 46) och färgläge (sidan 43).

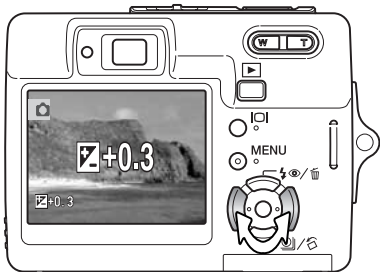
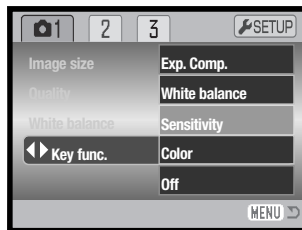

I tagningsläge ändrar du funktion med hjälp av fyrvägskontrollens vänster-/högerknapp.

Den ändrade inställningen visas på bildskärmen. Ändringarna avspeglas direkt i den aktiva bilden. Funktionen aktiveras automatiskt efter fem sekunder, eller när du trycker på någon annan knapp på kameran.

AUTOMATISK ÅTERSTÄLLNING (AUTO RESET)

När automatisk återställning är aktiverad kommer funktionerna nedan att återställas när kameran stängs av. Funktionen kan inaktiveras på flik 2 i bildtagningsmenyn (sidan 40).

Blixtläge (s 28)	Auto
Matningsläge (s 37)	Enbildstagnig
Vitbalans (s 44)	Auto
Ljuskänslighet (s 46)	Auto
Exponeringskompensation (s 48)	0.0
Ljusbättningsmetod (s 47)	Multisegment
Färgläge (s 43)	Färg
Autofokusområde (s 31)	Brett fokusområde
Bildskärmsvisning (s 29)	Fullständig bildinformation

Blixtläget återställs till automatisk blixt eller automatisk blixt med röda ögon-reduktion, beroende på vilket av de två lägena som senast användes.

LJUSKÄNSLIGHET (ISO) (SENSITIVITY)

Fem olika ljuskänslighetsinställningar kan väljas för stillbilder: Auto, 50, 100, 200, 400. Talen motsvarar ett ISO-värde; ju högre värde, desto större känslighet. Ljuskänsligheten kan ställas in på flik 2 i tagningsmenyn (sidan 40). Den kan inte ändras i filmäge eller när ett motivprogram används. Ljuskänsligheten kan ändras med hjälp av fyrvägskontrollen (sidan 45).

Med inställningen "AUTO" justeras ljuskänsligheten automatiskt mellan ISO 50 och 160, beroende på ljusförhållandena. När någon annan inställning än "AUTO" används visas det inställda ISO-värdet på bildskärmen.

Du kan välja ett specifikt känslighetsvärde. En dubblering av ISO-värdet medför att ljuskänsligheten dubblas. På samma sätt som korstorleken i kemisk film ökar ju känsligare filmen är, ökar bildbruset med ökad ljuskänslighet vid digital fotografering; ISO 50 ger minst brus och ISO 400 ger mest.

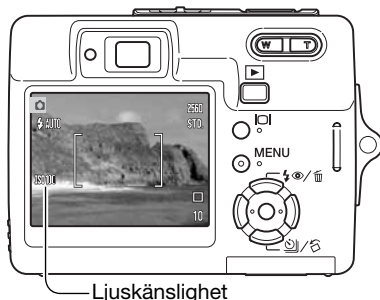

Anmärkning

Brusreducering används automatiskt vid exponeringstider på en sekund och längre. Processen tillämpas på varje bild efter exponering. Bearbetningstiden varierar för varje bild; ett meddelande visas medan bearbetningen pågår.

BLIXTRÄCKVIDD OCH LJUSKÄNSLIGHET

Beroende på det optiska systemet är blixstens räckvidd olika i objektivets vidvinkelläge och teleläge.

ISO-värde	Blixträckvidd (vidvinkel)	Blixträckvidd (tele)
AUTO	0,2 m ~ 3,2 m	0,1 m ~ 1,8 m
50	0,2 m ~ 1,8 m	0,1 m ~ 1,0 m
100	0,2 m ~ 2,5 m	0,1 m ~ 1,4 m
200	0,2 m ~ 3,6 m	0,1 m ~ 2,0 m
400	0,25 m ~ 5,0 m	0,1 m ~ 2,8 m

MÄTNINGSMETODER (METERING MODE)

Ljusbmättningsmetoden ställs in på flik 2 i tagningsmenyn (sidan 40). Mättningsmetoden kan inte ändras i filmläge eller när ett motivprogram används.

Multi-segmentsmätning (MultiSegment) - använder 256 segment för mätning av luminans och färg. Dessa data kombineras med avståndsinformationen för beräkning av exponeringen. Detta avancerade mätsystem ger korrekt exponering utan problem i de allra flesta situationer.

Spotmätning (Spot) - använder ett litet område i bilden för beräkning av exponeringen. När denna metod väljs aktiveras bildskärmen automatiskt om den är avstängd, och en liten cirkel i mitten av den aktiva bilden indikerar mättningsområdet. Spotmätning ger en exakt ljusbmätning av ett specifikt område i bilden utan att påverkas av extremt ljusa eller mörka områden utanför detta. Även om bildskärmen stängs av fortsätter spotmättningsmetoden att vara aktiv.

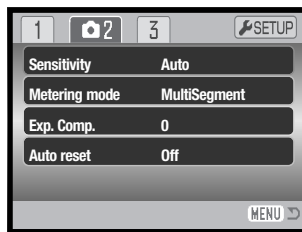

Spotmättningsområde

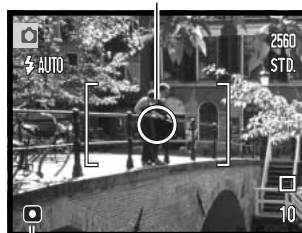

Spotmätningssymbol

OMEDELBAR BILDVISNING

När en bild har tagits kan den visas på bildskärmen i två sekunder innan den sparas. Vid seriebildstagning visas den sista bilden i serien (sidan 37). Om bildskärmen är avstängd (sidan 29) aktiveras den automatiskt under en kort period för omedelbar visning.

Omedelbar visning aktiveras på flik 3 i tagningsmenyn (sidan 40). När omedelbar visning används tillsammans med röstminne startar röstminnesinspelningen först efter att bilden har visats.

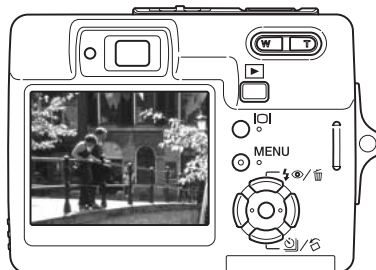

EXPONERINGSKOMPENSATION (EXP. COMP.)

Exponeringen kan anpassas upp till ± 2 EV i 1/3-steg vid stillbildstagnation eller filminspelning så att den slutliga bilden blir ljusare eller mörkare; exponeringskompensation kan inte användas med motivprogram. Om automatisk återställning (sidan 45) har valts återställs exponeringskompensationen till ± 0.0 när kameran stängs av. Exponeringskompensationen kan ändras med hjälp av fyrvägskontrollen (sidan 45).

Välj alternativet "Exp. Comp" på flik 2 i tagningsmenyn. Ställ in kompensationsvärdet med upp-/nedknappen (1); effekten återges i den aktiva bilden. Tryck på fyrvägskontrollens mittknapp för att aktivera inställningen (2). Om något annat värde än 0.0 ställs in visas en varningssymbol på bildskärmen.

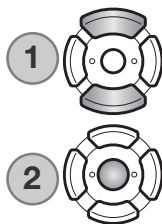
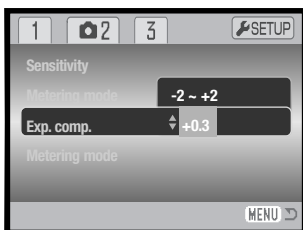

Tagningstips

Ibland kan kamerans exponeringsmätare förledas av vissa förhållanden. Exponeringskompensation kan användas i dessa situationer. Exempelvis kan mycket ljusa motiv såsom ett vinterlandskap eller en sandstrand bli underexponerade. Justering av exponeringsvärdet med +1 eller +2 EV ger en bild med normalt nyansomfång.

I exemplet ovan medför det mörka vattnet att kameran överexponerar bilden så att den blir



Kamerans beräknade exponering



-1 EV



-2 EV

alltför ljus och urvattnad. Med hjälp av exponeringskompensationen framträder detaljerna i bladen bättre, och stenarna och vattnet framträder djupare och fylligare. Mer information om EV finns på sidan 105.

RÖSTMINNE (VOICE MEMO)

Med röstminnesfunktionen kan du spela in upp till 15 sekunders ljudspår tillsammans med en stillbild. Funktionen väljs på flik 3 i tagningsmenyn (sidan 40). När funktionen är aktiverad visas mikrofonensymbolen (1) i bildskärmens övre vänstra hörn. Funktionen måste ställas in innan bilden tas, och är aktiverad tills den återställs.

Efter att bilden har tagits visas en skärm som indikerar att ljudinspelningen har börjat. En förlöppsindikator visar förfluten inspelningstid.

Avbryt inspelningen genom att trycka på avtryckaren eller fyrvägskontrollens mittknapp (2). Inspe­lingen avslutas automatiskt efter maxtiden 15 sekunder.

Vid seriebildstagnning kopplas röstminnet till den sista bilden i serien (sidan 37). Vid visning indikeras bilder som har röstminnen med en notsymbol (sidan 54). Röstminnen kan raderas på flik 1 i visningsmenyn (sidan 56).



Anmärkning

Var försiktig så att du inte vidrör eller täcker över mikrofonen vid ljudinspelning. Ljudkvaliteten står i proportion till avståndet mellan ljudkällan och mikrofonen. För bästa resultat, tala på cirka 20 cm avstånd från mikrofonen.

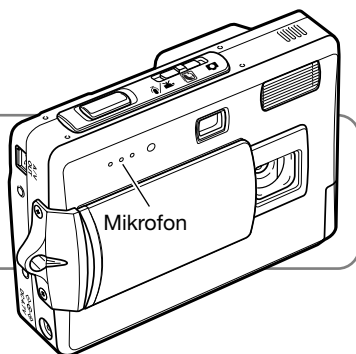

DATUMMÄRKNING (DATE IMPRINT)

Datum och tid när bilden tas kan kopieras in i bilden. Datummärkningsfunktionen måste ha aktiverats innan bilden tas. Alla bilder som tas datummärks tills funktionen stängs av. Ett gult streck bakom bildräknaren indikerar att datummärkning är aktiv.

Datummärkning aktiveras på flik 3 i tagningsmenyn (sidan 40). Det finns två alternativ för datummärkning. Med alternativet "YYYY/MM/DD" kopieras aktuellt datum in i bilden. Med alternativet "MM/DD/hr:min" kopieras månad, dag och tid in i bilden.

Informationen kopieras in i bildens nedre högra hörn, horisontellt sett. Den skrivs direkt på bilden och skriver således över viss bildinformation. Följande tre format kan väljas: år/månad/dag, månad/dag/år och dag/månad/år. Datum och datumformat ställs in på flik 3 i inställningsmenyn (sidan 70).

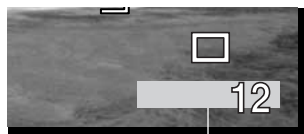

Symbol för datummärkning



Anmärkning

Stillbilder sparas med en specifik Exif-information innehållande datum och tid när bilden togs samt bildtagningsdata. Denna information kan visas på kamerans bildskärm i visningsläge, eller på en dator med programmet DiMAGE Viewer.

DIGITAL ZOOM (DIGITAL ZOOM)

Den digitala zoomen aktiveras på flik 3 i tagningsmenyn (sidan 40). Med den digitala zoom-funktionen kan du öka förstoringen för det maximalt inzoomade teleläget för optisk zoom upp till 4,3X i steg om 0,1X. Bilder som tagits med digital zoom är interpolerade till inställd bildstorlek, vilket medför att bildkvaliteten blir sämre än för bilder tagna utan digital zoom; ju större digital zoomningsgrad desto sämre bildkvalitet. Effekten av digital zoom visas endast på bildskärmen. Den digitala zoomen stängs av om bildskärmen stängs av (sidan 29).

I maximalt teleläge trycker du på zoomknappens (1) högra sida (T) för att aktivera den digitala zoomen.

Zoomningsgraden visas i bildskärmens övre högra hörn.

Zooma ut genom att trycka på zoomknappens vänstra sida (W).

Vid zoomning indikeras den ungefärliga zoomningsgraden på bildskärmen.

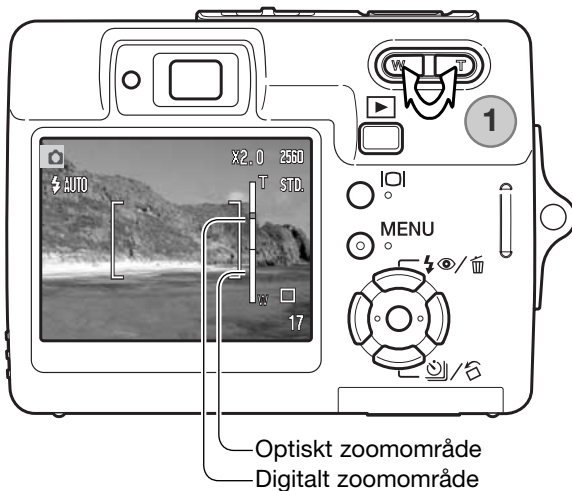

BILDTAGNINGSLÄGE (RECORDINGMODE)

Med bildtagningsoptionerna i menyn växlar du mellan film- och ljudinspelning. Dessa alternativ väljs på flik 1 i film-/ljudmenyn (sidan 40).

LJUDINSPELNING

Ljudupptagning kan göras utan att en bild tas. Ca 30 minuters ljud kan sparas på ett 16 MB minneskort. Ljud spelas in med ungefär 8 kB/s. Maximalt 180 minuter kan spelas in vid ett och samma tillfälle; nätadapter (tillval) krävs vid långa inspelningar.

Skjut funktionsväljaren till film-/ljudinspelningsläget. På flik 1 i menyn ställer du in inspelningsläget på "Audio" (sidan 40).

Innan inspelningen har påbörjats visar bildrättningsretikeln maximal inspelningstid. Starta inspelningen genom att trycka på avtryckaren.

Bildrättningsretikeln räknas ned under inspelningen. Inspe­lingen avslutas när du trycker på avtryckaren igen eller när inspelningstiden är slut.

Var försiktig så att du inte vidrör eller täcker över mikrofonen vid ljudinspelning. Ljudkvaliteten står i proportion till avståndet mellan ljudkällan och mikrofonen. För bästa resultat, tala på cirka 20 cm avstånd från mikrofonen.

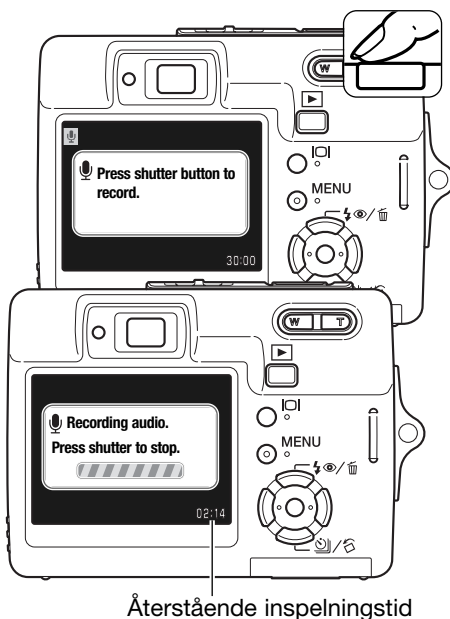

BILDFREKVENNS OCH FILMKLIPPSSTORLEK (FRAME RATE)

Filmklipp kan spelas in med två olika bildfrekvenser: 15 bps och 30 bps. Ju högre bildfrekvens, desto jämnare blir de rörliga bilderna och desto större blir filen. Bildfrekvensen ställs in på flik 1 i filmmenyn (sidan 40).

Om bildstorleken eller bildkvaliteten ändras visar bildräkneverket det ungefärliga antal sekunder film som kan sparas på minneskortet. Det totala antalet sekunder film som lagras på minneskortet är beroende av kortstorleken och bildfrekvensen. Den faktiska filstorleken kan variera; vissa motiv kan komprimeras mer än andra. Minneskortets begränsningar i skrivhastighet kan avbryta inspelningen av ett filmklipp i förtid.

Ungefärlig bildfrekvens	
30 bps	670 kB/s
15 bps	340 kB/s
Minneskort med 16 MB lagringskapacitet	
30 bps	21 sekunder
15 bps	40 sekunder

FILMLÄGE (MOVIE MODE)

Med alternativet "Movie mode" väljer du typ av filminspelning. "Standard" producerar ett normalt filmklipp. "Night movie" (nattfilmning) medför att kameran använder en hög ljuskänslighet under mörka förhållanden; ljuskänsligheten ökar automatiskt i dåligt ljus. I nattfilmningsläget kan bildkvaliteten bli lägre på grund av den högre ljuskänsligheten. Filmläget ställs in på flik 1 i filmmenyn (sidan 40).

AVANCERAD BILDVISNING

De grundläggande funktionerna i visningsläget beskrivs i avsnittet om grundläggande bildvisning på sidorna 32-35. I detta avsnitt beskrivs visning av filmklipp och ljudinspelningar samt de avancerade funktionerna i visningsmenyn.

SPELA UPP RÖSTMINNEN OCH LJUDUPPTAGNINGAR



När ett röstminne (sidan 49) eller en ljudupptagning (sidan 59) är kopplad till en stillbild visas informationsraden överst på bildskärmen.



Tryck på fyrvägskontrollens mittknapp för att starta uppspelningen.



Uppspelningstiden visas högst upp. När ljudupptagningen har spelats upp återgår bildskärmen till visningsläge. Tryck på MENU-knappen för att avbryta uppspelningen.



Under uppspelningen kan du justera ljudvolymen med kontrollens upp-/nedknapp.

Anmärkning



Tryck på bildskärmsknappen för att visa eller dölja informationsraden vid uppspelning av en ljud- eller filminspelning.

SPELA UPP FILMKLIPP OCH LJUDINSPELNINGAR

Filmklipp och ljudinspelningar spelas upp på samma sätt. Visa önskad film- eller ljudfil med hjälp av fyrvägskontrollens vänster-/högerknapp; ljudfiler visas med blå skärm.



Ljudupptagning



Tryck på kontrollens mittknapp för att spela upp filmklippet eller ljudinspelningen.

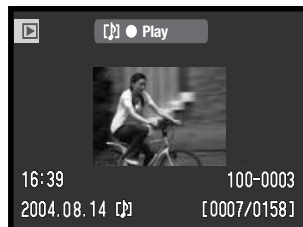

Filmklipp

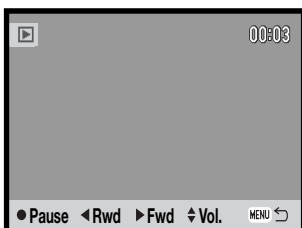

Tryck på mittknappen för att göra paus eller fortsätta uppspelningen.



MENU

Tryck på MENU-knappen för att avbryta uppspelningen.



Vid uppspelning justerar du volymen med upp-/nedknappen, och spolar bakåt respektive framåt med vänster-/högerknappen.

När du gör paus i en filmklippsuppspelning kan den visade bildrutan kopieras och sparas som en stillbild. Tryck på fyrvägskontrollens uppknapp för att spara bildrutan; en bekräftelseskärm visas. När filmklippet sparas visas filnamnet på bildskärmen; tryck på fyrvägskontrollens mittknapp för att fortsätta. Mer information om hur du sparar bildrutor finns på sidan 65.



NAVIGERA I VISNINGSMENYN

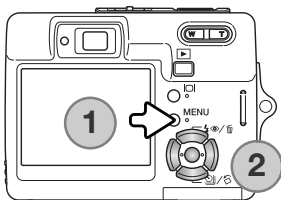

Det är enkelt att navigera i menyn. Du öppnar och stänger menyn med MENU-knappen (1). Med fyrvägskontrollens (2) upp-, ned-, vänster- och högerknapp flyttar du markören och gör inställningar i menyn. Med mittknappen väljer du menyalternativ och aktiverar ändringarna.

 **MENU** Öppna menyn med MENU-knappen.



Markera önskad menyflik med fyrvägskontrollens vänster-/högerknapp; menyn ändras i enlighet med vald flik.



Bläddra i menyalternativen med upp-/nedknappen. Markera det alternativ vars inställning ska ändras.



Tryck på högerknappen för att visa inställningarna; den aktuella inställningen är markerad. Återgå till menyalternativen genom att trycka på vänsterknappen. Om "Enter" visas trycker du på mittknappen för att visa inställningsskärmen.



Markera den nya inställningen med upp-/nedknappen.



Tryck på mittknappen för att aktivera den markerade inställningen.

När en inställning har valts återgår markören till menyalternativet och den nya inställningen visas. Återgå till visningsläge genom att trycka på MENU-knappen.

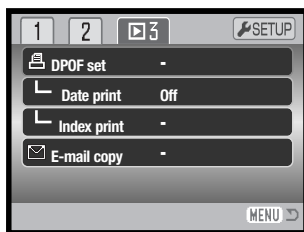
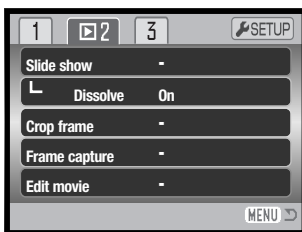
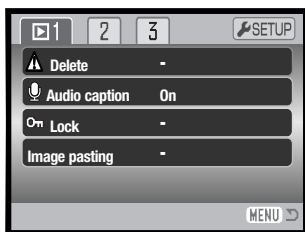

Sidhänvisningar till menyalternativen

Audio caption

(ljudupptagning), 59

Crop frame (bildbeskränning), 63

Date print (datumutskrift), 69

Delete (radera), 58

Dissolve (övergång), 62

DPOF setup (DPOF-
inställningar), 68

Edit movie (filmredigering), 66

E-mail copy (e-postkopia), 64

Frame capture (spara filmruta), 65

Image pasting (montera
bilder), 60

Index print (utskrift av
miniatyrbilder), 69

Lock (lås), 60

Slide show (bildspel), 62

Bildmarkeringsskärmen

När ett alternativ som kräver markering av bilder väljs i menyn visas en bildmarkeringsskärm. Med denna skärm kan du välja en eller flera bilder och ljudinspelningar.

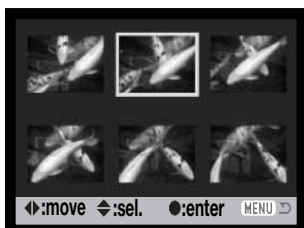

Med fyrvägskontrollens vänster-/högerknapp flyttar du ramen för att markera önskade bilder.



Med fyrvägskontrollens uppknapp markerar du bilden; en symbol visas vid den aktuella bilden. Med nedknappen avmarkerar du bilden; symbolen försvinner.



Tryck på fyrvägskontrollens mittknapp för att slutföra operationen.



MENU

Med MENU-knappen stänger du skärmen och avbryter operationen.



En symbol som betecknar filmklipp, ljudinspelning eller e-postkopia kan visas till höger om varje miniatyrbild.

RADERA BILDER OCH LJUDUPPTAGNINGAR (DELETE)



Vid radering tas den aktuella filen bort permanent. Raderade bilder eller ljudupptagningar kan inte återställas. Var därför försiktig när du ska radera bilder.

En, flera eller alla filer på minneskortet kan raderas på flik 1 i visningsmenyn (sidan 56). Låsta filer måste låsas upp innan de kan raderas (sidan 60). Menyn innehåller fyra raderingsalternativ:

Denna bild	(This frame) Bilden som visas eller är markerad i visningsläge raderas.
Ljudspår	(Audio track) Röstminnet eller ljudupptagningen som kopplats till bilden raderas.
Alla bilder	(All frames) Alla olåsta bilder raderas.
Markerade bilder	(Marked frames) Radering av en eller flera markerade bilder. När denna inställning väljs visas bildmarkerings-skärmen (sidan 57). Använd fyrvägskontrollens vänster-/högerknapp för att markera den första bilden som ska raderas. Tryck på uppknappen för att markera bilden med en soptunnesymbol. För att avmarkera en bild för radering, markera den med den gula ramen och tryck på nedknappen; soptunnesymbolen försvinner. Fortsätt tills alla bilder som ska raderas är markerade. Tryck på mittknappen för att fortsätta (en bekräftelseskärm visas), eller tryck på MENU-knappen för att avbryta och återgå till visningsmenyn.

Innan bilden raderas visas en bekräftelseskärm. Välj "Yes" för att utföra operationen, eller "No" för att avbryta.

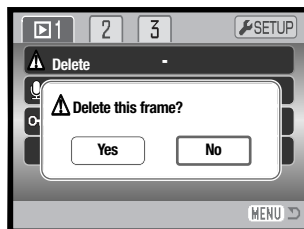

LJUDUPPTAGNING (AUDIO CAPTION)

Du kan koppla en max 15 sekunder lång ljudupptagning till varje stillbild. Med denna funktion kan du också ersätta ett röstminne som spelats in med en bild. Bilden måste vara olåst för att funktionen ska kunna användas (sidan 60).

Visa den bild som du vill koppla en ljudupptagning till.

Markera "Enter" vid alternativet "Audio caption" i visningsmenyn. Tryck på fyrvägskontrollens mittknapp (1) för att starta inspelningen.

Om det redan finns en ljudupptagning kopplad till bilden visas en bekräftelseskärm. Välj "Yes" om du vill starta ljudupptagningen och skriva över tidigare ljudspår. Välj "No" om du vill avbryta.

Inspelningstiden visas med hjälp av en förloppsindikator och en klocka. Du kan avsluta ljudupptagningen genom att trycka på fyrvägskontrollens mittknapp (1).

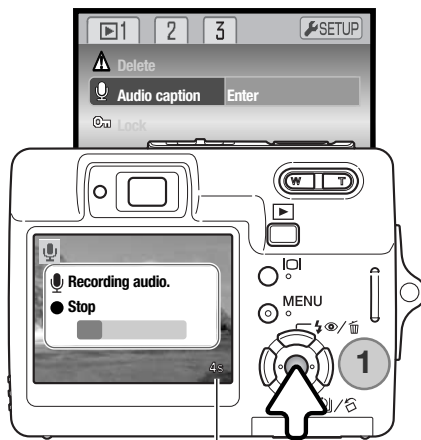

Återstående inspelningstid

LÅSA BILDER (LOCK)

En enstaka, flera, eller alla bilder kan låsas. Låsta bilder kan inte raderas med raderingsfunktionen. Formateringsfunktionen (sidan 72) raderar emellertid alla filer på minneskortet, vare sig de är låsta eller inte. Låsningalternativen finns på flik 1 i visningsmenyn (sidan 56). Du kan välja mellan fyra olika låsningalternativ:

Denna bild	(This frame) Bilden som visas eller är markerad i visningsläge låses.
Alla bilder	Alla bilder på minneskortet låses.
Markerade bilder	(Marked frames) Låser eller låser upp flera bilder samtidigt. När denna inställning väljs visas bildmarkerings-skärmen (sidan 57). Använd fyrvägskontrollens vänster-/högerknapp för att markera den bild som ska låsas. Tryck på uppknappen för att markera bilden med en låssymbol. För att låsa upp en bild, markera den med den gula ramen och tryck på nedknappen; låssymbolen försvinner. Fortsätt tills alla bilder som ska låsas har markerats. Tryck på fyrvägskontrollens mittknapp för att låsa bilderna, eller tryck på MENU-knappen för att avbryta.
Lås upp alla	(Unlock all) Låser upp alla bilder.

MONTERA BILDER (IMAGE PASTING)

Du kan komponera en bild genom att ta en ny bild som monteras i litet format i en befintlig bakgrundsbild. Den färdigkomponerade bilden får samma storlek och kvalitet som bakgrundsbilden. Linskyddet måste vara öppet.

Visa bakgrundsbilden på bildskärmen. Välj "Image pasting" i visningsmenyn och tryck på fyrvägskontrollens mittknapp.



En skärm där du kan välja mellan nio olika ramar visas. Markera en ram med fyrvägskontrollens knappar. Tryck på mittknappen för att fortsätta.

Du kan när som helst trycka på MENU-knappen om du vill avbryta. Gjorda inställningar sparas.

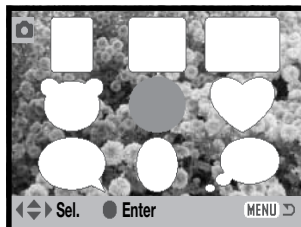
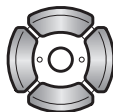

Ramen visas ovanpå bakgrundsbilden. Du kan ändra ramens storlek med upp-/nedknappen; tre storlekar är tillgängliga. Tryck på mittknappen för att fortsätta.

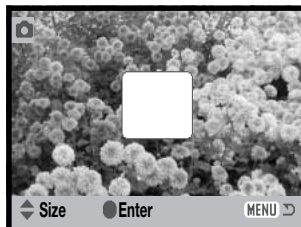
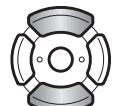

Placera bildramen på önskad plats med hjälp av kontrollens knappar. Tryck på mittknappen för att fortsätta.

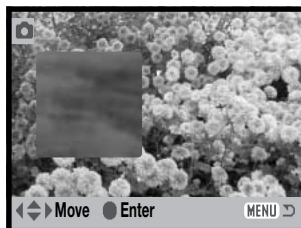

Den aktiva bilden visas nu i ramen. Komponera motivet inuti ramen och tryck ned avtryckaren halvvägs för att låsa fokus. De aktuella tagningsinställningarna används. Du kan använda den optiska zoomen. Tryck ned avtryckaren helt för att ta bilden och fullborda operationen.

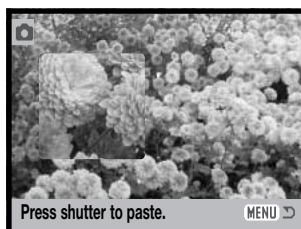

BILDSPEL (SLIDE SHOW)

På flik 2 i visningsmenyn gör du inställningar för bildspel. Med den här funktionen kommer automatiskt alla stillbilder, ljudupptagningar och filmklipp att visas eller spelas upp i ordningsföljd.

Starta bildspelet genom att markera "Enter" och trycka på fyrvägskontrollens mittknapp.

Tryck på fyrvägskontrollens mittknapp för att göra paus eller återuppta bildspelet.

Med vänster-/högerknappen går du till nästa eller föregående stillbild. Vid visning av filmklipp flyttar du framåt respektive bakåt i filmklippet med kontrollens knappar.

Tryck på MENU-knappen för att avbryta bildspelet.

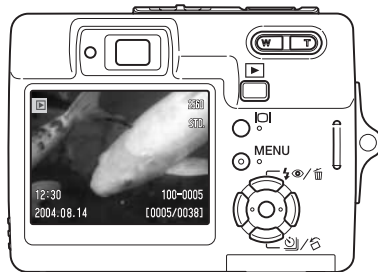
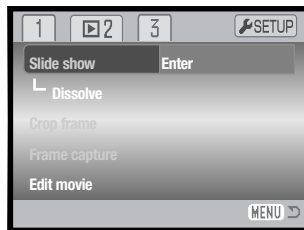
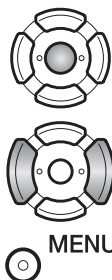

ÖVERGÅNG (DISSOLVE)

Övergångsfunktionen väljer slumpmässigt en övergångseffekt som används mellan stillbilderna i ett bildspel. Du kan stänga av funktionen på flik 2 i visningsmenyn (sidan 56).

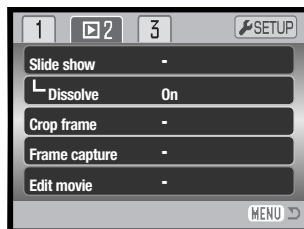

BILDBESKÄRNING (CROP FRAME)

Du kan kopiera och spara en del av en stillbild.

Visa bilden som ska beskäras på bildskärmen. Välj alternativet "Crop frame" på flik 2 i visningsmenyn, markera "Enter" och tryck på fyrvägskontrollens mittknapp.

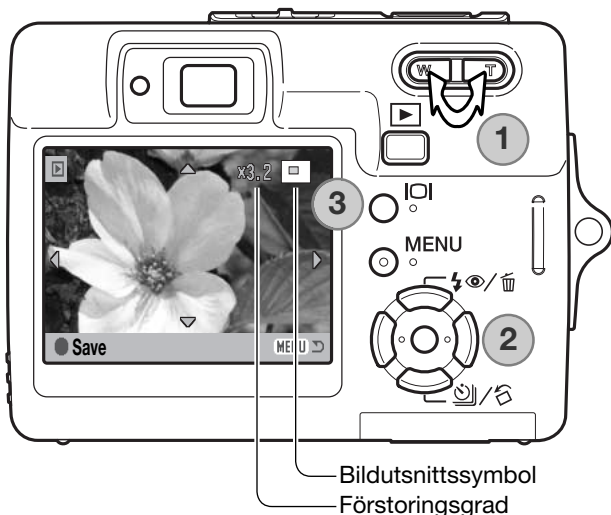
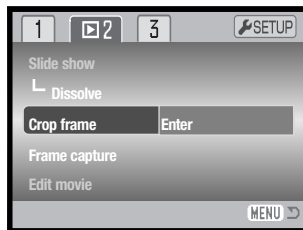

Bilden som visas på bildskärmen är det område som kommer att beskäras.

Tryck på zoomknappens högra sida (T) (1) för att förstora bilden. Tryck på knappens vänstra sida (W) för att förminska bilden. Förstoringsgraden visas på bildskärmen.

Panorera bilden med hjälp av fyrvägskontrollen (2).

Symbolen i bildskärmens övre högra hörn indikerar vilken del av bilden som visas. Du kan växla mellan visning av fullständig bildinformation och endast bild med bildskärmsknappen (3).



När den del av bilden som ska beskäras visas trycker du på fyrvägskontrollens mittknapp för att spara bilden.

Saved as PICT0034.JPG.

OK

Filnamnet för den beskurna bilden visas. Tryck på mittknappen för att slutföra operationen.

E-POSTKOPIA (E-MAIL COPY)

Med alternativet "E-mail copy" kan du göra en kopia i storleken 640 x 480 (VGA) i JPEG-format av en stillbild så att den lätt kan skickas med e-post. E-postkopior av bilder som tagits i ekonomiläge får samma bildkvalitet som originalet. E-postkopia väljs på flik 3 i visningsmenyn (sidan 56).

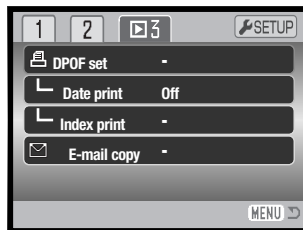

När du gör e-postkopior skapas en särskild mapp för dessa (sidan 84) med mappnamn som slutar på "EM". Samma mapp används för alla e-postkopior som skapas tills antalet överskrider 9 999. Eventuellt röstminne medföljer e-postkopian. Kopior av låsta bilder låses upp. DPOF-information kopieras inte.

Den mängd data som kan omvandlas till e-postkopior avgörs av hur mycket ledigt utrymme det finns på minneskortet. Följande två kopieringsalternativ finns:

Denna bild	(This frame) Kopierar bilden som visas eller markeras i visningsläget.
Markerade bilder	(Marked frames) Kopierar en enstaka eller flera markerade bilder. När detta alternativ väljs visas en bildmarkeringsskärm (sidan 57). Flytta den gula ramen till önskad bild med fyrvägskontrollens vänster-/högerknapp och tryck sedan på uppknappen så att bilden markeras med en bocksymbol. För att avmarkera bilden, markera den valda miniatyrbilden och tryck på nedknappen; bocksymbolen försvinner. Fortsätt tills alla bilder som ska kopieras har markerats. Tryck på mittknappen för att fortsätta, eller tryck på MENU-knappen för att avbryta och återgå till visningsmenyn.

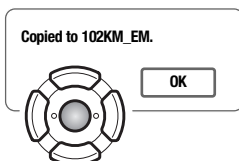

När de bilder som ska omvandlas till e-postkopior har valts startar kopieringsprocessen, och en skärm med namnet på mappen med de kopierade bilderna visas; tryck på kontrollens mittknapp för att återgå till menyn.

Meddelandet "Copy unsuccessful" (kopieringen misslyckades) visas om någon av bilderna inte kunde kopieras. Granska minneskortet för att se vilka filer som har kopierats, och upprepa sedan proceduren för de bilder som inte blev kopierade.

SPARA FILMRUTA (FRAME CAPTURE)

Med alternativet "Frame capture" på flik 2 i visningsmenyn kan du kopiera och spara en enskild filmruta från ett filmklipp som en stillbild. Den kopierade bilden får samma bildstorlek som i det ursprungliga filmklippet.

Det aktuella filmklippet måste visas i visningsläge innan du öppnar visningsmenyn. Välj "Frame capture", markera "Enter" och tryck på fyrvägskontrollens mittknapp för att öppna kopieringsskärmen.

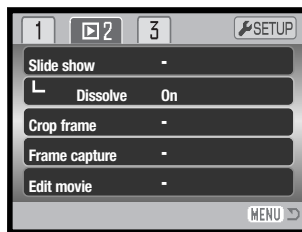

Bläddra till önskad filmruta med hjälp av kontrollens vänster-/högerknapp.



Tryck på mittknappen för att kopiera bildrutan; en bekräftelseskärm visas. Välj "Yes" för att utföra operationen, eller "No" för att avbryta.



Inspelat ljud i intervallet 7,5 sekunder före till 7,5 sekunder efter bildrutans position kan sparas. Om du markerar "Yes" sparas ljudupptagningen som en Wav-fil. Välj "No" om du inte vill spara ljudupptagningen.



När filmrutan och ljudupptagningen sparats visas filnamnen på bildskärmen. Tryck på mittknappen för att slutföra operationen.

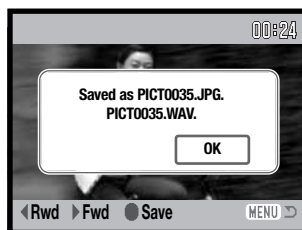

FILMREDIGERING (EDIT MOVIE)

Med alternativet "Edit movie" på flik 2 i visningsmenyn kan du klippa bort valfria delar i ett filmklipp. Visa filmklippet i visningsläge innan du öppnar visningsmenyn. Välj "Edit movie", markera "Enter" och tryck på fyrvägskontrollens mittknapp för att öppna redigeringskärm.

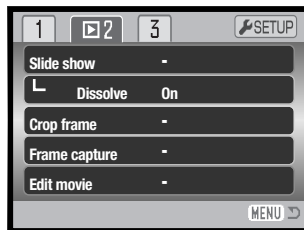

Funktionsmeny



I funktionsmenyn indikeras den redigeringsfunktion som är aktiv. Välj en funktion med upp-/nedknappen.

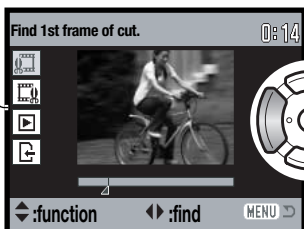

Bläddra till den första filmrutan som ska klippas med hjälp av kontrollens vänster-/högerknapp. Förloppsindikatorn under bilden och timern i skärmens övre högra hörn indikerar den ungefärliga positionen i filmklippet.

Välj nästa redigeringssteg med nedknappen.

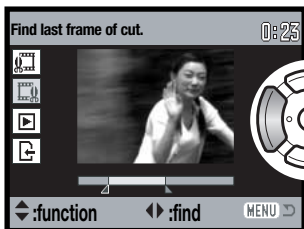

Bläddra till den sista filmrutan som ska klippas med hjälp av kontrollens vänster-/högerknapp. Förloppsindikatorn under bilden och timern i skärmens övre högra hörn indikerar den ungefärliga positionen i filmklippet.

Välj nästa redigeringssteg med nedknappen.

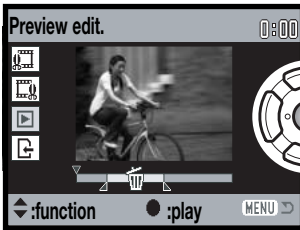

Tryck på mittknappen för att granska redigeringen. Pilen ovanför förloppsindikatorn indikerar den bildruta som visas.

Tryck på nedknappen för att fortsätta om du är nöjd med klippet. Om du inte är nöjd trycker du på uppknappen för att återgå till föregående redigeringssteg och justera start- och slutpunkten. Tryck på MENU-knappen för att avbryta redigeringen.

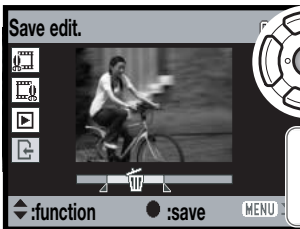

Tryck på mittknappen för att spara redigeringen; en bekräftelseskärm visas. Välj "Yes" för att fortsätta.



När filmklippet har sparats visas filnamnet.

Om du vill radera det ursprungliga filmklippet på minneskortet väljer du "Yes". Raderade filer kan inte återställas. Om du väljer "No" sparas både det ursprungliga och redigerade filmklippet på minneskortet.

DPOF (DIGITALT FORMAT FÖR UTSKRIFTSBESTÄLLNING)

Denna kamera stöds av DPOF(tm). DPOF (Digital Print Order Format) möjliggör direkt utskrift av stillbilder från digitalkameror. När DPOF-filen har skapats kan minneskortet tas med till ett fotolabb eller sättas in på kortplatsen i en DPOF-kompatibel skrivare. När en DPOF-fil skapas, skapas mappen "Misc." automatiskt på minneskortet där filen sparas (sidan 84).

DPOF-INSTÄLLNINGAR (DPOF SET)

Med menyalternativet "DPOF set" skapar du en beställning på standardkopior av bilder på minneskortet. En enstaka, flera eller alla bilder kan skrivas ut. Du skapar utskriftsbeställningar på flik 3 i visningsmenyn (sidan 56). Meny innehåller fyra utskriftsalternativ:

Denna bild	(This frame) Skapar en DPOF-fil för den visade eller markerade bilden.
Alla bilder	(All frames) Skapar en DPOF-fil för alla bilder på minneskortet.
Markerade bilder	(Marked frames) Markerar en grupp bilder som ska skrivas ut; funktionen används också när antalet kopior av varje bild varierar. När detta alternativ väljs visas bildmarkeringsskärmen (sidan 57). Flytta den gula ramen till den första bilden som ska skrivas ut med hjälp av kontrollens vänster-/högerknapp. Tryck på uppknappen för att markera bilden. Numret som visas indikerar antalet kopior som ska skrivas ut. Tryck på uppknappen för att öka antalet kopior; tryck på nedknappen för att minska antalet. Maximalt nio kopior kan beställas. För att avmarkera en bild, tryck på nedknappen tills antalet kopior blir noll så försvinner skrivarsymbolen. Fortsätt tills alla bilder som ska skrivas ut är markerade. Tryck på kontrollens mittknapp för att skapa DPOF-filen, eller tryck på MENU-knappen för att avbryta och återgå till visningsmenyn.
Radera DPOF	(Cancel all) Raderar DPOF-filen.

När "This frame" eller "All frames" väljs visas en skärm där du anger antal kopior av varje bild; maximalt nio kopior kan beställas. Använd kontrollens upp-/nedknappar för att ställa in önskat antal kopior. Om "All frames" väljs kommer ingen av de bilder som tas efter denna tidpunkt att läggas till i beställningen.

DPOF-filer som skapats med en annan kamera används inte. När bilderna har skrivits ut finns DPOF-filen kvar på minneskortet, och måste tas bort manuellt.

DATUMUTSKRIFT (DATE PRINT)

Välj detta alternativ på flik 3 om du vill att bildens tagningsdatum ska skrivas ut på en DPOF-kompatibel skrivare. Stäng av datumutskrift genom att inaktivera alternativet.

Datuminformationen kan skrivas ut på varierande sätt, beroende på skrivare.

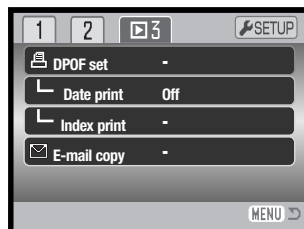

UTSKRIFT AV MINIATYRBILDER (INDEX PRINT)

Skapa en miniatyrutskrift av alla bilder på kortet genom att välja "Yes" i miniatyrutskriftsalternativet på flik 3 i visningsmenyn. Avbryt genom att välja "No".

Om en beställning på miniatyrutskrift skapas kommer inga bilder som sparas efter denna tidpunkt att inkluderas i beställningen. Antalet bilder som skrivs ut per ark varierar mellan olika skrivare. Den information som skrivs ut tillsammans med miniatyrbilderna kan variera.

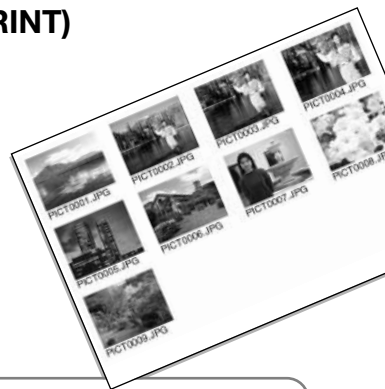

Anmärkning

DPOF-filer och bilder kan skrivas ut direkt från kameran på en DPOF-kompatibel PictBridge-skrivare; se sidan 90 och 95.

INSTÄLLNINGSMENYN (SETUP)

I inställningsmenyn ställer du in kamerans funktioner. I avsnittet om navigering i inställningsmenyn beskrivs menyn närmare. Avsnittet följs av en utförlig beskrivning av de olika inställningarna.

NAVIGERA I INSTÄLLNINGSMENYN

Inställningsmenyn öppnas från de övriga menyerna. Den är tillgänglig från alla tagnings- och visningsmenyer.



Markera fliken "SETUP" överst i menyn med kontrollens högerknapp.



Öppna inställningsmenyn genom att trycka på kontrollens mittknapp.

Utför operationen i omvänd ordning för att återgå till den ursprungliga menyn. Tryck på MENU-knappen för att stänga inställningsmenyn och återgå till tagnings- eller visningsläge.

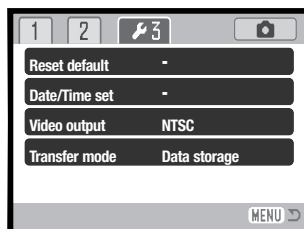
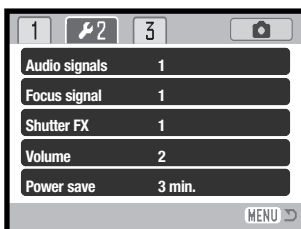
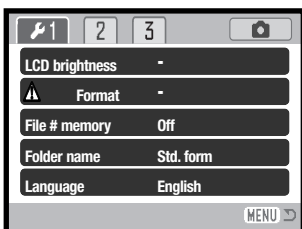

Sidhänvisningar till menyalternativen

Audio signals (ljudsignaler), 74
Date/Time setup (datum- och tidsinställningar), 77
File # memory (bildnummerminne), 73
Focus signal (fokussignal), 74
Folder name (mappnamn), 73
Format (formatering), 72

Language (språk), 74
LCD brightness (bildskärmens ljusstyrka), 72
Power save (energisläge), 75
Reset default (återställa fabriksinställningar), 76
Shutter FX (slutarljud), 75

Transfer mode (överföringsläge), 77
Video output (videoutgång), 78
Volume (volym), 75

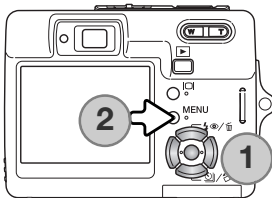

Det är enkelt att navigera i menyn. Med knapparna på fyrvägskontrollen (1) flyttar du markören och ändrar inställningar i menyn. Med mittknappen väljer du menyalternativ och aktiverar ändringarna.



Markera önskad menyflik med fyrvägskontrollens vänster-/högerknapp; menyn ändras i enlighet med vald flik.



Bläddra i menyalternativen med upp-/nedknappen. Markera det alternativ vars inställning ska ändras.



Tryck på fyrvägskontrollens högerknapp när önskat alternativ är markerat; inställningarna visas med den aktuella inställningen markerad. Om "Enter" visas trycker du på mittknappen för att fortsätta.



Markera den nya inställningen med upp-/nedknappen.



Tryck på mittknappen för att aktivera den markerade inställningen.

När en inställning har valts återgår markören till menyalternativet och den nya inställningen visas. Stäng menyn genom att trycka på MENU-knappen (2).

BILDSKÄRMENS LJUSSTYRKA (LCD BRIGHTNESS)

Bildskärmens ljusstyrka kan ställas in i elva steg. Du öppnar inställningsskärmen för ljusstyrka på flik 1 i inställningsmenyn (sidan 70).

Justera ljusstyrkan med fyrvägskontrollens vänster-/högerknapp; ljusstyrkan på bildskärmen ändras interaktivt. Tryck på mittknappen för att aktivera den valda ljusstyrkan.

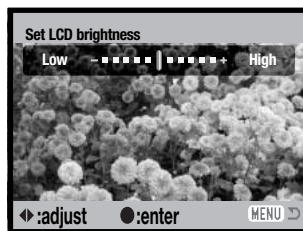
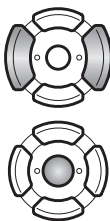

FORMATERA MINNESKORT (FORMAT)



När minneskortet formateras raderas alla bilder på kortet.

Med formateringsfunktionen raderar du alla data på ett minneskort. Innan du formaterar ett kort, kopiera alla bilder du vill spara till en dator eller annat minnesmedia. Även om du låser bilderna kommer de att raderas när kortet formateras. Formatera alltid minneskortet med kamerans hjälp; använd aldrig en dator för att formatera ett kort.

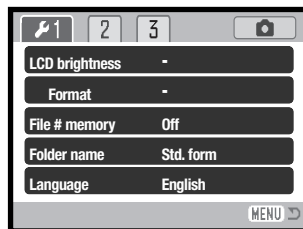

När menyalternativet "Format" väljs på flik 1 i inställningsmenyn (sidan 70) visas en bekräftelseskärm. Välj "Yes" för att formatera kortet; välj "No" för att avbryta. Ett meddelande visas som indikerar att kortet har formaterats.

Om meddelandet "Unable to use the card" (kortet kan inte användas) visas måste kortet formateras. Ett minneskort som har använts i en annan kamera kan behöva formateras innan det används.

BILDNUMMERMINNE (FILE # MEMORY)

Om bildnummerminnet är aktivt när en ny mapp skapas kommer bildnumret för den första bilden som sparas i mappen att bli bildnumret för senast sparade bild plus ett. Om bildnummerminnet är inaktiverat kommer bildens nummer att bli 0001. Bildnummerminnet aktiveras på flik 1 i inställningsmenyn (sidan 70).

Om bildnummerminnet är aktivt när minneskortet byts kommer bildnumret för den första bilden som sparas på det nya kortet att vara bildnumret för senast sparade bild på det gamla kortet plus ett, om det inte finns bilder med högre nummer på det nya kortet. Om så är fallet blir bildnumret för den nya bilden det högsta bildnumret på kortet plus ett.

MAPPNAMN (FOLDER NAME)

Alla tagna bilder sparas i mappar på minneskortet. Det finns två format för mappnamn; standard och datum.

Standardformatet är ett namn på åtta tecken. Den första mappen får namnet 100KM007. De tre första siffrorna är mappens serienummer som ökar med ett för varje ny mapp som skapas. De följande två bokstäverna står för Konica Minolta, och de tre sista siffrorna anger kameramodellen; 007 betecknar DiIMAGE X50.

Datumformatet börjar med det tresiffriga serienumret följt av ett tecken för år, två tecken för månad och två tecken för dag; 101YMMDD. Mappen 10140824 skapades den 24 augusti år 2004.



100KM007
(Standard)



10140824
(Datum)

Om datumformat har valts skapas en ny mapp med dagens datum när första bilden tas den aktuella dagen. Alla bilder som tas den dagen sparas i samma mapp. Bilder som tas en annan dag sparas i en ny mapp med den aktuella dagens datum. Om bildnummerminnet är avstängt när en ny mapp skapas återställs bildräkneverket till 0001. Om bildnummerminnet är aktivt får första bilden i den nya mappen den senast sparade bildens nummer plus ett. Mer information om mappstruktur och bildnummer finns på sidan 84.

SPRÅK (LANGUAGE)

Du kan välja vilket språk som ska användas i menyerna. Språkalternativet finns på flik 1 i inställningsmenyn (sidan 70).

Markera menyspråket i inställningsmenyn och tryck på fyrvägskontrollens mittknapp för att öppna språkskärmen.



Markera önskat menyspråk med hjälp av fyrvägskontrollens knappar.



Tryck på mittknappen för att aktivera språket.



LJUDSIGNALER (AUDIO SIGNALS)

Du kan välja att få en ljudsignal som bekräftelse varje gång du trycker på en knapp. Ljudsignalerna kan stängas av på flik 2 i inställningsmenyn (sidan 70). Två olika ljudsignaler är tillgängliga.

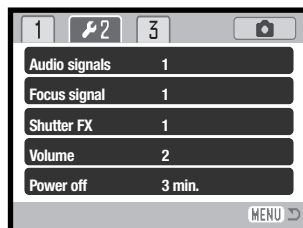

FOKUSSIGNAL (FOCUS SIGNAL)

Om du trycker ned avtryckaren till hälften avges en ljudsignal som bekräftelse när autofokussystemet har fokuserat. Fokussignalen kan ändras eller stängas av på flik 2 i inställningsmenyn (sidan 70). Två olika ljudsignaler är tillgängliga.

SLUTARLJUD (SHUTTER FX)

När du trycker på avtryckaren avges en ljudsignal som bekräftelse. Slutarljudet kan stängas av på flik 2 i inställningsmenyn (sidan 70). Du kan välja mellan två olika ljudeffekter; signal 1 är mekanisk och signal 2 är elektronisk. Den mekaniska ljudeffekten är tagen från den legendariska Minolta CLE; en kompakt genomsiktskamera som representerar höjdpunkten i utvecklingen av Leitz-Minolta CL.



VOLYM (VOLUME)

Ljudsignalernas och slutarljudets volym kan ökas eller minskas på flik 2 i inställningsmenyn (sidan 70). Dessa inställningar påverkar endast kamerans ljudsignaler och ändrar inte uppspelningsvolymen för ljudupptagningar.

AUTOMATISK AVSTÄNGNING (POWER OFF)

För att spara batteri stängs kameran av efter en viss tid om den inte används. Sätt på kameran igen genom att trycka på avtryckaren eller visningsknappen. Tidsgränsen för aktivering av funktionen kan ändras på flik 2 i inställningsmenyn (sidan 70): 1, 3, 5, 10 eller 30 minuter. Tidsgränsen är dock alltid 10 minuter när kameran är ansluten till en dator eller PictBridge-skrivare.

ÅTERSTÄLLA FABRIKSINSTÄLLNINGAR (RESET DEFAULT)

Denna funktion påverkar alla lägen. När alternativet valts visas en skärm där du kan välja ”Yes” om du vill återställa alla funktioner nedan, eller ”No” om du ångrat dig och vill avbryta operationen.

Bildtagningsläge		
Fokusområde	Brett fokusområde	s 31
Bildskärmsvisning	Fullständig bildinformation	s 29
Exponeringskompensation	0.0	s 48
Blixtläge	Auto	s 28
Matningsläge	Enbildstagnig	s 37
Bildstorlek	2560 x 1920	s 42
Bildkvalitet	Standard	s 42
Vitbalans	Auto	s 44
Anpassad knappfunktion	Av	s 45
Ljutmätningmetod	Multisegmentsmätning	s 47
Ljuskänslighet (ISO)	Auto	s 46
Färgläge	Färg	s 43
Automatisk återställning	På	s 45
Röstminne	Av	s 49
Datummärkning	Av	s 50
Digital zoom	Av	s 51
Omedelbar bildvisning	Av	s 47
Bildtagningsläge (filmmenyn)	Film	s 52
Bildfrekvens	15 bps	s 53
Filmläge	Standardfilm	s 53
Visningsmenyn		
Övergång	På	s 62
Datumutskrift	Av	s 69

Inställningsmenyn		
Skärmljusstyrka	Normal	s 72
Bildnummerminne	Av	s 73
Mappnamn	Standard	s 73
Ljdsignaler	1	s 74
Fokussignal	1	s 74
Slutarljud	1	s 75
Volym	2	s 75
Tid för automatisk avstängning	3 minuter	s 75
Överföringsläge	Datalagring	s 77

DATUM OCH TID (DATE/TIME SET)

Inställningsskärmen för datum- och tidsinställning öppnas via flik 3 i inställningsmenyn (sidan 70). Inställning av datum och tid beskrivs på sidan 20.

ÖVERFÖRINGSLÄGE (TRANSFER MODE)

Överföringsläget måste ställas in, beroende på hur kameran ska användas med dator eller skrivare. Det finns tre alternativ för dataöverföring:

Datalagring	(Data storage) - Överföring av data mellan kamera och dator. Detta alternativ måste väljas när bilder ska överföras till en dator samt när programmet DiMAGE Viewer används.
Fjärrstyrd kamera	(Remote camera) - Kamerans aktiva bild kan visas i en dator.
PictBridge	Utskrift av bilder på en PictBridge-kompatibel skrivare.

Mer information om dessa alternativ finns i avsnittet om dataöverföring.

VIDEOUTGÅNG (VIDEO OUTPUT)

Kamerans bilder kan visas på en teve. Videoutgången kan ställas in för NTSC och PAL på flik 3 i inställningsmenyn. I Europa används PAL-standarderna och i Nordamerika NTSC-standarderna. I Sverige används normalt PAL-standard.

VISA BILDER PÅ EN TEVE

Den medföljande A/V-kabeln kan användas för att visa bilderna på en teve.

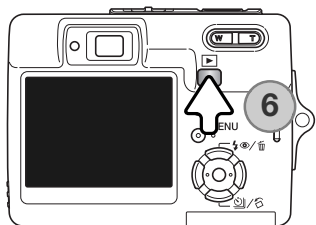
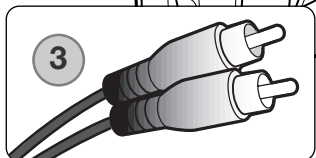
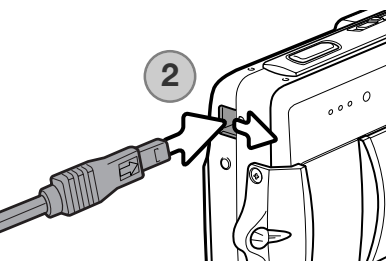

1. Stäng av både TV-apparaten och kameran.
2. Öppna locket till A/V-kontakten. Anslut A/V-kabelns minsta kontakt till kamerans audio-/videoutgång (AV). Triangelmärket på kontakten ska vara vänt mot kamerans framsida.
3. Anslut A/V-kabelns andra ände till teveapparaten audio-/videoingång. Den gula kontakten avser videosignalen. Den vita kontakten avser audiosignalen (mono).
4. Slå på teven.
5. Ställ in teveapparaten videokanal.
6. Håll visningsknappen intryckt tills kamerans visningsskärm återges på teven. Kamerans bildskärm är inaktiverad när kameran är ansluten till en teve.
7. Visa bilderna så som beskrivs i avsnittet om bildvisning.

DATAÖVERFÖRING

Läs detta avsnitt noggrant innan du ansluter kameran till en dator. Information om hur du installerar och använder DiMAGE Viewer finns i handboken till programmet. DiMAGE-dokumentationen omfattar inte grundläggande information om datorer och operativsystem. Sådan information finns i handboken som medföljer datorn eller operativsystemet.

SYSTEMKRAV

För att kameran ska kunna anslutas direkt till datorn och användas som massminnesenhet måste datorn vara utrustad med en USB-port. Både datorn och operativsystemet måste stöda USB. Följande operativsystem är kompatibla med kameran:

Windows 98, 98SE, Me, 2000 Professional samt XP Home och Professional.

Mac OS 9.0-9.2.2 och Mac OS X 10.1.3-10.1.5, 10.2.1-10.2.8, 10.3-10.3.3.

Kontrollera den senaste informationen om kompatibilitet på Konica Minoltas webbplats:

Nordamerika: <http://www.konicaminolta.us/>

Europa: <http://www.konicaminoltasupport.com/>

Användare av Windows 98 och Windows 98SE måste installera drivrutinen som finns på CD-skivan DiMAGE Viewer (sidan 81). Inga speciella drivrutiner krävs för övriga Windows-versioner eller för Macintosh.

Om du har en tidigare DiMAGE digitalkamera och har installerat drivrutinen för Windows 98 måste du installera den nya uppdaterade drivrutinen. Den uppdaterade versionen av drivrutinen som finns på CD:n DiMAGE Viewer krävs för att DiMAGE X50 ska kunna anslutas till en dator. Den nya drivrutinen kan inte utnyttjas av äldre DiMAGE-kameror.

ANSLUTA KAMERAN TILL EN DATOR

Batteriet ska vara fulladdat när kameran ansluts till en dator. Vi rekommenderar att en nätadapter (säljs separat) används i stället för batteri. Om du använder Windows 98 eller Windows 98SE, läs avsnittet på sidan 81 om hur du installerar den nödvändiga USB-drivrutinen innan du ansluter kameran till datorn.

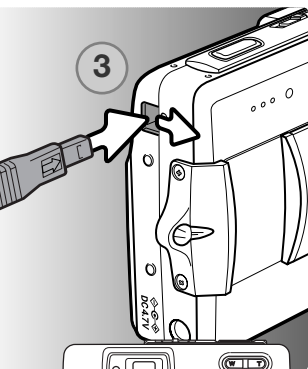

1. Starta datorn. Datorn måste vara på innan du ansluter kameran.
2. Sätt i minneskortet i kameran. Om du behöver byta minneskort när kameran är ansluten till datorn, se sidan 88.
3. Öppna luckan till USB-porten. Anslut USB-kabelns minsta kontakt till kameran. Kontrollera att kontakten är ordentligt isatt.
4. Anslut USB-kabelns andra ände till datorns USB-port. Kontrollera att kontakten är ordentligt isatt. Kameran ska anslutas direkt till datorns USB-port. Om kameran ansluts via en USB-hubb kan det hända att den inte fungerar korrekt.
5. Slå på kameran för att upprätta USB-anslutningen. När kameran är ansluten till en dator visas en skärm med överföringsstatus.

När USB-anslutningen har upprättats visas en ny enhetsikon i Den här datorn i Windows Utforskare. Namnet på ikonerna varierar beroende på minneskort. Om du använder Windows XP eller Mac OS X visas en dialogruta där du måste ange var bilddata ska sparas. Följ instruktionerna i dialogrutan.

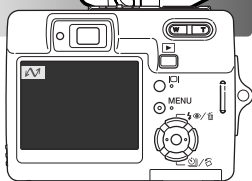

Windows XP

Windows



Mac OS



WINDOWS 98 OCH WINDOWS 98SE

Drivrutinen behöver installeras endast en gång. Om drivrutinen inte installeras automatiskt kan du installera den manuellt med hjälp av Lägg till ny maskinvara i Windows. Se instruktionerna på nästa sida. Under installationen kan det hända att Windows 98-CD:n efterfrågas. Sätt in skivan i CD-ROM-enheten och följ instruktionerna på skärmen. Inga speciella drivrutiner krävs för övriga Windows-versioner.

Automatisk installation

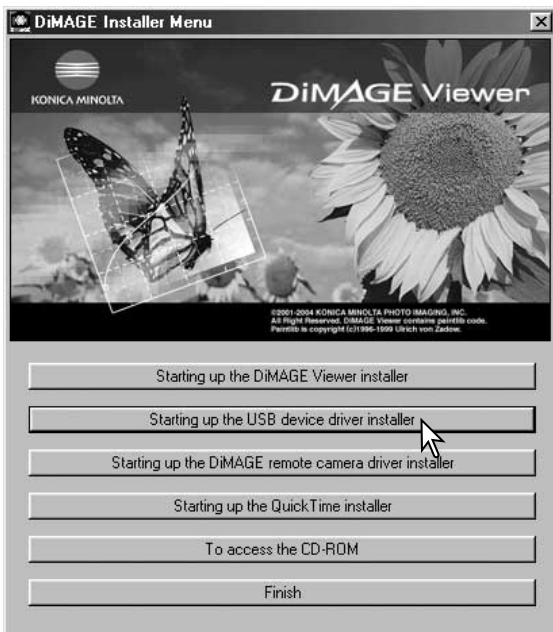

Sätt i CD:n med DiMAGE Viewer i CD-ROM-enheten innan du ansluter kameran till datorn. Installationsmenyn för DiMAGE ska aktiveras automatiskt. Installera USB-drivrutinen för Windows 98 automatiskt genom att klicka på knappen "Starting up the USB device driver installer". En dialogruta visas där du kan bekräfta att drivrutinen ska installeras. Klicka på "Yes" för att fortsätta.



När drivrutinen har installerats visas ett meddelande. Klicka på "OK". Starta om datorn innan du ansluter kameran (sidan 80).

Manuell installation



Du kan installera drivrutinen för Windows 98 manuellt. Börja med att följa instruktionerna i avsnittet "Ansluta kameran till en dator" på sidan 80.

När kamerakabeln är ansluten till datorn kommer operativsystemet att upptäcka den nya enheten och startar automatiskt funktionen Lägg till ny maskinvara. Sätt i CD:n DiMAGE Viewer i CD-ROM-enheten. Klicka på "Nästa".

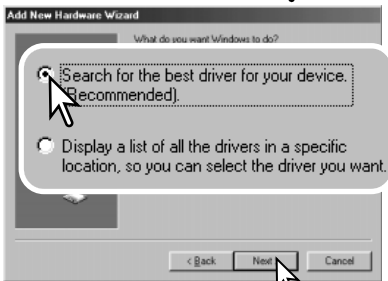

Välj det rekommenderade alternativet med sökning efter en lämplig drivrutin. Klicka på "Nästa".

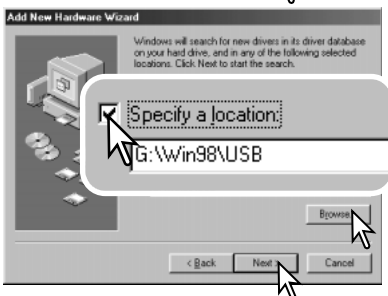

Välj att ange sökväg till drivrutinen. Du kan också klicka på knappen "Bläddra" och navigera till drivrutinsfilen i standardfildialogrutan som öppnas. Drivrutinen ska finnas på CD-skivan i mappen Win98\USB. När sökvägen visas i dialogrutan klickar du på "Nästa".



En bekräftelse av sökvägen visas. Den enhetsbokstav som betecknar CD-ROM-enheten varierar från dator till dator. Klicka på "Nästa" för att installera drivrutinen i systemet.

Någon av följande tre drivrutiner installeras: MNLVENUM.inf, USBPDR.inf eller USBSTRG.inf.



Den sista dialogrutan bekräftar att drivrutinen har installerats. Klicka på "Slutför" för att avsluta Lägga till ny maskinvara. Starta om datorn.



Nästa gång du öppnar fönstret "Den här datorn" ska ikonen för den nya flyttbara disken finnas där. Visa innehållet på kamerans minneskort genom att dubbelklicka på ikonen. Se sidan 84.

MINNESKORTETS MAPPSTRUKTUR



Enhetsikon

När kameran är ansluten till datorn kan du öppna bildfilerna på minneskortet genom att dubbelklicka på dem. Bildmapparna finns i mappen Dcim. Du kan kopiera bild- och ljudfiler genom att dra dem till valfri disk eller mapp.



Dcim



Misc

Mappen "Misc" innehåller DPOF-utskriftsfiler (sidan 68).

Filer och mappar på minneskortet kan raderas med hjälp av datorn. Formatera aldrig minneskortet via datorn utan endast direkt i kameran. Endast filer som skapats med kameran får sparas på minneskortet.



100KM007



1010801



102KM_EM



PICT0001.JPG

Bildkvalitet Fine, Standard eller Economy



PICT0001.WAV

Röstminnes- eller ljudupptagningsfil för PICT0001



PICT0002.MOV

Filmklipp



PICT0003.WAV

Ljudinspelning

Bild- och ljudfilnamn börjar med "PICT" följt av ett fyrsiffrigt nummer och därefter filtillägget .jpg eller .mov. Röstminnes- och ljudupptagningsfiler har samma filnamn som tillhörande bildfil men med filnamnstillägget .wav. Även ljudinspelningsfiler har filnamnstillägget .wav. Du kan kopiera bildfiler genom att dra dem till valfri disk eller mapp.

E-postkopior av bilder placeras i mappen som slutar på "EM". Varje ny mapp som skapas får ett serienummer (de tre första siffrorna i mappnamnet) som är ett (1) högre än det högsta serienumret på kortet. När bildnumren i en bildfil överstiger 9 999 skapas en ny mapp med serienummer som är ett högre än det högsta serienumret på kortet, exempelvis från 100KM007 till 101KM007.

Numret som ingår i bildfilnamnet behöver inte överensstämma med den aktuella bildens nummer i bildnummerminnet. När bilder raderas i kameran justeras bildräkneverket så att det visar hur många bilder som finns på kortet; bilderna numreras således om. Numren som ingår i bildfilnamnen ändras dock inte när bilder raderas. När en ny bild tas får den ett serienummer som är ett högre än det högsta numret i den aktuella mappen. Filserienummer kan hanteras med funktionen för bildnummerminne ("File number memory") på flik 1 i inställningsmenyn (sidan 73).

Anmärkning

Bildfilerna innehåller Exif-information. Informationen inkluderar tid och datum när bilden togs samt bildtagningsdata. Informationen kan visas i kameran eller med programmet DiMAGE Viewer. Om en bildfil från kameran öppnas i ett bildbehandlingsprogram som inte stöder Exif-information och bilden sparas så att ursprungliga data skrivs över raderas Exif-informationen. Vissa Exif-kompatibla program skriver om informationen så att DiMAGE Viewer inte kan läsa den. Gör alltid en säkerhetskopia av bildfilerna för att säkerställa Exif-informationen innan du öppnar bildfilerna i andra program än DiMAGE Viewer.

För att bilderna ska visas med korrekta färger i datorn måste du kanske öka bildskärmskortets färgrymd (dvs antal visade färger). Kalibrera skärmen så här (se dokumentationen till bildskärmen): sRGB, färgtemperatur 6500 K och gamma 2,2.

AUTOMATISK AVSTÄNGNING VID DATAÖVERFÖRING

Om kameran inte mottar något läs- eller skrivkommando på 10 minuter stängs den av i energisparläge. När kameran stängts av kan det hända att en varning om att det är olämpligt att frånkoppla kameran visas på datorskärmen. Klicka på "OK". Varken kameran eller datorn tar dock skada av detta. Frånkoppla USB-kabeln och stäng av kameran. Återupprätta USB-anslutningen genom att ansluta kabeln igen och slå på kameran.

FRÅNKOPPLA KAMERAN FRÅN DATORN



Koppla aldrig från kameran när kamerans aktivitetslampa lyser; minneskortet kan skadas permanent eller data kan förloras.

Windows 98 och 98SE

Kontrollera att aktivitetslampan inte lyser. Stäng av kameran och koppla från USB-kabeln.

Windows XP, 2000 Professional och Me



Koppla från kameran genom att klicka på ikonen för frånkoppling av maskinvara som finns i aktivitetsfältet. En liten dialogruta med den aktuella enheten som ska stängas av visas.



Klicka på den lilla dialogrutan för att koppla från enheten; dialogrutan som bekräftar att det är säkert att koppla från enheten visas. Stäng dialogrutan genom att klicka på "OK", stäng av kameran och koppla från USB-kabeln.



Om mer än en extern enhet är ansluten till datorn följer du proceduren ovan förutom att du högerklickar på ikonen för frånkoppling av maskinvara. En dialogruta öppnas där du kan markera vilken enhet som ska frånkopplas.

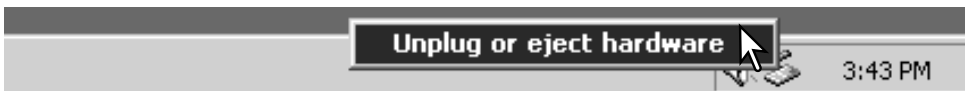

En lista över externa enheter visas. Högerklicka på den enhet som ska frångkopplas och klicka sedan på Stopp i nästa dialogruta som öppnas.

Nu visas dialogrutan som bekräftar att det är säkert att frångkoppla enheten. Klicka på "OK" för att frångkoppla enheten.

En tredje och sista skärm visas som bekräftar att kameran säkert kan frångkopplas från datorn. Stäng dialogrutan, stäng av kameran och koppla från USB-kabeln.

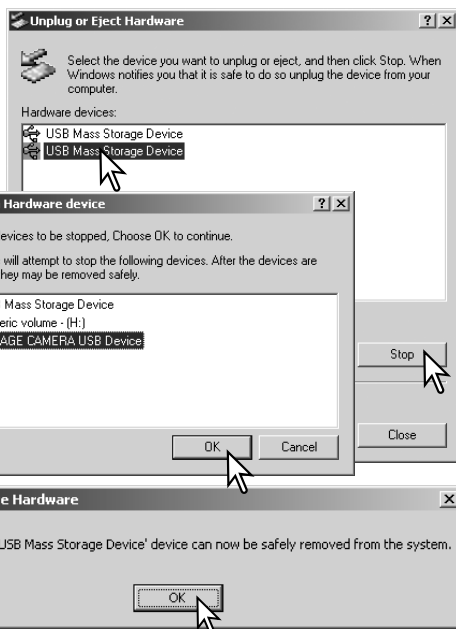

Macintosh

Kontrollera att kamerans aktivitetslampa är släckt och dra sedan massminnesikonen för enheten till soptunnan och släpp den. Stäng av kameran och koppla från USB-kabeln.



BYTA MINNESKORTET I DATAÖVERFÖRINGSLÄGE



Ta aldrig ur minneskortet när aktivitetslampan lyser; minneskortet kan skadas permanent eller data kan förloras.

Windows XP, 2000 Professional och Me

1. Frånkoppla USB-anslutningen med hjälp av ikonen för frånkoppling av maskinvara (sidan 86).
2. Stäng av kameran.
3. Byt minneskort.
4. Slå på kameran för att återupprätta USB-anslutningen.

Windows 98 och 98SE

1. Stäng av kameran.
2. Byt minneskort.
3. Slå på kameran för att återupprätta USB-anslutningen.

Macintosh

1. Frånkoppla USB-anslutningen genom att dra ikonen till soptunnan (sidan 87).
2. Stäng av kameran.
3. Byt minneskort.
4. Slå på kameran för att återupprätta USB-anslutningen.

QUICKTIME-SYSTEMKRAV

IBM PC-kompatibel dator

**PC med Pentium-processor
eller annan kompatibel processor**

Windows 98, Me, 2000 eller XP

Minst 128 MB RAM

Installera QuickTime genom att följa instruktionerna i installationsprogrammet. Macintosh-användare kan kostnadsfritt hämta den senaste versionen av QuickTime på Apple Computers webbplats:
<http://www.apple.com>

AVINSTALLERA DRIVRUTINEN (WINDOWS)

1. Sätt i ett minneskort i kameran och anslut kameran till datorn med USB-kabeln. Inga andra externa enheter får vara anslutna till datorn under den här proceduren.

2. Högerklicka på ikonen Den här datorn i Windows Utforskare. Välj Egenskaper i menyn som öppnas.

Windows XP: Öppna Start-menyn och välj Kontrollpanelen. Klicka på kategorin Prestanda. Klicka på System så öppnas dialogrutan Systemegenskaper.

3. Windows XP och 2000 Professional: Välj fliken Maskinvara i dialogrutan Egenskaper och klicka på knappen Enhetshanteraren.

Windows Me och Windows 98: Klicka på fliken Enhetshanteraren i dialogrutan Egenskaper.

4. Drivrutinen finns under USB-styrenheter eller Övriga enheter i Enhetshanteraren. Klicka på dessa platser för att visa drivrutinen. Drivrutinen ska ha samma namn som kameran. I vissa fall kan det hända att drivrutinen inte innehåller kameranamnet. I så fall är drivrutinen indikerad antingen med ett frågetecken eller ett utropstecken.

5. Klicka på drivrutinen.

6. Windows XP och 2000 Professional: Klicka på aktivitetsknappen så öppnas en meny. Välj Avinstallera. En bekräftelseskärm visas. Ta bort drivrutinen från systemet genom att klicka på "Ja".

Windows Me och Windows 98: Klicka på knappen Ta bort. En bekräftelseskärm visas. Ta bort drivrutinen från systemet genom att klicka på "Ja".

7. Frånkoppla USB-kabeln och stäng av kameran. Starta om datorn.

PICTBRIDGE

Kontrollera att dataöverföringsalternativet på flik 3 i inställningsmenyn är inställt på PictBridge. Anslut kameran till en PictBridge-kompatibel skrivare med kamerans USB-kabel. Kabelns största kontakt ska anslutas till skrivaren. Öppna locket till kamerans videoutgång/USB-port och anslut USB-kabelns minsta kontakt till kameran. Slå på kameran. PictBridge-skärmen visas automatiskt.

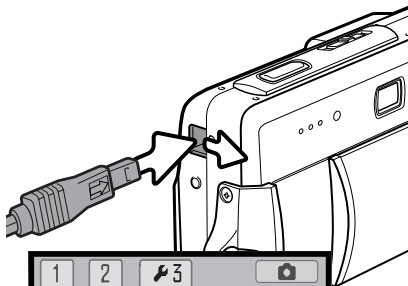

I PictBridge-skärmen kan du välja stillbilder för utskrift. I avsnittet om menynavigering på sidan 92 beskrivs ytterligare utskriftsalternativ.

Med bildskärmsknappen växlar du mellan visning av enstaka bilder och miniatyrbilder. Du kan visa bilderna förstörade på skärmen genom att trycka på zoomknappen.

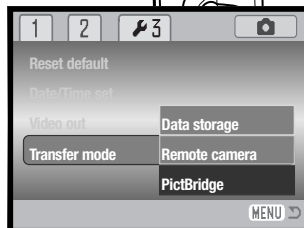

Totalt antal bilder

Antal kopior

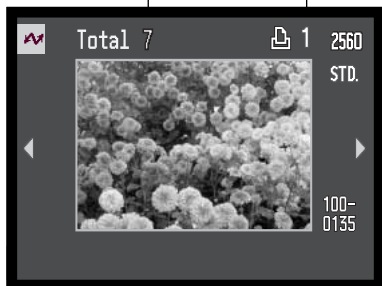

Tryck på vänster-/högerknappen för att visa den bild som ska skrivas ut.



Välj antal kopior som ska skrivas ut med uppknappen. Om bilden inte ska skrivas ut trycker du på nedknappen tills kopieantalet är noll.



Upprepa stegen ovan tills alla bilder som ska skrivas ut är markerade. Tryck på fyrvägskontrollens mittknapp för att fortsätta.

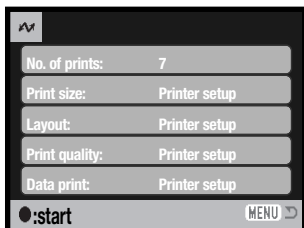

Antal bilder som ska skrivas ut samt valda skrivarinställningar visas. I avsnittet om menynavigering på sidan 92 finns mer information. Tryck på fyrvägskontrollens mittknapp för att starta utskriften, eller tryck på MENU-knappen för att återgå till PictBridge-skärmen.

Du kan avbryta en påbörjad utskrift genom att trycka på kontrollens mittknapp. Meddelandet "Printing finished" (utskriften klar) visas när utskriften är klar. Avsluta genom att stänga av kameran.

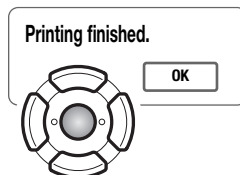

UTSKRIFTSPROBLEM

Om batterierna tar slut innan utskriften är klar avbryts utskriften. Se till att batterierna är fulladdade eller använd en nätadapter som kan köpas separat.

Om ett mindre problem uppstår under utskrift, till exempel att papperet tar slut, åtgärdar du detta i enlighet med rekommendationerna för skrivaren. Ingen kameraåtgärd krävs. Om något allvarligt problem uppstår, avsluta utskriften genom att trycka på fyrvägskontrollens mittknapp. Läs i skrivarhandboken om hur du åtgärdar problemet. Kontrollera skrivarinställningarna innan du startar utskriften igen, och avmarkera de bilder som redan har skrivits ut.

NAVIGERA I PICTBRIDGE-MENYN

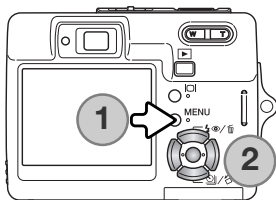

Tryck på MENU-knappen (1) för att öppna respektive stänga menyn. Med knapparna på fyrvägskontrollen (2) flyttar du markören i menyn. Med mittknappen aktiverar du en inställning. De alternativ som kan ändras varierar beroende på skrivare.

 **MENU** Öppna menyn med MENU-knappen.



Markera önskad menyflik med fyrvägskontrollens vänster-/högerknapp; menyn ändras i enlighet med vald flik.



Bläddra i menyalternativen med upp-/nedknappen. Markera det alternativ vars inställning ska ändras.

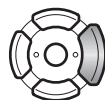

Tryck på högerknappen när önskat alternativ är markerat; inställningarna visas med den aktuella inställningen markerad. Om "Start" eller "Enter" visas trycker du på mittknappen för att fortsätta.



Markera den nya inställningen med upp-/nedknappen.



Tryck på mittknappen för att aktivera den markerade inställningen.

När en inställning har valts återgår markören till menyalternativet och den nya inställningen visas. Återgå till PictBridge-skärmen genom att trycka på MENU-knappen. I följande avsnitt beskrivs de olika menyalternativen.

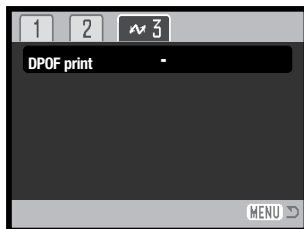
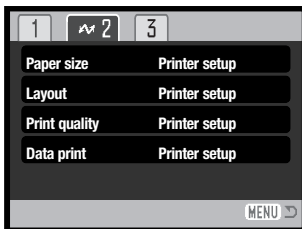
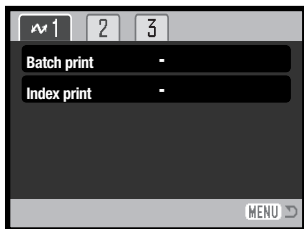

Sidhänvisningar till menyalternativen

Batch print (satsutskrift), 93

Data print (utskrift av bildinformation), 95

DPOF print (DPOF-utskrift), 95

Index print (utskrift av miniatyrbilder), 93

Layout (layout), 94

Paper size (pappersstorlek), 94

Print quality (utskriftskvalitet), 95

Satsutskrift (Batch print)

Med "Batch print" på flik 1 kan du skriva ut alla stillbilder på minneskortet. Följande två alternativ finns:

Alla bilder (All frames) - används för att skriva ut alla bilder på minneskortet. En skärm där du kan välja antal kopior visas. Maximalt 20 bilder kan skrivas ut.

Återgå (Reset) - används om du vill ångra ändringar som gjorts med alternativet för satsutskrift eller i skärmen för utskriftsval.

Utskrift av miniatyrbilder (Index print)

Du kan skriva ut alla bilder på minneskortet i miniatyrformat. Ställ in bildkvalitet och bildstorlek i kamerans meny. Antal bilder per sida varierar beroende på skrivare. Bekräftelseskärmen för utskriftsinställningar visas innan utskriften startar.

Pappersstorlek (Paper size)

På flik 2 i PictBridge-menyn kan du välja pappersstorlek för utskriften. Den pappersstorlek som skrivaren normalt använder är inställd.

Markera den aktuella storleksinställningen i menyn och tryck på fyrvägskontrollens mittknapp för att visa skärmen för pappersstorlek.

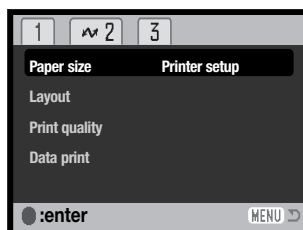

Markera den nya storleken med fyrvägskontrollens knappar.



Tryck på mittknappen för att aktivera den valda pappersstorleken.

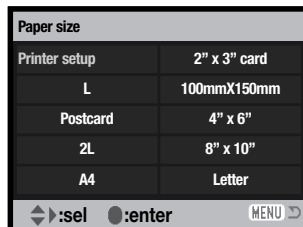

Utskriftsformat

Nedan anges måtten för vykort, L- och 2L-format i millimeter och tum.

Vykort	100 x 148 mm	3,9 x 5,9 tum
L	89 x 127 mm	3,5 x 5,0 tum
2L	127 x 178 mm	5,0 x 7,0 tum

Layout (Layout)

På flik 2 i PictBridge-menyn kan du välja utskriftslayout. De layoutinställningar som skrivaren normalt använder är inställda. Du kan till exempel specificera utskrift med eller utan ram, och antal bilder per sida.

Utskriftskvalitet (Print quality)

På flik 2 i PictBridge-menyn kan du välja utskriftskvalitet. Den utskriftskvalitet som skrivaren normalt använder är inställd. Du kan välja en annan utskriftsupplösning ("Fine") om du vill.

Utskrift av bildinformation (Data print)

Du kan skriva ut bildinformationen tillsammans med bilden. De alternativ som skrivaren normalt använder är inställda. Du kan välja att skriva ut tagningsdatum och filnamn. Du kan även inaktivera utskrift av bildinformation.

DPOF-utskrift (DPOF print)

Med alternativet "DPOF print" på flik 3 i PictBridge-menyn kan du skriva ut enstaka bilder och miniatyrbilder som har markerats med DPOF-utskriftsalternativen på flik 3 i visningsmenyn på en DPOF-kompatibel PictBridge-skrivare. Välj startalternativet i menyn för att starta proceduren.

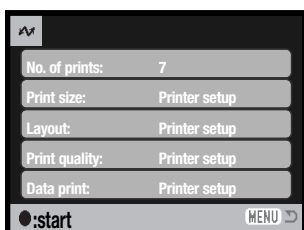

Antalet utskrifter i utskriftsjobbet visas; miniatyrbilder räknas som en utskrift. Tryck på fyrvägskontrollens mittknapp för att starta utskriften, eller tryck på MENU-knappen för att återgå till PictBridge-menyn.

Du kan avbryta en påbörjad utskrift genom att trycka på kontrollens mittknapp. Meddelandet "Printing finished" (utskriften klar) visas när utskriften är klar. Avsluta genom att trycka på mittknappen och stänga av kameran.

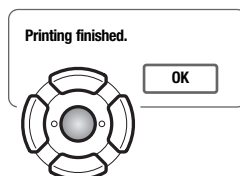

SYSTEMKRAV FÖR FJÄRRSTYRD KAMERA

För att kameran ska kunna anslutas direkt till datorn och fjärrstyras måste datorn vara utrustad med en USB-port. Både datorn och operativsystemet måste stöda USB. Se tabellen för systemkrav.

Drivrutinen för fjärrstyrd kamera måste vara installerad. Ett tillämpningsprogram, till exempel Microsoft Net Meeting, krävs för att bilderna ska kunna visas i datorn. Denna funktion kan inte användas med Macintosh.

Systemkrav

Pentium II 300 MHz eller snabbare

Windows XP, 2000 Professional, Me eller 98SE

128 MB RAM. 256 MB med Windows XP

200 MB ledigt hårddiskutrymme

800 x 600 16-bitars färgskärm

Fjärrstyrd kamera har testats tillsammans med Microsoft Net Meeting och Windows Messenger

INSTALLERA DRIVRUTINEN FÖR FJÄRRSTYRD KAMERA

Drivrutinen behöver installeras endast en gång. Drivrutinen är inte kompatibel med Macintosh.

Sätt i CD:n med DiMAGE Viewer i CD-ROM-enheten innan du ansluter kameran till datorn. Installationsmenyn för DiMAGE aktiveras automatiskt. Installera drivrutinen genom att klicka på knappen "Starting up the DiMAGE remote camera driver installer".

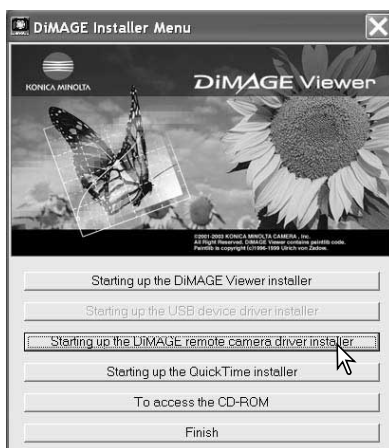

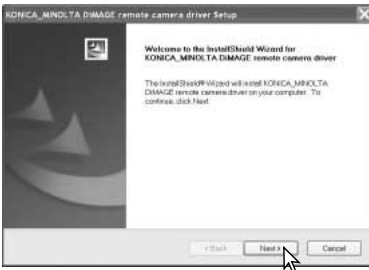

Installationsfönstret visas. Klicka på "Nästa" för att fortsätta.

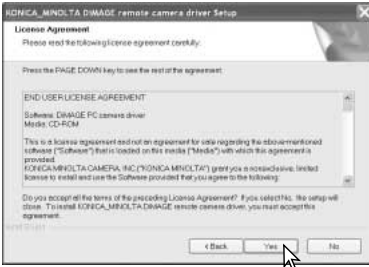

Licensavtalet visas. Acceptera det genom att klicka på "Ja".

Läs igenom licensavtalet noggrant innan du fortsätter. Om du inte accepterar villkoren klickar du på "Nej" för att avbryta installationen.

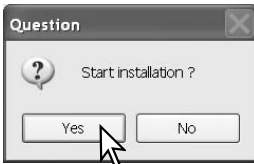

En bekräftelseskärm visas. Starta installationen genom att klicka på "Ja". Avbryt utan att installera drivrutinen genom att klicka på "Nej".



När installationen är klar visas ett meddelande. Klicka på "Slutför" för att fullborda installationen.

ANSLUTA FJÄRRSTYRD KAMERA

Innan kameran kan anslutas till en dator måste drivrutinen för fjärrstyrd kamera installeras (sidan 96). Batteriet ska vara fulladdat när kameran ansluts till en dator. Vi rekommenderar att nätadapter (säljs separat) används i stället för batteriet. Om du använder Windows 98SE måste även USB-drivrutinen installeras innan kameran kan anslutas till en dator (sidan 81).

1. Välj "RemoteCamera" med alternativet "Transfer mode" på flik 3 i inställningsmenyn.
2. Starta datorn. Datorn måste vara på innan du ansluter kameran.
3. Öppna luckan till USB-porten. Anslut USB-kabelns minsta kontakt till kameran. Kontrollera att kontakten är ordentligt isatt.
4. Anslut USB-kabelns andra ände till datorns USB-port. Kontrollera att kontakten är ordentligt isatt. Kameran ska anslutas direkt till datorns USB-port. Om kameran ansluts via en USB-hubb kan det hända att den inte fungerar korrekt.
- 5 Slå på kameran för att upprätta USB-anslutningen. Den aktiva bilden visas på bildskärmen.

Visa den aktiva bilden i datorn genom att följa instruktionerna i det aktuella programmet. Mer information finns i handboken eller hjälpen till programmet.

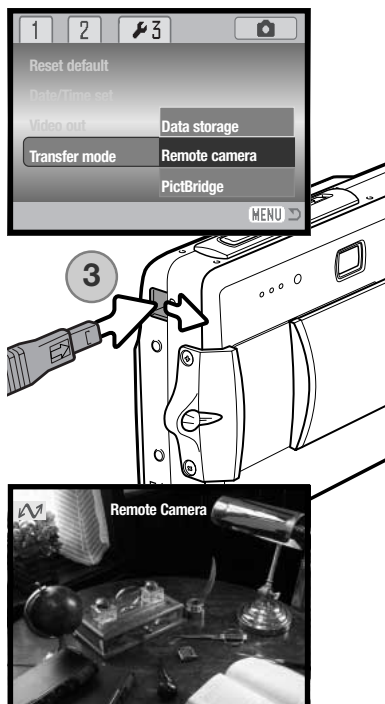

VIKTIG INFORMATION OM FJÄRRSTYRNING AV KAMERAN

Vid fjärrstyrning av kameran är exponering, vitbalans och ljuskänslighet inställda på automatik. Optisk och digital zoom är aktiva. Menyerna går inte att använda. Bildskärmen går inte att stänga av. Blixten går inte att använda. Ljutfunktioner är avstängda.

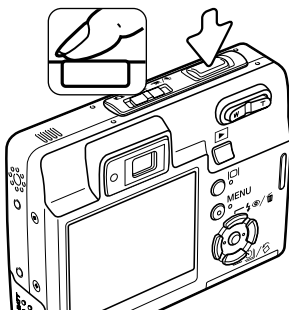

Kameran kan fokuseras momentant genom att avtryckaren trycks ned halvvägs. Autofokusen fokuserar inte kontinuerligt när avtryckaren hålls ned; därför måste fokuseringen upprepas om avståndet till motivet ändras.

Beroende på dataöverföringshastigheten kan fördröjning uppkomma när kameran fokuseras eller zoomas.

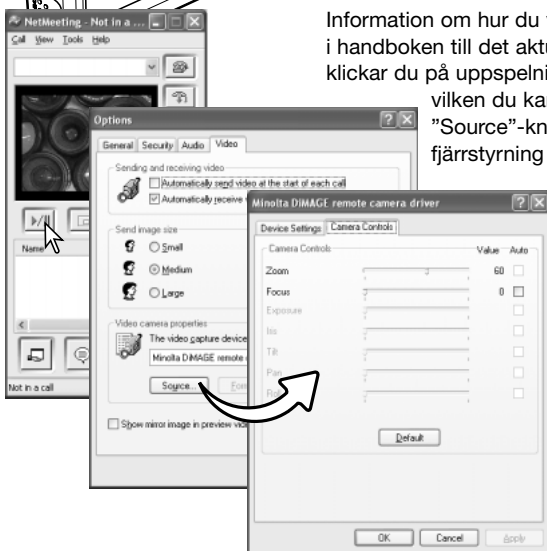

Information om hur du visar den aktiva bilden från fjärrkameran finns i handboken till det aktuella programmet. I Microsoft Net Meeting klickar du på uppspelningsknappen. Det finns en dialogruta från vilken du kan fjärrstyra vissa kamerafunktioner. Klicka på "Source"-knappen på fliken Video så får du tillgång till fjärrstyrning av zoom och fokus. Funktionerna finns på fliken "Camera control" i dialogrutan.

Bildens förstöringsgrad kan justeras med zoomkontrollen. Markera kryssrutan "Auto" vid alternativet "Focus" för att fokusera kameran. Fokus är dock inte kontinuerlig; du måste markera kryssrutan varje gång fokus behöver ställas in.

BILAGA

FELSÖKNING

Detta avsnitt omfattar mindre problem med kamerans grundläggande funktioner. Vid allvarliga problem eller skador, eller om ett problem återkommer, kontakta Konica Minoltas servicecenter.

Problem	Symptom	Orsak	Åtgärd
Kameran fungerar inte.	Ingenting visas på bildskärmen.	Batteriet är slut.	Ladda batteriet (sidan 14).
		Nätadaptern är inte korrekt ansluten.	Kontrollera att adaptorn är ordentligt ansluten till kameran och till ett fungerande nätuttag (sidan 17).
Slutaren utlöses inte.	Varning för fullt minneskort visas på skärmen.	Minneskortet är fullt, och det går inte att spara ytterligare en bild med den bildkvalitet eller bildstorlek som kameran är inställd på.	Sätt i ett nytt minneskort (sidan 18), radera några bilder (sidan 33) eller ändra inställningarna för bildkvalitet eller bildstorlek (sidan 42).
	Varning för låst minneskort visas på skärmen.	Minneskortet är låst.	Lås upp minneskortet med hjälp av skrivskyddsomkopplaren (sidan 19).
Motivet är för långt åt höger i bilden.	Sökaren användes vid komponering av bilden. Parallaxfel blir märkbart för motiv närmare än 1 m i vidvinkelläge och 3 m i teleläge.		Använd endast bildskärmen när avståndet till motivet är kort.
En del av bilytan är dold bakom ett mörkt objekt.	Sökaren användes när bilden togs.	Objektivet skymdes delvis av ett objekt eller ett finger.	Kontrollera att ingenting skymmer objektivet när du använder sökaren.

Bilderna blir oskarpa.	Fokussignalen lyser rött.	Motivet är för nära.	Kontrollera att avståndet till motivet är inom autofokusområdet (sidan 26), eller använd makroläget (sidan 30).
		Speciella omständigheter gör att autofokusen inte kan ställa in fokus (sidan 27).	Använd fokuslåset och ställ in fokus på ett annat objekt som befinner sig på samma avstånd som motivet (sidan 26).
	Bilder tas inomhus eller i svagt ljus utan blix.	Långa slutartider resulterar i oskarpa bilder när kameran hålls utan stöd.	Använd ett stativ, öka ljuskänsligheten (sidan 46) eller använd blix (sidan 28).
Bilderna blir för mörka vid blixtanvändning.	Motivet är bortom blixstens räckvidd (sidan 46).		Flytta närmare motivet eller öka ljuskänsligheten (sidan 46).

Om kameran inte fungerar normalt, stäng av kameran, ta ur och sätt i batteriet eller frånkoppla och anslut nätadaptern. Stäng alltid av kameran med på/av-knappen, annars kan minneskortet skadas och kamerans inställningar gå förlorade.

KABEL TILL LITIUMJONBATTERILADDAREN

Den medföljande nätkabeln är konstruerad för den nätspänning som används i landet där kameran har sålts. Använd kabeln endast i detta land.

Länder	Produktkod
Kontinentala Europa, Kina, Korea, Singapore (220 V - 240 V)	APC-110
Storbritannien, Hongkong (220 - 240 V)	APC-120
USA, Kanada, Taiwan (110 V - 120 V)	APC-130
Japan (100 V)	APC-140

SKÖTSEL OCH FÖRVARING

Läs detta avsnitt i sin helhet för att du ska få ut det bästa av din kamera. Med rätt skötsel och underhåll kan din kamera fortsätta att fungera perfekt år efter år.

Skötsel

- Utsätt inte kameran för stötar och slag.
- Stäng av kameran vid transport.
- Denna kamera är varken vattentät eller stänkskyddad. Att sätta i eller ta ur batteri eller minneskort eller använda kameran med våta händer kan skada kameran.
- Var försiktig när du är på stranden eller nära vatten så att du inte utsätter kameran för vatten eller sand. Vatten, sand, damm och salt kan skada kameran.
- Lämna inte kameran i direkt solsken. Rikta inte objektivet direkt mot solen; CCD-sensorn kan skadas.

Rengöring

- Om kameran eller objektivet är smutsigt, rengör försiktigt med en mjuk, ren och torr trasa. Om det kommer sand på kameran eller objektivet, blås försiktigt bort alla lösa partiklar. Torka inte; det kan orsaka repor.
- Rengör objektivets yttre genom att först blåsa bort eventuellt damm eller sand. Torka sedan försiktigt med en trasa eller linsputsduk. Om så behövs kan linsputsvätska användas.
- Rengör aldrig kameran med organiska lösningsmedel.
- Vidrör aldrig linsens ytor med fingrarna.

Förvaring

- Förvara kameran i ett svalt, torrt och välventilerat utrymme, skyddad från damm och kemikalier. Vid långtidsförvaring, förvara kameran i en lufttät behållare tillsammans med fuktuppsugande medel, till exempel kiselgelé.
- Ta ur batteriet och minneskortet när kameran inte ska användas under en längre period.
- Förvara inte kameran i utrymmen där det finns naftalin eller malmedel.
- Vid långtidsförvaring bör du ta fram kameran och ”motionera” den lite då och då. Kontrollera att kameran fungerar normalt innan du börjar använda den efter en tids förvaring.

Minneskort

SD-minneskort och MultiMediaCard tillverkas med elektroniska komponenter av högsta precision.

Följande situationer kan orsaka dataförlust eller skada:

- Felaktig användning av kortet.
- Kortet böjs, tappas eller på annat sätt utsätts för hårda slag.
- Kortet utsätts för hög värme, fukt eller direkt solljus.
- Urladdningar av statisk elektricitet eller elektromagnetiska fält i närheten av kortet.
- Kortet tas ur kameran eller strömförsörjningen bryts när kameran eller en dator aktivt kommunicerar med kortet (läser, skriver, formaterar etc).
- Kortets elektriska kontakter berörs med fingrarna eller metallobjekt.
- Kortet används längre än dess specificerade livstid. Det är en bra idé att inköpa ett nytt kort i god tid.

Konica Minolta tar inte på sig något ansvar för dataförlust. Vi rekommenderar att du säkerhetskopierar kortets data.

Batterier

- Batteriets prestanda försämras vid låga temperaturer. I kallt väder rekommenderar vi att reservbatterier förvaras på en varm plats, till exempel nära kroppen innanför jackan. Batteriet kan återhämta sig när det värms upp.
- Lagra inte batterier som är fulladdade.
- Batterier som lagras längre perioder bör underhållsladdas fem minuter en gång i halvåret. Batterier som tillåts att bli helt urladdade kanske inte går att ladda.
- Håll kontakterna på batteriet och batteriladdaren rena. Smutsiga kontakter kan hindra laddning. Om kontakterna är smutsiga, torka av dem med en bomullstopp.

Inför viktiga händelser och resor

- Kontrollera att kameran fungerar normalt; ta några testbilder. Köp ett extra batteri.
- Konica Minolta tar inte på sig något ansvar för skador eller förluster som orsakats av felaktig utrustning.

Miljöförhållanden

- Kameran har konstruerats för användning i temperaturer mellan 0 °C och 40 °C.
- Låt inte kameran ligga där den utsätts för mycket höga temperaturer, till exempel i en bil som parkerats i solen, eller hög luftfuktighet.
- När kameran transporteras från en kall till en varm omgivning är det bra att lägga den i en tät plastpåse för att förhindra att kondens bildas. Låt kameran vara kvar i plastpåsen tills den antagit rumstemperatur.

Skötsel av bildskärmen

- Bildskärmen är tillverkad med högprecisionsteknik vilket innebär att mer än 99,99 % av bildpunkterna fungerar perfekt. Mindre än 0,01 % av bildpunkterna visas som färgade eller ljusa punkter; detta är inte någon defekt och påverkar inte den tagna bilden.
- Utöva aldrig något tryck mot bildskärmens yta; det kan orsaka permanenta skador på skärmen.
- I låga temperaturer kan bildskärmen temporärt bli mörk. När kameran värmts upp kommer skärmen att fungera normalt.
- Eventuella fingeravtryck på bildskärmen torkas bort försiktigt med en mjuk, ren och torr trasa.

Copyright

- TV-program, filmer, videofilmer, fotografier och annat material kan vara copyrightskyddat. Otillåten inspelning eller duplicering av sådant material kan vara olaglig. Även tagning av bilder av framträdanden, utställningar etc utan tillstånd är förbjudet och kan strida mot copyrightlagen. Bilder som skyddas av copyright får endast användas på det sätt som föreskrivs enligt lagen om copyright.

Frågor och service

- Om du har några frågor om din kamera, kontakta närmaste återförsäljare eller Konica Minolta-distributören i ditt land.
- Kontakta alltid Konica Minoltas servicecenter innan du skickar in kameran för reparation.

VAD ÄR ETT EV?

EV är en förkortning för exponeringsvärde. Ett EV (till exempel ett bländarsteg eller dubbla slutartiden) gör att den exponering som kameran beräknat justeras med en faktor två.

+2 EV	4X ljusmängden
+1 EV	2X ljusmängden
0 EV	Beräknad exponering
-1 EV	1/2X ljusmängden
-2 EV	1/4X ljusmängden

SPECIFIKATIONER

Antal effektiva bildpunkter:	5,0 miljoner
CCD:	1/2,5-tums interline primärfärgs-CCD med totalt 5,4 miljoner bildpunkter
Ljuskänslighet (ISO):	Automatisk (motsvarande ISO 50 - 160), ISO 50, 100, 200, 400
Bildförhållande:	4:3
Objektivkonstruktion:	11 element i 9 grupper
Maximal ljusstyrka:	f/2,8 - f/5,0
Brännvidd:	6,1 - 17,1 mm (motsvarar ett 37 - 105 mm 35 mm-objektiv)
Fokuseringsområde:	0,1 m - oändlighet (från kamerans framsida) 0,06 m - oändlighet (supermakro)
Autofokussystem:	Video-AF
Slutare:	Elektronisk CCD-slutare och mekanisk slutare
Slutartider:	4 - 1/1000 s
Blixtens uppladdningstid:	Ca 6 sekunder
Sökare:	Optisk, zoombar
Bildskärm:	5,2 cm TFT-färgskärm
Bildskärmens bildfält:	Ca 100 %
A/D-omvandling:	10 bitar
Lagringsmedia:	SD-minneskort och MultiMediaCard-kort
Filformat:	JPEG, Motion JPEG (MOV), WAV DCF 1.0, DPOF- och Exif 2.2-kompatibel
Print Image Matching II:	Ja
Menyspråk:	Japanska, engelska, tyska, franska, spanska och förenklad kinesiska

Batteri:	Konica Minolta NP-700 litiumjonbatteri
Batterikapacitet (bildtagning):	Ca 150 bilder: baserat på CIPA-standard (Camera & Imaging Products Association) med NP-700 litiumjonbatteri, medföljande SD-minneskort, bildskärm på, bildstorlek 2560 x 1920, standardbildkvalitet, omedelbar visning av, röstminne av, blixt använd med 50 % av bilderna. Ca 380 bilder: NP-700 litiumjonbatteri, medföljande SD-minneskort, bildskärm av, bildstorlek 2560 x 1920, standardbildkvalitet, omedelbar visning av, röstminne av, blixt använd med 50 % av bilderna.
Batterikapacitet (visning):	Ungefärlig kontinuerlig visningstid: 170 min med NP-700 litiumjonbatteri, bildskärm på, ljuduppspelning av
Extern spänningskälla:	Nätadapter AC-4 eller AC-5 (tillval)
Mått:	83,5 (B) x 62,0 (H) x 23,5 (D) mm
Vikt:	Ca 125 gram (utan batteri och minneskort)
Arbetstemperatur:	0 - 40 °C
Luffuktighet:	45 - 85 % (icke kondenserande)
Litiumjonbatteri NP-700	
Spänning:	3,7 V
Vikt:	19 g
Mått	15,5 (B) x 15,0 (H) x 47,5 (D) mm
Batteriladdare BC-800	
Inspänning:	AC 100-240 V, 50/60 Hz
Vikt:	64,5g
Mått:	45,0 (B) x 31,0 (H) x 85,0 (D) mm

Specifikationerna är baserade på den senast tillgängliga informationen vid tidpunkten för tryckning av bruksanvisningen, och kan ändras utan förvarning.



KONICA MINOLTA

Konica Minolta Customer Support:
www.konicaminoltasupport.com

Konica Minolta Photo World:
www.konicaminoltaphotoworld.com

Become a member of the Konica Minolta Photo World today.

It is free for registered customers of Konica Minolta

**Werden Sie noch heute Mitglied der Konica Minolta Photo World.
Die Mitgliedschaft ist für registrierte Konica Minolta-Kunden kostenlos!**

**Devenez dès aujourd'hui, membre du Konica Minolta Photo World.
L'inscription est gratuite.**

KONICA MINOLTA PHOTO IMAGING, INC.

(c) 2004 Konica Minolta Photo Imaging, Inc. enligt Bern-konventionen
och Universal Copyright Convention.

0-43325-53386-0

9222-2734-17 P-A405/0406/109678
Tryckt i Japan