

MINOLTA

The essentials of imaging

www.minoltaeurope.com



DiMAGE Scan Multi **PRO**

F MODE D'EMPLOI

Nous vous remercions d'avoir acheté ce scanner Minolta. Le DiMAGE Scan Multi PRO AF-5000 est un scanner de film multi-format permettant la numérisation des films 24x36, 120/220 (6x4.5, 6x6, 6x7, 6x8, 6x9), multi-format 24x36 et multi-format 6x9.

Ce manuel a été rédigé dans le but de vous familiariser avec les opérations relatives à l'utilisation de ce scanner. Nous vous recommandons de lire attentivement ce mode d'emploi.

Les instructions présentes dans ce manuel supposent une connaissance du système d'exploitation de votre ordinateur (Mac OS, Windows 95, Windows 98, ou Windows 2000). Il est indispensable de parfaitement maîtriser la souris ainsi que les commandes et menus relatifs à votre système d'exploitation pour utiliser correctement le logiciel du DiMAGE Scan Multi PRO.

Ce mode d'emploi n'explique pas :

- le fonctionnement des micro-ordinateurs domestiques.
- le fonctionnement de Windows 95, Windows 98, Windows 2000, ou Mac OS.
- le fonctionnement d'Adobe Photoshop, Paint Shop Pro, ou Corel PHOTO-PAINT

Les exemples de ce mode d'emploi sont basés sur Windows. L'apparence de certains affichages peut être différente avec Windows ME et Mac OS 9.1.

Microsoft, Windows®, Windows®98, Windows®Me, Windows®2000 Professionnel, et Windows NT® sont des marques déposées de Microsoft Corporation.

Macintosh™, Apple®, and Power Macintosh® sont des marques déposées de Apple Computer, Inc.

Adobe® et Photoshop™ sont des marques déposées de Adobe Systems Incorporated.

CorelPhotoPaint™ est une marque déposée de Corel Corporation.

Paint Shop Pro est sous copyright de Met's Corporation.

Digital ICE³™, Digital ICE™, Digital ROC™ and Digital GEM™ sont des marques déposées et des technologies de Applied Science Fiction, Inc aux U. S. A.

Tout autre nom de produit ou société cités sont des appellations commerciales ou des noms de sociétés enregistrés par leurs marques respectives.

- Des modifications non agréées apportées à cet appareil peuvent annuler la légitimité de l'utilisateur à utiliser cet appareil.
- Ce mode d'emploi ne peut être reproduit en totalité ou en partie sans l'autorisation de Minolta Co., Ltd. ©2001.
- Nous avons apporté un soin particulier à l'élaboration de ce mode d'emploi. N'hésitez pas à nous contacter pour nous soumettre vos remarques et nous signaler d'éventuelles erreurs.
- La société Minolta ne saurait être tenue pour responsable de la perte, des dommages ou de tout autre conséquence liés au fonctionnement de ce scanner.



En temps que partenaire de ENERGY STAR, Minolta a conçu cet appareil pour qu'il soit conforme aux normes ENERGY STAR pour l'économie d'énergie.



Ce label certifie que cet appareil est conforme aux règlements de l'Union Européenne pour ce qui concerne les interférences causées aux équipements électriques. CE signifie Conformité Européenne.

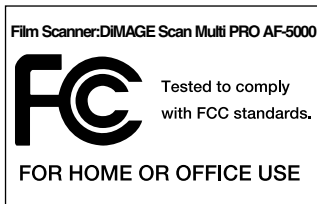

Cet appareil est conforme à l'article 15 des normes FCC. Son utilisation est liée aux conditions suivantes : (1) L'appareil ne doit pas émettre d'interférences, (2) il doit accepter de recevoir de recevoir des interférences, y compris certaines pouvant perturber son fonctionnement.

Ne pas retirer les noyaux de ferrite scellés sur le câble SCSI.

This Class B digital apparatus complies with Canadian ICES-003.

Cet appareil numérique de la classe B est conforme à la norme NMB-003 du Canada.

Testé par Minolta Corporation 101 Williams Drive Ramsey, New Jersey 07446 USA

Le bruit de fonctionnement est inférieur à 70dB, en conformité avec les normes ISO 3744 ou ISO 7779.

PRÉCAUTIONS D'UTILISATION

Assurez-vous d'avoir pris connaissance des avertissements ci-dessous avant d'utiliser le scanner.

DANGER

- Utiliser uniquement la tension indiquée. Une tension inadaptée pourrait endommager l'appareil ou provoquer un incendie ou une électrocution.
- Ne pas démonter cet appareil. Risque d'électrocution ou de brûlure étant donné la présence de circuits haute tension. Si une réparation est nécessaire, le confier au SAV Minolta.
- Immédiatement débrancher l'appareil et cesser de l'utiliser s'il est tombé et laisse apparaître ses circuits internes. L'utilisation d'un appareil endommagé peut entraîner des risques pour l'utilisateur ou provoquer un incendie.
- Ne pas laisser les enfants jouer avec cet appareil. Être prudent lors de son utilisation en en leur présence.
- Ne pas utiliser cet appareil dans un environnement humide ou avec les mains mouillées. Si un liquide est entré accidentellement dans l'appareil, le débrancher et cesser de l'utiliser. Risque de court-circuit, d'électrocution ou d'incendie.
- Ne pas introduire les doigts ou des objets métalliques ou inflammables à l'intérieur de l'appareil. Risque de court-circuit ou d'électrocution. Cesser de l'utiliser si un objet est tombé à l'intérieur.
- Ne pas utiliser cet appareil à proximité d'un gaz ou d'un liquide inflammable (essence alcool, benzène, diluant, etc.). Ne pas utiliser d'alcool, de nettoyants inflammables ou de solvants pour le nettoyer. Risque d'explosion ou d'incendie.
- Ne pas tordre, enrrouler, rallonger ou raccourcir, ni exposer à la chaleur le cordon de l'adaptateur secteur. Un cordon endommagé peut entraîner des risques

d'électrocution ou d'incendie.

- Cesser immédiatement d'utiliser cet appareil s'il dégage une odeur étrange, s'il chauffe ou émet de la fumée. L'utilisation d'un appareil endommagé fait prendre des risques à l'utilisateur.
- En cas de panne, confier l'appareil au SAV Minolta.

ATTENTION

- Cet appareil doit être utilisé en position horizontale.
- L'appareil peut être endommagé et des risques d'incendie et d'électrocution sont possibles s'il est utilisé ou rangé dans les conditions suivantes :
 - Environnement humide et poussiéreux
 - Environnement directement exposé au soleil
 - Zones enfumées ou huileuses
 - Zones non aérées
 - Surfaces instables ou non planes
- Brancher correctement le connecteur dans la prise de courant.
- Ne pas utiliser un cordon secteur endommagé.
- Ne pas relier la liaison terre à un tuyau de gaz, à une prise terre de téléphone ou un tuyau d'eau. Une mauvaise liaison à la terre peut entraîner des risques d'électrocution et d'incendie.
- Débrancher l'appareil avant de le nettoyer.
- Vérifier régulièrement l'état du cordon secteur. Vérifier l'état de propreté du connecteur. Risque d'incendie en cas de poussière accumulée.

CONTENU DE L'EMBALLAGE

LES ÉLÉMENTS SUIVANTS DOIVENT ÊTRE CONTENUS DANS L'EMBALLAGE

- ❶ Scanner Minolta DiIMAGE Scan Multi PRO
- ❷ Passe-vues négatifs 24x36 (FH-P1), passe-vues pour diapositives montées (SH-P1) et passe-vues universel (UH-P1)
- ❸ Presseurs de film 120/220 (6x4.5, 6x6, 6x7, 6x8, 6x9) avec verre et sans verre
- ❹ Masques pour films moyen format
- ❺ Câble Ultra SCSI avec connecteur 50 broches
- ❻ Câble IEEE1394
- ❼ Câble secteur
- ❽ CD-ROM du logiciel DiIMAGE Scan Multi PRO et mode d'emploi PDF
- ❾ Carte de garantie et guide de Référence

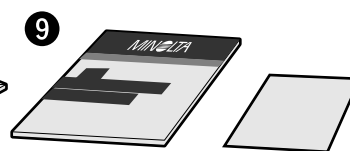
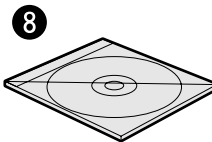
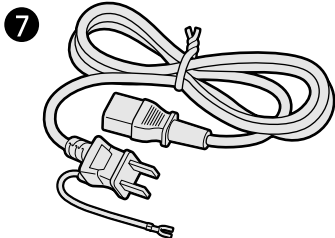
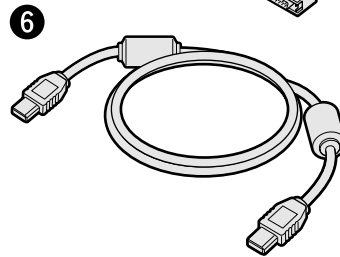
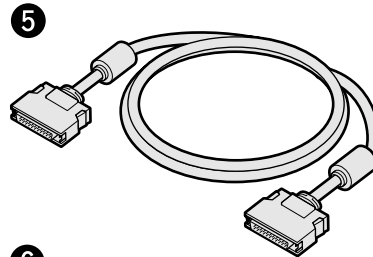
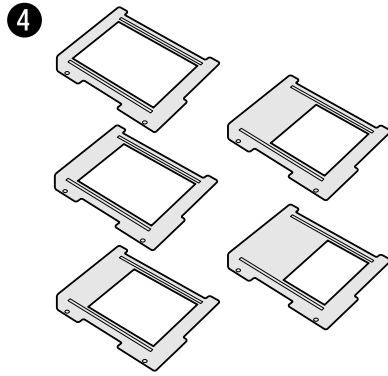
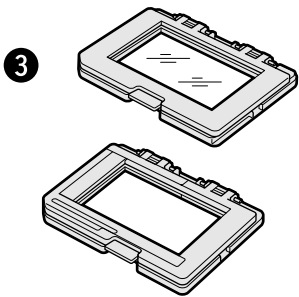
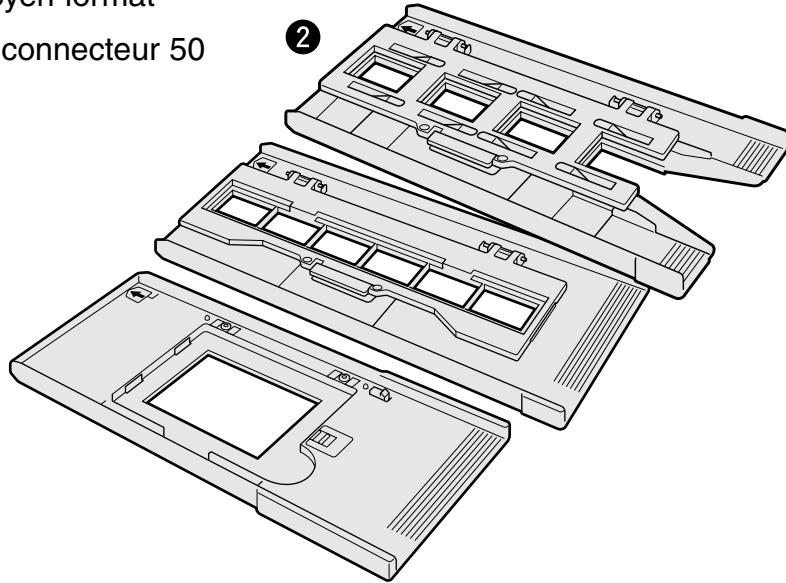
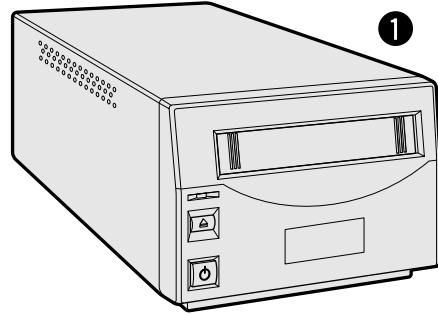

La forme des connecteurs varie selon les pays.







Présentation		10	Ce chapitre décrit le système requis et présente la nomenclature.
Réglage du Scanner		13	Ce chapitre décrit la manière de régler le scanner pour l'utiliser.
Numérisation d'index		41	Ce chapitre décrit la procédure pour numériser un index.
Prévisualisation		49	Ce chapitre décrit la procédure pour effectuer un prévisualisation de la vue à numériser
Correction d'image		63	Ce chapitre décrit la procédure à appliquer pour corriger les images prévisualisées
Numérisation		91	Ce chapitre décrit la procédure pour effectuer la numérisation définitive.
Appendice		105	Lire ce chapitre si nécessaire.

TABLE DES MATIÈRES

PRÉCAUTIONS D'UTILISATION	3
Enregistrement du logiciel	3
CONTENU DE L'EMBALLAGE	4
Éléments contenus dans l'emballage	4
SYSTÈME REQUIS — PC / AT	10
SYSTÈME REQUIS — MACINTOSH	11
NOMENCLATURE DU SCANNER	12

RÉGLAGE DU SCANNER

RETRAIT DES VIS DE BLOCAGE DE L'OPTIQUE	14
CONNEXION DU SCANNER	15
Réglage des commutateurs DIP	15
INTERFACE SCSI	16
INTERFACE IEEE 1394	19
INSTALLATION DU LOGICIEL — WINDOWS	20
WINDOWS®98 / Windows®2000 Professionnel / WINDOWS®Me / WINDOWS NT®	20
INSTALLATION DU LOGICIEL — MACINTOSH	23
LANCEMENT DU LOGICIEL — FENÊTRE	26
Lancement du pilote TWAIN	26
Lancement du logiciel utilitaire	26
LANCEMENT DU LOGICIEL — MACINTOSH	27
Lancement du Plug-in	27
Lancement du logiciel utilitaire	27

FENÊTRE PRINCIPALE

FENÊTRE PRINCIPALE	28
Fenêtre principale — Nomenclature	28
RÉGLAGE DES PRÉFÉRENCES	29
CHARGEMENT DU PASSE-VUES	31
Passe vues 24x36 FH-P1	31
Passe-vues pour diapos montées SH-P1	32
Chargement du passe-vues universel UH-P1	33
120/220 (6x4.5, 6x6, 6x7, 6x8, 6x9) presseur de film avec verre (HA-P1)	33
120/220 (6x4.5, 6x6, 6x7, 6x8, 6x9) presseur de film sans verre (HA-P2)	35
Presse-film multi-format HA-P3 (vendu séparément)	36
INSERTION DU PASSE-VUES	38
RÉGLAGE SUR FORMAT DE FILM/TYPE DE FILM	39
Sélection du format de film	39
Sélection du type de film	40
Liste des films compatibles	40

NUMÉRISATION D'INDEX

FENÊTRE DE NUMÉRISATION D'INDEX	42
Table d'index — Nomenclature	42
RÉALISATION D'UNE NUMÉRISATION D'INDEX	43
Modification de la taille de la fenêtre	43
NUMÉRISATION DE L'IMAGE	44
Sélection des vues	44
Rotation ou retournement des vues de l'index	45
Inversion de l'ordre des vues	45
Vue entière	45
ENREGISTREMENT DE L'IMAGE DE NUMÉRISATION D'INDEX	46
ENREGISTREMENT DU FICHER DE L'IMAGE D'INDEX	47
RAPPEL DU FICHER-IMAGE DE L'INDEX	48

PRÉVISUALISATION

FENÊTRE DE PRÉVISUALISATION	50
Table de prévisualisation — Nomenclature	50
RÉALISATION D'UNE PRÉVISUALISATION	51
ROTATION DE L'IMAGE	52
RETOURNEMENT DE L'IMAGE	53
VUE PLEIN-ÉCRAN, AGRANDISSEMENT OU RÉDUCTION DE L'IMAGE	54
Vue plein-écran	54
Agrandissement ou réduction de l'image	54
DÉFILEMENT DE L'IMAGE	55
MÉMORISATION D'EXPOSITION	56
Réglage de la mémorisation d'exposition	56
Annulation de la mémorisation d'exposition	56
ZONE DE MÉMORISATION D'EXPOSITION	57
RECADRAGE DE L'IMAGE	58
Recadrage automatique	58
Recadrage	58
Recadrage de l'image de prévisualisation	59
MISE AU POINT	60
AF ponctuel	60
Mise au point manuelle	61
AFFICHAGE DU NUMÉRO DE VUE	62
Information RVB/CMJ	62

CORRECTION D'IMAGE

FENÊTRE DE CORRECTION D'IMAGE	64
Table de correction d'image — Nomenclature	64
COURBES TONALES ET HISTOGRAMMES	65
Boîte de dialogue courbes tonales et HISTOGRAMMES — Nomenclature	65
Correction des courbes tonales	66
Modification de courbe à main levée	66
Réglage des points blanc, noir ou gris	67
Visualisation de l'histogramme des images après corrections	68
Réglage Auto	68
Réinitialisation	68
Correction d'histogramme	69
LUMINOSITÉ / CONTRASTE / BALANCE COULEUR	70
Boîte de dialogue de correction de luminosité, contraste et balance couleurs – Nomenclature	70
Réglage Auto	71
Réinitialisation	71
TEINTE / SATURATION / LUMINOSITÉ	72
Boîte de dialogue de correction de teinte, saturation, luminance – Nomenclature	72
Réglage Auto	73
Réinitialisation	73
CORRECTION PAR VARIATIONS	74
Boîte de dialogue Variations — Nomenclature	74
Sélection du paramètre de correction	74
Modification de l'intensité du pas de correction	74
Correction de balance couleurs	75
Correction de luminosité et de contraste	75
Correction de saturation	76
Réinitialisation	76
CORRECTION DE COULEUR SÉLECTIVE	77
Boîte de dialogue de correction de couleur sélective — Nomenclature	77
Réinitialisation	77
FILTRE DE NETTETÉ	78
Boîte de dialogue du filtre de netteté — Nomenclature	78
Réinitialisation	79
INSTANTANÉ	80
Stockage temporaire dans la zone d'instantané	80
Affichage comme image de prévisualisation de l'image stockée temporairement ..	80
ANNULATION DE LA CORRECTION D'IMAGE	81
Annulation de la correction d'image	81
Reprise de la correction	81
Suppression la correction d'image	81
VUE PLEIN-ÉCRAN	82
Vérification de la correction d'expo par comparaison d'images	82
ENREGISTREMENT / RAPPEL DE SCRIPT	83
Enregistrement d'un script de correction	83
Rappel d'un script de correction d'image	84
FONCTIONS NUMÉRIQUES ICE / ROC / GEM	85
Avant d'utiliser les fonctions numériques ICE/ROC/GEM	85
FONCTION ICE	87
FONCTION ROC	88
FONCTION GEM	89

NUMÉRISATION

RÉGLAGES DE NUMÉRISATION	92
Fenêtre des réglages de numérisation – Nomenclature	92
CRÉATION / SUPPRESSION DES FICHIERS SCRIPT	95
Création d'un script	95
Suppression d'un script	95
QU'EST-CE QU'UN SCRIPT?	96
TYPE DE SCRIPT	97
NUMÉRISATION DÉFINITIVE	98
Pilote Twain / Plug-in	98
Logiciel utilitaire	99
ASSISTANT DE PERSONNALISATION	100
Pour débiter un réglage enregistré	104

APPENDICE

INTERFACE IEEE 1394	106
CORRESPONDANCE DE COULEURS	107
Réglage de l'espace couleurs de sortie	108
Réglage de profil ICC	108
LISTE DES FICHIERS SCRIPTS — 24X36	110
LISTE DES FICHIERS SCRIPTS — 120/220 (6X4.5)	112
LISTE DES FICHIERS SCRIPTS — 120/220 (6X6)	114
LISTE DES FICHIERS SCRIPTS — 120/220 (6X7)	116
LISTE DES FICHIERS SCRIPTS — 120/220 (6X8)	118
LISTE DES FICHIERS SCRIPTS — 120/220 (6X9)	120
LISTE DES FICHIERS SCRIPTS — MULTI FORMAT 35 mm	122
GLOSSAIRE	124
EN CAS DE PROBLÈME	126
SUPPORT TECHNIQUE	127
CARACTÉRISTIQUES	128

Interface:	SCSI	IEEE 1394
Unité centrale:	Microprocesseur Pentium 166MHz ou supérieur.	Processeur Pentium II ou supérieur.
	*Possibilité d'incompatibilité avec des unités assemblées par l'utilisateur. (*1*2) Processeur Pentium III recommandé pour numérisation avec sortie 16 bits ou fonctions ICE/ROC/GEM.	
Système:	Windows®98, Windows®98 Seconde Édition, Windows®Me, Windows®2000 Professionnel Windows NT®4.0	Windows®Me, Windows®2000 Professionnel
Ram:	96 Mo minimum disponibles pour l'application en plus de la mémoire nécessaire au système et à Adobe Photoshop™. 256 Mo ou plus pour numériser avec sortie 16 bit ou fonctions ICE/ROC/GEM. (512 Mo ou plus sont recommandés)	
Espace disque:	Environ 2 Go ou plus d'espace disque disponible. Environ 6 Go ou plus d'espace disque disponible avec sortie 16 bits ou fonctions ICE/ROC/GEM. (8 Go ou plus sont recommandés.)	
Moniteur:	Affichage 1024 x 768 pixels recommandé. 640 x 480 possible.	
Applications:	Pilote TWAIN compatible avec Photoshop 4.0.1, 5.0.2, 5.5 et 6.0. Photoshop 5.0LE	
Interface Recommandée:	Adaptec: Carte SCSI 19160, Carte SCSI 29160, Carte SCS 29160N	Adaptec Fireconnect 4300 PROCOMP SpeedDemon 400P • OHCI compatible port IEEE 1394 (*3).

*1 Uniquement pour micro-ordinateurs PC avec système pré-installé.

*2 Micro-ordinateurs PC portables exclus.

*3 Port IEEE non exclusif DVD, garanti par le fabricant.

SYSTEM REQUIS — MACINTOSH

Interface:	SCSI	FireWire (IEEE 1394)
Unité centrale:	Power PC 604 ou supérieur	Power Macintosh G3 ou sup.
	Notebook exclus. Power Macintosh G4 recommandé pour numérisation avec sortie 16 bits ou fonctions ICE/ROC/GEM.	
Système:	Mac OS 8.6 à 9.1	
Ram:	64 Mo minimum disponible pour l'application en plus de celle nécessaire au système et à Adobe Photoshop™. 256 Mo ou plus pour numériser avec sortie 16 bit ou fonctions ICE/ROC/GEM.	
Espace disque:	Environ 2 Go ou plus d'espace disque disponible. Environ 6 Go ou plus d'espace disque disponible avec sortie 16 bits ou fonctions ICE/ROC/GEM. (8 Go ou plus sont recommandés.)	
Moniteur:	Affichage 1024 x 768 pixels recommandé. 640 x 480 possible.	
Applications:	Plug-in avec Photoshop 4.0.1, 5.0.2, 5.5 et 6.0. Photoshop 5.0LE	
Interface Recommandé:	Adaptec: PowerDomain 29160N, PowerDomain 2930U, PowerDomain 2940UW, PowerDomain 2940U2W.	Cartes conformes à la norme Apple Computer, Inc.

SCANNER — NOMENCLATURE

- ① Porte de la chambre film
- ② Lampe témoin
- ③ Touche d'éjection du passe-vues
- ④ Interrupteur de mise en service
- ⑤ Commutateur de n° SCSI
- ⑥ Connecteur IEEE 1394
- ⑦ Commutateurs Dips
- ⑧ Connecteur d'alimentation
- ⑨ Connecteur SCSI

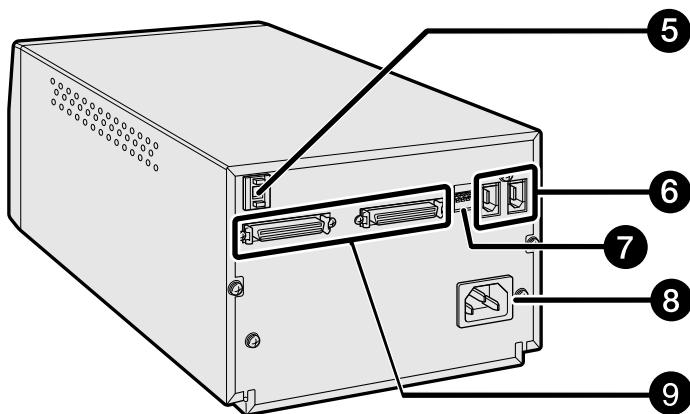
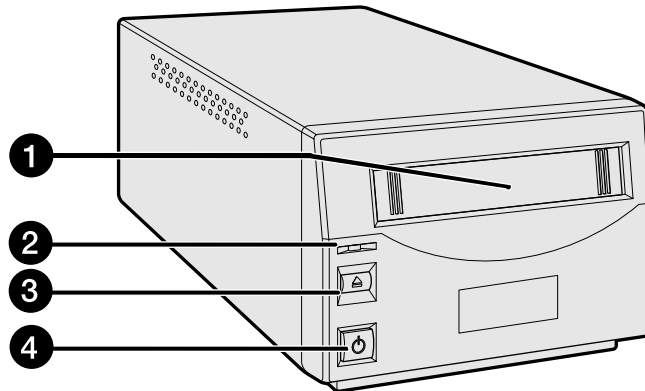

RÉGLAGE DU SCANNER

PROCÉDURE D'UTILISATION DU SCANNER

RETRAIT DES VIS DE BLOCAGE DE L'OPTIQUE

CONNEXION DU SCANNER

INTERFACE SCSI

INTERFACE IEEE1394

INSTALLATION DU LOGICIEL

LANCEMENT DU LOGICIEL

RÉGLAGE DES PRÉFÉRENCES

CHARGEMENT DU PASSE-VUES

INSERTION DU PASSE-VUES

RÉGLAGE DU FORMAT ET DU TYPE DE FILM

COMMENCER

RETRAIT DES VIS DE BLOCAGE DE L'OPTIQUE

Avant d'utiliser le scanner pour la première fois, les vis de blocage de l'optique situées sur le panneau arrière doivent être retirées à l'aide d'un tournevis plat. Ces vis doivent être remises en place pour transporter le scanner. Pour ne pas les égarer, les revisser dans leur position de stockage.

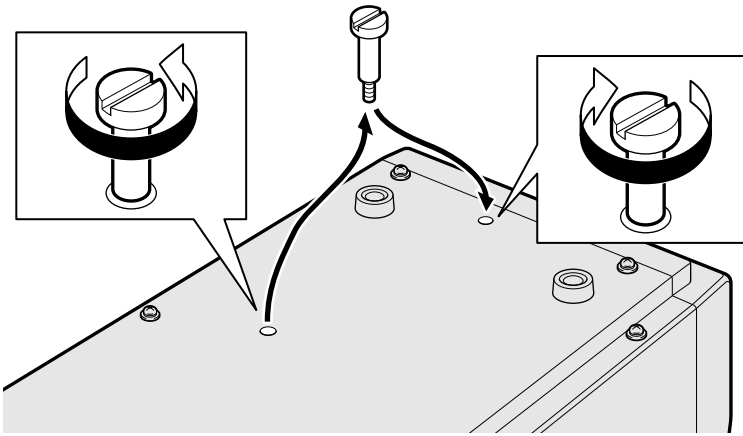

TRANSPORT DU SCANNER

Si le scanner doit être transporté, ramener l'optique dans sa position de blocage puis remettre les vis de blocage à leur place sur le panneau arrière du scanner.

1. Si le logiciel DiIMAGE Scan Multi PRO est en service :

Windows:

Appuyer simultanément sur les touches Ctrl, Maj et L.

Macintosh:

Appuyer simultanément sur les touches Commande , Maj et L.

2. Lorsque "L'optique va être déplacée en position de verrouillage." s'affiche à l'écran, cliquer sur [OK].

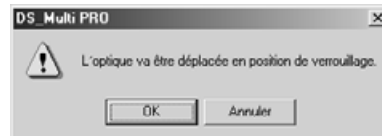

3. "L'optique a été déplacée. Mettre le scanner hors tension et mettre les vis de blocage en place." s'affiche à l'écran, cliquer sur [OK].

- Mettre le scanner hors tension puis visser les vis de blocage.

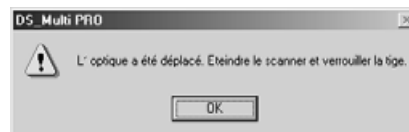

SÉLECTION DE L'INTERFACE

RÉGLAGE DES COMMUTATEURS DIP

Avant de connecter le scanner à un micro-ordinateur, mettre le scanner hors tension, puis choisir l'interface à utiliser et commuter le Dip No. 4 pour configurer le scanner. Régler les autres Dips pour la terminaison et l'auto-extinction si nécessaire.

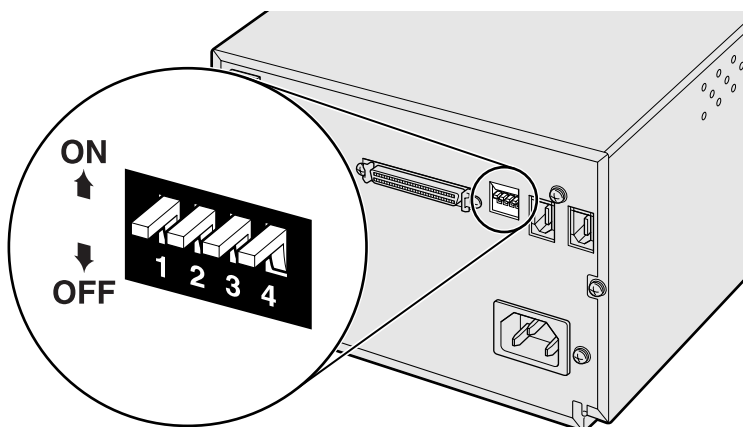

Switch No.	Fonction	ON	OFF
1	Terminaison SCSI	ON	OFF
2	Auto-extinction	ON	OFF
3	—	—	—
4	Interface	SCSI	IEEE 1394

Commutateur No. 1: Terminaison SCSI

Procéder au réglage lorsque l'interface sélectionnée pour connecter le scanner au micro-ordinateur est l'interface SCSI. Si ce scanner est le dernier périphérique de la chaîne SCSI, régler ce commutateur sur ON. Le commutateur No. 1 est pré-réglé sur ON en sortie d'usine.

Commutateur No. 2: Auto-extinction

Régler ce switch sur "ON" (up), pour que la lampe fluorescent s'éteigne automatiquement lorsqu'elle n'a pas été utilisée au bout de deux heures. Ce réglage est recommandé afin d'économiser l'énergie et de prolonger la durée de vie de la lampe. Le réglage par défaut est sur ON.

Commutateur No. 3: Inactif

Commutateur No. 4: Sélection de l'interface

L'interface de connexion au micro-ordinateur peut être de type SCSI ou IEEE 1394. Le SCSI et l'IEEE 1394 ne peuvent pas être utilisés simultanément. Le commutateur No. 4 est pré-réglé sur SCSI en sortie d'usine.

UTILISATION DE L'INTERFACE SCSI

Un numéro SCSI est une adresse unique qui est assignée à chaque périphérique SCSI connecté au micro-ordinateur. Les numéros SCSI disponibles sur le micro-ordinateur sont compris entre 0 et 7. Cependant, certains d'entre eux sont attribués d'origine.

	N° SCSI attribués
IBM PC/AT	7 - Adaptateur SCSI
Macintosh	0 - Disque dur interne* 3 - Lecteur CD ROM** 7 - Système

* Les Macintosh à disque IDE n'utilisent pas le N° SCSI 0 pour leur disque dur.

** Le N° SCSI 3 est disponible sur le bus externe des Macintosh à double bus.

Réglage du N° SCSI

- 1. Mettre hors tension le micro-ordinateur et tous les périphériques SCSI connectés.**
- 2. Mettre le commutateur de connexion SCSI (Dip 4) sur ON.**
- 3. Vérifier quels N° SCSI ne sont pas utilisés.**
- 4. Sélectionner le N° SCSI en agissant sur les poussoirs de sélection.**
 - Deux périphériques SCSI d'une même chaîne SCSI ne peuvent pas partager le même N° SCSI.

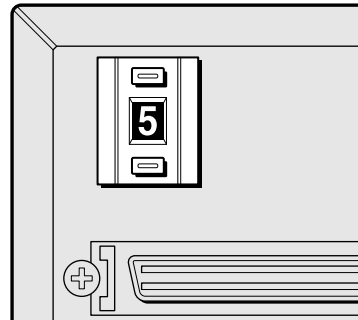

Connexion du câble SCSI

Ce scanner a été conditionné avec un câble SCSI SC-P1. Contacter votre revendeur si vous avez besoin d'un autre modèle de câble.

- Afin d'être conformes aux règlements FCC, les câbles SCSI utilisés avec ce scanner doivent être équipés de noyaux de ferrite.



**AVANT DE COMMENCER...
METTRE LE MICRO-ORDINATEUR ET TOUS
LES PÉRIPHÉRIQUES HORS TENSION.**

1. Placer le scanner sur une surface plane.

2. Connecter l'une des extrémités du câble SCSI à l'un des ports SCSI situés à l'arrière du scanner

- L'un ou l'autre des ports SCSI peut être utilisé, il n'y a pas de distinction port entrée/port sortie .

3. Connecter l'autre extrémité du câble SCSI au port SCSI du micro-ordinateur ou au dernier périphérique de la chaîne.

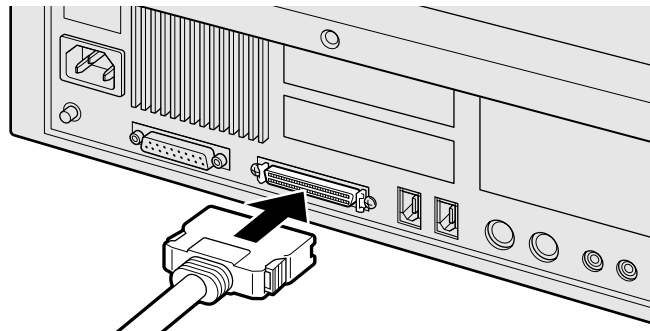
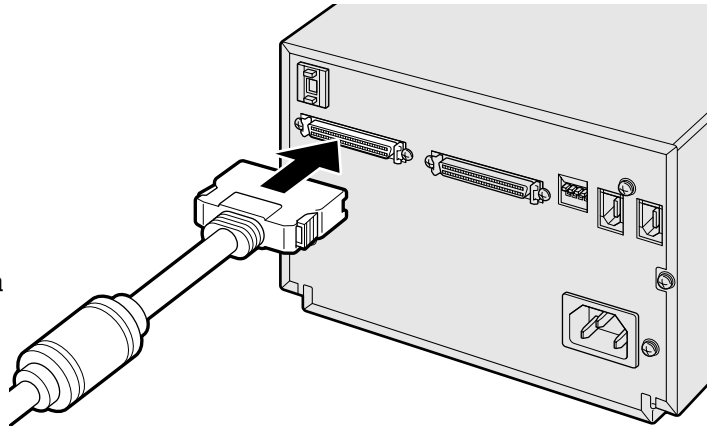

SI LA CHAÎNE SCSI COMPORTE DÉJÀ D'AUTRES PÉRIPHÉRIQUES...

4. Mettre le commutateur de terminaison SCSI (Dip 1) sur OFF.

- Un bouchon de terminaison n'est pas nécessaire avec ce scanner.

5. Brancher le câble SCSI du périphérique suivant dans le port libre du scanner.

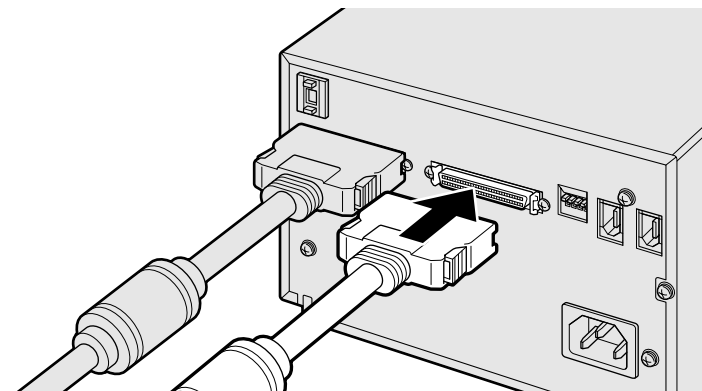

UTILISATION DE L'INTERFACE SCSI

6. Raccorder le connecteur du câble d'alimentation dans la prise du scanner puis brancher l'autre extrémité sur une prise de courant secteur.

NOTE:

Ce périphérique doit être alimenté à partir de courant secteur dont la tension correspond à celle indiquée à l'arrière de l'appareil.

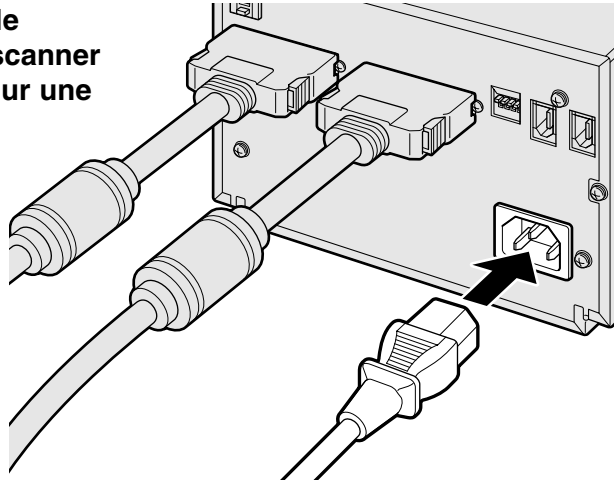

SI LE DIMAGE SCAN MULTI PRO EST LE DERNIER OU LE SEUL PÉRIPHÉRIQUE DE LA CHAÎNE SCSI...

4. Placer le Dip 1 (terminaison) sur ON.
 - Un bouchon de terminaison SCSI externe n'est pas nécessaire avec ce scanner.
5. Raccorder le connecteur du câble d'alimentation dans la prise du scanner puis brancher l'autre extrémité sur une prise de courant secteur.

NOTE:

La terminaison de la chaîne SCSI favorise l'élimination du bruit électronique dans la chaîne.
L'absence de terminaison peut entraîner des chutes de tension, des erreurs de transmission et autres erreurs.

NOTE:

Ce périphérique doit être alimenté à partir de courant secteur dont la tension correspond à celle indiquée à l'arrière de l'appareil.

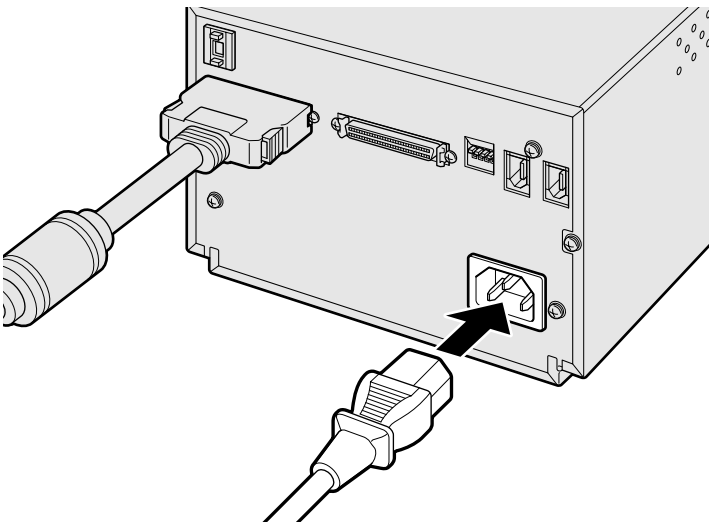

Les systèmes reconnus sont uniquement Windows®2000, Windows®Me et Macintosh OS.
Ce scanner est livré avec un câble IEEE 1394. Pour davantage de détails, se reporter à la page 106.
Sur un Macintosh (origine Apple Computer, Inc.), l'interface IEEE1394 est appelée "FireWire". Certains interfaces ou équipements sont également qualifiés de "FireWire".

Avant de connecter l'interface IEEE1394 au micro-ordinateur, il faut installer le logiciel pilote du DiMAGE Scan Multi PRO (voir pages 20 et 23).

1. **Placer le commutateur SCSI (Dip 4) sur OFF.**
2. **Connecter l'une des extrémités du câble IEEE 1394 à l'un des ports IEEE 1394 à l'arrière du scanner.**

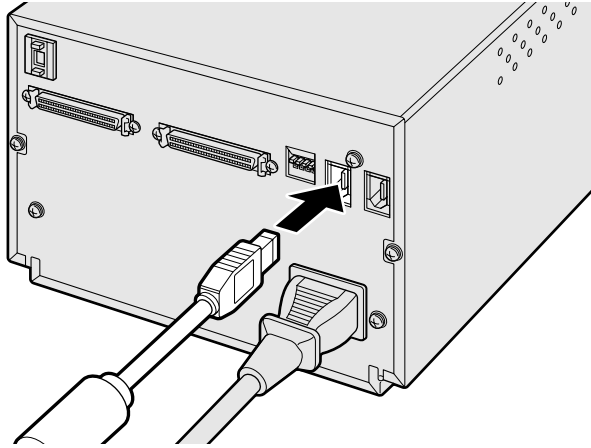

3. **Connecter l'autre extrémité du câble IEEE 1394 au port IEEE 1394 du micro-ordinateur ou au hub IEEE 1394.**

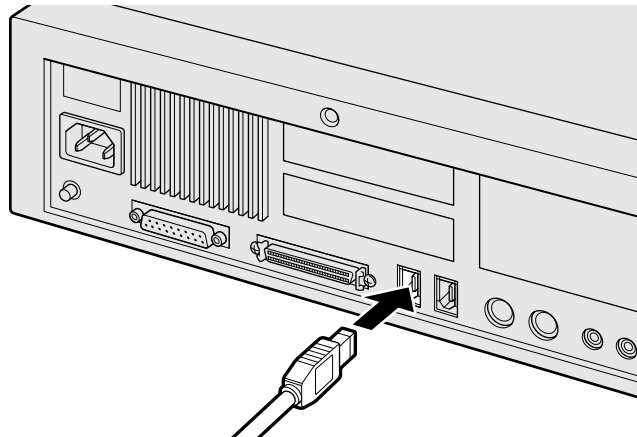

Exemple:

Connecter au hub IEEE 1394

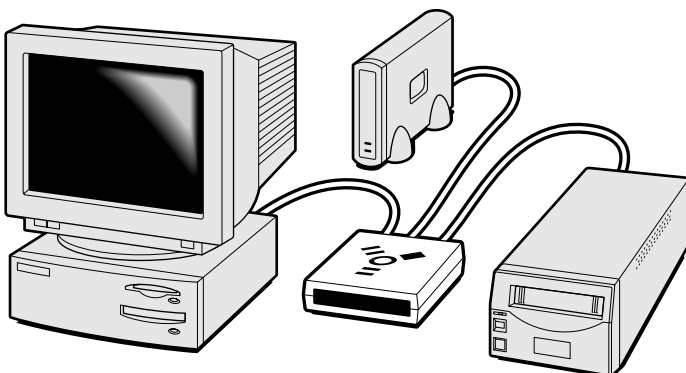

* Le nombre de périphériques maximum qu'il est possible de connecter est 63. Cependant, avec un autre type de chaîne il est de 16 seulement.

WINDOWS®98 / WINDOWS®2000 / WINDOWS®ME / WINDOWS NT®

- Dans la procédure décrite ci-dessous, Le disque dur est désigné par “disque C”, et le lecteur de CD-Rom par “D”.
- Vérifier que le scanner n’est pas connecté au micro-ordinateur lors de l’installation du logiciel.

1. Mettre le micro-ordinateur sous tension et lancer Windows®.

2. Engager le CD-Rom DiMAGE Scan Multi PRO dans le lecteur de CD-Rom.

Après un instant, un écran d’accueil apparaît.

3. Cliquer sur [Démarrage de l’installation de DiMAGE Scan Multi PRO].

- Après un instant, l’écran du programme de décompression apparaît, suivi par l’écran du programme automatique, puis l’installation commence automatiquement.
- Pour vérifier le contenu du CD-Rom DiMAGE Scan Multi PRO cliquer sur [Voir le contenu CD-Rom].



Si le programme d'installation automatique ne démarre pas automatiquement :

Effectuer la procédure suivante :

1. "Démarrer" → "Exécuter...".
 2. Cliquer sur [Parcourir (B)] dans la boîte de dialogue.
 3. Sélectionner CD-Rom (DS MultiPRO (D:)) dans la liste de la boîte de dialogue "Parcourir".
 4. Sélectionner le dossier "Lecteur" et cliquer sur [Ouvrir (O)].
 5. Sélectionner le dossier "Français" puis cliquer sur *Ouvrir (O)*.
 6. Cliquer sur "Setup.exe". Vérifier que le fichier est libellé : "D:\Driver\Français\Setup.exe" puis cliquer sur [OK].
- Après un instant, un écran d'accueil apparaît. À partir de là, reprendre la procédure à l'étape 4.
 - Le nom du pilote peut varier en fonction des préférences système utilisées.

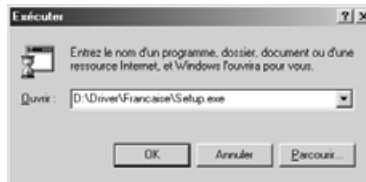

4. Cliquer sur *Suivant*.

La fenêtre de démarrage et la licence d'utilisation apparaissent. Lire entièrement les termes de la licence avant de continuer l'installation. Si vous n'acceptez pas les conditions de cette licence, cliquez sur [Non] pour quitter le programme d'installation.



5. Cliquer sur *Oui*.

La fenêtre de sélection de dossier où installer le logiciel apparaît.

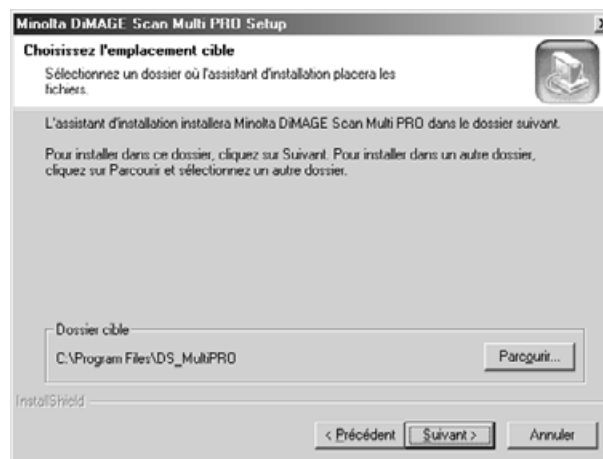

6. Pour installer le logiciel dans le dossier par défaut (C:\Programmes Files\DS_MultiPRO), cliquer sur *Suivant*.

Pour installer le logiciel dans un autre dossier, cliquer sur [Parcourir...] pour afficher la fenêtre de sélection de dossier. Spécifier le répertoire où installer le logiciel puis cliquer sur [OK].
Cliquez sur [Suivant>] pour afficher la fenêtre de sélection de type d'installation.

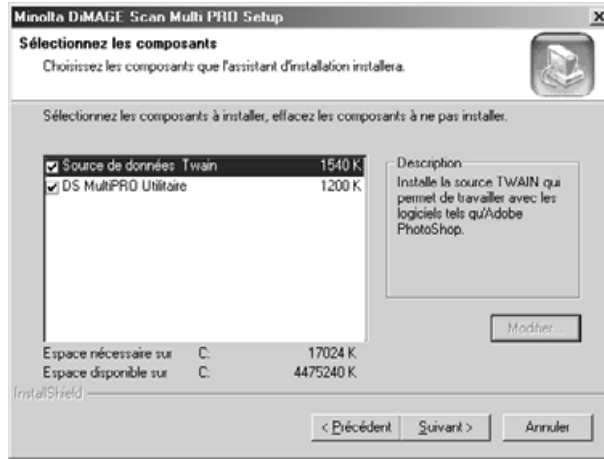

7. Sélectionner le type d'installation, puis cliquer sur *Suivant*

En principe il faut sélectionner "Source Twain". La suite des descriptions de ce mode d'emploi considère que "Source Twain" a été sélectionné.

Cliquez sur [Suivant>] pour afficher la fenêtre de sélection de dossier de programmes.

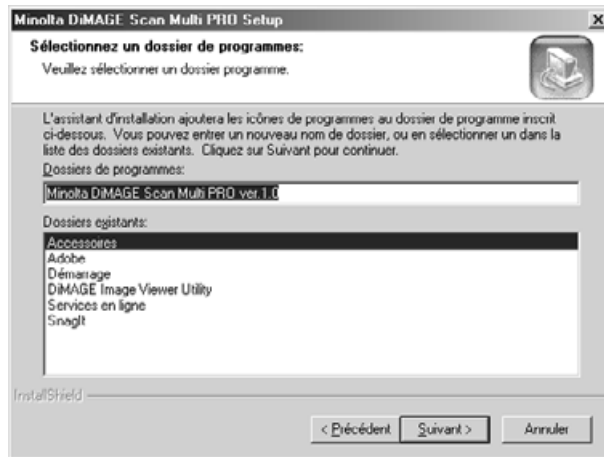

8. Le nom du dossier de programmes par défaut apparaît en affichage inversé. Pour ajouter les icônes d'application dans ce dossier, cliquer sur *Suivant*.

Pour ajouter les icônes d'application dans un autre dossier, sélectionner celui-ci parmi la liste de dossiers de la boîte "Dossiers existants:", puis cliquer sur [Suivant>].
L'installation commence lors du clic sur [Suivant>]. Une fois terminée, la fenêtre "Installation terminée" apparaît.



9. Vérifier que "Redémarrer" est sélectionné, puis cliquer sur *Terminé*.

L'installation se termine et le micro-ordinateur redémarre.



Désactiver toute extension de logiciel anti-virus avant le lancer le programme d'installation. Ils pourraient entrer en conflit avec l'opération d'installation. Il est ensuite possible de les réactiver par la suite. Maintenir la touche Maj enfoncée durant le démarrage pour désactiver les extensions.

1. Mettre le DiIMAGE Scan Multi PRO sous tension.
2. Mettre le Macintosh sous tension et lancer Mac OS.
3. Engager le CD-Rom DiIMAGE Scan Multi PRO dans le lecteur de CD-Rom.

- [Diimage Scan Multi PRO] apparaît sur le bureau.



4. Double-cliquer sur [DiIMAGE Scan Multi PRO].

- Le dossier du pilote apparaît.

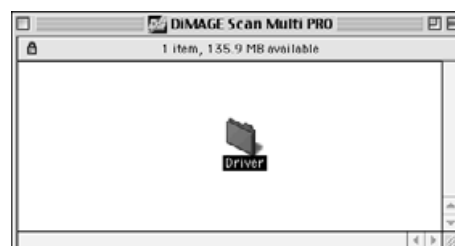

5. Double-cliquer sur le dossier [Driver].

- Les dossiers des langues apparaissent.

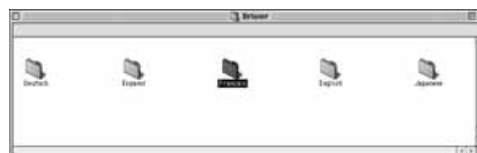

6. Ouvrir le dossier [Français] puis double-cliquer sur [DS MultiPRO installer].

- L'écran de démarrage de l'installation apparaît.

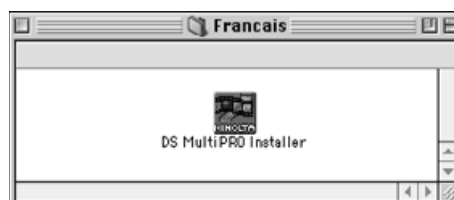

7. Cliquer sur *Continuer*.

- La licence d'utilisation apparaît.



8. Cliquer sur *Accepter*.

- Si vous n’acceptez pas les conditions de la licence, cliquez sur [Refuser], le logiciel ne sera pas installé.

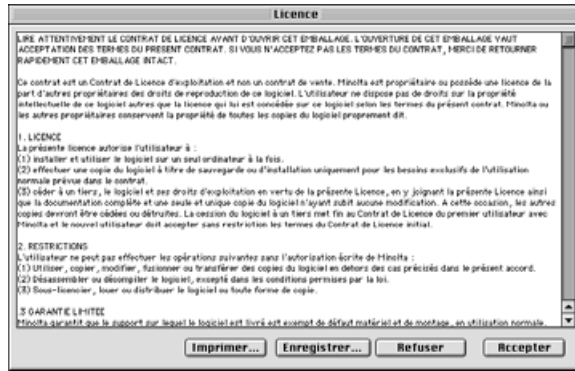

9. Vérifier dans quel dossier le logiciel doit être installé. Pour le changer, sélectionner “Choisir un dossier...” dans le menu “Destination:” puis sélectionner un dossier ou en créer un.

Menu déroulant de type d'installation.

Nom du volume (disque) et du dossier où le logiciel doit être installé.

Sélection du mode d'installation à utiliser.

10. Sélectionner le type d'installation dans le menu déroulant en haut à gauche. En principe, il n'est pas nécessaire de changer de type d'installation “Installation standard” étant le type par défaut .

- Si vous sélectionnez “Installation personnalisée”, La fenêtre ci-contre apparaît
Cocher les cases des fichiers que vous souhaitez installer.



11. Cliquer sur *Installer*.

Le message suivant apparaît quand l'installation est terminée.

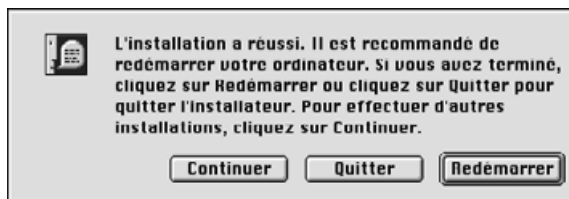
**12. Cliquer sur *Quitter*.**

- Le logiciel est installé dans un nouveau dossier appelé DiIMAGE Scan Multi PRO.
- Si l'installation standard a été choisie, le dossier DiIMAGE Scan Multi PRO contient les fichiers suivants : application DS_MultiPRO, Plug-in DS_MultiPRO et fichier "lisez-moi".

13. Faire glisser le Plug-in DS Multi PRO dans le dossier Import/Export du dossier Plug-ins de Adobe Photoshop.

- Redémarrer le Macintosh.

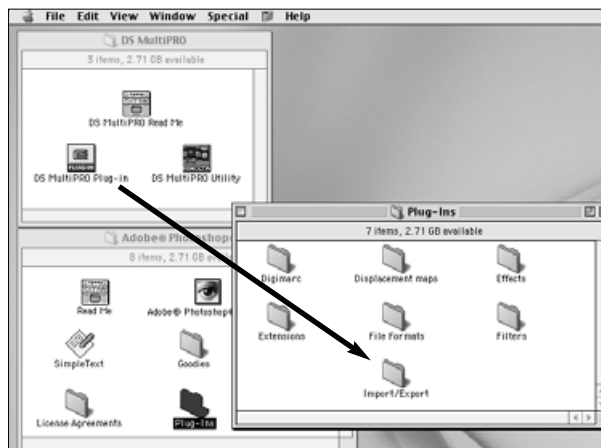

LANCEMENT DU LOGICIEL — WINDOWS

Le pilote TWAIN permet le contrôle du logiciel de numérisation à l'intérieur d'une autre application tel un logiciel de retouche d'images.

LANCEMENT DU PILOTE TWAIN

Ce mode d'emploi fait référence à l'utilisation de Adobe Photoshop 6.0 comme application hôte. Les commandes peuvent varier selon les applications.

1. Ouvrir l'application hôte.

2. Sélectionner Fichier → Importation → DS_MultiPRO1.0...

Avec Adobe Photoshop 5 à 5.5 uniquement:

1. Sélectionner Fichier → Importation → Source TWAIN_32...

2. Sélectionner DS_MultiPRO 1.0..., puis cliquer sur [Sélectionner].

3. Sélectionner Fichier → Importation → TWAIN_32...

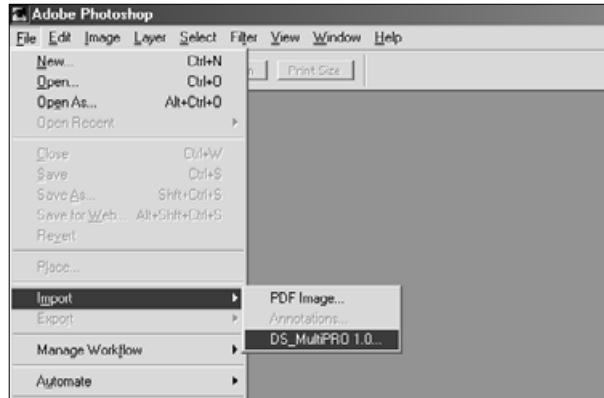

LANCEMENT DU LOGICIEL UTILITAIRE

L'utilitaire de numérisation peut être utilisé comme application individuelle pour numériser l'image et l'enregistrer.

1. Sélectionner Démarrer → Programmes → Minolta DiIMAGE Scan Multi PRO ver.1.0 → DS MultiPRO Utilitaire .

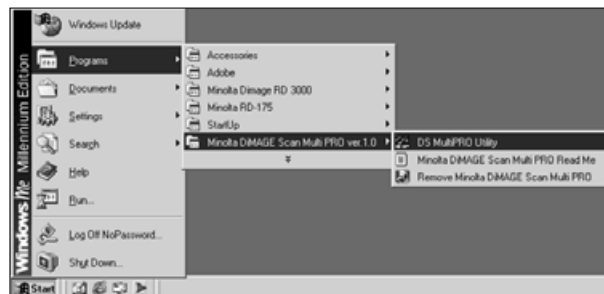

Le logiciel est prêt lorsque la fenêtre principale apparaît (page 28).

LANCEMENT DU LOGICIEL — MACINTOSH

L'application plug-in permet le contrôle du logiciel à l'intérieur de Adobe Photoshop.

LANCEMENT DU PLUG-IN

Ce mode d'emploi fait référence à l'utilisation de Adobe Photoshop 6.0 comme application hôte. Les commandes peuvent varier selon les applications.

1. Lancer Adobe Photoshop.
2. Sélectionner Fichier → Importation → Plug-in DS_MultiPRO...

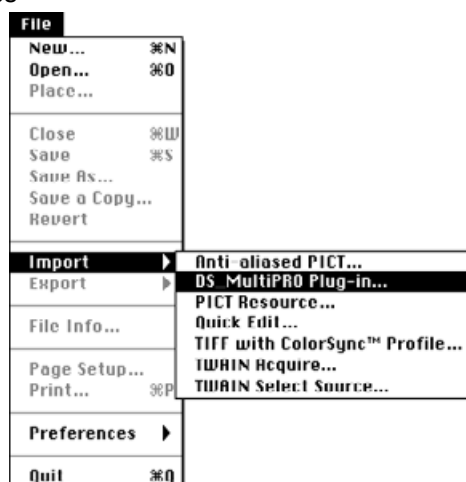

LANCEMENT DU LOGICIEL UTILITAIRE

L'utilitaire de numérisation peut être utilisé comme application individuelle pour numériser l'image et l'enregistrer.

1. Double-cliquer sur  DS MultiPRO Utility*

Le logiciel est prêt lorsque la fenêtre principale apparaît (page 28).

FENÊTRE PRINCIPALE — NOMENCLATURE

FENÊTRE PRINCIPALE

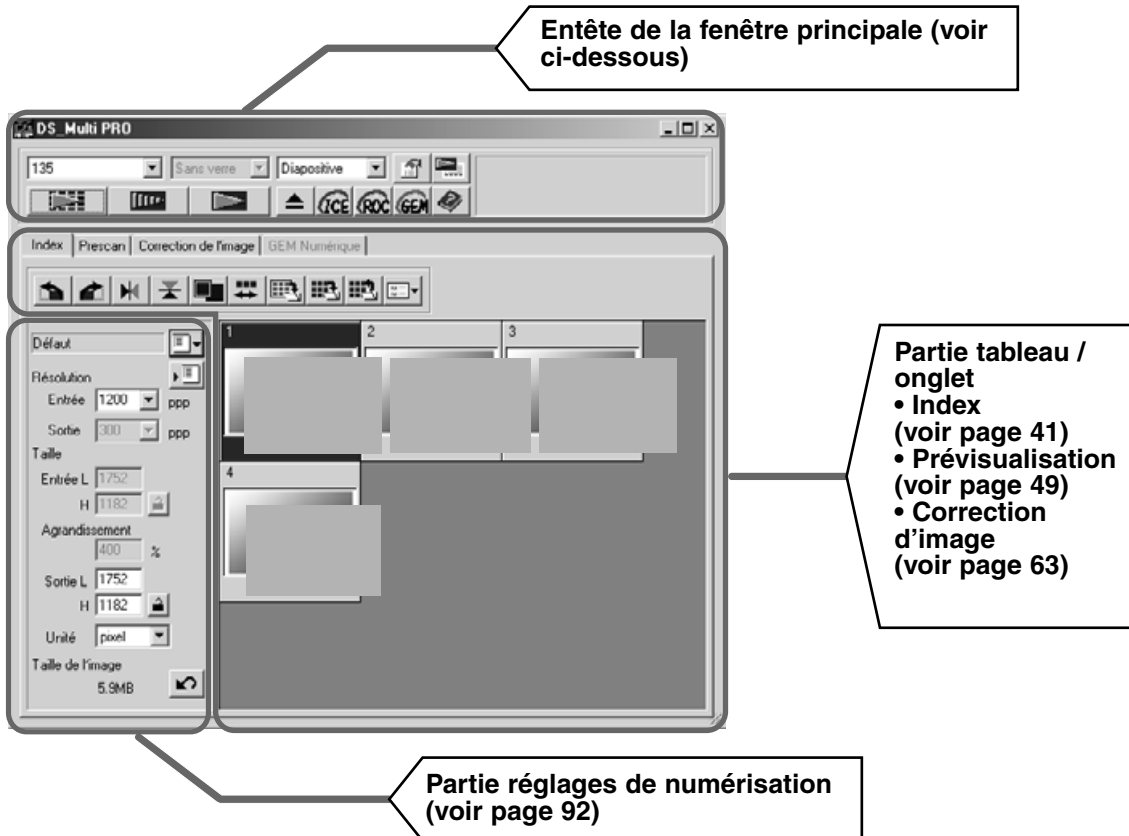

ENTÊTE DE LA FENÊTRE PRINCIPALE — NOMENCLATURE

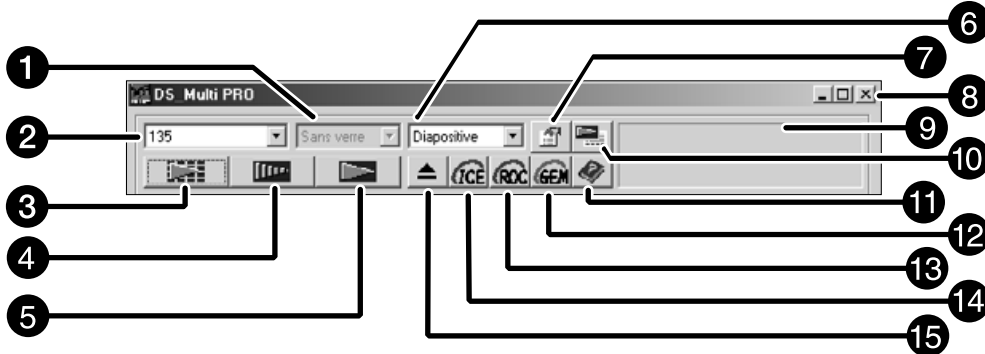

- | | | |
|----------------------------------|------------------------------|--|
| ❶ Liste de types de passe-vues | ❺ Bouton de numérisation | ❿ Bouton d'assistant de personnalisation |
| ❷ Liste de formats de films | ❻ Liste de types de films | ⓫ Bouton Aide (? sur Macintosh) |
| ❸ Bouton de numérisation d'index | ❼ Bouton Préférences | ⓬ Bouton GEM |
| ❹ Bouton de prévisualisation | ❽ Bouton de fermeture | ⓭ Bouton ROC |
| | ❹ Zone d'affichage de statut | ⓮ Bouton ICE |
| | | ⓯ Bouton d'éjection |

RÉGLAGE DES PRÉFÉRENCES

1. Cliquer sur  dans la fenêtre principale.

Boîte de dialogue des préférences — Nomenclature

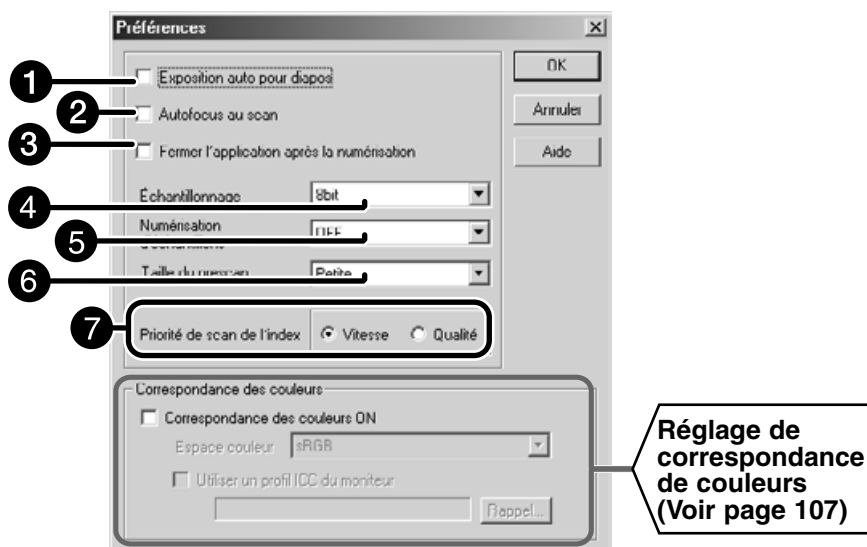

2. Régler les préférences comme souhaité.

1 Case “Exposition auto pour diapositives”

Cette option permet de sélectionner l'exposition automatique (l'analyse automatique de la numérisation) des diapositives pour la prévisualisation et la numérisation. Les utilisateurs de diapositives ayant cependant souvent recours à une exposition personnelle en diapo, il est possible d'annuler l'exposition automatique dans les réglages par défaut (case non cochée). Cependant, lors de la numérisation d'une diapo sous-exposée ou lors de l'utilisation de la mémorisation d'expo ou de la mémorisation d'une zone de l'image (voir pages 56 à 57), cliquer la case “Exposition auto pour diapositives” pour valider la fonction d'exposition automatique.

2 Case “Autofocus au scan”

Cette option permet de sélectionner la mise au point autofocus lors de la prévisualisation ou de la numérisation.

Pour obtenir une vitesse de numérisation plus rapide, il est possible de désactiver l'autofocus dans les réglages par défaut (case non cochée). Cependant, si vous souhaitez utiliser l'autofocus pour la numérisation, cliquer la case “Autofocus au scan”.

Lors de l'utilisation des fonctions numériques ICE, ROC ou GEM (voir page 85), il est recommandé d'activer la fonction d'autofocus en cliquant la case “Autofocus au scan”.

3 Case “Fermeture de l'application après numérisation”

Cette option permet de sélectionner la fermeture automatique de l'utilitaire de numérisation après la numérisation lors de l'utilisation du pilote Twain ou du Plug-in.

Il est possible de désactiver la fermeture automatique de l'utilitaire après numérisation dans les réglages par défaut (case non cochée). Ce réglage est pratique pour numériser des vues en série et les récupérer ensuite dans une application de retouche d'image telle Adobe Photoshop.

Cependant si vous souhaitez retoucher chaque image après sa numérisation, cliquez dans la case pour qu'elle soit cochée.

4 Liste de réglage “Échantillonnage”

Cette option permet de déterminer le format d'échantillonnage pour les fichiers destinés à une application de traitement d'image. Sélectionner le réglage souhaité parmi ceux de la liste.

Le réglage par défaut est sur 8 bits.

- 8 bits Produit une image sur 8 bits pour chaque canal R, V, B
- 16 bits Produit une image sur 16 bits pour chaque canal R, V, B
- 16 bits linéaires Produit une image sur 16 bits pour chaque canal R, V, B mais des corrections telles des corrections de gamma ne peuvent pas être effectuées. Lors de la numérisation d'un film négatif, le résultat est une image négative.

* Seul le format TIFF peut être sélectionné lorsque les options 16 bits ou 16 bits linéaires sont sélectionnées.

* Lorsque l'option 16 bits est sélectionnée, la taille d'affichage de l'image dans la fenêtre de réglages de numérisation est représentées en format 16 bits (8 bits x 2).

* Certaines applications logicielles graphiques ne supportent pas les fichiers-images sur 16 bits.

5 Liste de réglages “ Numérisation d'échantillons ”

Cette option permet de sélectionner le réglage de multi-échantillonnage. Cette fonction réduit le bruit aléatoire de l'image grâce à une analyse des données par un certain nombre d'échantillonnages préalables. L'une des options suivantes peut être sélectionnée dans la liste.

La fonction de numérisation multi-échantillonnage est désactivées dans les réglages par défaut.

- OFF Pas de traitement.
- 2 fois 2 échantillonnages.
- 4 fois 4 échantillonnages.
- 8 fois 8 échantillonnages.
- 16 fois 16 échantillonnages.

* Le temps de numérisation est d'autant plus long qu'il y a d'échantillonnages.

6 Liste de sélection de “Taille du pré-scan”

Sélectionner la taille d'affichage de l'image de prévisualisation. Le réglage par défaut est “Petite”.

- Grande L'image de prévisualisation est affichée dans sa taille d'origine.
- Petite L'image de prévisualisation est affichée en taille réduite.

7 Touche de sélection de “Priorité de scan de l'index”

Cette option permet de sélectionner entre une numérisation d'index rapide et et une numérisation d'index de haute qualité selon que l'on clique sur l'option “Vitesse” ou “Qualité”. Le réglage par défaut est “Vitesse”.

- Vitesse La numérisation d'index s'effectue rapidement. La fonction autofocus n'est pas utilisée. Les images de l'index sont affichées sous forme d'images après que la fonction d'exposition automatique ait été appliquée à chaque vue. Lors de la numérisation d'index avec un passe-vues 24 x 36 (FH-P1), l'ordre des vues sera différent de l'ordre des vues du film. Grâce à une caractéristique spéciale de ce scanner, ce réglage permet une numérisation d'index encore plus rapide. L'ordre de numérisation correspond à celui indiqué sur le passe-vues soit : 2-1-3-4-6-5.
- Qualité Après prévisualisation de chaque vue, la taille des images prévisualisées est réduite et ces images sont affichées sous forme d'images. Ceci prend davantage de temps pour afficher l'index. Cependant, l'image prévisualisée peut alors être immédiatement affichée par un simple double-clic sur l'image de l'index. L'application de la fonction autofocus ou de la fonction d'exposition automatique pour un film diapo à la prévisualisation dépend du niveau de réglage de ces fonctions.

3. Cliquer sur **OK** pour accepter les nouveaux réglages de préférences.

- Les modifications de réglages de préférence prennent effet immédiatement.

CHARGEMENT DU PASSE-VUES

Trois modèles de passe-vues sont fournis avec ce scanner. Sélectionner le modèle approprié au film à numériser.

- Passe-vues 24x36 FH-P1
- Passe-vues pour diapositives montées sous caches SH-P1
- Passe-vues universel UH-P1

PASSE-VUES 24 X 36 FH-P1

Utiliser le passe-vues FH-P1 pour les négatifs et les diapositives 24x36 non montées.

- Le passe-vues 24x36 FH-P1 peut contenir des bandes de négatifs de six vues maximum.
- A l'aide d'un pinceau soufflant retirer la poussière avant de placer le film dans le passe-vues.

- 1. Positionner le passe-vues de telle manière que la flèche blanche se trouve dans le coin supérieur gauche, puis l'ouvrir.**

- Ouvrir le passe-vues en libérant par dessous les deux clips.

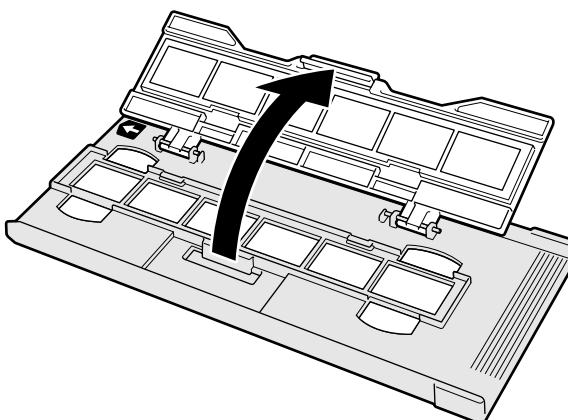

- 2. Placer les vues bien à plat à l'intérieur des emplacements prévus à cet effet.**

- S'assurer que la bande de film est bien sous les 2 encoches du support et l'émulsion vers le bas.

- 3. Bien aligner les vues avec les découpes.**

- 4. Refermer le couvercle et appuyer dessus fermement jusqu'à son encliquetage.**

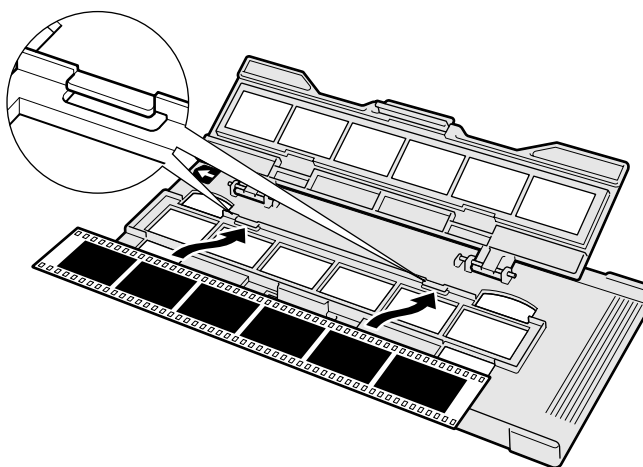

PASSE-VUES SH-P1

- Le passe-vues SH-P1 peut contenir 4 diapositives montées sous caches (24x36).
- Pour s'adapter correctement dans le passe-vues, les caches doivent avoir une épaisseur comprise entre 1 et 2 mm.
- Souffler à l'aide d'un pinceau soufflant les éventuelles poussières présentes sur les diapos avant de les engager dans le passe-vues.

1. Positionner le passe-vues de telle manière que la flèche blanche se retrouve dans le coin supérieur gauche, puis l'ouvrir.

- Ouvrir le passe-vues en libérant par dessous les deux clips.

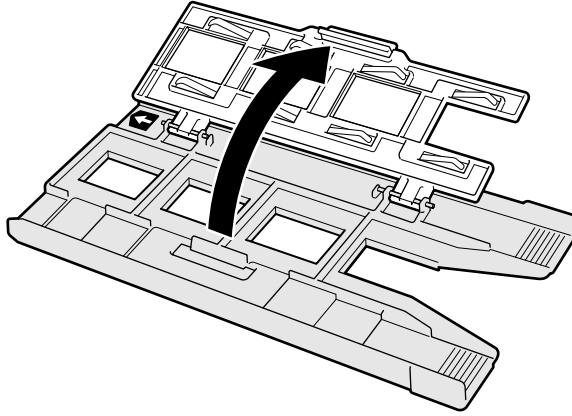

2. Placer les diapos bien à plat à l'intérieur des emplacements prévus à cet effet.

- Les diapos doivent être orientées émulsion vers le bas.

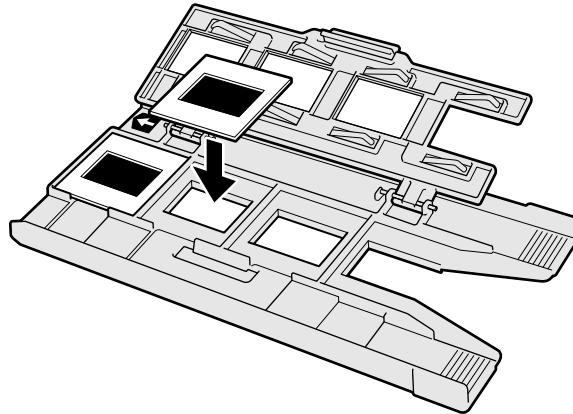

3. Refermer le couvercle et appuyer dessus fermement jusqu'à son encliquetage.

- Il est possible de changer la quatrième diapo du passe-vues sans retirer ce dernier du scanner. Une prévisualisation de chaque nouvelle diapo doit être effectuée avec les fonctions autofocus et exposition auto (page 29).

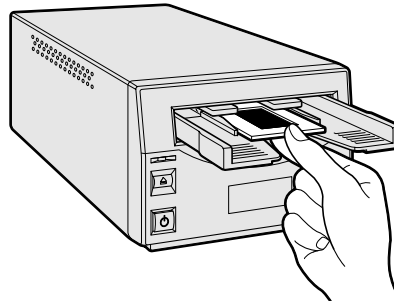

NOTE:

- Ne pas numériser de diapositives montées sous verre. Les verres réfractent la lumière de la lampe de numérisation et entraînent des résultats décevants.

CHARGEMENT DU PASSE-VUES UNIVERSEL UH-P1

Le passe-vues universel UH-P1 est utilisé avec les presseurs de films suivants. Utiliser le presseur correspondant au film à numériser.

- **Presseur de film 120/220 avec verre (HA-P1) ou presseur de film sans verre (HA-P2)**

Pour numériser un film 120/220 (6x4.5, 6x6, 6x7, 6x8, 6x9)
Sélectionner un presseur de film avec ou sans verre selon votre préférence.

Avec verre: Assure la protection du film et sa planéité.

Sans verre: Assure une numérisation sans aucune influence du verre (anneaux de Newton) et évite la présence de poussière.

- **Presseur de film multi-format (HA-P3 vendu séparément)**

Pour la numérisation de films TEM, 24 x 36 panoramique, 16 mm, 4x4 ou 24x24, etc.

Presseur de film 120/220 (6x4.5, 6x6, 6x7, 6x8, 6x9) avec verre (HA-P1)

1. Installer le presseur de film sur le passe-vues.

Placer le presseur sur le passe-vues, bouton vers le haut dans la position adaptée à ce presseur et le fixer en l'alignant avec les deux rainures du côté gauche jusqu'à son encliquetage. Si le presseur sans verre (HA-P2) pour film 120/220 ou le presseur multi-format (HA-P3) est installé, le démonter.

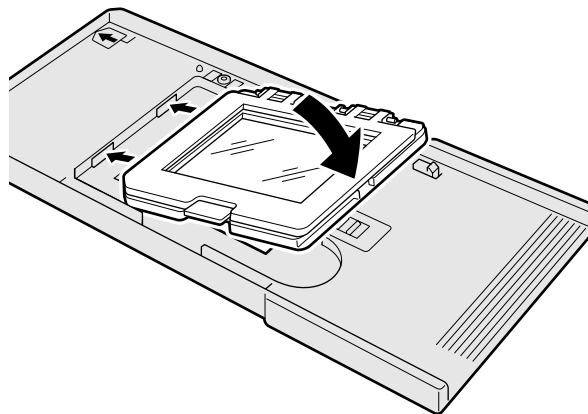

2. Appuyer sur le bouton du presseur de film pour l'ouvrir.

Avant de mettre le film en place, souffler les éventuelles poussières présentes sur le film, le passe-vues, le presseur ou le masque, etc.

3. Placer le masque adapté à l'un des 5 formats de vue.

Aligner la forme du presseur avec celle du masque, et fixer les deux protubérances de la partie supérieure et le guide film du masque sur le presseur puis engager les trous sur les broches du presseur.

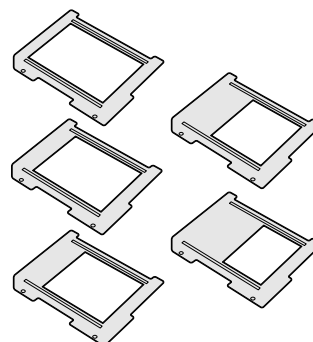

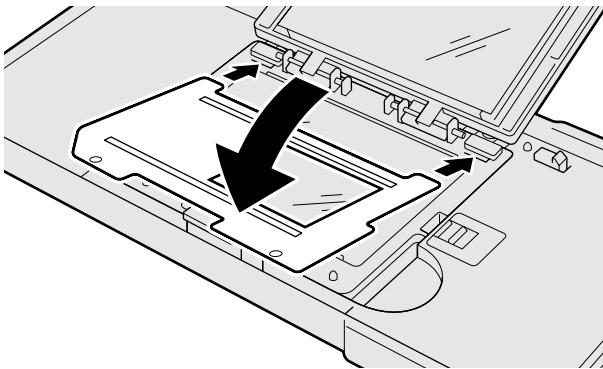

NOTE:

- S'assurer de mettre en place d'abord le masque adapté puis le film pour la numérisation. Sinon des franges d'interférences en forme de cercles concentriques pourraient apparaître sur l'image numérisée.

4. Placer le film sur le masque, côté émulsion orienté vers le bas et aligner le bas du film avec le guide-film (côté haut ou bas).
5. Fermer le capot du passe-vues.

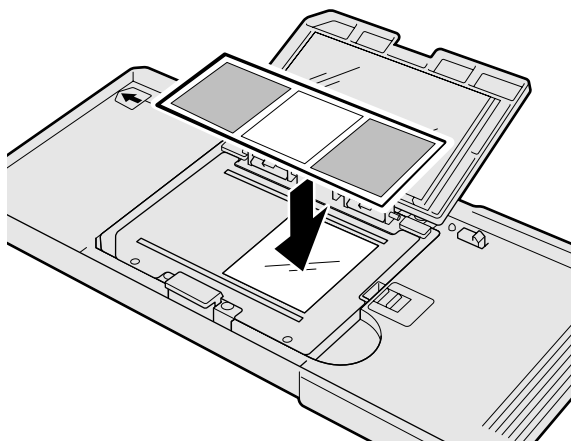

Retrait du film

Appuyer sur le bouton au bas de la fixation et soulever le couvercle du film.

Retrait d'une fixation

Faire coulisser le curseur de la partie centrale du passe-vues vers la droite et soulever la fixation.

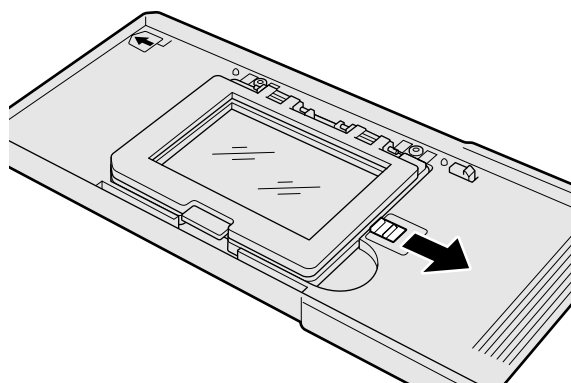

Presseur de film 120/220 (6x4.5, 6x6, 6x7, 6x8, 6x9) sans verre (HA-P2)

1. Mettre en place le presseur sur le passe-vues.

Placer le presseur, bouton en position supérieure, dans la position adaptée pour ce presseur et le fixer en alignant les deux rainures du côté gauche jusqu'à l'encliquetage.

Si le presseur avec verre (HA-P1) pour film 120/220 ou le presseur multi-format (HA-P3) est installé, le démonter.

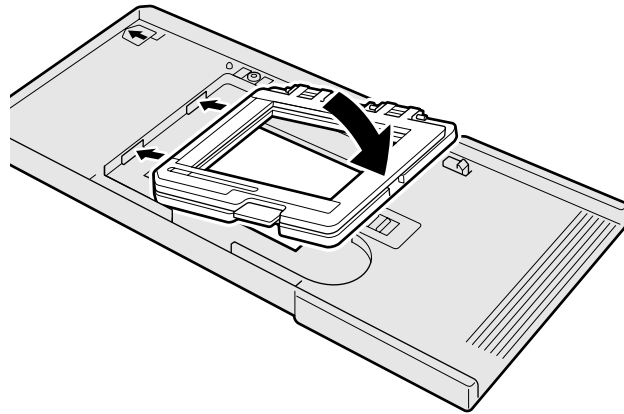

2. Appuyer sur le bouton du presseur de film pour l'ouvrir.

3. Régler la position de la barre coulissante de montage pour l'adapter au film.

- La position de numérisation est sur le côté gauche lorsque le passe-vues est vu de face. Aligner le film sur le côté droit de la vue. La position de numérisation est déterminée par le format de film sélectionné dans la fenêtre principale.
- Régler la barre coulissante pour déterminer la position de montage du côté gauche du film. Des repères blancs sur la barre coulissante, une au bas du presseur et deux sur le dessus, aident au réglage de la position.

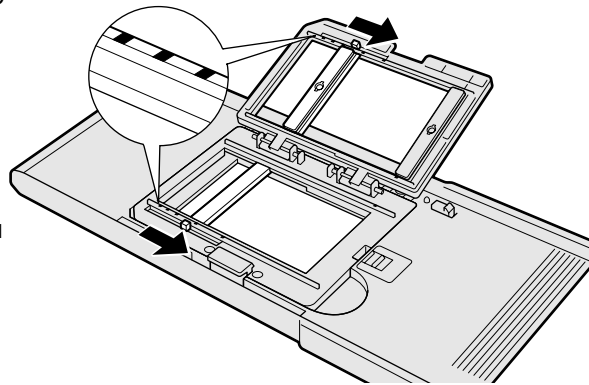

4. Placer le film dans le presseur émulsion vers le bas, après avoir ajusté la position de montage et le cadrage du film à numériser.

Avant de mettre le film en place, souffler les éventuelles poussières présentes sur le film, le passe-vues, le presseur ou le masque, etc.

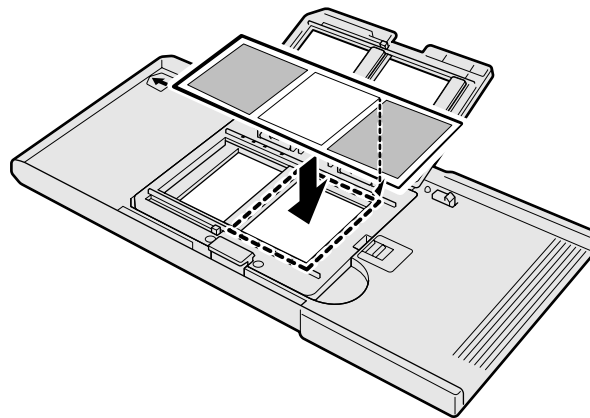

5. Refermer le couvercle du passe-vues.

Retrait d'un Film

Appuyer sur le bouton au bas du presseur de film et soulever le couvercle.

Retrait d'un presseur de film

Tout en poussant le levier au milieu du passe-vues vers la droite, soulever le presseur.

Presseur de film multi-format HA-P3 (vendu séparément)

L'acquisition du presseur multi-format vendu séparément permet de numériser une large gamme de films différents tels les films 16 mm.

Il est composé des éléments suivants.

Si un de ces éléments venait à manquer, contacter votre revendeur.

❶ Presseur de film (couvercle)

❷ Presseur de film (socle)

❸ 3 masques

1. Placer le presseur dans la position adaptée pour ce presseur et le fixer en alignant les deux rainures du côté gauche jusqu'à l'encliquetage.

Si le presseur avec verre (HA-P1) pour film 120/220 ou le presseur sans verre (HA-P3) est installé, le démonter.

2. Engager les deux broches de la partie supérieure du couvercle dans les trous du passe-vues jusqu'à encliquetage.

3. Réaliser le masque adapté à la dimension du film.

Pour la découpe d'un masque, utiliser un cutter et se servir des échelles sérigraphiées comme guides. Faire une découpe aux dimensions exactes du film. Si le masque est trop large, la fonction d'exposition automatique ne sera pas efficace lors de la numérisation.

4. Monter le masque ainsi réalisé.

Fixer le masque, face avec les échelles vers le haut, le long de la rainure du socle puis engager les trous sur les deux broches.

Avant de mettre le film en place, souffler (avec un pinceau soufflant) les éventuelles poussières présentes sur le film, le passe-vues, le presseur ou le masque, etc.

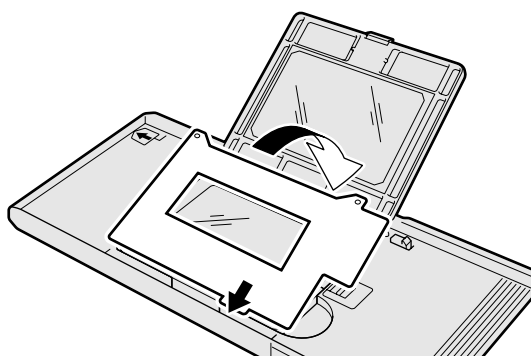
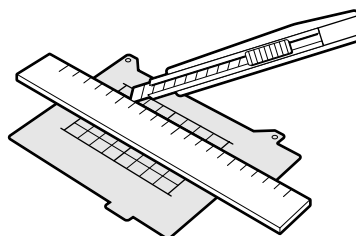
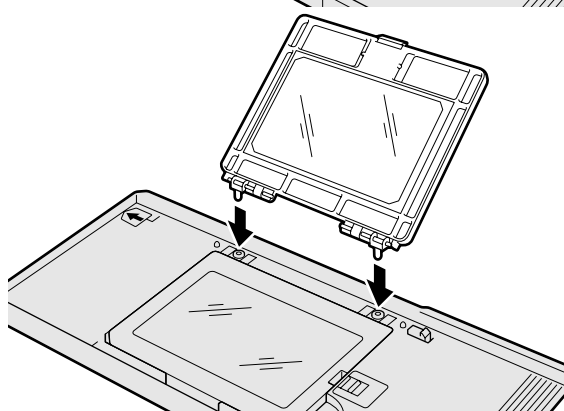
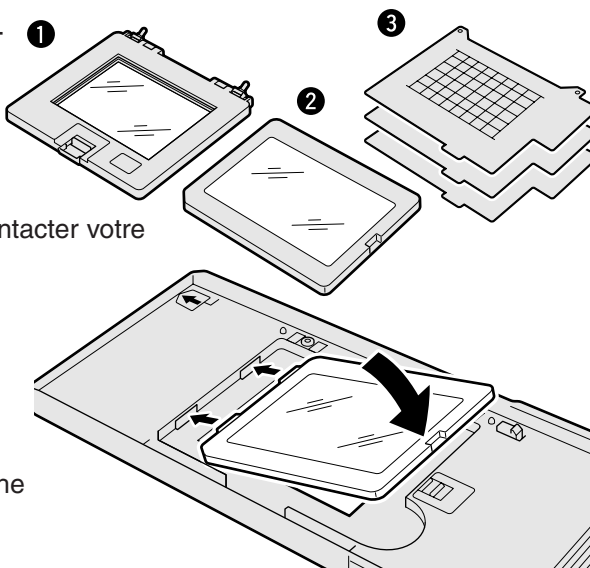

- Placer le film sur le masque, émulsion vers le bas et aligner le bas du film avec le guide-film.

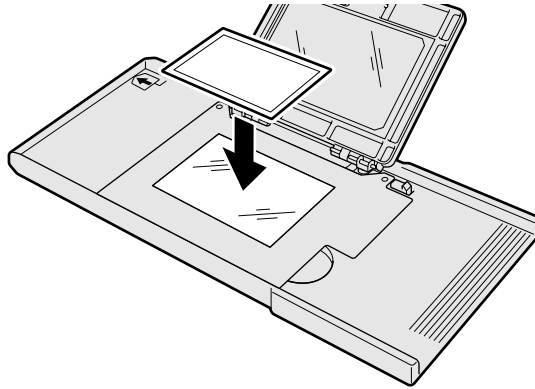

- Refermer le capot du passe-vues.

NOTE:

- Utiliser un masque adapté aux dimensions du film. En cas contraire des franges d'interférences concentriques risquent d'apparaître sur l'image numérisée.

Retrait d'un film

Appuyer sur le bouton au bas du presseur de film et soulever le couvercle.

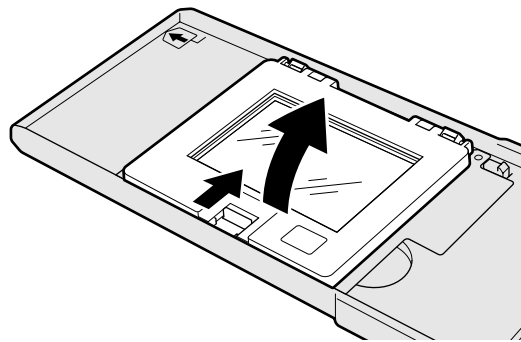
**Retrait d'un presseur de film**

- Tout en poussant le curseur du couvercle et en poussant le levier du passe-vues vers la droite, soulever le presseur et le dégager

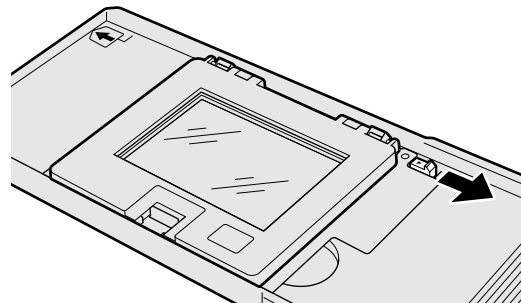

- Tout en poussant le levier au milieu du passe-vues vers la droite, soulever le presseur.

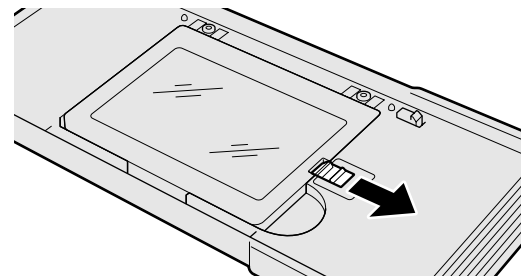

INSERTION DU PASSE-VUES

Pendant l'initialisation, la lampe témoin clignote. NE PAS insérer le passe-vues dans le scanner avant que la lampe témoin cesse de clignoter et soit allumée en permanence .

1. Appuyer sur l'interrupteur principal pour mettre le scanner sous tension. Mettre le micro-ordinateur sous tension puis lancer le logiciel DiIMAGE Scan Multi PRO.

- La lampe témoin verte clignote lentement durant l'initialisation du scanner.

2. Insérer le passe-vues dans le scanner dans le sens indiquée par la flèche blanche sur le dessus du passe-vues.

- Engager le passe-vue bien droit.

3. Pousser doucement le passe-vues dans le scanner jusqu'à ce que le repère d'insertion soit aligné avec la porte du logement film.

- Le passe-vues est alors automatiquement entraîné.
- Si le passe-vues n'est pas correctement chargé, l'éjecter et le ré-engager.
- Noter que selon le modèle de passe-vues, la position du repère est différente.

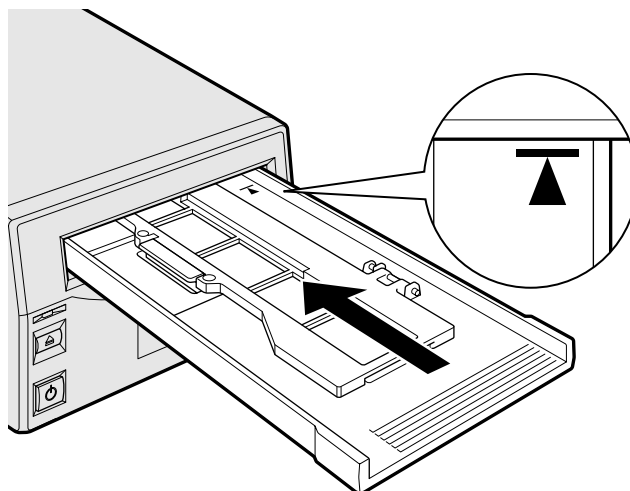

Éjection

1. Appuyer sur la touche d'éjection située en façade du scanner ou cliquer sur la touche d'éjection de la fenêtre principale de l'application DiIMAGE Scan Multi PRO.

- Le passe-vues est automatiquement partiellement éjecté.

2. Retirer le passe-vues.

- Attendre que la lampe témoin s'éteigne avant de retirer le passe-vues.
- Le passe-vues doit sortir facilement.

RÉGLAGE DU FORMAT/TYPE DE FILM

SÉLECTION DU FORMAT DE FILM

1. Sélectionner le format dans la liste déroulante.

- La fenêtre d'index (voir page 42) apparaît si 24x36, 6x4.5, 6x6, 6x7, 6x8, 6x9, multi-format 24 x 36 ou multi-format 6x9 est sélectionné.
- La liste ci-dessous montre les formats de films et les passe-vues adaptés à leur numérisation.



Format de film	Modèles de passe-vues
24x36	Passe-vues 24x36 FH-P1 ou passe-vues pour diapositives montées SH-P1
6x4.5, 6x6, 6x7, 6x8, 6x9 Multi-format 24x36, Multi-format 6x9	Passe-vues universel UH-P1, avec presseurs de films adaptables et masques correspondants à chaque film.

Sélection du type d'adaptateur

Si 6x4.5, 6x6, 6x7, 6x8 ou 6x9 est sélectionné en format de film, sélectionner le type de presseur.

1. Sélectionner le type d'adaptateur dans la liste déroulante de la fenêtre principale.

- Les types de presseurs sont disponibles en version avec ou sans verres.



SÉLECTION DU TYPE DE FILM

1. Dans la fenêtre principale, sélectionner le type de film à partir de la liste déroulante.

- Les options de type de film diffèrent en fonction du format de film préalablement sélectionné.

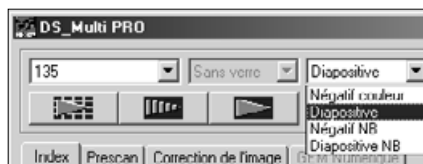

Format de film	Type de film
24x36, 6x4.5, 6x6, 6x7, 6x8, 6x9	Négatif couleurs, diapositive, négatif noir et blanc, diapo N et B
Multi-format 24x36, Multi-format 6x9	Film TEM, Support transparent, Négatif couleurs, diapositive, négatif noir et blanc, diapo N et B

LISTE DES FILMS COMPATIBLES

Type de film	Type	Type de passe-vues					
		Bande	Diapo	Universel 120/220		Universel Multi-format	
				Avec verre	Sans verre	Multi-f. 24x36	Multi-f. 6x9
120/220	6 x 4.5, 6 x 6, 6 x 7, 6 x 8, 6 x 9			●	●	■	●
35mm	Diapo		●	▲		▲	▲
	Bande	●		▲		▲	▲
Panoramique	Bande			▲		●	●
APS	Bande			▲		●	●
16 mm	Bande			▲		●	●
Minox	Bande			▲		●	●
Microscope électron	59x81.5			○ (*1)		■	■ (*1)
	59x163			○ (*2)		■	■
	59x163					○	■
	82x118					○	■
Aperture guard	Microfilm					■	●
4 x 5		×	×	×	×	×	×
Aperture guard	Pour 120/220	×	×	×	×	×	×
APS	Cassette APS	×	×	×	×	×	×

- Possibilité de numériser la surface entière en une seule fois.
 - Possibilité de numérisation partielle par déplacement du film.
 - ▲ Possibilité de numériser la surface entière bien que ce ne soit pas la procédure normale.
 - Possibilité de numériser la zone centrale seule.
 - ×
- Numérisation impossible.
- *1 Équivalent à ● en numérisation.
- *2 Équivalent à ■ en numérisation.

NUMÉRISATION D'INDEX

PROCÉDURE DE NUMÉRISATION

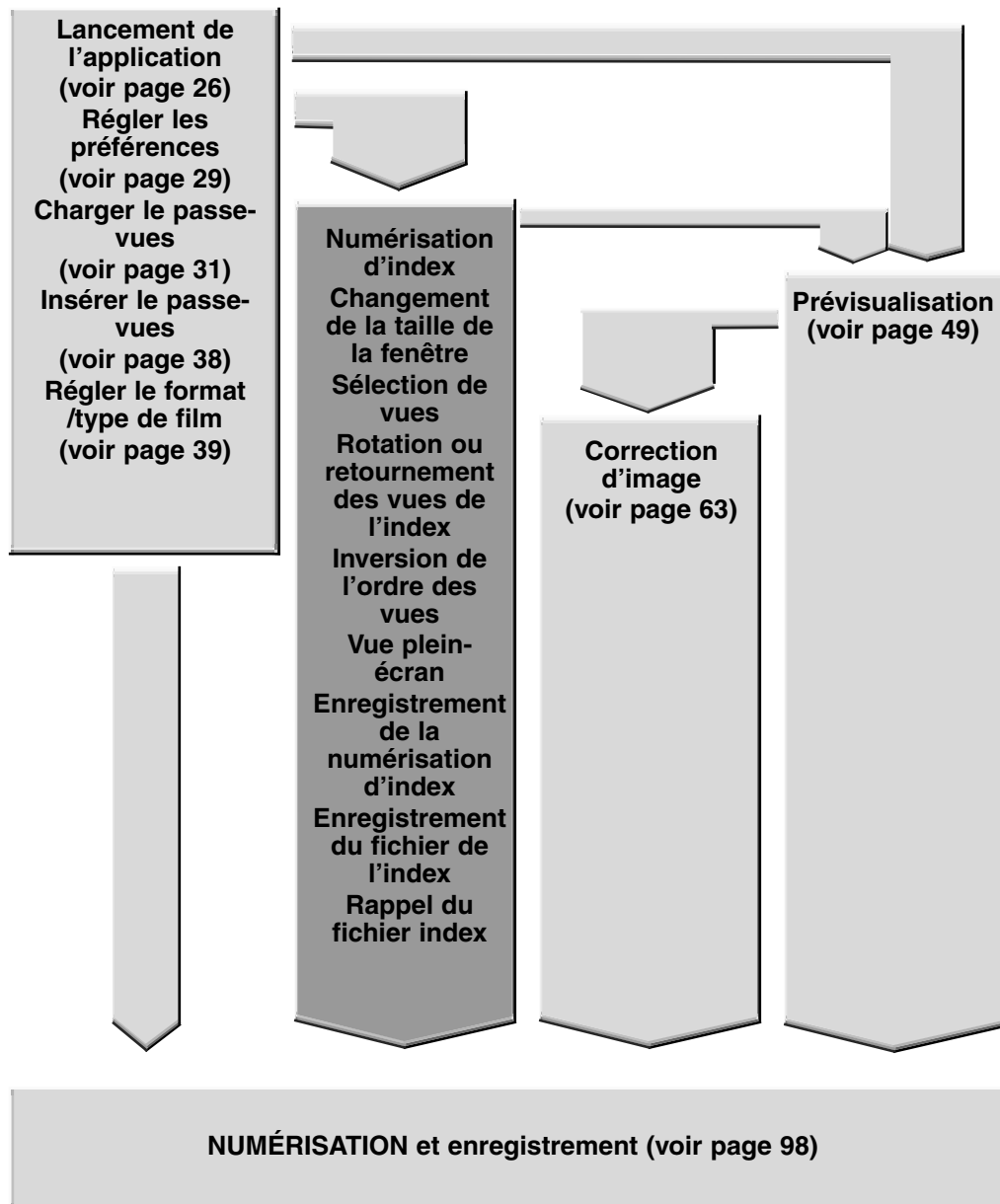

FENÊTRE DE LA NUMÉRISATION D'INDEX

Lorsque 24x36 est sélectionné en format de film, la numérisation d'index affiche une image de chaque vue du passe-vues dans la table d'index. Le temps nécessaire à la numérisation d'index dépend de la puissance du micro-ordinateur.

Pour ne pas obtenir un index de toutes les vues, sélectionner le numéro des vues à numériser à partir de la planche-index livrée avec le négatif et les épreuves. Cliquer sur la case image appropriée dans le fenêtre de visualisation de l'index pour sélectionner une image à prévisualiser ou à numériser.

- Deux options sont disponibles pour la réalisation d'un index de numérisation : Vitesse ou Qualité. Sélectionner l'option souhaitée dans la boîte de dialogue des préférences (voir page 29).

Cliquer sur l'onglet Index de la fenêtre principale.

TABLE D'INDEX — NOMENCLATURE

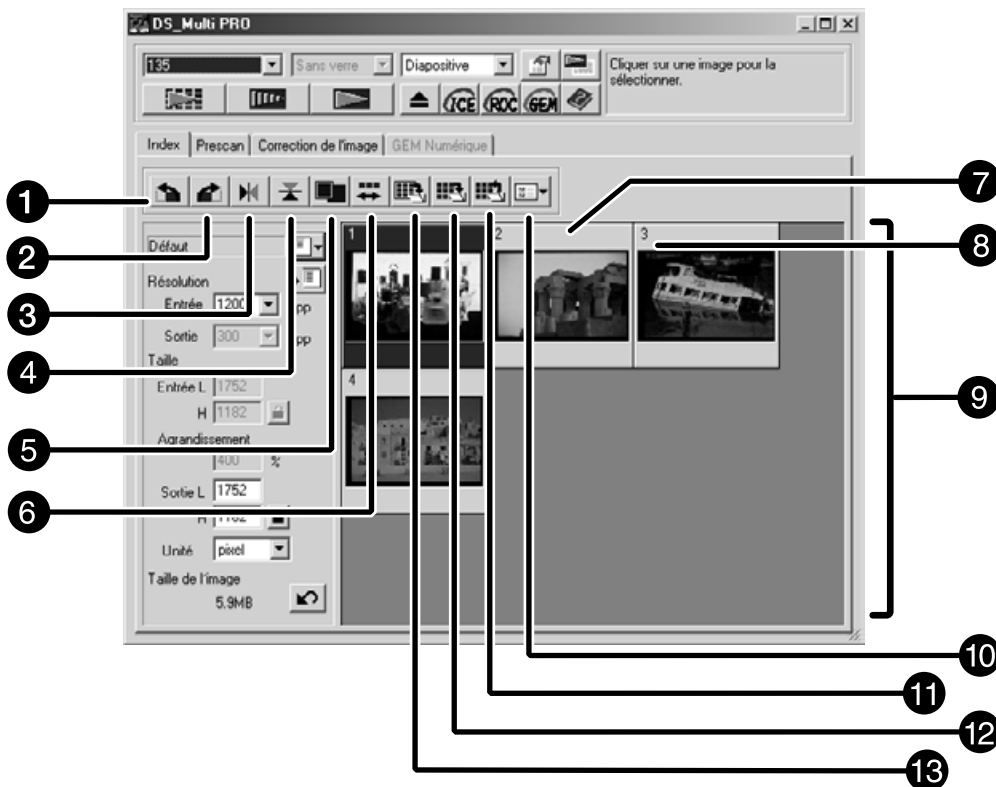

- | | |
|--|--|
| ① Bouton de rotation à gauche | ⑦ Vue de l'index |
| ② Bouton de rotation à droite | ⑧ Numéro de vue |
| ③ Bouton de retournement horizontal | ⑨ Zone image de l'index |
| ④ Bouton de retournement vertical | ⑩ Bouton de rappel de script de correction d'image |
| ⑤ Bouton d'affichage d'image entière | ⑪ Bouton de rappel de fichier index |
| ⑥ Bouton d'inversion de l'ordre des vues | ⑫ Bouton d'enregistrement de la numérisation d'index |
| | ⑬ Bouton d'enregistrement de l'image d'index |

RÉALISATION D'UNE NUMÉRISATION D'INDEX

1. Cliquer sur dans la fenêtre principale.

- Toutes les vues du passe-vues sont numérisées et s'affichent dans la table d'index.



NOTE:

- Pour annuler la numérisation d'index, appuyer sur le touche échap. (Esc - Commande et point pour un Macintosh) jusqu'à ce que le message de suppression de numérisation d'index apparaisse.
- Les numérisations d'index terminées apparaissent dans la table d'index.
- Les vues qui n'ont pas été numérisées en index peuvent toujours être sélectionnées pour la prévisualisation et la numérisation.

CHANGEMENT DE LA TAILLE DE LA FENÊTRE

Il est possible de modifier la taille de la fenêtre comme souhaité. La disposition des vues change en conséquence.

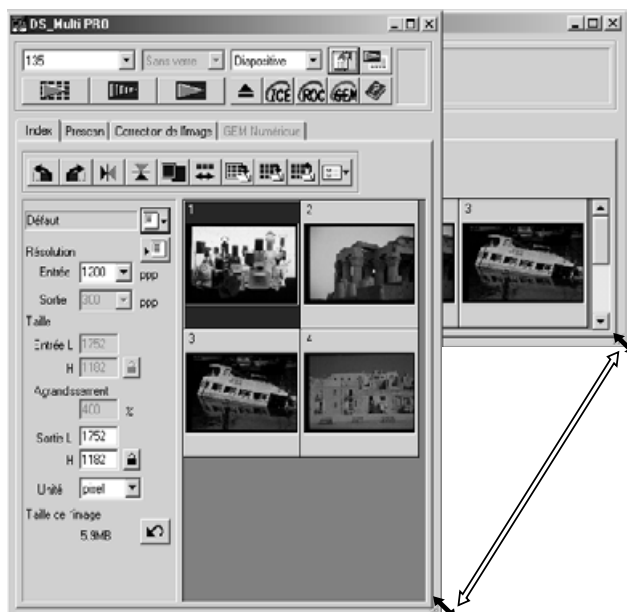

1. Cliquer sur le coin de la fenêtre (coin inférieur droit) et le faire glisser pour modifier la taille de la fenêtre.

NOTE:

- Lorsque le bouton de vue plein-écran n'est pas cliqué, la taille et la forme des vues de l'index ne changent pas.
- Lorsque le bouton de vue plein-écran est pas cliqué, la taille des vues de l'index change automatiquement et toutes les vues sont affichées.

SÉLECTION DES VUES

1. Cliquer sur une vue afin de la sélectionner pour la numérisation.

- Les vues sélectionnées sont entourées d'un cadre gris foncé ou bleu.



- Appuyer sur la touche Ctrl (touche ⌘ avec un Macintosh) tout en cliquant sur d'autres vues pour les sélectionner pour la numérisation.
- Appuyer sur la touche Ctrl (touche ⌘ avec un Macintosh) tout en cliquant sur une image pour la désélectionner.
- Appuyer sur la touche majuscules tout en cliquant pour sélectionner toutes les vues comprises entre la vue en cours et la dernière vue sélectionnée.



2. Cliquer sur pour numériser l'image (les images) sélectionnée(s).

- À la fermeture du pilote du scanner, l'image s'affiche dans l'application de retouche d'image.
- Certaines applications de retouche photo ne permettent l'acquisition que d'une seule image à la fois.

3. Se référer à la page 98 pour enregistrer l'image.

- Les numérisations multiples sont enregistrées avec le même nom de fichier complété d'un numéro d'ordre chronologique.
Exemple: Nom01, Nom02, Nom03...

NOTE:

Cliquer sur  pour enregistrer l'index sous la forme d'un fichier-image (voir page 46).

- L'image peut être enregistrée en format JPEG ou BMP.
(JPEG ou PICT avec un Macintosh).

ROTATION OU RETOURNEMENT DES VUES DE L'INDEX

Il est possible de tourner ou de retourner les vues de l'index pour qu'elles apparaissent avec leur bonne orientation.



1. Sélectionner les vues souhaitées, puis cliquer sur .

- À chaque clic, les vues sélectionnées tournent d'un incrément de 90° dans le sens horaire ou anti-horaire et se retournent selon l'axe horizontal ou vertical.
- La rotation et le retournement des vues de l'index n'ont pas d'incidence sur la prévisualisation ou la numérisation.

INVERSION DE L'ORDRE DES VUES

Certains appareils de prise de vues prébobinent le film avant de l'exposer et la dernière vues exposée dans le temps est donc la première du film. L'ordre de la table d'index peut donc être inversé afin de rétablir la chronologie de la prise de vues.

1. Cliquer sur .

VUE ENTIÈRE

Cette fonction permet d'afficher l'image prévisualisée dans son intégralité dans la table d'index.

1. Cliquer sur .

- Lorsque le bouton [Vue entière] est cliqué à nouveau, l'image prévisualisée revient à sa taille préalable.

ENREGISTREMENT DE L'IMAGE DE LA NUMÉRISATION D'INDEX

Lors de la numérisation de l'index, toutes les imajettes affichées dans la fenêtre d'index peuvent être enregistrées sous la forme d'un seul fichier-image.

1. Cliquer sur dans la fenêtre principale.

- La boîte de dialogue d'enregistrement de fichier du système apparaît.

2. Entrer le nom de fichier souhaité, sélectionner le dossier de destination, puis cliquer sur [Enregistrer].

- Toutes les imajettes de la fenêtre d'index sont enregistrées dans le dossier indiqué avec le nom de fichier choisi.



Windows®

- Sous Windows, le fichier peut être enregistré dans le format Windows® Bitmap (BMP) ou JPEG.

Macintosh

- Sous Macintosh, le fichier peut être enregistré en format PICT ou JPEG.

Les vues de la numérisation d'index sont organisées dans le fichier-image de la façon suivante :

- S'il y a 4 vues, elles sont disposées en 4 colonnes sur une ligne. S'il y a 6 vues elles sont disposées en 3 colonnes sur 2 lignes.
- Un espace de 50 pixels est réservé au-dessus, au-dessous et sur les côtés gauche et droite de la fenêtre.
- L'espace horizontal et vertical entre les vues est respectivement de 100 pixels et de 70 pixels.
- La résolution de sortie du fichier-image à enregistrer est de 300 dpi.

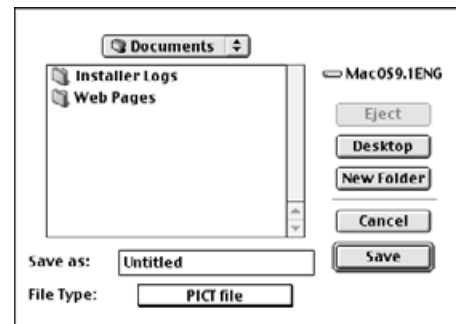

ENREGISTREMENT DU FICHER-IMAGE DE L'INDEX

Certaines images affichées dans la table d'index peuvent être enregistrées sous la forme d'un fichier-index.

1. Cliquer sur dans la fenêtre principale.

- Il n'est pas possible d'enregistrer un autre type de fichier que le fichier-image d'index (*.idx) dans la boîte "Enregistrer sous le type" (ou dans le menu de format de fichier déroulant).

2. Entrer le nom de fichier souhaité, sélectionner le dossier de destination, puis cliquer sur [Enregistrer].

- Lorsque les images d'index sont affichées, ces images sont enregistrées quel que soit le film engagé dans le scanner.
- Lorsque les images d'index ne sont pas affichées, elles sont enregistrées après la numérisation d'index.
- Si des images de l'index n'ont pas encore été numérisées, elles seront alors numérisées et toutes les images (celles-ci inclusent) seront enregistrées.
- Le fichier-index est enregistré dans un format spécifique à ce logiciel.

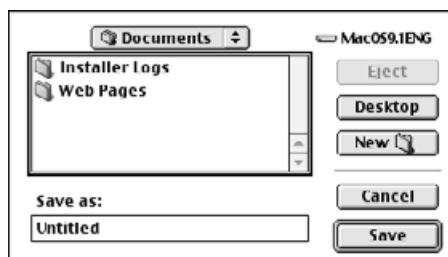

RAPPEL DU FICHER-INDEX

Le fichier-index peut être affiché dans la table d'index après avoir été rappelé. Les images de prévisualisation précédemment affichées sont effacées.

1. Cliquer sur dans la fenêtre principale.

- La boîte de dialogue d'enregistrement de fichier du système apparaît.

2. Sélectionner le fichier-index à rappeler puis cliquer sur [Ouvrir].

- Lorsqu'une précédente image de numérisation d'index est affichée, elle est remplacée par l'image rappelée.

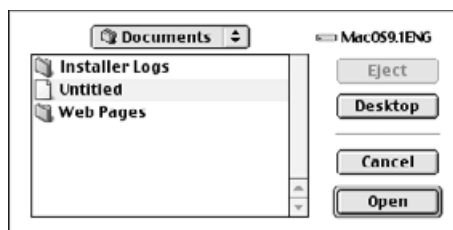

PRÉVISUALISATION

PROCÉDURE DE NUMÉRISATION

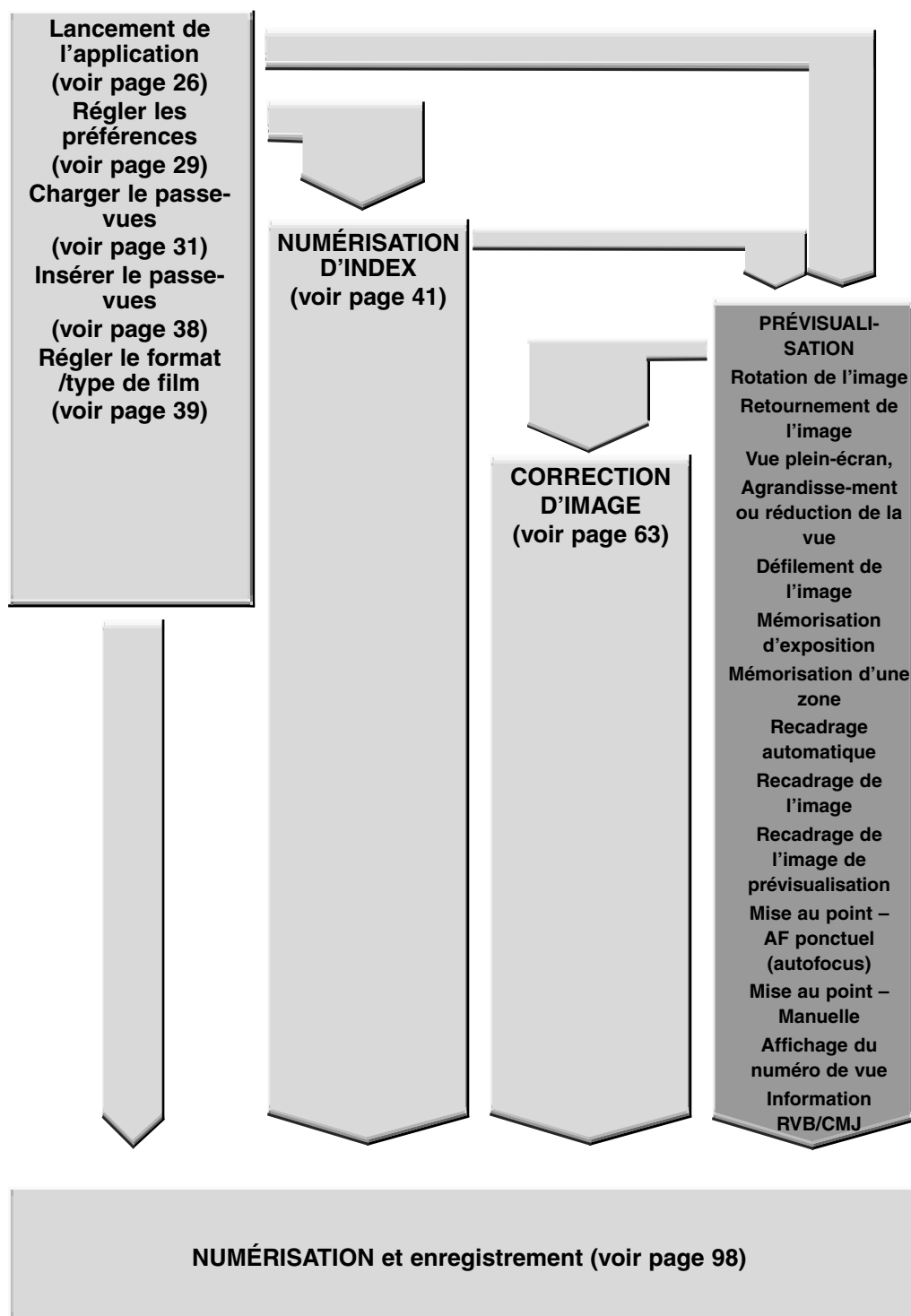

FENÊTRE DE PRÉVISUALISATION

La prévisualisation effectue une rapide numérisation de l'image à laquelle il est possible d'appliquer des corrections de couleur, de contraste, d'orientation, et de luminosité, avant de cliquer sur le bouton de numérisation. Cela permet d'obtenir une numérisation optimale.

Cliquer sur l'onglet de prévisualisation de la fenêtre principale.

TABLE DE PRÉVISUALISATION — NOMENCLATURE

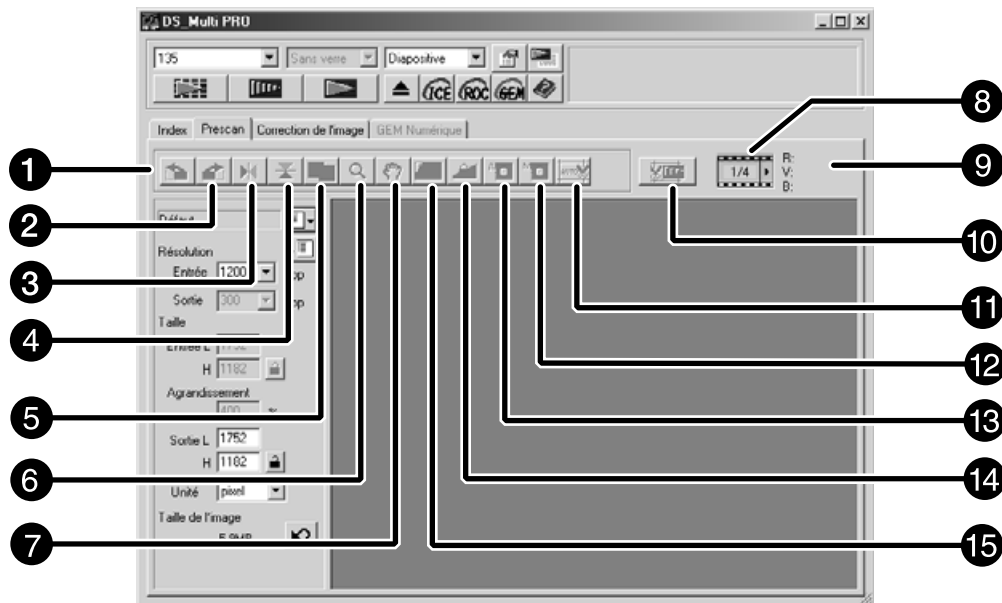

- ❶ Bouton de rotation à gauche
- ❷ Bouton de rotation à droite
- ❸ Bouton de retournement horizontal
- ❹ Bouton de retournement vertical
- ❺ Bouton d'image entière
- ❻ Bouton de zooming
- ❼ Bouton d'outil main

- ❽ Indicateur de numéro de vue
- ❾ Affichage des valeurs RVB/CMJ
- ❿ Bouton de zoom de prévisualisation
- ⓫ Bouton de recadrage automatique
- ⓬ Bouton de mise au point manuelle
- ⓭ Bouton d'autofocus ponctuel
- ⓮ Bouton de mémorisation d'exposition
- ⓯ Bouton de mémorisation de zone d'expo

RÉACTUALISATION D'UNE PRÉVISUALISATION

1. Cliquer sur  dans la fenêtre principale.

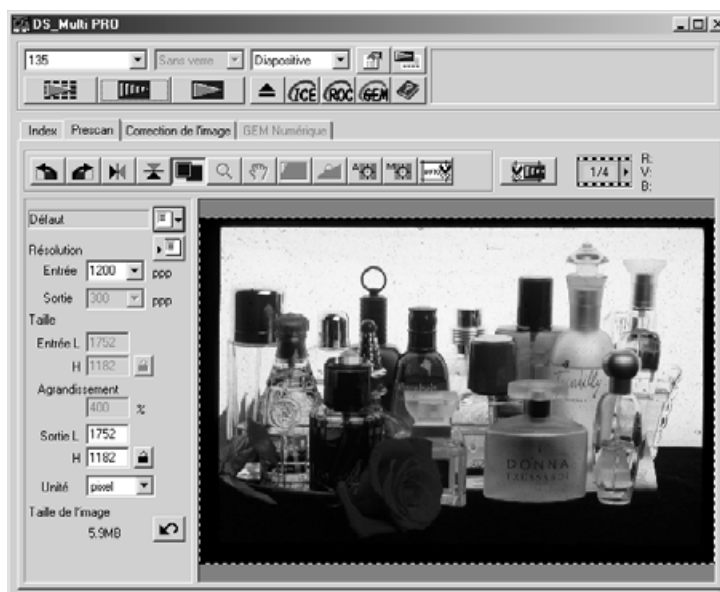

L'image de prévisualisation apparaît dans la table de prévisualisation.



NOTE:

Appuyer sur la touche Ctrl lors de la prévisualisation (⌘ avec un Macintosh) pour voir les valeurs CMJ dans la zone d'affichage RVB/CMY.

ROTATION DE L'IMAGE

Cliquer sur les boutons  et  pour modifier l'orientation de l'image avant de la numériser. Les changements sont répercutés dans l'image numérisée.



Cliquer sur  pour faire tourner l'image de 90° dans le sens horaire.



Cliquer sur  pour faire tourner l'image de 90° dans le sens anti-horaire.



RETOURNEMENT DE L'IMAGE

Les boutons  et  permettent de retourner l'image de gauche à droite ou de haut en bas avant de la numériser. Les changements sont répercutés dans l'image numérisée.

Cliquer sur  pour retourner l'image de haut en bas.



- L'image est retournée de haut en bas par rapport à l'image de prévisualisation.

Cliquer sur  pour retourner l'image de gauche à droite.

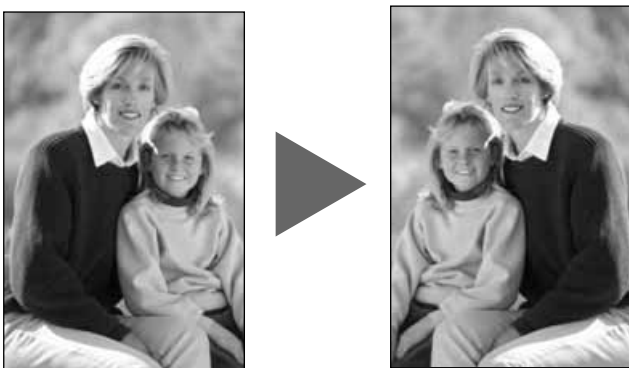

- L'image est retournée de gauche à droite par rapport à l'image de prévisualisation.

VUE PLEIN-ÉCRAN

Cette fonction permet d'afficher l'image en entier dans la zone de prévisualisation.

1. Cliquer sur .

- L'image de prévisualisation est agrandie afin de remplir toute la fenêtre principale.
- Un nouveau clic sur le bouton [Afficher l'image en entier] ramène l'image à sa taille préalable.

AGRANDISSEMENT OU RÉDUCTION DE L'IMAGE

Utiliser le bouton de zooming pour agrandir ou réduire l'image

Zoom avant

1. Cliquer sur .

- Le pointeur se transforme en .

2. Cliquer n'importe où dans l'image pour l'agrandir.

- L'endroit où a eu lieu le clic devient le centre de l'image agrandie dans la table de prévisualisation.
- Lorsque le rapport d'agrandissement maximum est atteint, le "+" disparaît de l'intérieur de la loupe.



Zooming arrière

1. Appuyer sur la touche Ctrl et la maintenir enfoncée (touche option avec un Macintosh) pour réduire l'image.

- Le pointeur se transforme en .

2. Cliquer n'importe où dans l'image pour la réduire.

- Lorsque le rapport de réduction minimum est atteint, le "-" disparaît de l'intérieur de la loupe.



DÉFILEMENT DE L'IMAGE

Pour faire défiler une image agrandie, utiliser le bouton d'outil main.

- Le bouton d'outil main peut être activé uniquement lorsque l'image est plus grande que le format de la table de prévisualisation.

1. Cliquer sur  dans la zone des boutons de la fenêtre de prévisualisation.

- Le pointeur se transforme en .

2. Cliquer sur l'image et la faire glisser dans la direction souhaitée.



MÉMORISATION D'EXPOSITION AUTOMATIQUE

La mémorisation permet de mémoriser l'exposition pour la numérisation.

Une fois l'exposition de numérisation mémorisée pour une image, les différentes vues d'un même film peuvent être numérisées avec des réglages de numérisation identiques pour la prévisualisation et la numérisation. Par exemple, il est possible de mémoriser l'exposition de numérisation pour une zone de contre-jour de l'image ou pour un film exposé de façon moyenne et obtenir pour la numérisation finale un rendu identique à celui souhaité au moment de la prise de vue.

La mémorisation d'exposition est conseillée dans les cas suivants :

- Numérisation des vues d'un film négatif.
- Prévisualisation de diapositives avec la fonction d'exposition automatique pour diapositives activée dans les Préférences (p.29).

RÉGLAGE DE LA MÉMORISATION

Après la prévisualisation de l'image...

1. Cliquer sur .

-  ne peut pas être sélectionné tant qu'une image n'a pas été prévisualisée.

2. Sélectionner une autre image puis cliquer sur

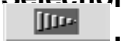

- Les réglages d'exposition mémorisée sont appliqués à la nouvelle image de prévisualisation sélectionnée.
- La prévisualisation et la numérisation sont effectuées avec les réglages d'exposition mémorisés jusqu'à ce que la fonction de mémorisation soit annulée par un nouveau clic sur le bouton de mémorisation.
- Lorsque [Exposition auto pour diapositives] n'est pas coché dans les préférences (voir page 29), la fonction de mémorisation n'est pas disponible pour les diapositives.

Les images sont ensuite numérisées avec les réglages de mémorisation d'exposition jusqu'à ce que cette dernière soit annulée ou que le scanner soit réinitialisé.

ANNULATION DE LA MÉMORISATION D'EXPO.

1. Cliquer sur .

2. Cliquer sur  pour prévisualiser l'image à nouveau.

MÉMORISATION D'UNE ZONE D'EXPOSITION

La zone d'exposition automatique peut être modifiée et l'exposition de cette zone est automatiquement adaptée.

Effectuer la procédure ci-dessous après la prévisualisation de l'image.

1. **Cliquer sur .**
2. **Appuyer sur la touche majuscules.**
 - La zone d'exposition est indiquée par une ligne continue, contrairement à la zone de recadrage qui est indiquée par une ligne pointillée.
3. **Tout en appuyant sur la touche majuscules, changer la zone d'exposition.**
 - L'opération est la même que celle consistant à changer la zone de recadrage excepté le fait qu'il faut utiliser la touche majuscules.
 - Pour davantage de détails, voir le chapitre "Recadrage" (page 58).

RECADRAGE AUTOMATIQUE

Le recadrage est déterminé de façon automatique afin que les bordures noires de l'image correspondant aux bords du passe-views ou du cache diapo soient éliminés.

1. Cliquer sur .

RECADRAGE

Le recadrage détermine la partie de l'image qui doit être effectivement numérisée. Les dimensions de l'image recadrée sont affichées dans le coin inférieur gauche de la table de prévisualisation.

Pour élargir ou diminuer la taille de la zone recadrée...

Cliquer sur la zone recadrée et faire glisser le pointeur vers l'intérieur ou l'extérieur.

- Cliquer sur les coins et les faire glisser pour redimensionner la zone de recadrage proportionnellement.
- Cliquer sur les côtés et les faire glisser pour redimensionner la zone de recadrage non-proportionnellement.

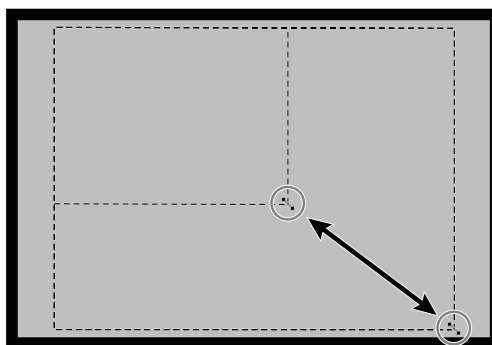

Pour déplacer la zone de recadrage... Cliquer à l'intérieur de la zone puis faire glisser le cadre de recadrage.

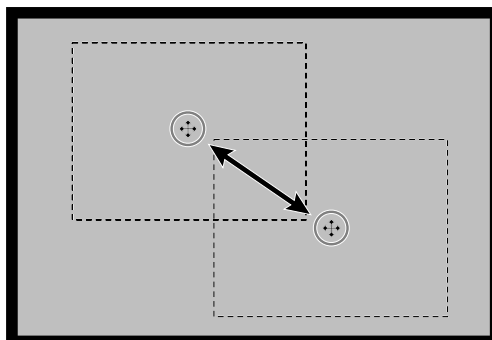

Pour définir une nouvelle zone de recadrage...

Cliquer à l'extérieur de la zone et faire glisser le pour former un cadre.

* Il est possible de redimensionner la zone pour couvrir l'intégralité de l'image de prévisualisation en appuyant sur les touches suivantes :

Lorsque la table de prévisualisation est affichée:

Windows: Appuyer simultanément sur les touches Ctrl et A.

Macintosh: Appuyer simultanément sur les touches  et A.

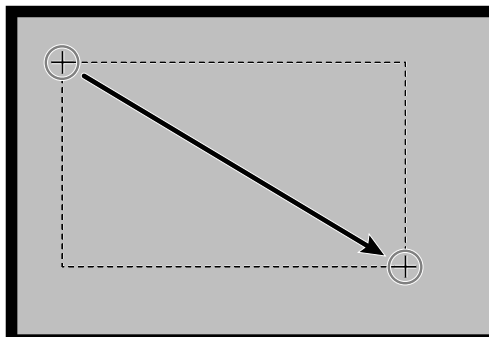

RECADRAGE DE L'IMAGE DE PRÉVISUALISATION

Il est possible d'obtenir une vue très précise du recadrage en prévisualisant à nouveau la zone recadrée.

1. Cliquer sur .

- La prévisualisation est relancée pour la zone de recadrage, et l'image est affichée plus précisément.

Le DiIMAGE Scan Multi PRO utilise un capteur CCD pour faire la mise au point.

L'autofocus détermine la mise au point autofocus au centre de l'image. Normalement, les résultats sont excellents si la surface du film est plane. Cependant si le film est courbé ou déformé ou si l'autofocus est désactivé dans les préférences, la mise au point peut s'avérer imprécise. Dans ce cas, la mise au point doit être affinée avec l'AF ponctuel ou par mise au point manuelle.

- L'autofocus automatique peut être désactivé dans les préférences (voir page 29).

AF PONCTUEL

Il est possible d'appliquer l'autofocus sur une partie particulière de l'image.

1. Cliquer sur .

- Le pointeur se transforme en icône d'AF ponctuel.
- Cliquer à nouveau sur le bouton [AF ponctuel] pour quitter la fonction.

2. Cliquer sur la zone de l'image à mettre au point.

- L'autofocus commence, puis une nouvelle prévisualisation est lancée.
- L'image apparaît dans la table de prévisualisation lorsque la prévisualisation est terminée.

NOTE:

Pour de meilleurs résultats avec l'AF ponctuel et en mise au point manuelle, cliquer sur une zone contrastée et riche en détails. La mise au point manuelle et l'AF ponctuel ne peuvent pas s'effectuer sur une zone présentant des couleurs fades ou uniformes (un ciel gris ou un objet noir par exemple).

MISE AU POINT MANUELLE

La mise au point manuelle peut être utilisée pour une zone particulière de l'image.

1. Cliquer sur .

- Le pointeur se transforme en icône de mise au point manuelle.
- Cliquer à nouveau sur le bouton [Mise au point manuelle] pour quitter la fonction.

2. Cliquer sur la zone de l'image à mettre au point.

- La boîte de dialogue de contrôle de la mise au point apparaît.

3. Faire coulisser le curseur jusqu'à ce que les barres blanche et noire atteignent leur longueur maxi, indiquant ainsi une mise au point optimale.

- Cliquer sur le curseur et le faire coulisser vers la gauche et la droite. Cliquer directement dans la barre du curseur pour des changements plus importants.
- Pour appliquer un léger décalage de mise au point, ajuster les curseurs jusqu'à ce que la barre noire soit un peu plus courte que la barre blanche.

4. Cliquer sur .

- Une nouvelle prévisualisation commence.
- L'image prévisualisée apparaît dans la table de prévisualisation.



AFFICHAGE DU NUMÉRO DE VUE

Lorsque 24x36 est sélectionné dans le format de film, cette fonction permet l'affichage du numéro de vue en cours et le nombre de vues total.

1. Pour afficher la vue suivante, cliquer sur ►.
2. Pour afficher la vue précédente, cliquer sur ◀.

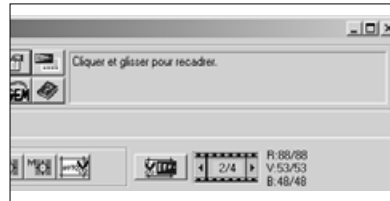

INFORMATION RVB/CMJ

L'information RVB correspondant à la position du pointeur est toujours affichée dans la table de prévisualisation. L'information correspond à des niveaux compris entre 0 et 255. L'affichage peut être modifié pour indiquer l'information CMJ.

1. La table de prévisualisation étant ouverte, appuyer et maintenir la touche majuscule (touche commande ⌘ avec un Macintosh). l'information RVB passe en CMJ.

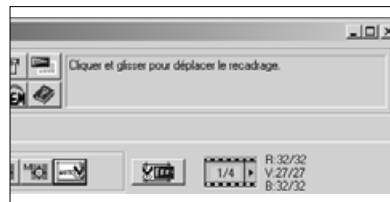

FENÊTRE DE CORRECTION D'IMAGE

Ce scanner propose trois options de correction pour la luminosité, le contraste et la balance couleurs de la numérisation.

Cliquer sur l'onglet de correction d'image de la fenêtre principale.

TABLE DE CORRECTION D'IMAGE — NOMENCLATURE

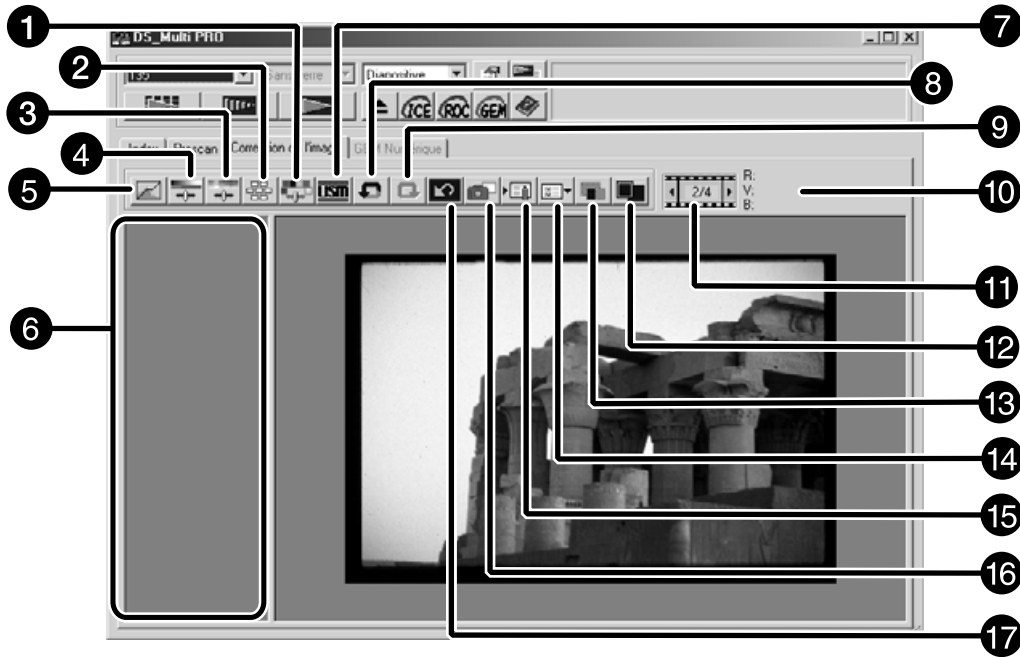

- | | |
|---|---|
| ❶ Bouton de correction de couleur sélective | ❹ Bouton de reprise |
| ❷ Bouton de Variations | ❺ Affichage des valeurs RVB/CMJ |
| ❸ Bouton de correction de Teinte/Saturation/Luminosité | ❻ Numéro de vue |
| ❹ Bouton de correction de Luminosité/Contraste/Balance couleurs | ❼ Bouton plein écran |
| ❺ Bouton de correction de courbes tonales/HISTOGRAMMES | ❽ Bouton de comparaison avant/après correction |
| ❻ Zone d'affichage d'instantané | ❾ Bouton de rappel de script de correction |
| ❼ Bouton du filtre de netteté | ❿ Bouton d'enregistrement de script de correction |
| ❽ Bouton d'annulation | ⓫ Bouton d'instantané |
| | ⓬ Bouton de réinitialisation de correction |

COURBES TONALES ET HISTOGRAMMES

Un clic sur le bouton de correction par courbes tonales/HISTOGRAMMES affiche la boîte de dialogue Courbes tonales et HISTOGRAMMES.

La partie courbes tonales permet de modifier les courbes tonales et de corriger directement la valeur de sortie.

La partie histogramme permet d'indiquer les niveaux d'entrée et de sortie et de corriger les images. Cette boîte de dialogue affiche l'histogramme de l'image à l'intérieur de la zone de recadrage dans chaque valeur RVB. Le niveau est indiqué en 256 paliers de couleurs (0 à 255) de gauche à droite.

Les courbes tonales et l'histogramme sont liés de manière à ce que si la courbe tonale est corrigée, l'histogramme est également automatiquement corrigé.

Cliquer sur  dans la table de correction d'image.

BOÎTE DE DIALOGUE COURBES TONALES ET HISTOGRAMME — NOMENCLATURE

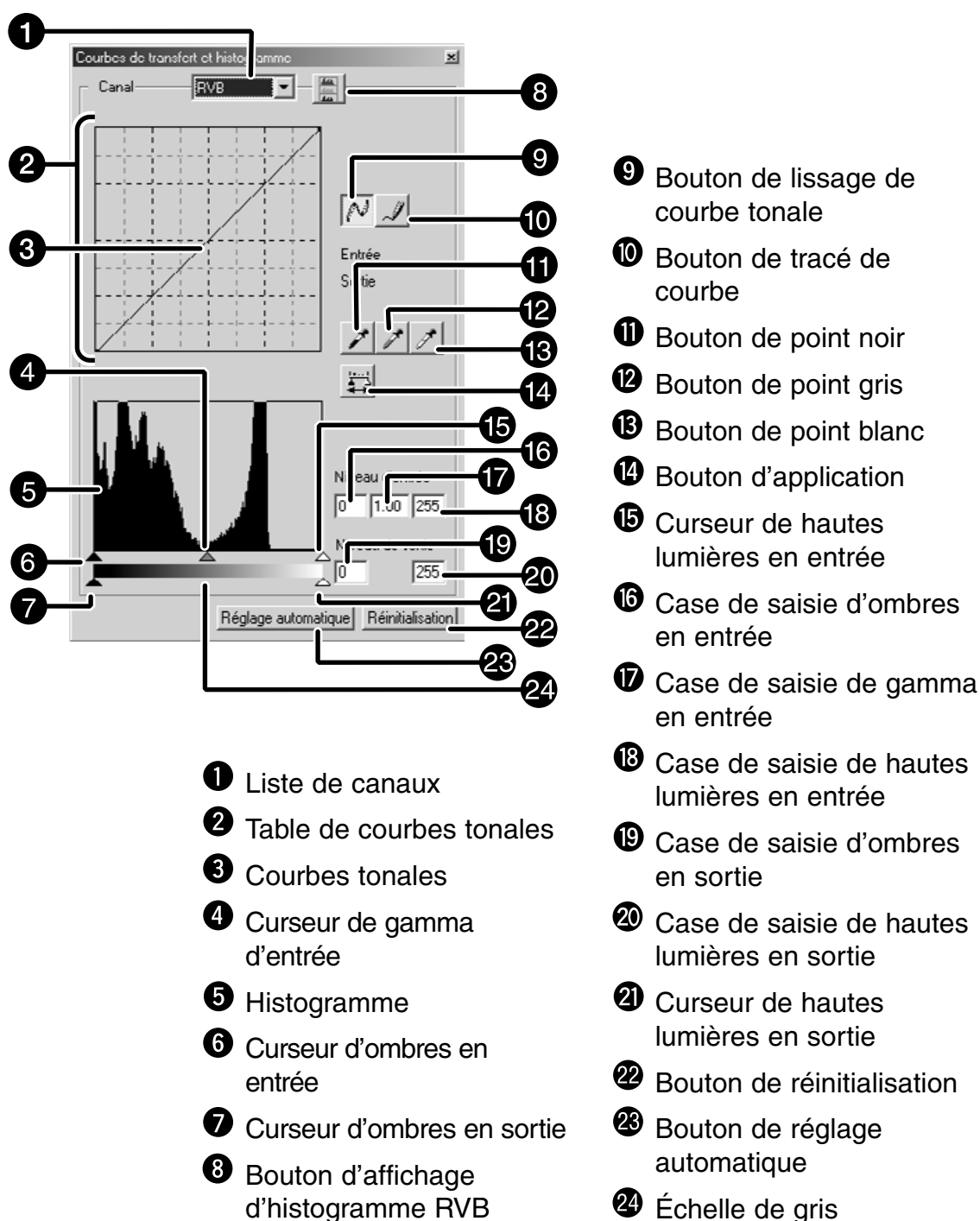

CORRECTION DE COURBES TONALES

La modification de la forme d'une courbe modifie le niveau de sortie pour chaque niveau d'entrée correspondant. La modification de la forme des courbes du rouge, du vert ou du bleu agit sur la balance couleur de l'image. La modification de la forme de la courbe RVB agit sur le contraste et la luminosité de l'image.

1. **Cliquer sur la flèche à proximité du canal pour afficher les canaux disponibles (RVB, R, V, B).**

2. **Sélectionner le canal de la couleur à corriger.**

3. **Cliquer et faire glisser la partie de la courbe à modifier.**

- Les coordonnées du curseur sont affichées entre 0 et 255.
- La correction résultant de la modification des courbes tonales est appliquée à l'image de prévisualisation.
- Il est également possible de modifier les courbes à main levée.

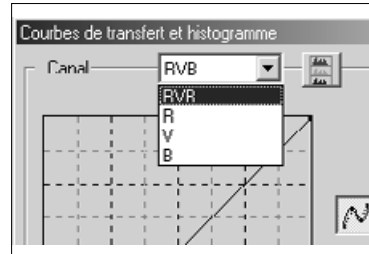

MODIFICATION DE COURBE À MAIN LEVÉE

Cette fonction permet de tracer une courbe à main levée.

1. **Sélectionner le canal de couleur (R, V, B, RVB) à corriger dans menu de sélection de canal.**

2. **Cliquer sur .**

- Le curseur se transforme en crayon.

3. **Tracer la courbe souhaitée par glissement.**

- Pour lisser les points de la courbe, cliquer sur .
- Les modifications sont visibles sur l'image de prévisualisation.

RÉGLAGE DES POINTS NOIR, GRIS OU BLANC

Le point blanc (hautes lumières) indique la partie qui doit être la plus blanche (claire) de l'image, le point noir (ombres les plus denses) la partie la plus noire (foncée), et le point gris la partie neutre. Une image sans hautes lumières ni ombres paraît fade. Il est possible de corriger l'image en agissant sur les boutons des points /noir/blanc/gris pour renforcer les hautes lumières ou les ombres afin que l'image présente du contraste. De même, si l'image est trop contrastée, il est possible de la corriger en abaissant les points noir et blanc (hautes lumières et ombres).

- Les modifications sont automatiquement appliquées à l'image de prévisualisation.

Réglage du point blanc

1. Double-cliquer sur .

- La boîte de réglage de valeur de point s'affiche.
- La valeur initiale du point blanc est 255 pour chaque canal R, V et B.

2. Entrer la valeur de point blanc souhaitée.

3. Cliquer sur .

- Le curseur se transforme en pipette blanche.

4. Cliquer sur le point de l'image qui doit être le point blanc.

- L'image est corrigée afin que le point cliqué devienne le point blanc. La couleur de ce point blanc (hautes lumières) correspond à la valeur entrée à l'étape 2.
- La modification est visible sur l'image de prévisualisation.
- Il est nécessaire de repérer les véritables points de haute lumière de l'image et non pas des points blancs qui ne présentent pas de détails comme les points de reflets par exemple. Ces points blancs purs sont appelés des points spéculaires, Et lors de l'impression, ils correspondent à une absence d'encre.
- Normalement si chaque couleur R, V, B est réglée entre 250 et 253, les blancs auront moins de luminosité et la brillance d'une porcelaine blanche peut ainsi disparaître.

Réglage du point noir

1. Double-cliquer sur .

- La boîte de réglage de valeur de point s'affiche.
- La valeur initiale du point noir est 0 pour chaque canal R, V et B.

2. Entrer la valeur de point noir souhaitée.



Boîte de réglage de valeur de point

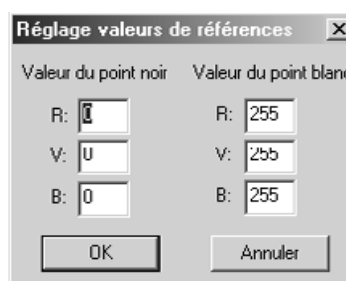

- Lorsque le type de film est sur le mode couleurs.



- Lorsque le type de film est sur le mode noir et blanc.

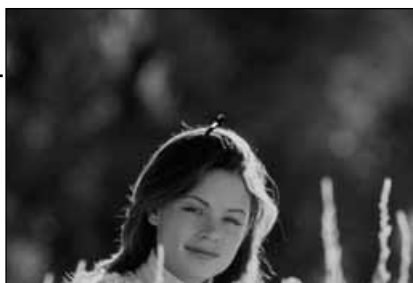

3. Cliquer sur .

- Le curseur se transforme en pipette noire.

4. Cliquer sur le point de l'image qui doit être le point noir.

- L'image est corrigée afin que le point cliqué devienne le point noir. La couleur de ce point noir (ombres) correspond à la valeur entrée à l'étape 2.
- La modification est visible sur l'image de prévisualisation.
- Normalement, un réglage de chaque canal couleur R, V, B entre 10 et 30 peut entraîner la perte de détails dans les ombres.

Réglage du point gris

Cette fonction permet d'indiquer le point gris de l'image.

1. Cliquer sur .

- Le curseur se transforme en pipette grise.

2. Cliquer sur le point de l'image qui doit être le point gris.

- L'image est corrigée afin que le point cliqué devienne le point gris.
- La modification est visible sur l'image de prévisualisation.



NOTE:

- Le réglage du point gris est inutile pour la plupart des images.

VISUALISATION DE L'HISTOGRAMME DES IMAGES APRÈS CORRECTIONS

Un clic sur  affiche l'histogramme de l'image après corrections.

L'histogramme après corrections est affiché tant que le bouton est maintenu cliqué. Lorsque le bouton est relâché, l'histogramme revient à son état préalable.

RÉGLAGE AUTO

Si le bouton [Réglage Auto] est cliqué, l'image est corrigée automatiquement sans suppression d'informations de l'histogramme et par utilisation de tous les paliers entre 0 et 255.

RÉINITIALISATION

Un clic sur le bouton [Réinitialisation] réinitialise les réglages en cours dans la fenêtre de correction.

CORRECTION D'HISTOGRAMME

Le barregraph d'entrée comporte un curseur d'entrée des ombres, un curseur d'entrée de gamma (au centre) et un curseur d'entrée de hautes lumières.

L'image peut être corrigée en faisant coulisser chaque curseur ou en entrant une valeur directement dans les cases de saisie. La modification est visible sur l'image de prévisualisation.

1. Faire coulisser le curseur pour l'amener au niveau souhaité ou entrer une valeur dans la case de saisie.

- La modification est visible sur l'image de prévisualisation.
- * Par exemple, l'utilisation du curseur d'entrée des hautes lumières et du curseur d'entrée des ombres pour supprimer les zones qui ne comportent pas de pixels (ligne plate à gauche ou à droite) permet de mieux reproduire les couleurs originales. Normalement, il n'est pas nécessaire d'ajuster le curseur de sortie. Il s'utilise en fonction des caractéristiques du périphérique de sortie. Par exemple si les parties noires ne sont pas imprimées correctement lorsque le réglage du niveau de noir est à 0. (dans ce cas, régler le niveau de sortie en déplaçant le curseur des ombres vers la droite tout en vérifiant l'effet de correction).

Histogramme de niveau d'entrée

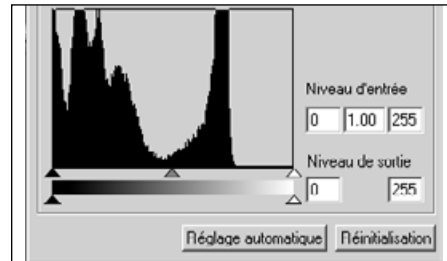

Affichage de l'histogramme de chaque couleur R, V, B

1. Cliquer sur .

- Un nouveau clic sur  fait disparaître l'histogramme de chaque canal R, V, B.

2. En faisant coulisser le curseur d'entrée des hautes lumières (à droite) ou le curseur d'entrée des ombres (à gauche) pour chaque canal R, V, B ou en entrant directement les valeurs correspondantes, l'histogramme RVB peut être corrigé.

- La modification est visible sur l'image de prévisualisation affichée dans la zone de correction d'image.
- La modification pour chaque canal R, V, B est également visible sur chaque courbe tonale correspondante.

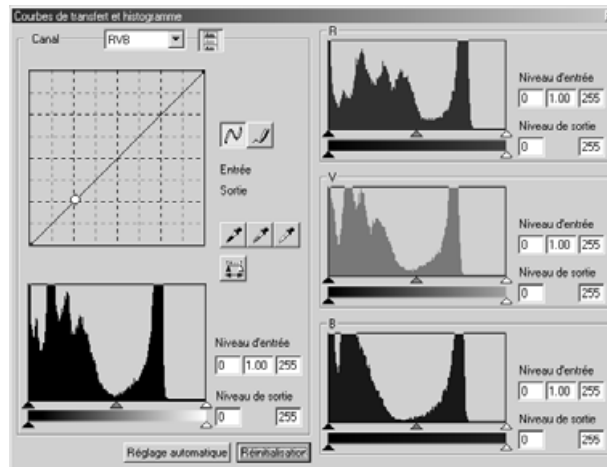

LUMINOSITÉ / CONTRASTE / BALANCE COULEURS

Les réglages de luminosité et de contraste règlent la luminosité et le contraste de l'intégralité de l'image.

En réglant le ratio de chaque couleur RVB, il est possible de corriger le rendu vert ou rouge de l'intégralité de l'image, ainsi que le chevauchement de certaines couleurs.

Cliquer sur  dans la table de correction d'image.

BOÎTE DE CORRECTION DE LUMINOSITÉ, CONTRASTE ET BALANCE COULEUR — NOMENCLATURE

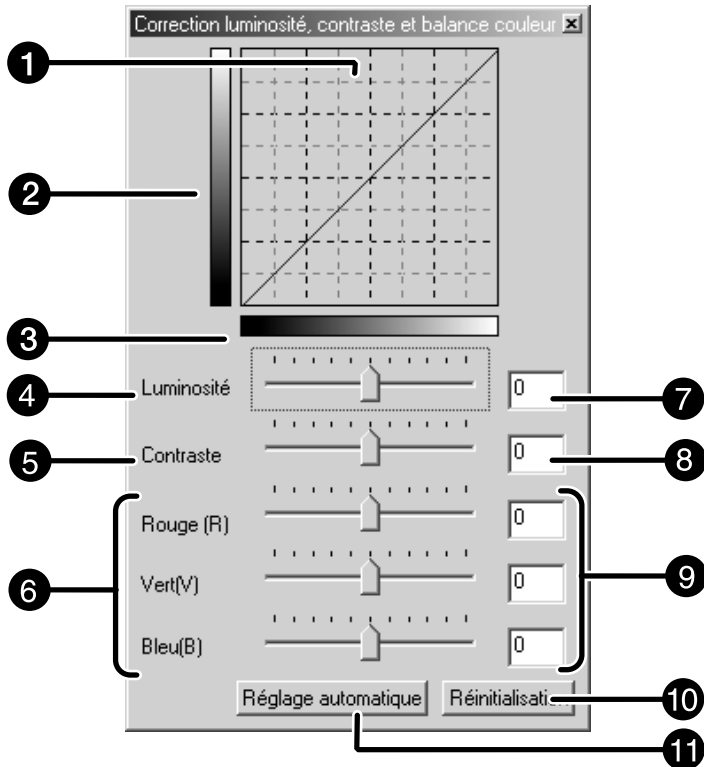

- | | |
|---|---|
| 1 Table de résultat de correction | 7 Case de saisie de luminosité |
| 2 Échantillon d'échelle de gris après correction | 8 Case de saisie de contraste |
| 3 Échantillon d'échelle de gris avant correction | 9 Case de saisie de balance couleurs |
| 4 Curseur de luminosité | 10 Bouton de réinitialisation |
| 5 Curseur de contraste | 11 Bouton de réglage automatique |
| 6 Curseur de Balance couleurs (R, V, B) | |

1. Faire coulisser chaque curseur de luminosité, contraste, (R, V, B) ou entrer les valeur directement dans les cases texte correspondantes.

- La modification est visible sur l'image de prévisualisation.
- Le déplacement du curseur de luminosité, de contraste ou de balance couleurs (R, V, B) modifie "la correction d'échelle de gris" et la "table de résultat de correction".

Correction de luminosité :

En faisant coulisser le curseur de luminosité vers la droite (ou en entrant un grand nombre positif dans la case), la luminosité de l'image est accrue.

Correction de contraste :

En faisant coulisser le curseur de contraste vers la droite (ou en entrant un grand nombre positif dans la case), le contraste de l'image est accru.

Correction de balance couleurs RVB :

En faisant coulisser le curseur de balance couleurs vers la droite (ou en entrant un grand nombre positif dans la case), chaque couleur est rehaussée.

Table de résultat de correction

La couleur de l'image est modifiée comme indiqué dans la table de résultat de correction.

La correspondance entre la couleur affichée sur l'échelle de gris avant correction et l'échelle de gris après correction apparaît dans la table de résultat de correction.

RÉGLAGE AUTOMATIQUE

Si le bouton [Réglage Auto] est cliqué, la luminosité et le contraste de l'image sont corrigés automatiquement en fonction de la luminance, sans modification de la balance couleurs.

RÉINITIALISATION

Un clic sur le bouton [Réinitialisation] réinitialise les réglages en cours dans la fenêtre de correction.

TEINTE / SATURATION / LUMINANCE

Il est possible de régler les 3 paramètres de teinte, saturation, luminance (luminosité) séparément. Cela est pratique lorsque les couleurs semblent fades et si l'on souhaite les renforcer. Il est nécessaire de choisir une bonne combinaison de teinte, saturation et luminance.

Cliquer sur  dans la table de correction d'image.

BOÎTE DE CORRECTION DE TEINTE, SATURATION, LUMINANCE —NOMENCLATURE

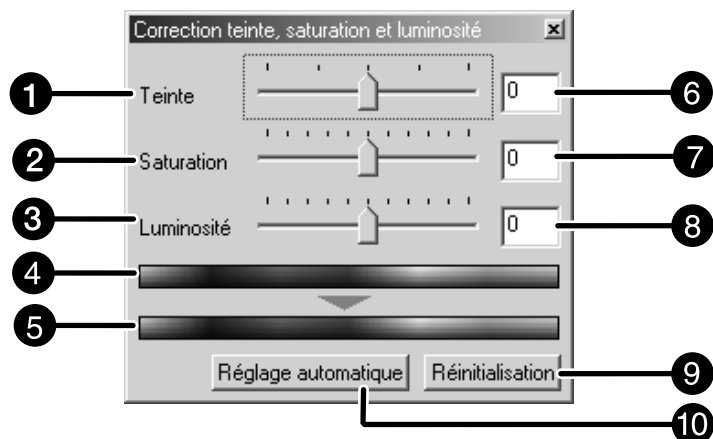

- | | |
|--|--|
| ① Curseur de niveau de teinte | ⑥ Case de saisie de niveau de teinte |
| ② Curseur de niveau de saturation | ⑦ Case de saisie de niveau de saturation |
| ③ Curseur de niveau de luminance | ⑧ Case de saisie de niveau de luminance |
| ④ Échantillon avant correction de couleurs | ⑨ Bouton de réinitialisation |
| ⑤ Échantillon après correction de couleurs | ⑩ Bouton de réglage automatique |

1. Faire coulisser chaque curseur de teinte, de saturation ou de luminance, ou entrer la valeur souhaitée dans les cases de saisie.

- La modification est visible sur l'image de prévisualisation.
- Pour modifier les couleurs, déplacer les curseurs de niveau de teinte, de saturation ou de luminance (ou entrer la valeur souhaitée dans la case).
Le déplacement du curseur modifie "l'échantillon de couleurs avant correction" et "l'échantillon de couleurs après correction".

Correction de teinte :

En faisant coulisser le curseur de teinte, la couleur de l'image affichée dans l'échantillon avant correction de couleurs est modifiée comme indiqué dans l'échantillon après correction de couleurs. Lorsque le curseur est poussé vers l'extrême droite ou vers l'extrême gauche, la teinte de l'image est inversée.

Correction de saturation :

En faisant coulisser le curseur de contraste vers la droite (ou en entrant un grand nombre positif dans la case), l'image devient plus claire. En faisant coulisser le curseur de contraste vers la gauche (ou en entrant un grand nombre négatif dans la case), la saturation de l'image est diminuée.

Correction de luminance :

En faisant coulisser le curseur de luminance vers la droite (ou en entrant un grand nombre positif dans la case), la luminance de l'image est augmentée.

**Échantillon avant correction de couleurs et
Échantillon après correction de couleurs**

La couleur de l'image est modifiée comme indiqué dans "L'échantillon de correction de couleurs".

La couleur affichée dans "L'échantillon avant correction de couleurs" est modifiée comme indiqué dans "L'échantillon après correction de couleurs".

RÉGLAGE AUTOMATIQUE

Si le bouton [Réglage Auto] est cliqué, la saturation est corrigée automatiquement sans modification de la teinte et de la luminance.

RÉINITIALISATION

Un clic sur le bouton [Réinitialisation] réinitialise les réglages de la fenêtre de correction en cours.

CORRECTION PAR VARIATIONS

Des imgettes présentant des variations par rapport à l'image originale sont affichées autour de l'image à corriger. Il est possible d'appliquer des corrections après avoir comparé l'image de base aux imgettes présentant les variations.

Cliquer sur  dans la table de correction d'image.

BOÎTE DE VARIATIONS — NOMENCLATURE

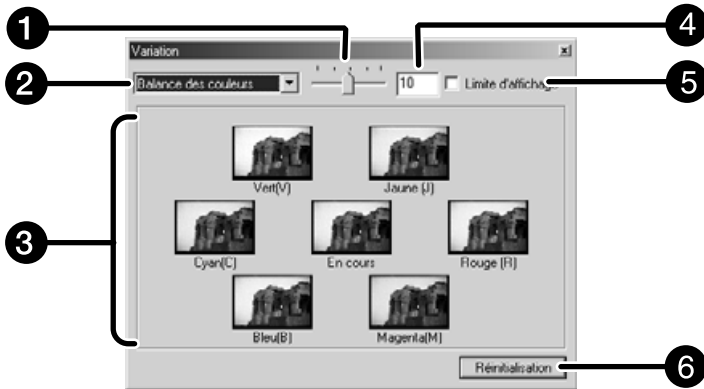

- | | | | | | |
|--|------------------------|---|---|-------------------------------|------------------------------|
| ❶ Curseur de contrôle d'intensité de variation | ❷ Liste de corrections | ❸ Zone d'affichage avant/après correction d'image | ❹ Case de saisie d'intensité de variation | ❺ Case d'indication de limite | ❻ Bouton de réinitialisation |
|--|------------------------|---|---|-------------------------------|------------------------------|

SÉLECTION DU PARAMÈTRE DE CORRECTION

Le paramètre de correction de la variation disponible peut être sélectionné pour la balance de couleurs, la luminosité, le contraste et la saturation. La balance couleurs et la saturation ne sont pas disponibles avec un film noir et blanc.

1. Cliquer sur la flèche à proximité du paramètre de correction de la liste de correction. Les paramètres de correction disponibles s'affichent.



2. Cliquer sur le paramètre de correction.

Les imgettes de variation corrigées s'affichent avec la correction sélectionnée.

MODIFICATION DE L'INTENSITÉ DU PAS DE CORRECTION

L'intensité du pas de correction peut être changée en déplaçant le curseur de contrôle d'intensité de variation. l'intensité souhaitée peut également être saisie dans la case prévue à cet effet (valeur de 10 à 20).

CORRECTION DE BALANCE COULEURS

6 imageries qui ont été corrigées d'un pas dans chaque direction RVB/CMJ par rapport à l'image centrale sont affichées autour de cette dernière.

1. **Cliquer sur la balance couleurs.**
 - Les 6 imageries de variations s'affichent.
2. **Cliquer sur l'une des 6 imageries correspondant à la correction à appliquer.**
 - L'imagerie cliquée passe en position centrale et 6 nouvelles imageries de variations corrigées d'un pas supplémentaire s'affichent autour.
3. **Corriger l'image comme souhaité en répétant l'opération de l'étape 2.**



CORRECTION DE LUMINOSITÉ ET DE CONTRASTE

8 imageries dont la luminosité et le contraste ont été corrigés d'un pas de luminosité pour les lignes et d'un pas de contraste pour les colonnes par rapport à l'image centrale sont affichées. Les imageries de variations du côté gauche et du bas de l'image centrale montrent une correction en moins (-) et celles du côté droit et du haut une correction en plus (+).

1. **Cliquer sur l'une des 8 imageries correspondant à la correction à appliquer.**
 - L'imagerie cliquée passe en position centrale et 8 nouvelles imageries de variations corrigées d'un pas supplémentaire s'affichent autour.
2. **Corriger l'image comme souhaité en répétant l'opération de l'étape 1.**



CORRECTION DE SATURATION

2 imagettes dont la saturation a été corrigée s'affichent à gauche et à droite de l'image centrale. L'imagette de gauche montre une saturation diminuée, celle de droite une saturation augmentée.

1. Cliquer sur l'imagette correspondant à la correction à appliquer .

- L'imagette cliquée passe en position centrale et 2 nouvelles imagettes de variations corrigées d'un pas supplémentaire s'affichent autour.

2. Corriger l'image comme souhaité en répétant l'opération de l'étape 1.

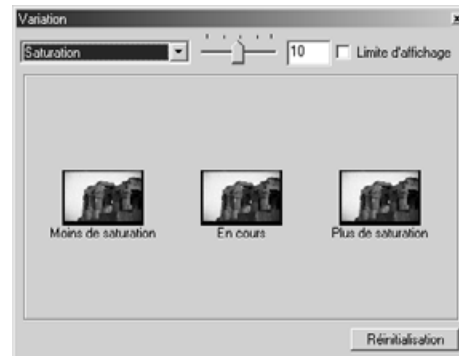

RÉINITIALISATION

Un clic sur le bouton [Réinitialisation] réinitialise les réglages de la fenêtre de correction en cours.

CORRECTION DE COULEUR SÉLECTIVE

Les composantes de couleurs sont au nombre de 7, Rouge, Vert, Bleu, Cyan, Magenta, Jaune et Noir. Il est possible de régler le niveau de chaque couleur de traitement Cyan, Magenta, Jaune, et noir indépendamment des autres composantes. Cela permet notamment d'ajouter ou de soustraire uniquement une couleur sans agir sur l'ensemble de l'image, ou de supprimer une composante de couleur dans un rendu de couleur particulier. Par exemple, si l'on souhaite un rendu de ciel bleu pur au lieu de violet, on diminuera l'intensité de la composante Magenta afin d'obtenir un ciel très bleu.

Cliquer sur  dans la table de correction d'image.

BOÎTE DE CORRECTION DE COULEUR SÉLECTIVE — NOMENCLATURE

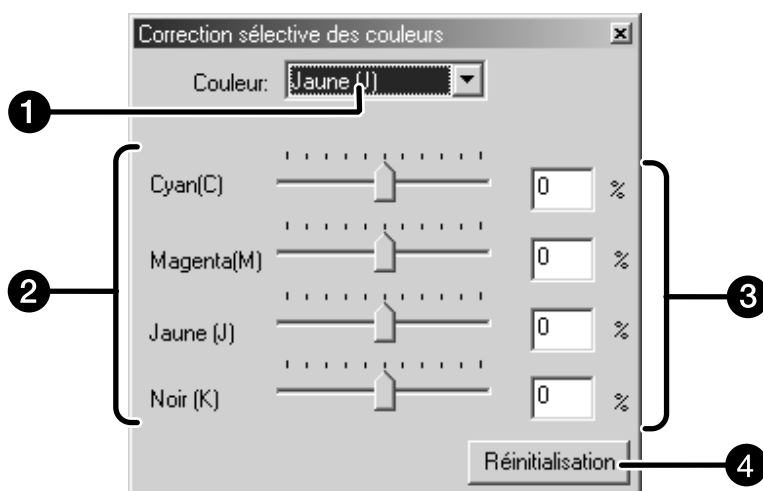

- 1** Liste des couleurs
- 2** Curseur CMJN
- 3** Case de saisie CMJN
- 4** Bouton de réinitialisation

1. Cliquer sur la flèche à proximité de la liste de couleurs pour afficher les couleurs à corriger.

2. Faire coulisser les curseurs du Cyan (C), du Magenta (M), du Jaune (J) ou du Noir (N) ou entrer la valeur souhaitée dans la case de saisie.

- Une valeur de -100 à 100 peut être saisie.
- La modification n'est pas visible sur l'image de prévisualisation.

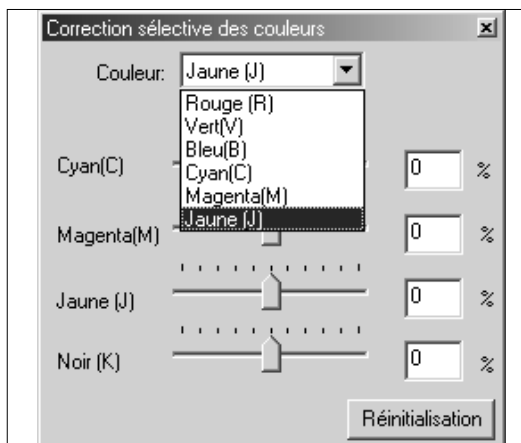

RÉINITIALISATION

Un clic sur le bouton [Réinitialisation] réinitialise les réglages de la fenêtre de correction en cours.

FILTRE DE NETTETÉ

Le filtre de netteté peut améliorer le définition d'une image. Il est notamment pratique si l'image présente une mise au point légèrement décalée.

Il est spécialement efficace pour les images de machines et d'objets métalliques.

Cliquer sur  dans la table de correction d'image.

BOÎTE DU FILTRE DE NETTETÉ — NOMENCLATURE

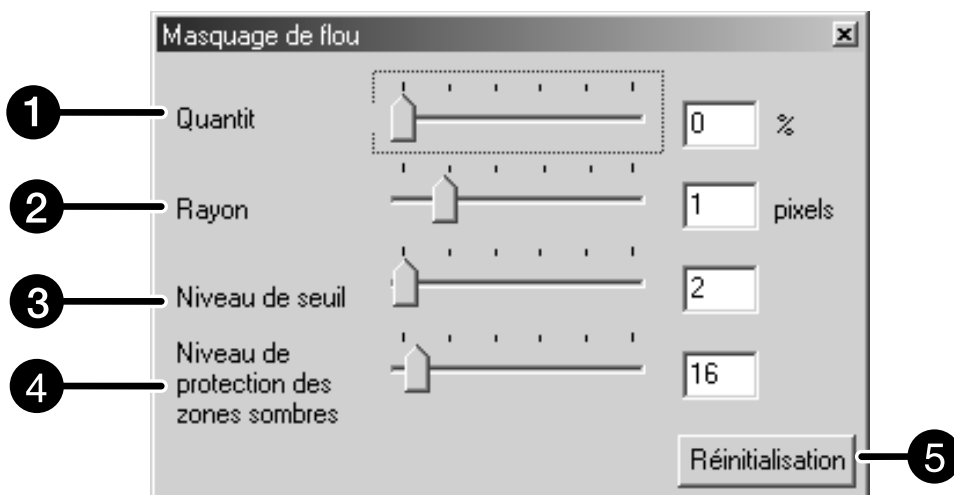

① Curseur et case de saisie du gain

② Curseur et case de saisie du rayon

③ Curseur et case de saisie du seuil

④ Curseur et case de saisie du niveau de protection des ombres.

⑤ Bouton de réinitialisation

1. Faire coulisser les curseurs de gain, de rayon de seuil et de niveau de protection des ombres ou entrer la valeur souhaitée dans la case de saisie.

- Il est possible d'entrer des valeurs respectives de 0 à 500 pour l'intensité, de 0,1 à 5 pour le rayon et de 0 à 255 pour le seuil ou le niveau de protection des ombres.
- La modification n'est pas visible sur l'image de prévisualisation.

Gain :

Si le curseur est déplacé vers l'augmentation (vers la droite), l'augmentation du niveau de contraste entre pixels devient plus importante. Si l'augmentation est trop grande, le phénomène de pixelization (les pixels de l'image deviennent visibles) apparaît. Normalement, il est recommandé de sélectionner une valeur de gain entre 150 et 200% pour les images qui doivent être imprimées.

Rayon :

Si le curseur est déplacé vers l'augmentation (vers la droite) les contours du pixel deviennent plus nets. Régler le rayon de manière à déterminer quel niveau de netteté est souhaité. Normalement, il est recommandé de sélectionner 1 ou 2 pour les images qui doivent être imprimées. L'effet n'est pas perçu aussi efficacement sur un tirage imprimé qu'à l'écran.

Seuil :

Si la différence de contraste entre un pixel et les pixels environnants est plus grande que la valeur de seuil, ce pixel est reconnu comme un pixel de Netteté. Cela permet de préserver les différences subtiles dans les zones de détail.

Niveau de protection des ombres:

Limite du pixel de netteté. Lorsque le niveau de luminosité d'un pixel est plus grand que celui du seuil de protection des ombres, ce pixel est considéré comme un pixel sujet qui sera traité par le filtre.

RÉINITIALISATION

Un clic sur le bouton [Réinitialisation] réinitialise les réglages de la fenêtre de correction en cours.

INSTANTANÉ

Lorsque le bouton d'instantané est cliqué, l'image de prévisualisation en cours est stockée temporairement dans la zone d'instantané et affichée sous la forme d'une imagerie.

Un double-clic sur cette imagerie affiche l'image correspondante dans la table de prévisualisation.

Ceci est pratique pour stocker temporairement une image en cours de correction ou pour revenir à la correction après avoir effectué une autre tâche entre temps.

STOCKAGE TEMPORAIRE DANS LA ZONE D'INSTANTANÉ

1. Cliquer sur dans la table de correction d'image.

- L'image de prévisualisation en cours est affichée dans la zone d'instantané pour y être stockée temporairement.

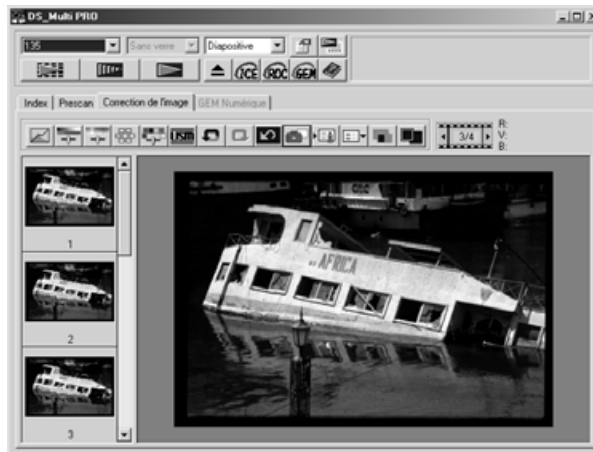

Zone d'instantané 1

RAPPEL DE L'IMAGE STOCKÉE COMME IMAGE DE PRÉVISUALISATION

1. Cliquer sur l'imagerie de la zone d'instantané.

- L'image de prévisualisation en cours est effacée et remplacée par l'image en provenance de la zone d'instantané.



Zone d'instantané 2

ANNULATION DE LA CORRECTION

Un clic sur  annule la correction en cours et l'image revient à son état préalable.

REPRISE DE LA CORRECTION

Un clic sur  permet de rappeler la correction annulée.

SUPPRESSION DE LA CORRECTION

Un clic sur  dans la table de correction d'image supprime toutes les corrections et l'image revient à son état initial.

Cette fonction permet d'afficher l'image corrigée en plein-écran.

1. Cliquer sur dans la table de correction d'image.

- Un clic sur  modifie automatiquement la taille de l'image d'avant et d'après correction en fonction de la taille de la fenêtre principale.

VÉRIFICATION DE L'EFFET DE LA CORRECTION PAR COMPARAISON D'IMAGES

Un clic sur  divise la table de correction d'image en deux parties où l'image avant correction s'affiche à gauche et l'image après correction, à droite.

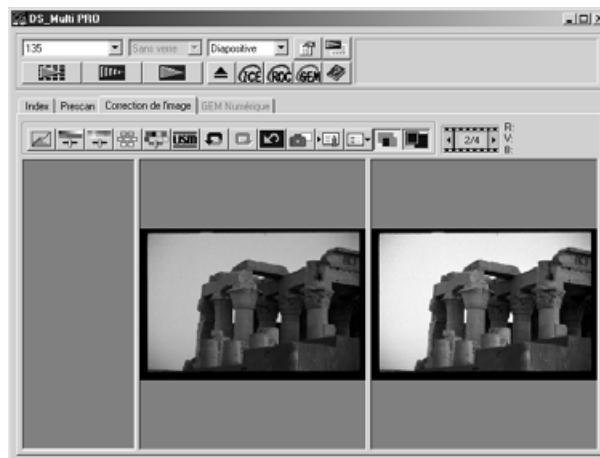

ENREGISTREMENT/RAPPEL D'UN SCRIPT

Les réglages de correction d'image effectués peuvent être enregistrés sous la forme d'un script de correction d'image. Il est ensuite possible de rappeler facilement ce script pour l'appliquer à une autre image à corriger.

ENREGISTREMENT D'UN SCRIPT DE CORRECTION D'IMAGE

1. Cliquer sur  dans la table de correction d'image.

- La boîte de dialogue d'enregistrement de script apparaît.

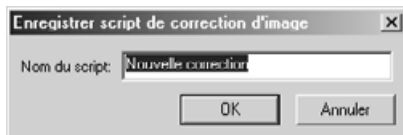

2. Entrer un nom de script et cliquer sur .

- Les corrections d'image en cours sont enregistrées sous la forme d'un script.

RAPPEL D'UN SCRIPT DE CORRECTION

Cette fonction permet de rappeler un script de correction et de l'appliquer directement à l'image en cours d'affichage.

1. Cliquer sur dans la table de correction d'image.

- La boîte de sélection de script de correction apparaît.

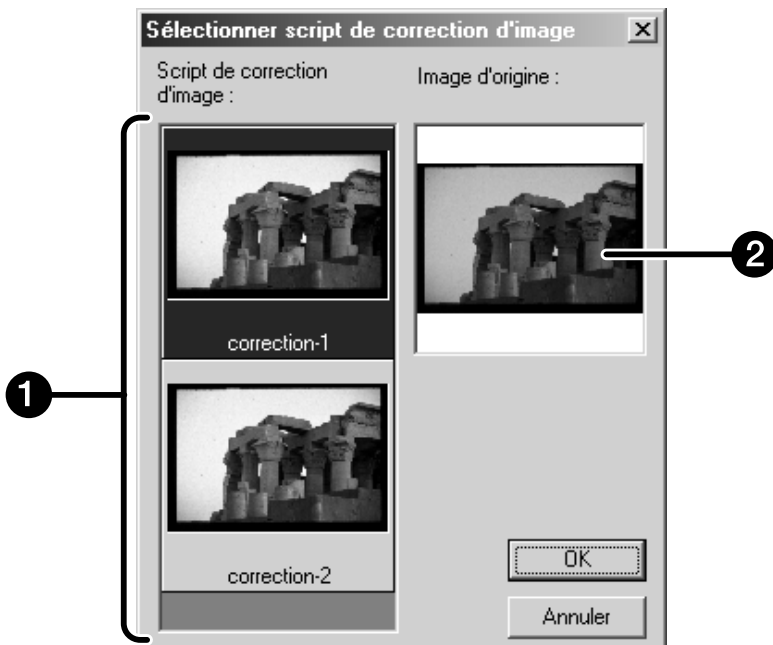

- 1 Zone d'affichage de script
- 2 Affichage de l'image originale

2. Sélectionner le script de correction puis cliquer sur .

FONCTIONS NUMÉRIQUES ICE/ROC/GEM

AVANT D'UTILISER LES FONCTIONS NUMÉRIQUES ICE/ROC/GEM

Pour utiliser au mieux ces fonctions de correction, le micro-ordinateur doit disposer des caractéristiques suivantes. Vérifier la conformité de ces caractéristiques.

■ WINDOWS

Pour une connexion par interface SCSI

Pour la mise en service des fonctions numériques ICE/ROC/GEM

	Système minimum requis			Système recommandé		
	Processeur	Mémoire	Espace disque	Processeur	Mémoire	Espace disque
24x36	Pentium 166MHz sup	128 Mo	1,2 Go	Pentium III sup.	512 Mo	2 Go
Multi-format 24x36	Pentium 166MHz sup	256 Mo	2 Go	Pentium III sup.	512 Mo	4 Go
Multi-format 6x9	Pentium 166MHz sup	256 Mo	4 Go	Pentium III sup.	512 Mo	6 Go

Pour la mise en service des fonctions numériques ICE/ROC/GEM avec échantillonnage 16 bits

	Système minimum requis			Système recommandé		
	Processeur	Mémoire	Espace disque	Processeur	Mémoire	Espace disque
24x36	Pentium 166MHz sup.	256 Mo	2 Go	Pentium III sup.	512 Mo	3 Go
Multi-format 24x36	Pentium 166MHz sup.	256 Mo	3 Go	Pentium III sup.	512 Mo	4 Go
Multi-format 6x9	Pentium 166MHz sup.	256 Mo	6 Go	Pentium III sup.	512 Mo	8 Go

Pour une connexion par interface IEEE1394

Pour la mise en service des fonctions numériques ICE/ROC/GEM

	Système minimum requis			Système recommandé		
	Processeur	Mémoire	Espace disque	Processeur	Mémoire	Espace disque
24x36	Pentium II sup.	128 Mo	1.2 Go	Pentium III sup.	512 Mo	2 Go
Multi-format 24x36	Pentium II sup.	256 Mo	2 Go	Pentium III sup.	512 Mo	4 Go
Multi-format 6x9	Pentium II sup.	256 Mo	4 Go	Pentium III sup.	512 Mo	6 Go

Pour la mise en service des fonctions numériques ICE/ROC/GEM avec échantillonnage 16 bits

	Système minimum requis			Système recommandé		
	Processeur	Mémoire	Espace disque	Processeur	Mémoire	Espace disque
24x36	Pentium III sup.	256 Mo	2 Go	Pentium III sup.	512 Mo	3 Go
Multi-format 24x36	Pentium III sup.	256 Mo	3 Go	Pentium III sup.	512 Mo	4 Go
Multi-format 6x9	Pentium III sup.	256 Mo	6 Go	Pentium III sup.	512 Mo	8 Go

■ MACINTOSH

Pour une connexion par interface SCSI

Pour la mise en service des fonctions numériques ICE/ROC/GEM

	Système minimum requis			Système recommandé		
	Processeur	Mémoire	Espace disque	Processeur	Mémoire	Espace disque
24X36	Power PC604 sup.	96 Mo	1.2 Go	Power PC G4 sup.	384 Mo	2 Go
Multi-format 24x36	Power PC604 sup.	192 Mo	2 Go	Power PC G4 sup.	384 Mo	4 Go
Multi-format 6x9	Power PC604 sup.	192 Mo	4 Go	Power PC G4 sup.	384 Mo	6 Go

Pour la mise en service des fonctions numériques ICE/ROC/GEM avec échantillonnage 16 bits

	Système minimum requis			Système recommandé		
	Processeur	Mémoire	Espace disque	Processeur	Mémoire	Espace disque
24X36	Power PC604 sup.	256 Mo	2 Go	Power PC G4 sup.	512 Mo	3 Go
Multi-format 24x36	Power PC604 sup.	256 Mo	3 Go	Power PC G4 sup.	512 Mo	4 Go
Multi-format 6x9	Power PC604 sup.	256 Mo	6 Go	Power PC G4 sup.	512 Mo	8 Go

Pour une connexion par interface IEEE1394

Pour la mise en service des fonctions numériques ICE/ROC/GEM

	Système minimum requis			Système recommandé		
	Processeur	Mémoire	Espace disque	Processeur	Mémoire	Espace disque
24X36	Power PC604 sup.	96 Mo	1.2Go	Power PC G4 sup.	384 Mo	2 Go
Multi-format 24x36	Power PC604 sup.	192 Mo	2 Go	Power PC G4 sup.	384 Mo	4 Go
Multi-format 6x9	Power PC604 sup.	192 Mo	4 Go	Power PC G4 sup.	384 Mo	6 Go

Pour la mise en service des fonctions numériques ICE/ROC/GEM avec échantillonnage 16 bits

	Système minimum requis			Système recommandé		
	Processeur	Mémoire	Espace disque	Processeur	Mémoire	Espace disque
24X36	Power PC604 sup.	256 Mo	2 Go	Power PC G4 sup.	512 Mo	3 Go
Multi-format 24x36	Power PC604 sup.	256 Mo	3 Go	Power PC G4 sup.	512 Mo	4 Go
Multi-format 6x9	Power PC604 sup.	256 Mo	6 Go	Power PC G4 sup.	512 Mo	8 Go

* Avec un Macintosh, la mémoire inutilisée est le volume disponible après déduction des quantités nécessaires pour le système et les applications.

Avec Photoshop, allouer la quantité de mémoire souhaitée en plus de la mémoire disponible conseillée pour Photoshop.

APPLICATION NUMÉRIQUE ICE

L'application numérique ICE (renforcement de correction d'image) supprime les poussières visibles, les empreintes de doigts, les petites rayures, etc.

1. Cliquer sur dans la fenêtre principale.

- L'application numérique ICE est mise en service. Lors de la prévisualisation et de la numérisation, l'image pour laquelle les poussières ou traces visibles ont été supprimées est affichée. Cette application n'est pas compatible avec les films noir et blanc.
- Lors de la numérisation d'un film noir et blanc, l'application ICE n'est pas disponible.
- Lorsque cette application est en service, la durée de numérisation est plus longue.
- Les films Kodachrome sont déconseillés.
- L'application ICE peut être utilisée pour les films noir et blanc suivants uniquement s'ils sont développés selon le procédé négatif couleur et numérisés avec le réglage "Film négatif couleurs".

Kodak Select Noir et blanc 400

Kodak T400CN

Ilford XP2 Super

Digital ICE³™, Digital ICE™, Digital ROC™, et Digital GEM™ sont des marques déposées et des technologies de Applied Science Fiction, Inc in U. S. A.



L'application numérique ROC (Reconstruction des couleurs) permet de restaurer les couleurs d'une image qui a perdu son éclat (couleurs fades, ternies ou passées).



Pour un film dont les couleurs sont passées, l'application ROC permet la reconstruction des couleurs d'origine lors de la numérisation afin d'obtenir une image aux couleurs renouvelées.

1. Cliquer sur dans la fenêtre principale.

- L'application ROC est activée. Lorsque l'image de prévisualisation et la numérisation (voir page 98) sont effectuées, les couleurs d'une images délavée sont restaurées et l'image corrigée s'affiche à l'écran.
- L'application ROC n'est pas disponible pour la numérisation d'un film noir et blanc.
- Si la numérisation d'un film couleur est sélectionnée avec l'option 16 bits linéaires choisie dans les préférences, l'application ROC ne peut pas être utilisée.
- Lorsque l'application ROC est en service les réglages de "Exposition automatique des diapositives", de "Correspondance des couleurs", de "Mémorisation d'exposition en prévisualisation" (voir page 56) et de "Mémorisation de zone d'exposition" (voir page 57) sont annulées.
- Avec l'application ROC, s'assurer que la prévisualisation s'effectue avec une mise au point en AF ponctuel ou manuelle (voir pages 60 to 61) avant la numérisation. Il est recommandé de placer une coche sur "numérisation avec Autofocus" dans les préférences.
- Pour fermer l'application ROC, cliquer à nouveau sur le bouton ROC.
- L'application ROC peut ne pas toujours avoir une action efficace selon les conditions de couleurs et le niveau de dégradation du film.
- La durée de numérisation est plus longue lorsque l'application ROC est en service.
- L'application ROC peut être utilisée pour les films Noir et blanc suivants uniquement s'ils sont développés selon le procédé négatif couleur et numérisés avec le réglage "Film négatif couleurs". La procédure n'est pas garantie pour d'autres types de films.
Kodak Select noir & blanc 400
Kodak T400CN
Ilford XP2 Super

APPLICATION NUMÉRIQUE GEM

Les images formées sur les films sont composées de grains à haute densité. Ces grains sont parfois agglutinés et l'image paraît grossière. Cette fonction détecte les grains lors de la numérisation et les égalise. Par conséquent, il est possible d'obtenir une image plus fine et nette, même à partir d'un agrandissement d'une vue 24x36.

- 1. Cliquer sur  dans la fenêtre principale.**
 - La table d'application GEM est activée.
- 2. Cliquer sur .**
 - La prévisualisation commence.
 - La table de prévisualisation apparaît et l'image de prévisualisation s'affiche dans la fenêtre.
- 3. Sélectionner la résolution d'entrée souhaitée dans les réglages de numérisation (voir page 92).**
- 4. Cliquer sur la table d'application GEM.**
 - La fenêtre de la table d'application GEM apparaît.

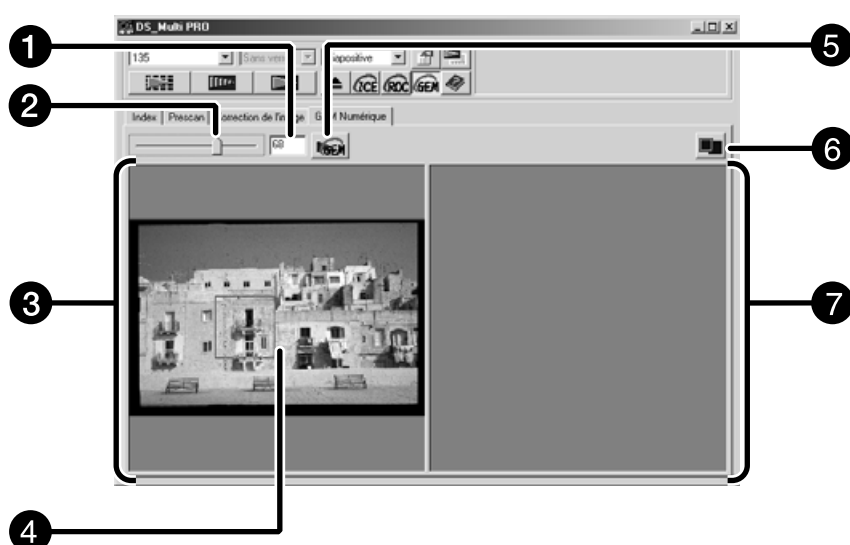

- | | |
|---|---|
| 1 Case de saisie GEM | 5 Bouton de confirmation d'effet GEM |
| 2 Curseur GEM | 6 Bouton d'affichage plein écran |
| 3 Zone d'affichage d'image GEM | 7 Zone de contrôle d'image GEM |
| 4 Zone de confirmation d'effet GEM | |

- 5. Faire coulisser le curseur GEM ou entrer directement la valeur souhaitée dans la case de saisie.**
 - Des valeurs de 0 à 100 peuvent être saisies.
 - Plus la valeur est grande, plus les effets de la correction sont prononcés.

6. Modifier la taille de la zone de confirmation d'effet GEM ou la déplacer si nécessaire et délimiter la zone d'image à contrôler.

- La zone de contrôle GEM est délimitée au centre de l'image sur une taille de 64 pixels x 64 pixels.
- Pour déplacer cette zone ou en modifier la taille, se référer aux opérations de recadrage (voir page 59).

7. Cliquer sur .

- Pour obtenir la confirmation de l'effet GEM, le film doit être numérisé selon la résolution indiquée à l'étape 3.
- La zone d'image délimitée à l'étape 6 est corrigée selon la valeur indiquée à l'étape 5 et affichée dans la zone de contrôle GEM où le résultat de la correction peut être contrôlé.
- La zone de confirmation d'effet GEM peut être agrandie par un clic sur le bouton de vue plein-écran.

8. Renouveler les étapes 5 à 7 si nécessaire et appliquer une valeur de réglage GEM afin qu'une correction adaptée puisse être obtenue.

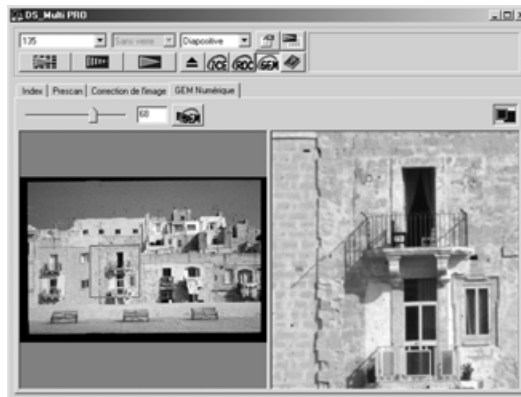

9. Cliquer sur .

- L'image est numérisée et corrigée selon la valeur indiquée (valeur de confirmation d'effet GEM).
- Pour des opérations après numérisation, voir page 98.
- L'application GEM n'est pas disponible pour la numérisation d'un film noir et blanc.
- Avec l'application GEM, s'assurer que la prévisualisation s'effectue avec une mise au point en AF ponctuel ou manuelle (voir pages 60 à 61) avant la numérisation. Il est recommandé de placer une coche sur "Autofocus au scan" dans les préférences.
- L'application GEM peut ne pas toujours avoir une action efficace selon les conditions de couleurs et le niveau de dégradation du film.
- La durée de numérisation est plus longue lorsque l'application GEM est en service.
- L'application GEM peut être utilisée pour les films Noir et blanc suivants uniquement s'ils sont développés selon le procédé négatif couleur et numérisés avec le réglage "Film négatif couleurs". La procédure n'est pas garantie pour d'autres types de films.

Kodak	Select noir et blanc 400
Kodak	T400CN
Ilford	XP2 Super

NUMÉRISATION

PROCÉDURE

RÉGLAGES NUMÉRISATION

Création d'un script
Suppression d'un script
Type de script

ASSISTANT DE PERSONNALISATION

NUMÉRISATION

RÉGLAGES DE NUMÉRISATION

Les réglages de numérisation déterminent la résolution, les dimensions et la taille du fichier et aident à déterminer la qualité globale de l'image. Il est possible de sélectionner un script (voir pages 96, 110 à 123) pour appliquer ces réglages préalablement établis ou les effectuer directement dans la fenêtre principale (Table d'index ou table de prévisualisation).

PARTIE RÉGLAGE DE NUMÉRISATION DE LA FENÊTRE — NOMENCLATURE

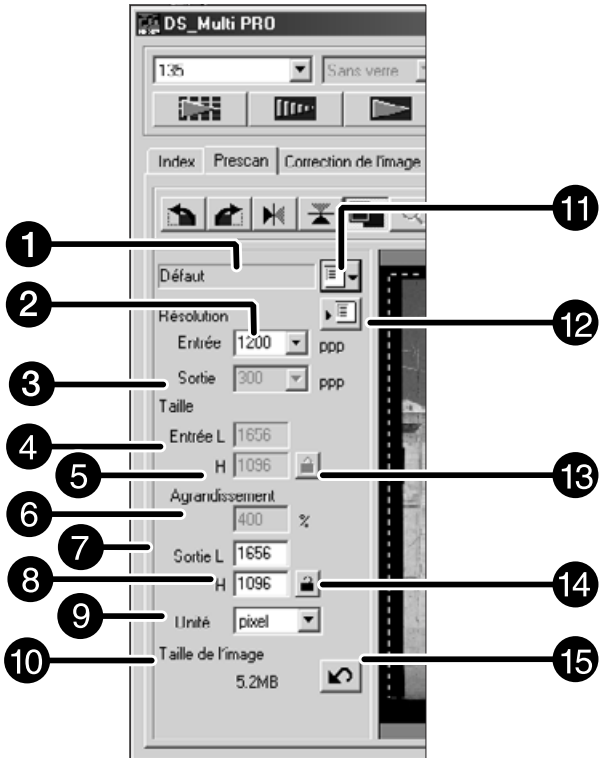

- | | |
|--|--|
| ① Liste des noms de scripts | ⑨ Liste d'unités |
| ② Liste de résolutions d'entrée | ⑩ Affichage de taille du fichier |
| ③ Liste de résolutions de sortie | ⑪ Bouton de rappel de script |
| ④ Case de saisie de longueur d'entrée | ⑫ Bouton d'enregistrement de script |
| ⑤ Case de saisie de largeur d'entrée | ⑬ Bouton de verrouillage de dimensions d'entrée |
| ⑥ Case de saisie d'agrandissement | ⑭ Bouton de verrouillage de dimensions de sortie |
| ⑦ Case de saisie de longueur de sortie | ⑮ Bouton de réinitialisation |
| ⑧ Case de saisie de largeur de sortie | |

La résolution d'image est le nombre de pixels par pouce (ppp or dpi) qui composent l'image numérisée. La taille (volume) d'un fichier-image est déterminée par les dimensions de l'image et sa résolution.

La règle à suivre pour la numérisation est "le plus est le mieux". Pour obtenir les meilleurs résultats, régler la résolution de sortie à la plus grande valeur disponible sur le périphérique utilisé (imprimante, moniteur, etc.). Le pilote du logiciel détermine automatiquement la résolution d'entrée nécessaire à l'obtention de la taille et de la résolution de sortie souhaitées.

1. Cliquer sur  dans la partie réglages de numérisation de la fenêtre.

La boîte de dialogue de sélection de script apparaît

2. Sélectionner la catégorie adaptée dans la liste déroulante.

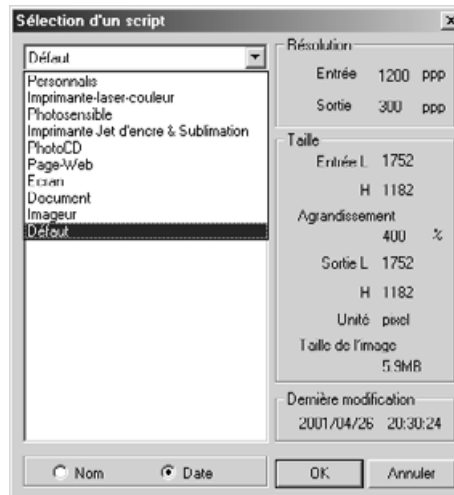

3. Cliquer sur le nom de script pour le sélectionner puis cliquer sur .

- Les réglages du script sont appliqués à la table de numérisation active.

NOTE:

Les noms de scripts peuvent être listés par ordre chronologique ou alphabétique. Sélectionner l'ordre en cliquant sur le bouton d'option de nom ou de date.

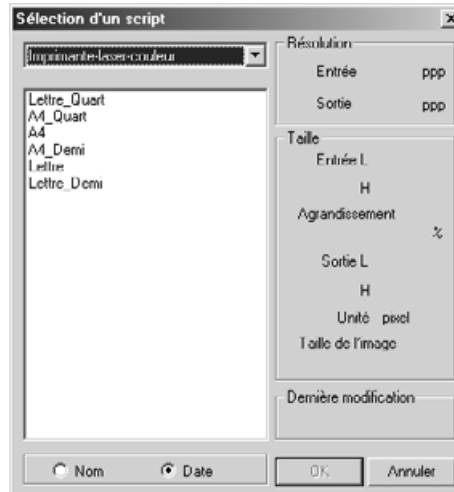

4. Entrer la résolution d'entrée/sortie à partir de la liste déroulante de résolutions d'entrée et de sortie.

- Les valeurs peuvent également être saisies directement dans la liste.

Liste de résolutions d'entrée

La valeur avec “#” est le réglage par défaut.

< Si 24x36 ou multi-format 24x36 sont sélectionnés >

4800/2400/1600/#1200/800/600/480

(Si une valeur est directement saisie, les valeurs entre 300 et 4800 sont disponibles.)

< Si 6x4,5, 6x6, 6x7, 6x8, 6x9 ou multi-format 6x9 sont sélectionnés >

4800/3200/2400/1600/1200/#800/600/400/320

(Si une valeur est directement saisie, les valeurs entre 200 et 4800 sont disponibles.)

Liste de résolution de sortie

La valeur avec “#” est le réglage par défaut.

2400/1440/1200/800/720/600/400/360/350/#300/240/200/180/150/96/72/36

(Si une valeur est directement saisie, les valeurs entre 36 et 2400 sont disponibles)

- Si “pixel” est sélectionné dans la case Unités, la résolution de sortie ne peut pas être sélectionnée ou saisie.

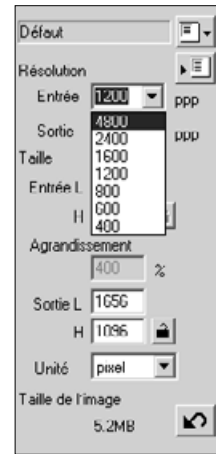

5. Les dimensions de cadrage sont affichées dans les cases de saisie de dimensions d'entrée.

- Les valeurs peuvent être saisies directement ou bien le recadrage redimensionné.
- Les valeurs changent si une unité de mesure différente est sélectionnée.
- La taille de la zone de numérisation ne peut pas être modifiée si la dimension d'entrée est verrouillée.



6. Saisir la dimension de sortie souhaitée (3 chiffres maximum).

- La taille de sortie est limitée par la résolution maximale du scanner.
- Les valeurs changent si une unité de mesure différente est sélectionnée.
- La taille de sortie ne peut pas être modifiée si l'unité est en pixels.
- La taille de la zone de numérisation peut être modifiée proportionnellement (dans les limites de la résolution) si la taille de sortie est verrouillée.

7. La case de saisie de résolutions de numérisation d'entrée est réglée sur la résolution d'entrée (de numérisation) la plus basse nécessaire à l'obtention de la taille et de la résolution de sortie souhaitées.

Les résolutions d'entrée peuvent également être sélectionnées à partir de la liste déroulante ou directement saisies.

NOTE:

- Cliquer sur  pour verrouiller les réglages. L'icône se transforme en . Cliquer à nouveau pour déverrouiller.
- La case d'agrandissement affiche le rapport de taille sortie/entrée sous la forme d'un pourcentage.
- Les valeurs d'agrandissement peuvent être saisies directement.
- La liste d'unités permet de sélectionner l'unité de taille d'entrée et de taille de sortie à partir des unités suivantes affichées dans la liste. La valeur avec “#” est le réglage par défaut.
#pixel/mm/cm/inch/pica/point.

CRÉATION D'UN SCRIPT

En plus des scripts de réglages inclus dans ce logiciel, il est possible de créer des scripts personnels et de les enregistrer pour les ajouter à liste.

1. **Effectuer les réglages souhaités dans la fenêtre principale (table d'index ou table de prévisualisation).**

2. **Cliquer sur .**

La boîte de dialogue d'enregistrement apparaît.

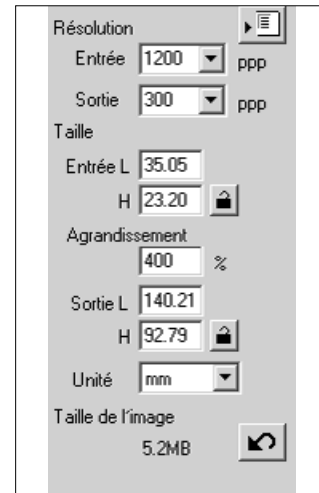

3. **Saisir un nom de script et sélectionner la catégorie souhaitée puis cliquer sur .**

- Les réglages de numérisation indiqués sont enregistrés sous la forme d'un fichier portant le nom choisi. La boîte de dialogue se ferme.
- Saisir un nom de fichier de moins de 24 caractères.

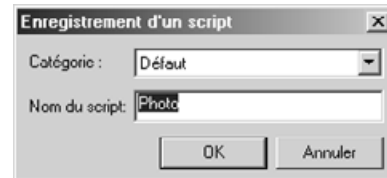

SUPPRESSION D'UN SCRIPT

Il est possible de supprimer un script lorsqu'il n'est plus utilisé.

1. **Cliquer sur le nom du script dans la partie réglages de la fenêtre principale.**

2. **Après avoir cliqué sur le nom du script à supprimer, Windows®: appuyer sur la touche Supp. Macintosh: Appuyer simultanément sur les touches Commande ⌘ et D.**

Le script supprimé ne peut pas être récupéré. Un script supprimé par erreur doit être ré-enregistré.

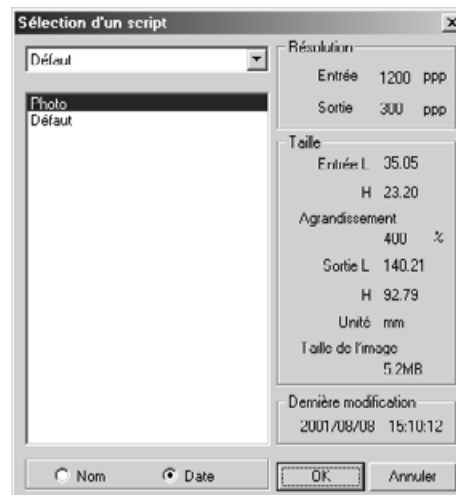

QU'EST-CE QU'UN SCRIPT ?

Avant de lancer la numérisation, il est nécessaire d'effectuer différents réglages dans la fenêtre de réglages de numérisation (voir page 92) : niveau de détails devant être analysé sur le film original (résolution d'entrée), niveau de détails devant être restitué en sortie (résolution de sortie), taille de la sortie (dimensions de sortie), etc.

Il est important que ces réglages soient effectués correctement afin d'aboutir à un résultat optimal, adapté à la taille et à la destination de l'image finale. Pour un utilisateur débutant, ces différents réglages peuvent toutefois paraître compliqués.

Le "Script" est la fonction qui permet d'enregistrer les réglages effectués dans la fenêtre de réglages de numérisation sous la forme d'un fichier particulier qui pourra être rappelé chaque fois que nécessaire pour toute numérisation requérant les mêmes réglages. Utilisé à bon escient, cette fonction simplifie le processus de réglage de résolution, de taille d'image, d'agrandissement, etc. Ainsi, un utilisateur débutant peut effectuer facilement des numérisations.

Jusqu'à 8 paramètres peuvent être associés à des valeurs numériques dans la fenêtre de réglages de numérisation. Une matrice représentant les réglages pour chacun des 8 paramètres peut être enregistrée sous la forme d'un fichier. Si ces réglages doivent être modifiés, les nouveaux réglages peuvent être eux-mêmes enregistrés dans un nouveau fichier script. Tous les fichiers scripts sont réunis dans une liste de fichiers scripts qui comporte 10 catégories pour chaque destination de sortie (en fait, le mode d'impression ou d'utilisation de l'image). Au total, environ 570 types différents sont ainsi disponibles.

Étant donné que d'autres réglages optionnels peuvent être enregistrés dans la liste de fichiers scripts, les utilisateurs plus expérimentés et les experts pourront améliorer efficacement leur travail en enregistrant des réglages couramment utilisés. De plus, il est également possible de réduire le temps de travail en enregistrant des réglages spécifiques.

- Lors du programme d'installation de l'application, des fichiers scripts sont installés pour chaque catégorie dans les dossiers suivants :

Avec Windows® (En partant du principe que le disque de démarrage est C.)

[C:]/[Program Files] folder/[DS_MultiPRO] folder / [Job] folder

Avec un Macintosh

[System] folder / [Start Up Disk]/[Preferences] folder / [DS Multi PRO Jobs] folder

- Pour ajouter ou supprimer un fichier script, voir "Enregistrement d'un script" ou "Suppression d'un script" dans les pages précédentes. Les fichiers des dossiers décrits ci-dessus ne peuvent pas être ouverts par Explorer ou par le Finder d'un Macintosh.
- La "liste de fichiers scripts de numérisation" de tous les réglages de scripts se trouve aux pages 110 à 123.

TYPES DE SCRIPTS DE NUMÉRISATION

Avant de procéder à la numérisation, le scanner doit “connaître” quelle sera la taille de l'image et la qualité de sortie nécessaire (destination imprimante, écran, etc.) Ainsi, il pourra en déduire à quelle résolution numériser le film. L'utilisation d'un script est un moyen simple pour effectuer ces réglages.

CATÉGORIE DE SCRIPT	DESCRIPTION
Personnalisé	Réglages créés par l'utilisateur (voir page 92).
Imprimante laser couleurs	Imprimantes laser couleurs et photocopieurs couleurs avec résolution de 600 dpi. Deux options de format papier : Letter et A4.
Imprimante photosensible	Imprimantes utilisant des supports photosensibles Résolutions possibles jusqu'à 400 dpi. 11 options de format papier.
Imprimantes à jet d'encre et à sublimation	Imprimantes à jet d'encre et à sublimation Résolutions possibles jusqu'à 300 dpi. 10 options de format papier.
Photo CD	Résolution de sortie de 300 dpi. Tailles d'image variables et données en pixels.
Page Web	Pour pages de sites Web. Résolution de sortie de 72 dpi. Tailles d'image variables et données en pixels.
Écran	Pour affichage sur écran. Résolution de sortie de 72 dpi. Tailles d'image variables, données en pixels et au standard VGA de 640 x 480 à 1920 x 1200 pixels.
Document	Pour intégration dans un document. Résolution de sortie de 72 dpi. Taille d'image dépendante du format papier sélectionné.
Imageur	Pour hautes résolutions d'entrée destinées à une sortie sur un imageur de film.
Défaut	Cette catégorie utilise les réglages par défaut pour chaque format de film. Les réglages apparaissent dans la fenêtre de sélection de script.

Numériser le film avec les réglages effectués en prévisualisation.

Avec le logiciel DiIMAGE Scan Multi PRO, il est possible d'enregistrer la numérisation définitive dans l'un des formats de fichier suivants :

- JPEG
- TIFF (sans compression)
- BMP (Windows uniquement)
- PICT (Macintosh uniquement)

Le fichier-image de 48 bits (16 bis par canal RVB) peut être enregistré en tiff uniquement.

PILOTE TWAIN / PLUG-IN

L'image de prévisualisation étant affichée dans la table de prévisualisation...

1. Cliquer sur dans la fenêtre principale.

- La numérisation commence.
- Une fois la numérisation terminée, l'image apparaît dans une fenêtre de l'application hôte.

2. Enregistrer l'image selon la procédure habituelle de cette application.

3. Refermer la fenêtre de contrôle de numérisation pour quitter le logiciel utilitaire DiIMAGE Scan Multi PRO.

- La fenêtre se ferme automatiquement après chaque numérisation si l'option de fermeture automatique après numérisation a été sélectionnée dans les préférences (voir page 29).

NOTE:

Lors de la sélection du format de fichier JPEG, choisir le taux de compression .

- Si [faible] est sélectionné la taille du fichier-image sera importante mais la détérioration minime en comparaison avec les choix des options [Moyen] ou [Élevé].
- Si [Élevé] est sélectionné, la taille du fichier-image sera réduite mais la détérioration de la qualité sera plus importante par rapport aux options [Moyen ou [Faible].

LOGICIEL UTILITAIRE

L'image de prévisualisation étant affichée dans la table de prévisualisation...

1. **Cliquer sur  dans la fenêtre principale.**
 - La boîte d'enregistrement du système apparaît.
2. **Saisir le nom de fichier souhaité et sélectionner le dossier de destination.**
3. **Sélectionner le type de fichier dans la liste déroulante.**
 - Avec un Macintosh, un fichier dont la largeur est supérieure à 4096 pixels ne peut pas être enregistré en PICT.
4. **Cliquer sur *Enregistrer*.**
 - La numérisation commence.
 - Une fois la numérisation terminée, l'image est enregistrée dans le dossier choisi. Le logiciel revient à la table de prévisualisation.
5. **Refermer la fenêtre de contrôle de numérisation pour quitter l'utilitaire DiIMAGE Scan Multi PRO.**
 - La fenêtre se ferme automatiquement après chaque numérisation si l'option de fermeture automatique après numérisation a été sélectionnée dans les préférences (voir page 29).

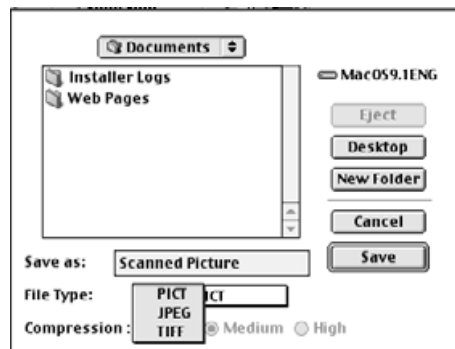

ASSISTANT DE PERSONNALISATION

La fonction d'assistant de personnalisation permet d'automatiser une série d'opérations de numérisation. En cliquant sur le bouton [Assistant de personnalisation] dans la fenêtre principale, la fenêtre Assistant de personnalisation apparaît. L'enregistrement auto peut être sélectionné ou non.

1. Cliquer sur dans la fenêtre principale.

- La fenêtre de l'assistant de personnalisation s'affiche.
- À la première apparition de la fenêtre, "Nouveau" s'affiche seul dans la liste de sélection d'opérations.

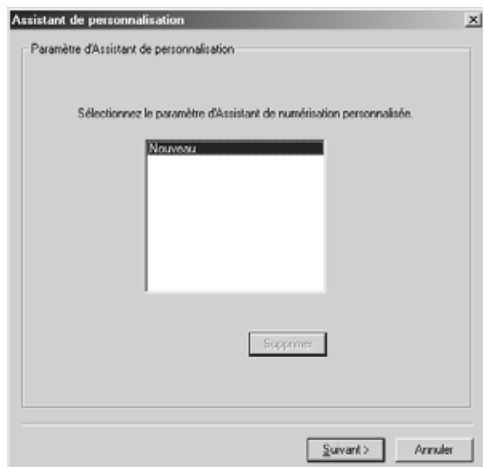

- Pour indiquer une nouvelle opération de réglage automatisée, sélectionner [Nouveau].

2. Sélectionner le réglage à automatiser et cliquer sur *Démarrer*.

- La fenêtre de film s'affiche.



- Cliquer sur la flèche à proximité de la liste de formats de film pour afficher les formats et sélectionner celui souhaité.
- Lors de la sélection d'un format 6x4,5, 6x6, 6x7, 6x8 ou 6x9, sélectionner également le type de passe-vues.
- Cliquer sur le type de film à numériser.
- Indiquer le numéro de vue à numériser.

3. Sélectionner le format du film à numériser puis cliquer sur **Démarrer**.

- La boîte des préférences s'affiche.
- Pour plus de détails sur "Exposition auto pour diapositives", "Autofocus au scan", "Échantillonnage" ou "Numérisation d'échantillons", voir "RÉGLAGE DES PRÉFÉRENCES" page 29.
- Pour plus de détails sur "Correspondance de couleurs", voir "CORRESPONDANCE DES COULEURS" page 106.

4. Régler chaque paramètre puis cliquer sur **Démarrer**.

- La fenêtre ICE/ROC/GEM s'affiche.

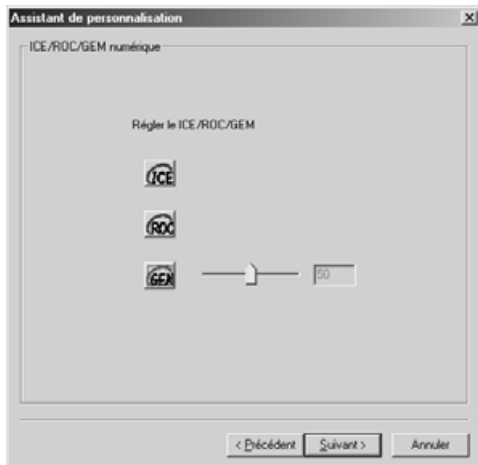

- Cliquer sur la fonction souhaitée.
- Pour davantage de détails sur chaque fonction, voir "FONCTION ICE", "FONCTION ROC" "FONCTION GEM" pages 85 à 90.

5. Régler ou non les fonctions numériques ICE/ROC/GEM puis cliquer sur *Démarrer*.

- La fenêtre de réglages s'affiche.

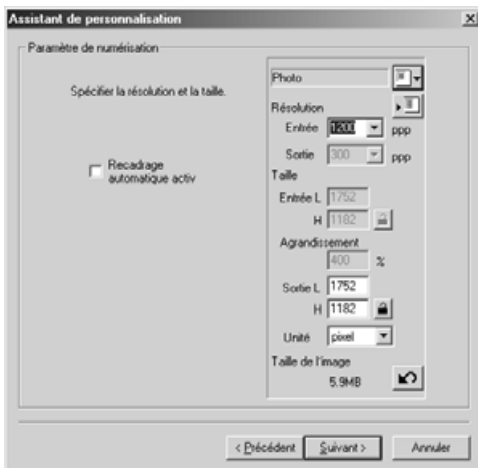

- Pour plus de détails sur les réglages, voir “RÉGLAGES DE NUMÉRISATION” page 92.

6. Régler la résolution et la taille de l'image à numériser puis cliquer sur *Démarrer*.

- La fenêtre de correction d'image s'affiche.

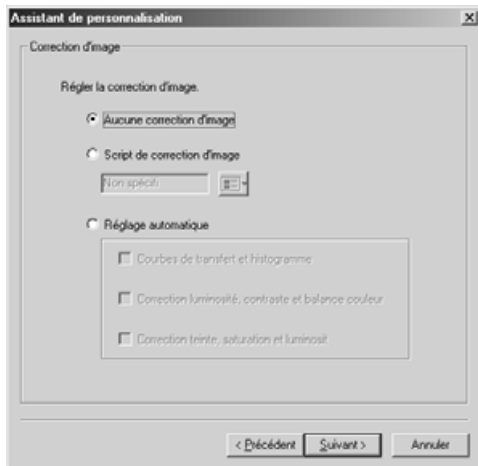

- La correction d'image peut être effectuée par sélection d'un script ou par application d'un réglage automatisé.
- Pour plus de détails sur les scripts de correction, voir “Enregistrement/rappel de script” page 82.

7. Appliquer la correction d'image souhaitée puis cliquer sur *Démarrer*.

- La fenêtre de fin de réglage s'affiche.



- La numérisation commence et la fenêtre de fin de numérisation s'affiche.
Un clic sur [Enregistrer] permet d'enregistrer le réglage avec un nom. Le réglage enregistré peut être sélectionné en indiquant son nom dans la fenêtre de l'Assistant de personnalisation.

8. Cliquer sur *sauver*.

- La fenêtre de numérisation terminée s'affiche.



- La numérisation commence pendant que la fenêtre de réglage est affichée et la fenêtre numérisation terminée la remplace quand la numérisation a été effectuée.
- Le passe-vues est éjecté lorsque la numérisation de toutes les vues programmées est terminée.
- Si [Recadrage auto] ou [Réglage auto] est coché pour la correction d'image, un écran de prévisualisation apparaît dans la fenêtre principale lorsque la fonction d'assistant de personnalisation se termine.

9. Lorsque l'opération est terminée, cliquer sur *Quitter*.

- La fonction d'assistant de personnalisation se termine.

Pour continuer à numériser avec les mêmes réglages, cliquer sur *Sauver* dans l'écran de numérisation terminée.

- La numérisation reprend.

POUR DÉBUTER UN RÉGLAGE ENREGISTRÉ

La numérisation peut être effectuée facilement en rappelant un réglage enregistré avec l'assistant de personnalisation.

1. Charger dans le scanner le passe-vues à numériser.

2. Cliquer sur  dans la fenêtre principale de l'assistant de personnalisation.

La fenêtre de l'assistant de personnalisation s'affiche.

3. Sélectionner un nom de réglage enregistré puis cliquer sur *Sauver*.

- La numérisation commence. Une fois terminée la fenêtre de numérisation terminée s'affiche.
- Le passe-vues est éjecté lorsque la numérisation de toutes les vues programmées est terminée.

APPENDICE

INTERFACE IEEE 1394

**CORRESPONDANCE DE
COULEURS**

**LISTE DE FICHIERS
SCRIPTS**

GLOSSAIRE

EN CAS DE PROBLÈME

SUPPORT TECHNIQUE

CARACTÉRISTIQUES

INTERFACE IEEE 1394

L'interface IEEE1394 (FireWire sous Apple Macintosh Inc.) est une interface ultra-rapide qui permet de connecter des périphériques tels des scanners, des lecteurs de CD-Rom et des équipements numériques comme un caméscope vidéo par exemple.

La connexion par interface IEEE1394 ne nécessite pas d'attribuer de numéro aux différents périphériques comme c'est le cas avec l'interface SCSI. Les connexions sont donc faciles à établir. D'autre part, il est possible de connecter jusqu'à 63 périphériques au micro-ordinateur.

Pour la mise sous ou hors tension du micro-ordinateur et des périphériques, peu importe l'ordre de cette mise sous ou hors tension.

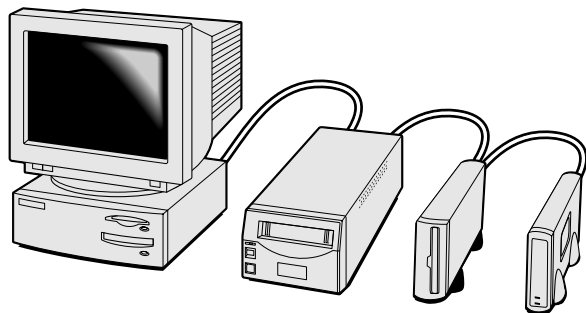

Il est possible de connecter ou de déconnecter un périphérique IEEE1394 alors que le micro-ordinateur est sous tension. **Cependant, la déconnexion ne doit pas s'effectuer alors qu'un périphérique est en cours de transfert de données.**

Pour déconnecter un périphérique IEEE1394 :

Avec Windows 2000 Professionnel

1. Quitter le logiciel pilote.
2. Vérifier que la lampe témoin ne clignote pas.
3. Déconnecter le câble IEEE.

Avec Windows Me

1. Quitter le logiciel pilote.
2. Vérifier que la lampe témoin ne clignote pas.
3. Double-cliquer sur l'icône d'éjection ou de déconnexion (). La fenêtre correspondante apparaît.
4. Les périphériques à déconnecter sont affichés. Sélectionner "Minolta DiIMAGE Scan Multi PRO" et cliquer sur "Stop."
5. Un écran de confirmation apparaît. Cliquer sur "OK" pour déconnecter le périphérique.
6. Un nouvel écran de confirmation apparaît. Cliquer sur "OK." Le scanner peut alors être débranché du micro-ordinateur en toute sécurité.

Lors de la connexion/déconnexion d'un périphérique IEEE1394, attendre au moins 5 secondes avant de reconnecter le périphérique.

La longueur maximum du câble de connexion est de 4,5 m.

Ce scanner n'est pas alimenté par l'interface IEEE1394. Il est nécessaire de disposer d'une alimentation secteur séparée.

CORRESPONDANCE DES COULEURS

La reproduction des couleurs et des teintes d'une photo par sa numérisation à l'aide de ce scanner peut donner des résultats sensiblement différents de l'original et dépend également des caractéristiques du périphérique de sortie (écran ou imprimante).

Pour minimiser cette différence, il est nécessaire de faire correspondre les couleurs dans un système de préférences appelé "espace couleurs" et de corriger les caractéristiques du périphérique afin qu'il soit en accord avec ces préférences.

La fonction de correspondance couleurs du DiIMAGE Scan Multi PRO fait correspondre les couleurs de l'image numérisée avec celles de l'espace couleurs indiqué (sRGB par exemple), il est également possible d'utiliser un profil couleurs ICC (Il s'agit d'un fichier qui définit les caractéristiques de la reproduction des couleurs par le moniteur) pour reproduire une image adaptée à l'écran.

Il est ainsi possible d'obtenir à l'écran une image aux couleurs très proches de celles de l'original.

1. Cliquer sur dans la fenêtre principale.

Correspondance de couleurs dans la boîte de préférences — Nomenclature

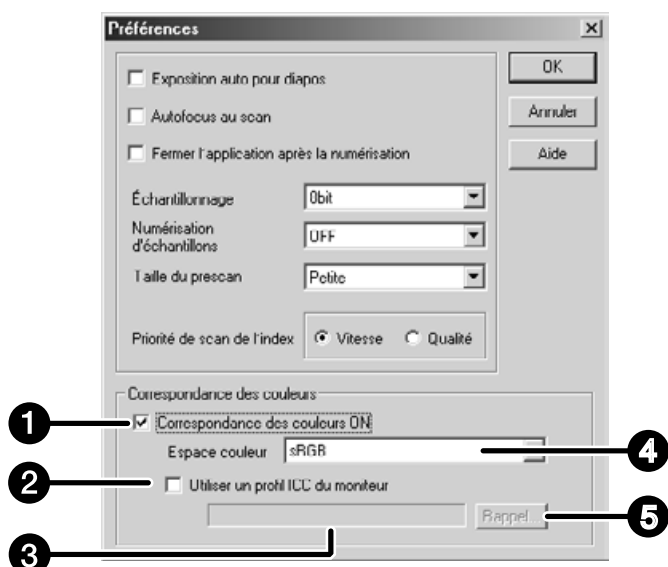

- 1 Case d'activation de la correspondance de couleurs
- 2 Case d'activation du profil couleurs ICC

- 3 Case de saisie de profil ICC
- 4 Liste d'espaces couleurs de sortie
- 5 Bouton de rappel de profil ICC

2. Régler les préférences comme souhaité.

Dé-sélectionner la fermeture du pilote après numérisation pour une numérisation multiple.

NOTE:

Lorsque la fonction de correspondance de couleurs est utilisée, la durée de traitement est plus longue.

RÉGLAGE DE L'ESPACE COULEURS

1. Cocher la case “Correspondance des couleurs”.
2. Cliquer sur le bouton du menu déroulant dans la liste d’espaces couleurs. Les réglages d’espace couleurs disponibles sont affichés.
3. Cliquer sur le réglage d’espace couleurs souhaité.

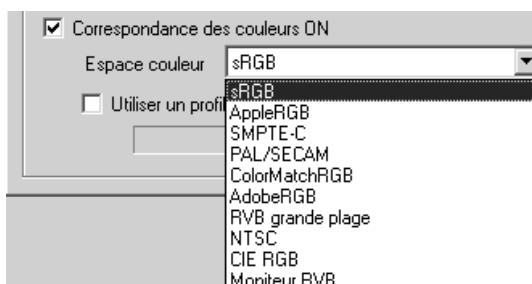

RÉGLAGE DE PROFIL ICC

1. Cocher la case “Utiliser un profil couleurs ICC”.
2. Cliquer sur le bouton de rappel de profil couleurs ICC [Rappel...].
 - La boîte de dialogue d’ouverture de fichier du système s’affiche.
3. Sélectionner le profil ICC en fonction du moniteur utilisé.

En corrélation avec “L'espace couleurs de sortie” et “Le profil ICC du moniteur” et en association avec les impératifs de l'application, le réglage des préférences est le suivant :

Avec une application avec fonction de correction d'affichage écran^(*) (telle Adobe Photoshop Ver. 5 to 6) et la fonction active

Espace couleurs de sortie: Sélection d'un espace couleurs optionnel possible
(sélectionner le même espace couleurs que pour l'application)
Profil ICC^(**): Utilisé

Avec une application sans fonction de correction d'affichage écran^(*)

Il est possible de la faire correspondre à l'espace couleurs de l'écran mais pas à l'espace couleurs optionnel de sortie.

Espace couleurs de sortie: Sélectionner [Moniteur RVB]
Profil ICC^(**): Utilisé

* Avec Adobe Photoshop 4.0.1, le réglage ci-dessus est effectif uniquement si le gamma de l'écran de l'application est réglé sur 2.2.

*1: Fonction de correction des caractéristiques du moniteur pour un affichage respectueux des images .

*2: Assure le réglage du profil ICC du moniteur.

Le CD-ROM fourni comporte le profil ICC pour d'autres outils de correspondance de couleurs (le répertoire ou le nom de fichier pour Windows ou Macintosh est respectivement indiqué). Ce profil ICC est utilisé pour des images (excepté les images 16 bits linéaires) de films diapos qui ont été numérisées avec le réglage de correspondance de couleurs désactivé.

LISTE DES FICHIERS SCRIPTS — 24X36

Catégorie	Nom de script	Rés.	Rés. De	Agr.	Unité	Taille d'entrée		Verr. Ent	Taille de sortie		Verr Sort	Pixels ent.		
						L	H		L	H		L	H	
		4800				37,08 1,460	25,02 0,985					7008	4728	
Défaut	Défaut	1200	300	400	pixel	1752	1182	OFF	1752	1182	OFF	1752	1182	
Imp. Laser couleurs	A4 plein format	4800	600	800	mm	35,38	25,02	OFF	283	200,152	ON	6685	4728	
	Demi A4	3550	600	591	mm	35,53	25,04	OFF	210	148	ON	4960	3496	
	Quart de A4	2518	600	419	mm	35,32	25,06	OFF	148	105	ON	3496	2480	
	Letter plein format	4800	600	800	pouce	1,26	0,99	OFF	10,1	7,88	ON	6060	4728	
	Demi letter	3494	600	582	pouce	1,46	0,94	OFF	8,5	5,45	ON	5100	3270	
	Quart de letter	2589	600	431	pouce	1,26	0,99	OFF	5,45	4,25	ON	3270	2550	
Photosensible	A3 plein format	4749	400	1187	mm	35,38	25,02	OFF	420	297	ON	6614	4677	
	A4 plein format	3358	400	839	mm	35,4	25,03	OFF	297	210	ON	4677	3307	
	A5 plein format	2366	400	591	mm	35,53	25,04	OFF	210	148	ON	3307	2330	
	Letter plein format	3452	400	863	pouce	1,26	0,99	OFF	10,9	8,5	ON	4360	3400	
	Demi letter	2329	400	582	pouce	1,46	0,94	OFF	8,5	5,45	ON	3400	2180	
	Quart de letter	1726	400	431	pouce	1,26	0,99	OFF	5,45	4,25	ON	2180	1700	
	8x10	3249	400	812	pouce	1,23	0,99	OFF	10	8	ON	4000	3200	
	11x14	4460	400	1115	mm	31,93	25,02	OFF	356	279	ON	5606	4393	
	10x12	4061	400	1015	mm	30,05	25,02	OFF	305	254	ON	4803	4000	
	2L	2031	400	507	mm	35,11	25,05	OFF	178	127	ON	2803	2000	
	Carte 4x6	1644	400	411	pouce	1,46	0,97	OFF	6	4	ON	2400	1600	
	Imp. Jet d'encre et à sublimation	SuperB	3945	300	1315	mm	36,73	25,02	OFF	483	329	ON	5704	3885
		A3 plein format	3561	300	1187	mm	35,38	25,02	OFF	420	297	ON	4960	3507
A4 plein format		2518	300	839	mm	35,4	25,03	OFF	297	210	ON	3507	2480	
Demi A4		1775	300	591	mm	35,53	25,04	OFF	210	148	ON	2480	1748	
Quart de A4		1259	300	419	mm	35,32	25,06	OFF	148	105	ON	1748	1240	
Letter plein format		2589	300	863	pouce	1,26	0,99	OFF	10,9	8,5	ON	3270	2550	
Demi letter		1747	300	582	pouce	1,46	0,94	OFF	8,5	5,45	ON	2550	1635	
Quart de letter		1295	300	431	pouce	1,26	0,99	OFF	5,45	4,25	ON	1635	1275	
Photo4x6		1214	300	404	mm	37,13	24,75	OFF	150	100	ON	1771	1181	
Photo3x5		1068	300	356	mm	35,67	25	OFF	127	89	ON	1500	1051	
Page web	1240x836	850	72	1180	pixel	1240	836	OFF	1240	836	ON	1240	836	
	1112x750	762	72	1058	pixel	1112	750	OFF	1112	750	ON	1112	750	
	984x663	674	72	936	pixel	984	663	OFF	984	663	ON	984	663	
	792x534	543	72	754	pixel	792	534	OFF	792	534	ON	792	534	
	760x512	521	72	723	pixel	760	512	OFF	760	512	ON	760	512	
	600x404	411	72	570	pixel	600	404	OFF	600	404	ON	600	404	
	320x240	300	72	416	pixel	320	240	OFF	320	240	ON	320	240	
PhotoCD	PhotoCD2048x3072	2105	300	701	pixel	3072	2048	OFF	3072	2048	ON	3072	2048	
	PhotoCD1024x1536	1053	300	351	pixel	1536	1024	OFF	1536	1024	ON	1536	1024	
	PhotoCD512x768	527	300	175	pixel	768	512	OFF	768	512	ON	768	512	
Ecran	1920x1200	1316	72	1827	pixel	1920	1200	OFF	1920	1200	ON	1920	1200	
	1600x1200	1219	72	1693	pixel	1600	1200	OFF	1600	1200	ON	1600	1200	
	1280x1024	1040	72	1444	pixel	1280	1024	OFF	1280	1024	ON	1280	1024	
	1280x960	975	72	1354	pixel	1280	960	OFF	1280	960	ON	1280	960	
	1152x870	884	72	1227	pixel	1152	870	OFF	1152	870	ON	1152	870	
	1024x768	780	72	1083	pixel	1024	768	OFF	1024	768	ON	1024	768	
	832x624	837	72	1162	pixel	832	624	OFF	832	624	ON	832	624	
	800x600	610	72	847	pixel	800	600	OFF	800	600	ON	800	600	
	640x480	488	72	677	pixel	640	480	OFF	640	480	ON	640	480	
	Document	Demi A4	426	72	591	mm	35,53	25,04	OFF	210	148	ON	595	419
Quart de A4		302	72	419	mm	35,32	25,06	OFF	148	105	ON	419	297	
1/8 de A4		300	72	416	mm	25,24	17,79	OFF	105	74	ON	297	209	
Demi letter		420	72	583	pouce	1,46	0,93	OFF	8,5	5,45	ON	612	392	
Quart de letter		311	72	431	pouce	1,26	0,99	OFF	5,45	4,25	ON	392	306	
1/8 de letter		300	72	416	pouce	1,02	0,65	OFF	4,25	2,72	ON	306	195	
Imageur	4K	2806	2400	116	pixel	4096	2731	OFF	4096	2731	ON	4096	2731	
	2K	1403	2400	58	pixel	2048	1365	OFF	2048	1365	ON	2048	1365	

LISTE DES FICHIERS SCRIPTS — 120/220 (6x4.5)

Catégorie	Nom de script	Rés. entrée	Rés. Sortie	Agr.	Unité	Taille d'entrée		Verr. Ent	Taille de sortie		Verr. Sort	Entrée		
						L	H		L	H		L	H	
		3200				42,67 1,68	56,58 2,23					5376	7128	
Défaut	Défaut	800	300	266	pixel	1344	1782	OFF	1344	1782	OFF	1344	1782	
Imp. Laser couleur	A3 plein format	4454	600	742	mm	40,03	56,6	OFF	297	420	ON	7015	9921	
	A4 plein format	3150	600	525	mm	40	56,57	OFF	210	297	ON	4960	7015	
	Demi A4	2227	600	371	mm	39,89	56,6	OFF	148	210	ON	3496	4960	
	Quart de A4	1570	600	261	mm	40,23	56,71	OFF	105	148	ON	2480	3496	
	Letter plein format	3036	600	506	pouce	1,68	2,15	OFF	8,5	10,9	ON	5100	6540	
	Demi letter	2290	600	381	pouce	1,43	2,23	OFF	5,45	8,5	ON	3270	5100	
	Quart de letter	1518	600	253	pouce	1,68	2,15	OFF	4,25	5,45	ON	2550	3270	
Photo sensible	A3 plein format	2970	400	742	mm	40,03	56,6	OFF	297	420	ON	4677	6614	
	A4 plein format	2100	400	525	mm	40	56,57	OFF	210	297	ON	3307	4677	
	A5 plein format	1485	400	371	mm	39,89	56,6	OFF	148	210	ON	2330	3307	
	Letter plein format	2024	400	506	inch	1,68	2,15	OFF	8,5	10,9	ON	3400	4360	
	Demi letter	1527	400	381	inch	1,43	2,23	OFF	5,45	8,5	ON	2180	3400	
	Quart de letter	1012	400	253	inch	1,68	2,15	OFF	4,25	5,45	ON	1700	2180	
	8x10	1905	400	476	inch	1,68	2,1	OFF	8	10	ON	3200	4000	
	11x14	2615	400	653	mm	42,73	54,52	OFF	279	356	ON	4393	5606	
	10x12	2381	400	595	mm	42,69	51,26	OFF	254	305	ON	4000	4803	
	2L	1259	400	314	mm	38,22	56,69	OFF	120	178	ON	1889	2803	
	Carte 4x6	1078	400	269	pouce	1,49	2,23	OFF	4	6	ON	1600	2400	
	Imp. jet d'encre et à sublimation	SuperB	2561	300	853	mm	38,57	56,62	OFF	329	483	ON	3885	5704
A3 plein format		2227	300	742	mm	40,03	56,6	OFF	297	420	ON	3507	4960	
A4 plein format		1575	300	525	mm	40	56,57	OFF	210	297	ON	2480	3507	
Demi A4		1114	300	371	mm	39,89	56,6	OFF	148	210	ON	1748	2480	
Quart de A4		785	300	261	mm	40,23	56,71	OFF	105	148	ON	1240	1748	
letter plein format		1518	300	506	pouce	1,68	2,15	OFF	8,5	10,9	ON	2550	3270	
Demi letter		1145	300	381	pouce	1,43	2,23	OFF	5,45	8,5	ON	1635	2550	
Quart de letter		759	300	253	pouce	1,68	2,15	OFF	4,25	5,45	ON	1275	1635	
Photo4x6		796	300	265	mm	37,74	56,6	OFF	100	150	ON	1181	1771	
plein format		674	300	224	mm	39,73	56,7	OFF	89	127	ON	1051	1500	
Page web	1240x935	557	72	773	pixel	935	1240	OFF	935	1240	ON	935	1240	
	1112x839	500	72	694	pixel	839	1112	OFF	839	1112	ON	839	1112	
	984x742	442	72	613	pixel	742	984	OFF	742	984	ON	742	984	
	792x597	356	72	494	pixel	597	792	OFF	597	792	ON	597	792	
	760x573	342	72	475	pixel	573	760	OFF	573	760	ON	573	760	
	600x452	270	72	375	pixel	452	600	OFF	452	600	ON	452	600	
	320x240	200	72	277	pixel	240	320	OFF	240	320	ON	240	320	
PhotoCD	PhotoCD2048x3072	1380	300	460	pixel	2048	3072	OFF	2048	3072	ON	2048	3072	
	PhotoCD1024x1536	690	300	230	pixel	1024	1536	OFF	1024	1536	ON	1024	1536	
	PhotoCD512x768	345	300	115	pixel	512	768	OFF	512	768	ON	512	768	
Ecran	1920x1200	862	72	1197	pixel	1200	1920	OFF	1200	1920	ON	1200	1920	
	1600x1200	719	72	998	pixel	1200	1600	OFF	1200	1600	ON	1200	1600	
	1280x1024	610	72	847	pixel	1024	1280	OFF	1024	1280	ON	1024	1280	
	1280x960	575	72	798	pixel	960	1280	OFF	960	1280	ON	960	1280	
	1152x870	518	72	719	pixel	870	1152	OFF	870	1152	ON	870	1152	
	1024x768	460	72	638	pixel	768	1024	OFF	768	1024	ON	768	1024	
	832x624	374	72	519	pixel	624	832	OFF	624	832	ON	624	832	
	800x600	360	72	500	pixel	600	800	OFF	600	800	ON	600	800	
	640x480	288	72	400	pixel	480	640	OFF	480	640	ON	480	640	
	Document	Demi A4	268	72	372	mm	39,79	56,45	OFF	148	210	ON	419	595
		Quart de A4	200	72	277	mm	37,91	53,43	OFF	105	148	ON	297	419
1/8 de A4		200	72	277	mm	26,71	37,91	OFF	74	105	ON	209	297	
Demi letter		275	72	381	pouce	1,43	2,23	OFF	5,45	8,5	ON	392	612	
Quart de letter		200	72	277	pouce	1,53	1,97	OFF	4,25	5,45	ON	306	392	
1/8 de letter		200	72	277	pouce	0,98	1,53	OFF	2,72	4,25	ON	195	306	

LISTE DES FICHIERS SCRIPTS — 120/220 (6x6)

Catégorie	Nom de script	Rés. Entrée	Rés. Sortie	Agr.	Unité	Taille d'entrée		Verr. Ent	Taille de sortie		Verr. Sort	Pixels ent.	
						L	H		L	H		L	H
		3200				56,58	56,58					7128	7128
		2,23				2,23	2,23						
Défaut	Défaut	800	300	266	pixel	1782	1782	OFF	1782	1782	OFF	1782	1782
Imp. Laser couleur	A3 plein format	3150	600	525	mm	56,57	56,57	OFF	297	297	ON	7015	7015
	A4 plein format	2227	600	371	mm	56,6	56,6	OFF	210	210	ON	4960	4960
	Demi a4	1570	600	261	mm	56,71	56,71	OFF	148	148	ON	3496	3496
	Quart de A4	1114	600	185	mm	56,76	56,76	OFF	105	105	ON	2480	2480
	Letter plein format	2290	600	381	pouce	2,23	2,23	OFF	8,5	8,5	ON	5100	5100
	Demi letter	1469	600	244	pouce	2,23	2,23	OFF	5,45	5,45	ON	3270	3270
	Quart de letter	1145	600	190	pouce	2,24	2,24	OFF	4,25	4,25	ON	2550	2550
Photosensible	A3 plein format	2100	400	525	mm	56,57	56,57	OFF	297	297	ON	4677	4677
	A4 plein format	1485	400	371	mm	56,6	56,6	OFF	210	210	ON	3307	3307
	A5 plein format	1047	400	261	mm	56,71	56,71	OFF	148	148	ON	2330	2330
	Letter plein format	1527	400	381	pouce	2,23	2,23	OFF	8,5	8,5	ON	3400	3400
	Demi letter	979	400	244	pouce	2,23	2,23	OFF	5,45	5,45	ON	2180	2180
	Quart de letter	764	400	191	pouce	2,23	2,23	OFF	4,25	4,25	ON	1700	1700
	8x10	1437	400	359	pouce	2,23	2,23	OFF	8	8	ON	3200	3200
	14x17	2517	400	629	mm	56,6	56,6	OFF	356	356	ON	5606	5606
	11x14	1973	400	493	mm	56,59	56,59	OFF	279	279	ON	4393	4393
	10x12	1796	400	449	mm	56,57	56,57	OFF	254	254	ON	4000	4000
	2L	898	400	224	mm	56,7	56,7	OFF	127	127	ON	2000	2000
	Carte 4x6	719	400	179	pouce	2,23	2,23	OFF	4	4	ON	1600	1600
	Imp. Jet d'encre et à sublimation	SuperB	1745	300	581	mm	56,63	56,63	OFF	329	329	ON	3885
A3 plein format		1575	300	525	mm	56,57	56,57	OFF	297	297	ON	3507	3507
A4 plein format		1114	300	371	mm	56,6	56,6	OFF	210	210	ON	2480	2480
Demi A4		785	300	261	mm	56,71	56,71	OFF	148	148	ON	1748	1748
Quart de A4		557	300	185	mm	56,76	56,76	OFF	105	105	ON	1240	1240
Letter plein format		1145	300	381	pouce	2,23	2,23	OFF	8,5	8,5	ON	2550	2550
Demi letter		735	300	245	pouce	2,22	2,22	OFF	5,45	5,45	ON	1635	1635
Quart de letter		573	300	191	pouce	2,23	2,23	OFF	4,25	4,25	ON	1275	1275
Photo4x6		531	300	177	mm	56,5	56,5	OFF	100	100	ON	1181	1181
Photo3x5	472	300	157	mm	56,69	56,69	OFF	89	89	ON	1051	1051	
Page web	1240x1240	557	72	773	pixel	1240	1240	OFF	1240	1240	ON	1240	1240
	1112x1112	500	72	694	pixel	1112	1112	OFF	1112	1112	ON	1112	1112
	984x984	442	72	613	pixel	984	984	OFF	984	984	ON	984	984
	792x792	356	72	494	pixel	792	792	OFF	792	792	ON	792	792
	760x760	342	72	475	pixel	760	760	OFF	760	760	ON	760	760
	600x600	270	72	375	pixel	600	600	OFF	600	600	ON	600	600
	320x240	200	72	277	pixel	320	240	OFF	320	240	ON	320	240
PhotoCD	PhotoCD2048x3072	1380	300	460	pixel	3072	2048	OFF	3072	2048	ON	3072	2048
	PhotoCD1024x1536	690	300	230	pixel	1536	1024	OFF	1536	1024	ON	1536	1024
	PhotoCD512x768	345	300	115	pixel	768	512	OFF	768	512	ON	768	512
Ecran	1920x1200	862	72	1197	pixel	1920	1200	OFF	1920	1200	ON	1920	1200
	1600x1200	719	72	998	pixel	1600	1200	OFF	1600	1200	ON	1600	1200
	1280x1024	575	72	798	pixel	1280	1024	OFF	1280	1024	ON	1280	1024
	1280x960	575	72	798	pixel	1280	960	OFF	1280	960	ON	1280	960
	1152x870	518	72	719	pixel	1152	870	OFF	1152	870	ON	1152	870
	1024x768	460	72	638	pixel	1024	768	OFF	1024	768	ON	1024	768
	832x624	374	72	519	pixel	832	624	OFF	832	624	ON	832	624
	800x600	360	72	500	pixel	800	600	OFF	800	600	ON	800	600
	640x480	288	72	400	pixel	640	480	OFF	640	480	ON	640	480
	Document	Demi A4	200	72	277	mm	53,43	53,43	OFF	148	148	ON	419
Quart de A4		200	72	277	mm	37,91	37,91	OFF	105	105	ON	297	297
1/8 de A4		200	72	277	mm	26,71	26,71	OFF	74	74	ON	209	209
Demi letter		200	72	277	pouce	1,97	1,97	OFF	5,45	5,45	ON	392	392
Quart de letter		200	72	277	pouce	1,53	1,53	OFF	4,25	4,25	ON	306	306
1/8 de letter		200	72	277	pouce	0,97	0,97	OFF	2,69	2,69	ON	193	193

LISTE DES FICHIERS SCRIPTS — 120/220 (6x7)

Catégorie	Nom de script	Rés. Entrée	Rés. Sortie	Agr.	Unité	Taille d'entrée		Verr. Ent.	Taille de sortie		Verr. Sort	Entrée		
						L	H		L	H		L	H	
		3200				70,10	56,58					8832	7128	
						2,76	2,23							
Défaut	Défaut	800	300	266	pixel	2208	1782	OFF	2208	1782	OFF	2208	1782	
Imp. Laser couleur	A3 plein format	3595	600	599	mm	70,12	49,58	OFF	420	297	ON	9921	7015	
	A4 plein format	2542	600	423	mm	70,21	49,65	OFF	297	210	ON	7015	4960	
	Demi A4	1798	600	299	mm	70,23	49,5	OFF	210	148	ON	4960	3496	
	Quart de A4	1267	600	211	mm	70,14	49,76	OFF	148	105	ON	3496	2480	
	Letter plein format	2370	600	395	pouce	2,76	2,15	OFF	10,9	8,5	ON	6540	5100	
	Demi letter	1848	600	308	pouce	2,76	1,77	OFF	8,5	5,45	ON	5100	3270	
	Quart de letter	1185	600	197	pouce	2,77	2,16	OFF	5,45	4,25	ON	3270	2550	
Photosensible	A3 plein format	2397	400	599	mm	70,12	49,58	OFF	420	297	ON	6614	4677	
	A4 plein format	1695	400	423	mm	70,21	49,65	OFF	297	210	ON	4677	3307	
	A5 plein format	1199	400	299	mm	70,23	49,5	OFF	210	148	ON	3307	2330	
	Letter plein format	1580	400	395	pouce	2,76	2,15	OFF	10,9	8,5	ON	4360	3400	
	Demi letter	1232	400	308	pouce	2,76	1,77	OFF	8,5	5,45	ON	3400	2180	
	Quart de letter	790	400	197	pouce	2,77	2,16	OFF	5,45	4,25	ON	2180	1700	
	8x10	1450	400	362	pouce	2,76	2,21	OFF	10	8	ON	4000	3200	
	14x17	2517	400	629	mm	68,68	56,6	OFF	432	356	ON	6803	5606	
	11x14	2032	400	508	mm	70,08	54,92	OFF	356	279	ON	5606	4393	
	10x12	1796	400	449	mm	67,93	56,57	OFF	305	254	ON	4803	4000	
	2L	1016	400	254	mm	70,08	50	OFF	178	127	ON	2803	2000	
	Carte 4x6	870	400	217	pouce	2,77	1,84	OFF	6	4	ON	2400	1600	
	Imp. Jet d'encre et à sublimation	SuperB	2756	400	689	mm	70,1	47,75	OFF	483	329	ON	7606	5181
		A3 plein format	2397	400	599	mm	70,12	49,58	OFF	420	297	ON	6614	4677
A4 plein format		1271	300	423	mm	70,21	49,65	OFF	297	210	ON	3507	2480	
Demi A4		899	300	299	mm	70,23	49,5	OFF	210	148	ON	2480	1748	
Quart de A4		634	300	211	mm	70,14	49,76	OFF	148	105	ON	1748	1240	
Letter plein format		1185	300	395	pouce	2,76	2,15	OFF	10,9	8,5	ON	3270	2550	
Demi letter		924	300	308	pouce	2,76	1,77	OFF	8,5	5,45	ON	2550	1635	
Quart de letter		593	300	197	pouce	2,77	2,16	OFF	5,45	4,25	ON	1635	1275	
Photo4x6		642	300	214	mm	70,09	46,73	OFF	150	100	ON	1771	1181	
Photo3x5		544	300	181	mm	70,17	49,17	OFF	127	89	ON	1500	1051	
Page web	1240x1000	450	72	625	pixel	1240	1000	OFF	1240	1000	ON	1240	1000	
	1112x897	403	72	559	pixel	1112	897	OFF	1112	897	ON	1112	897	
	984x794	357	72	495	pixel	984	794	OFF	984	794	ON	984	794	
	792x639	287	72	398	pixel	792	639	OFF	792	639	ON	792	639	
	760x613	276	72	383	pixel	760	613	OFF	760	613	ON	760	613	
	600x484	218	72	302	pixel	600	484	OFF	600	484	ON	600	484	
	320x240	200	72	277	pixel	320	240	OFF	320	240	ON	320	240	
PhotoCD	PhotoCD2048x3072	1114	300	371	pixel	3072	2048	OFF	3072	2048	ON	3072	2048	
	PhotoCD1024x1536	557	300	185	pixel	1536	1024	OFF	1536	1024	ON	1536	1024	
	PhotoCD512x768	279	300	93	pixel	768	512	OFF	768	512	ON	768	512	
Ecran	1920x1200	696	72	966	pixel	1920	1200	OFF	1920	1200	ON	1920	1200	
	1600x1200	580	72	805	pixel	1600	1200	OFF	1600	1200	ON	1600	1200	
	1280x1024	464	72	644	pixel	1280	1024	OFF	1280	1024	ON	1280	1024	
	1280x960	464	72	644	pixel	1280	960	OFF	1280	960	ON	1280	960	
	1152x870	418	72	580	pixel	1152	870	OFF	1152	870	ON	1152	870	
	1024x768	372	72	516	pixel	1024	768	OFF	1024	768	ON	1024	768	
	832x624	302	72	419	pixel	832	624	OFF	832	624	ON	832	624	
	800x600	290	72	402	pixel	800	600	OFF	800	600	ON	800	600	
	640x480	232	72	322	pixel	640	480	OFF	640	480	ON	640	480	
Document	Demi A4	215	72	298	mm	70,13	49,33	OFF	209	147	ON	592	416	
	Quart de A4	200	72	277	mm	53,07	37,55	OFF	147	104	ON	416	294	
	1/8 de A4	200	72	277	mm	37,55	26,53	OFF	104	73,5	ON	294	208	
	Demi letter	222	72	308	pouce	2,76	1,77	OFF	8,5	5,45	ON	612	392	
	Quart de letter	200	72	277	pouce	1,97	1,53	OFF	5,45	4,25	ON	392	306	
	1/8 de letter	200	72	277	pouce	1,53	0,97	OFF	4,25	2,7	ON	306	194	

LISTE DES FICHIERS SCRIPTS — 120/220 (6x8)

Catégorie	Nom de script	Rés. Entrée	Rés. Sortie	Agr.	Unité	Taille d'entrée		Verr. ent.	taille de sortie		Verr. Sort	Entrée		
						L	H		L	H		L	H	
		3200				77,15	56,58					9720	7128	
						3,04	2,23							
Défaut	Défaut	800	300	266	pixel	2430	1782	OFF	2430	1782	OFF	2430	1782	
Imp. Couleur laser	A3 plein format	3200	600	533	mm	77,2	55,72	OFF	411,48	297	ON	9720	7015	
	A4 plein format	2310	600	385	mm	77,14	54,55	OFF	297	210	ON	7015	4960	
	Demi A4	1633	600	272	mm	77,21	54,41	OFF	210	148	ON	4960	3496	
	Quart de A4	1151	600	191	mm	77,49	54,97	OFF	148	105	ON	3496	2480	
	Letter plein format	2290	600	381	pouce	2,86	2,23	OFF	10,9	8,5	ON	6540	5100	
	Demi letter	1680	600	280	pouce	3,04	1,95	OFF	8,5	5,45	ON	5100	3270	
	Quart de letter	1145	600	190	pouce	2,87	2,24	OFF	5,45	4,25	ON	3270	2550	
Photosensible	A3 plein format	2178	400	544	mm	77,21	54,6	OFF	420	297	ON	6614	4677	
	A4 plein format	1540	400	385	mm	77,14	54,55	OFF	297	210	ON	4677	3307	
	A5 plein format	1089	400	272	mm	77,21	54,41	OFF	210	148	ON	3307	2330	
	Letter plein format	1527	400	381	pouce	2,86	2,23	OFF	10,9	8,5	ON	4360	3400	
	Demi letter	1120	400	280	pouce	3,04	1,95	OFF	8,5	5,45	ON	3400	2180	
	Quart de letter	764	400	191	pouce	2,85	2,23	OFF	5,45	4,25	ON	2180	1700	
	8x10	1437	400	359	pouce	2,79	2,23	OFF	10	8	ON	4000	3200	
	14x17	2517	400	629	mm	68,68	56,6	OFF	432	356	ON	6803	5606	
	11x14	1973	400	493	mm	72,21	56,59	OFF	356	279	ON	5606	4393	
	10x12	1796	400	449	mm	67,93	56,57	OFF	305	254	ON	4803	4000	
	2L	923	400	230	mm	77,39	55,22	OFF	178	127	ON	2803	2000	
	Carte 4x6	791	400	197	pouce	3,05	2,03	OFF	6	4	ON	2400	1600	
	Imp. Jet d'encre et à sublimation	SuperB	1878	300	626	mm	77,16	52,56	OFF	483	329	ON	5704	3885
		A3 plein format	1633	300	544	mm	77,21	54,6	OFF	420	297	ON	4960	3507
A4 plein format		1155	300	385	mm	77,14	54,55	OFF	297	210	ON	3507	2480	
Demi A4		817	300	272	mm	77,21	54,41	OFF	210	148	ON	2480	1748	
Quart de A4		576	300	192	mm	77,08	54,69	OFF	148	105	ON	1748	1240	
Letter plein format		1145	300	381	pouce	2,86	2,23	OFF	10,9	8,5	ON	3270	2550	
Demi letter		840	300	280	pouce	3,04	1,95	OFF	8,5	5,45	ON	2550	1635	
Quart de letter		573	300	191	pouce	2,85	2,23	OFF	5,45	4,25	ON	1635	1275	
Photo4x6		584	300	194	mm	77,32	51,55	OFF	150	100	ON	1771	1181	
Photo3x5		494	300	164	mm	77,44	54,27	OFF	127	89	ON	1500	1051	
Page web	1240x909	409	72	568	pixel	1240	909	OFF	1240	909	ON	1240	909	
	1112x815	367	72	509	pixel	1112	815	OFF	1112	815	ON	1112	815	
	984x721	324	72	450	pixel	984	721	OFF	984	721	ON	984	721	
	792x580	261	72	362	pixel	792	580	OFF	792	580	ON	792	580	
	760x557	251	72	348	pixel	760	557	OFF	760	557	ON	760	557	
	600x440	200	72	277	pixel	600	440	OFF	600	440	ON	600	440	
	320x240	200	72	277	pixel	320	240	OFF	320	240	ON	320	240	
PhotoCD	PhotoCD2048x3072	1012	300	337	pixel	3072	2048	OFF	3072	2048	ON	3072	2048	
	PhotoCD1024x1536	506	300	168	pixel	1536	1024	OFF	1536	1024	ON	1536	1024	
	PhotoCD512x768	253	300	84	pixel	768	512	OFF	768	512	ON	768	512	
Ecran	1920x1200	633	72	879	pixel	1920	1200	OFF	1920	1200	ON	1920	1200	
	1600x1200	539	72	748	pixel	1600	1200	OFF	1600	1200	ON	1600	1200	
	1280x1024	460	72	638	pixel	1280	1024	OFF	1280	1024	ON	1280	1024	
	1280x960	431	72	598	pixel	1280	960	OFF	1280	960	ON	1280	960	
	1152x870	391	72	543	pixel	1152	870	OFF	1152	870	ON	1152	870	
	1024x768	345	72	479	pixel	1024	768	OFF	1024	768	ON	1024	768	
	832x624	281	72	390	pixel	832	624	OFF	832	624	ON	832	624	
	800x600	270	72	375	pixel	800	600	OFF	800	600	ON	800	600	
	640x480	216	72	300	pixel	640	480	OFF	640	480	ON	640	480	
	Document	Demi A4	200	72	277	mm	75,81	53,43	OFF	210	148	ON	595	419
Quart de A4		200	72	277	mm	53,43	37,91	OFF	148	105	ON	419	297	
1/8 de A4		200	72	277	mm	37,91	26,71	OFF	105	74	ON	297	209	
Demi letter		202	72	280	pouce	3,04	1,95	OFF	8,5	5,45	ON	612	392	
Quart de letter		200	72	277	pouce	1,97	1,53	OFF	5,45	4,25	ON	392	306	
1/8 de letter		200	72	277	pouce	1,53	0,98	OFF	4,25	2,72	ON	306	195	

LISTE DES FICHIERS SCRIPTS — 120/220 (6x9)

Catégorie	Nom de script	Rés. Entrée	Rés. Sortie	Agr.	Unité	Taille d'entrée		Verr. Ent.	Taille de sortie		Verr. Sort	Entrée	
						L	H		L	H		L	H
		3200				83,82	56,58					10560	7128
						3,30	2,23						
Défaut	Défaut	800	300	266	pixel	2640	1782	OFF	2640	1782	OFF	2640	1782
Imp. Laser couleurs	A3 plein format	3150	600	525	mm	80	56,57	OFF	420	297	ON	9921	7015
	A4 plein format	2227	600	371	mm	80,05	56,6	OFF	297	210	ON	7015	4960
	Demi A4	1570	600	261	mm	80,46	56,71	OFF	210	148	ON	4960	3496
	Quart de A4	1114	600	185	mm	80	56,76	OFF	148	105	ON	3496	2480
	Letter plein format	2290	600	381	pouce	2,86	2,23	OFF	10,9	8,5	ON	6540	5100
	Demi letter	1546	600	257	pouce	3,31	2,12	OFF	8,5	5,45	ON	5100	3270
	Quart letter	1145	600	190	pouce	2,87	2,24	OFF	5,45	4,25	ON	3270	2550
Photosensible	A3 plein format	2100	400	525	mm	80	56,57	OFF	420	297	ON	6614	4677
	A4 plein format	1485	400	371	mm	80,05	56,6	OFF	297	210	ON	4677	3307
	A5 plein format	1047	400	261	mm	80,46	56,71	OFF	210	148	ON	3307	2330
	letter plein format	1527	400	381	pouce	2,86	2,23	OFF	10,9	8,5	ON	4360	3400
	Demi letter	1031	400	257	pouce	3,31	2,12	OFF	8,5	5,45	ON	3400	2180
	Quart de letter	764	400	191	pouce	2,85	2,23	OFF	5,45	4,25	ON	2180	1700
	8x10	1437	400	359	pouce	2,79	2,23	OFF	10	8	ON	4000	3200
	14x17	2517	400	629	mm	68,68	56,6	OFF	432	356	ON	6803	5606
	11x14	1973	400	493	mm	72,21	56,59	OFF	356	279	ON	5606	4393
	10x12	1796	400	449	mm	67,93	56,57	OFF	305	254	ON	4803	4000
	2L	898	400	224	mm	79,46	56,7	OFF	178	127	ON	2803	2000
	Carte 4x6	728	400	182	pouce	3,3	2,2	OFF	6	4	ON	2400	1600
	Imp. Jet d'encre et à sublimation	SuperB	1745	300	581	mm	83,13	56,63	OFF	483	329	ON	5704
A3 plein format		1575	300	525	mm	80	56,57	OFF	420	297	ON	4960	3507
A4 plein format		1114	300	371	mm	80,05	56,6	OFF	297	210	ON	3507	2480
Demi A4		785	300	261	mm	80,46	56,71	OFF	210	148	ON	2480	1748
Quart de A4		557	300	185	mm	80	56,76	OFF	148	105	ON	1748	1240
Letter plein format		1145	300	381	pouce	2,86	2,23	OFF	10,9	8,5	ON	3270	2550
Demi letter		773	300	257	pouce	3,31	2,12	OFF	8,5	5,45	ON	2550	1635
Quart de letter		573	300	191	pouce	2,85	2,23	OFF	5,45	4,25	ON	1635	1275
Photo4x6		537	300	179	mm	83,8	55,87	OFF	150	100	ON	1771	1181
Photo3x5		472	300	157	mm	80,89	56,69	OFF	127	89	ON	1500	1051
Page web	1240x837	376	300	125	pixel	1240	837	OFF	1240	837	ON	1240	837
	1112x751	338	300	112	pixel	1112	751	OFF	1112	751	ON	1112	751
	984x664	299	300	99	pixel	984	664	OFF	984	664	ON	984	664
	792x534	240	300	80	pixel	792	534	OFF	792	534	ON	792	534
	760x513	231	300	77	pixel	760	513	OFF	760	513	ON	760	513
	600x405	200	300	66	pixel	600	405	OFF	600	405	ON	600	405
	320x240	200	300	66	pixel	320	240	OFF	320	240	ON	320	240
PhotoCD	PhotoCD2048x3072	931	300	310	pixel	3072	2048	OFF	3072	2048	ON	3072	2048
	PhotoCD1024x1536	466	300	155	pixel	1536	1024	OFF	1536	1024	ON	1536	1024
	PhotoCD512x768	233	300	77	pixel	768	512	OFF	768	512	ON	768	512
Ecran	1920x1200	582	72	808	pixel	1920	1200	OFF	1920	1200	ON	1920	1200
	1600x1200	539	72	748	pixel	1600	1200	OFF	1600	1200	ON	1600	1200
	1280x1024	460	72	638	pixel	1280	1024	OFF	1280	1024	ON	1280	1024
	1280x960	431	72	598	pixel	1280	960	OFF	1280	960	ON	1280	960
	1152x870	391	72	543	pixel	1152	870	OFF	1152	870	ON	1152	870
	1024x768	345	72	479	pixel	1024	768	OFF	1024	768	ON	1024	768
	832x624	281	72	390	pixel	832	624	OFF	832	624	ON	832	624
	800x600	270	72	375	pixel	800	600	OFF	800	600	ON	800	600
	640x480	216	72	300	pixel	640	480	OFF	640	480	ON	640	480
Document	Demi A4	200	72	277	mm	75,81	53,43	OFF	210	148	ON	595	419
	Quart de A4	200	72	277	mm	53,43	37,91	OFF	148	105	ON	419	297
	1/8 de A4	200	72	277	mm	37,91	26,71	OFF	105	74	ON	297	209
	Demi letter	200	72	277	pouce	3,07	1,97	OFF	8,5	5,45	ON	612	392
	Quart de letter	200	72	277	pouce	1,97	1,53	OFF	5,45	4,25	ON	392	306
	1/8 de letter	200	72	277	pouce	1,53	0,98	OFF	4,25	2,72	ON	306	195

LISTE DES FICHIERS SCRIPTS — MULTI FORMAT 24X36

Catégorie	Nom de script	Rés. Entrée	Rés. Sortie	Agr.	Unité	Taille d'entrée		Verr. Ent	Taille de sortie		Verr. Sort	Entrée	
						L	H		L	H		L	H
		4800				83,82 3,30	25,02 0,99					15840	4728
Défaut	Défaut	1200	300	400	pixel	3960	1182	OFF	3960	1182	OFF	3960	1182

LUMINOSITÉ	Aspect clair ou foncé de l'image.
CANAL	Composante de base de l'image. L'image numérisée est composée de 3 canaux : rouge, vert, bleu (RVB).
CONTRASTE	Gradation du rapport ombre/lumière d'une image. Une image à fort contraste présente des ombres très denses et des zones lumineuses très brillantes mais peu de zones moyennes. Une image à faible contraste présente de nombreuses teintes ayant une luminosité proche. Les images à faible contraste sont souvent dites 'plates'.
RECADRAGE	Permet de supprimer les bords inutiles de l'image .
DPI	Dots per inch en Anglais (pixels par pouce en Français).
CÔTÉ EMULSION	La face du film recouverte par l'émulsion photographique.
GAMMA	Contraste dans les valeurs moyennes seules.
HAUTES LUMIÈRES	Zones de l'image les plus lumineuses.
HISTOGRAMME	Graphique présentant l'état de chacun des 256 niveaux de luminosité.
IEEE 1394	Voir page 106.
INTERPOLATION	Opération consistant à ajouter des pixels supplémentaires à une image lors de son ré-échantillonnage.
JPEG	JPEG (Joint Photographic Experts Group). Norme de compression permettant d'obtenir des taux de compression élevés tout en préservant la qualité d'image. JPEG est un format de fichier-image largement répandu.
Valeurs Moyennes / Mi-teinte	Teintes de niveaux moyens d'une image, entre ombre et lumière.
NEUTRE	Caractérise une image ne présentant pas de dominante de couleur.
PICT	(Macintosh uniquement). Le format de fichier graphique PICT est sans compression et est compatible avec les applications pour Macintosh.
PIXEL	Abréviation de "Picture element". Le pixel est l'élément de base qui compose une image numérique.
RÉ-Échantillonnage	Opération de réorganisation du nombre de pixels d'une image. Si des pixels sont supprimés lors de la réduction d'une image, on parle de sous-échantillonnage. Si de nouveaux pixels sont ajoutés, on parle de sur-échantillonnage (voir page 89).
RÉSOLUTION	Nombre de pixels pour une unité de mesure déterminée de l'image. Par exemple : nombre de pixels par pouce (ppp, dpi) ou par centimètre. Haute résolution désigne une image comportant beaucoup de pixels pour cette unité donnée. Basse résolution signifie, à l'inverse que l'image comporte peu de pixels pour cette unité.
RVB	Rouge, Vert, Bleu. Couleurs des trois canaux qui forment l'image numérisée. Les écrans utilisent des photophores rouges, verts et bleu pour former l'image visible à l'écran.

- SCSI (Ultra SCSI)** Ultra SCSI (Fast-20) est une variante du standard SCSI-3 actuellement soutenu par l'ANSI (American National Standards Institute). SCSI-3 fait référence à des variantes intégrant une interface parallèle.
- OMBRES** Zones sombres de l'image.
- TIFF** Tagged Image File Format (TIFF). Fichiers composés de données bitmap (pixels). En plus d'être un format largement répandu, le format TIFF reconnaît une palette de couleurs compatible avec une qualité d'image professionnelle.
- WINDOWS® BMP** (Windows uniquement) Le format de fichier graphique BMP concerne les images bitmap (composées de pixels). Les images BMP sont reconnues par l'application Paint et peuvent être facilement ouvertes sur la plupart des micro-ordinateurs utilisant Windows.

SYMPTÔME ou MESSAGE

SOLUTION

Le micro-ordinateur ne démarre pas après connexion du scanner.	<ul style="list-style-type: none"> • Éteindre le micro-ordinateur et tous les périphériques de la chaîne SCSI ou IEEE 1394, puis vérifier les câbles SCSI ou IEEE 1394.
DS_Multi PRO n'apparaît pas dans la liste d'importation.	<ul style="list-style-type: none"> • Vérifier que le plug-in a bien été placé dans le dossier adéquat. Voir page 26.
"Liaison avec le scanner impossible."	<ul style="list-style-type: none"> • Vérifier les câbles.
"Lampe témoin éteinte	<ul style="list-style-type: none"> • Mettre le Scanner en marche, puis relancer le système.
La lampe témoin clignote rapidement (8Hz).	<ul style="list-style-type: none"> • Porte du scanner ouverte pendant l'initialisation. Fermer la porte. • Initialisation en cours. Retirer le passe-vues."
Lampe témoin allumée en rouge.	<ul style="list-style-type: none"> • Retirer les vis de blocage de l'optique à l'arrière du scanner. • Intensité d'éclairage insuffisante. Contacter le SAV Minolta pour changer la lampe fluorescente.
"Engager le film correctement..."	<ul style="list-style-type: none"> • Mettre un film dans le passe-vues.
"Engager le passe-vues 24x36 correct.	<ul style="list-style-type: none"> • Charger le bon type de film.
"Engager le passe-vues Univ. correct."	<ul style="list-style-type: none"> • Charger le bon type de film.
"Film non reconnu."	<ul style="list-style-type: none"> • Régler le type de film manuellement.
"Mémoire insuffisante"	<ul style="list-style-type: none"> • Augmenter la mémoire pour l'application hôte. • Si plusieurs images ont été numérisées, quitter l'application et la relancer
"Initialisation en cours. Retirer le passe-vues" s'affiche bien que le passe-vues ne soit pas inséré.	<ul style="list-style-type: none"> • Contacter le SAV Minolta pour changer la lampe fluorescente.
La numérisation est extrêmement longue.	<ul style="list-style-type: none"> • Si une image de plus de 950 Mo est numérisée avec Windows98 (SE) ou Windows Me, la vitesse de numérisation peut être très lente. Pour éviter cela, réduire la taille de l'image à 950 Mo ou moins en diminuant la résolution d'entrée ou en recadrant. • Avec un Macintosh, la vitesse de numérisation peut devenir très lente lors de la numérisation d'une grande image à partir de l'utilitaire. Pour éviter cela, utiliser la fonction plug-in.

SUPPORT TECHNIQUE

Contactez votre revendeur pour davantage d'informations sur l'installation, sur les recommandations concernant les interfaces SCSI ou IEEE1394 ou sur la compatibilité avec les applications. Si votre revendeur ne peut pas vous aider, contactez le support technique Minolta.

Lors de l'appel au support technique Minolta, merci de vous munir des informations suivantes .

Marque et modèle de votre micro-ordinateur :

RAM disponible pour l'application :

Version du système :

Autres périphériques connectés par SCSI ou IEEE1394 :

Numéro de version du pilote DS Multi PRO :

Symptômes :

Messages éventuellement affichés à l'écran à l'apparition du problème :

Fréquence du problème :

Pour connaître le numéro de version de votre logiciel pilote :

Placer le pointeur sur la fenêtre d'état dans la fenêtre de commande pour afficher le numéro de version.

CARACTÉRISTIQUES

Type:	Scanner de film multi-format
Films compatibles:	24x36, 120/220 (6x4.5, 6x6, 6x7, 6x8, 6x9) - négatif/ positif, couleurs/ Noir et blanc Film TEM, Transparent, 16 mm, Lames de verre
Dimensions de numérisation:	24x36 - 25,0 x 37,1mm (4728 x 7008 pixels) 120/220 (6x4.5, 6x6, 6x7, 6x8, 6x9) - 56,58 x 8,8mm (10692 x 15840 pixels)
Résolution d'entrée (Max.):	4800 x 4800 dpi
Mode de numérisation:	Film fixe, capteur mobile, mono-passe
Profondeur d'analyse	Entrée: 16 bits Sortie: 8/16 bits
Dynamique de densité:	4,2 (valeur testée)
Source lumineuse:	Lampe florescente à 3 longueurs d'onde, cathode froide
Capteur:	CCD RVB 3-lignes (7260 pixels/ligne)
Mise au point	Autofocus, Manuelle
Interface:	Ultra SCSI (D-sub half-pitch, 50p x2) et/ou IEEE 1394 (6p x2)
Alimentation/Fréquence:	100-240 V, 50/60 Hz
Consommation:	Max. 40W
Dimensions (L x H x l):	168 x 128 x 377 mm
Poids (environ):	4 kg
Conditions d'utilisation:	Température 10-35°C, Humidité 15-80%

Caractéristiques basées sur les dernières informations disponibles au moment de l'impression et sujettes à modification sans préavis. Document non contractuel

CARACTÉRISTIQUES

Durée de numérisation (environ):

Windows:	film 24 x 36 diapo
Num. d'index	6 vues/30sec.
Prévisualisation	9 sec.
Numérisation	45 sec.

Mac OS	film 24 x 36 diapo
Num. d'index	6 vues/35sec.
Prévisualisation	10 sec.
Numérisation	50 sec.

Windows:	film 120/220 (6x9) diapo
Prévisualisation	13 sec.
Numérisation	3 min 50 sec.

Mac OS:	film 120/220 (6x9) diapo
Prévisualisation	15 sec.
Numérisatio	4 min 10 sec.

• Conditions de test

IBM PC/AT

Processeur: Pentium IV 1,5 GHz
RAM: 1Go
OS: Windows 2000 Professionnel
Interface: IEEE1394:Adaptec AFW4300
Application hôte: Adobe Photoshop 6.0
Expo auto: désactivée; fonction ICE³: désactivée

Macintosh

Processeur: PowerPC G4/533 MHz
RAM: 1,5 Go
OS: Mac OS 9.1
Interface: FireWire
Application hôte : Adobe Photoshop 6.0
Expo auto: désactivée; fonction ICE³: désactivée

- La durée de chargement change en fonction des préférences utilisées.
- Les valeurs données ci-dessus n'intègrent pas le temps de transfert vers le micro-ordinateur.
- La durée de chargement pour un film négatif peut être plus longue que pour un film positif.