

MINOLTA

The essentials of imaging

www.minoltaeurope.com



DiMAGE F200

NL GEBRUIKSAANWIJZING

Voordat u begint

Gefeliciteerd met uw aanschaf van deze Minolta digitale camera. Neem uw tijd deze gebruiksaanwijzing goed door te lezen; dan bent u er zeker van dat u alle mogelijkheden van uw camera maximaal zult benutten.

Controleer onderstaande paklijst voordat u dit product gaat gebruiken. Ontbreekt er iets, neem dan contact op met uw handelaar of wend u tot Minolta.

Minolta DiMAGE F200 digitale camera

Polskoord HS-DG100

SD geheugenkaart

AV-kabel AVC-200

USB-kabel USB-500

DiMAGE Viewer CD-ROM

DiMAGE F200 gebruiksaanwijzing

DiMAGE Viewer gebruiksaanwijzing

Minolta internationale garantiekaart

Apple, het Apple logo, Macintosh, Power Macintosh, Mac OS en het Mac OS logo zijn gedeponeerde handelsmerken van Apple Computer Inc. Microsoft en Windows zijn gedeponeerde handelsmerken van Microsoft Corporation. De officiële naam van Windows is Microsoft Windows Operating System. Pentium is een gedeponeerd handelsmerk van Intel Corporation. Power PC is handelsmerk van International Business Machines Corporation. QuickTime is een handelsmerk gebruikt onder licentie. USB DIRECT-PRINT is een handelsmerk van Seiko Epson Corporation. Alle andere handelsmerken zijn eigendom van hun respectievelijke eigenaren.

Correct en veilig gebruik

Neem onderstaande opmerkingen en waarschuwingen ter harte voordat u dit product gebruikt.

WAARSCHUWING

Verkeerd gebruik van batterijen kan leiden tot het vrijkomen van schadelijk vloeistoffen, oververhitting of explosie, waardoor schade en letsel kunnen ontstaan. Volg onderstaande waarschuwingen op:

- Gebruik alleen batterijen van het in deze gebruiksaanwijzing opgegeven type.
 - Plaats de batterijen niet met de polen (+/-) verkeerd om.
 - Gebruik batterijen niet als ze beschadigd of aangetast zijn.
 - Stel batterijen niet bloot aan vuur, hoge temperaturen, water of vochtigheid.
 - Probeer batterijen niet kort te sluiten of te demonteren.
 - Bewaar batterijen niet in of bij metalen voorwerpen.
 - Gebruik geen batterijen van verschillende typen, merken, fabricagedata en of laadniveaus door elkaar.
 - Probeer nooit lithiumbatterijen te herladen.
 - Gebruik voor oplaadbare batterijen de aanbevolen lader.
 - Gebruik nooit batterijen die zijn gaan lekken. Komt er batterijvloeistof in een oog, spoel het oog dan onmiddellijk schoon met veel water en neem contact op met een arts. Komt batterijvloeistof in contact met uw huid of kleding, was de vervuilde plek dan grondig met water.
 - Plak de contacten van batterijen die u wilt wegdoen af om kortsluiting bij ingezamelde batterijen te voorkomen; houd u altijd aan de voorschriften voor de inzameling van batterijen.
-
- Gebruik alleen de aangegeven netstroomadapter, en dan uitsluitend op het voltage waarvoor de adapter geschikt is. Een defecte adapter of een onjuist voltage kan schade of letsel als gevolg van brand of een elektrische schok veroorzaken.
 - Demonteer dit product niet. Wanneer u een hoog-voltage-circuit in het binnenwerk aanraakt kunt u een elektrische schok oplopen.
 - Wordt de camera zodanig beschadigd dat het binnenwerk, met name het flitsgedeelte, wordt blootgelegd, dan moet u onmiddellijk de batterijen verwijderen of de verbinding met het lichtnet verbreken en de camera verder niet meer gebruiken. De flitser heeft een hoog-voltage-circuit dat elektrische schokken kan veroorzaken die tot letsel kunnen leiden. Voortgaand gebruik van een beschadigd product kan tot letsel of brand leiden.

- Houd batterijen en andere voorwerpen die ingeslikt kunnen worden buiten het bereik van kleine kinderen. Neem onmiddellijk contact op met een arts wanneer er een voorwerp wordt ingeslikt.
- Bewaar dit product buiten het bereik van kinderen. Wees in de nabijheid van kinderen voorzichtig, zodat u ze niet met dit product of onderdelen ervan kunt verwonden.
- Flits niet van korte afstand rechtstreeks in iemands ogen. Het kan tot aantasting van het gezichtsvermogen leiden.
- Flits niet in de richting van bestuurders van voertuigen. Afleiding of verblinding kan tot een ongeluk leiden.
- Kijk niet op de lcd-monitor wanneer u loopt of een voertuig bestuurt. Het kan tot een ongeluk of letsel leiden.
- Kijk niet via de zoeker in de zon of sterke lichtbronnen. Het kan uw gezichtsvermogen aantasten of blindheid veroorzaken.
- Gebruik dit product niet in een vochtige omgeving, en pak het niet met natte handen beet. Komt er toch vloeistof in het product terecht, verwijder dan meteen de batterijen of verbreek de netstroomaansluiting, en gebruik het product verder niet meer. Voortgaand gebruik van een product dat aan vloeistof is blootgesteld kan schade of letsel als gevolg van een elektrische schok of brand veroorzaken.
- Gebruik dit product niet in de nabijheid van ontvlambare gassen of vloeistoffen als benzine, wasbenzine of verfverdunder. Gebruik geen ontvlambare producten als alcohol, wasbenzine of verfverdunder om dit product te reinigen. Het gebruik van ontvlambare reinigingsmiddelen of oplosmiddelen kan een explosie of brand veroorzaken.
- Verwijder de netstroomadapter nooit uit het stopcontact door aan de stroomkabel te trekken. Houd de adapter zelf vast wanneer u hem verwijdert.
- Zorg ervoor dat de adapterkabel niet wordt beschadigd, verdraaid, aangepast, verhit of met zware voorwerpen wordt belast. Een beschadigde kabel kan schade of letsel als gevolg van een elektrische schok of brand ten gevolge hebben.
- Verspreid het product een vreemde geur, hitte, of rook, schakel het dan meteen uit. Verwijder meteen de batterijen en houd er daarbij rekening mee dat batterijen heet kunnen worden. Voortgaand gebruik van een beschadigd product of onderdeel kan letsel of brand veroorzaken.
- Is reparatie nodig, breng of stuur het product dan naar de Technische Dienst van Minolta of laat uw handelaar voor afhandeling zorgdragen.

WEES VOORZICHTIG

- Gebruik of bewaar dit product niet in een warme of vochtige omgeving als het dashboardkastje of de bagageruimte van een auto. Het kan leiden tot schade aan het product of de batterijen, wat brandwonden of ander letsel als gevolg hitte, brand, explosie, of lekkende batterijvloeistof kan veroorzaken.
- Het objectief trekt zich terug wanneer de camera wordt uitgeschakeld. Raak het objectief tijdens het terugtrekken niet aan; het kan tot letsel leiden.
- Bij lang voortdurend gebruik wordt de camera warm.
- Houd rekening met de hitte van de batterijen of geheugenkaart wanneer u ze uit de camera haalt op een moment dat de camera lang in bedrijf is geweest. Zet de camera uit en laat hem afkoelen.
- Laat de flitser niet ontsteken wanneer hij in contact is met mensen of voorwerpen. Bij de flits komt veel warmte vrij.
- Oefen geen druk uit op de monitor. Een beschadigde lcd-monitor kan letsel veroorzaken, en de vloeistof uit de monitor is brandbaar. Komt vloeistof uit de monitor in contact met de huid, was die dan schoon met schoon water. Komt de vloeistof in contact met de ogen, spoel de ogen dan onmiddellijk met veel water schoon en neem contact op met een arts.
- Steek de stekker van de netstroomadapter veilig en zorgvuldig in het stopcontact.
- Gebruik de netstroomadapter niet wanneer de kabel beschadigd is.
- Dek de netstroomadapter niet af. U kunt er brand mee veroorzaken.
- Zorg ervoor dat u in geval van nood altijd makkelijk bij de netstroomadapter kunt komen.
- Haal de netstroomadapter uit het stopcontact wanneer u hem schoonmaakt of wanneer u de camera niet gebruikt.

Over deze gebruiksaanwijzing

De basishandelingen voor deze camera worden behandeld op de pagina's 14 tot en met 37. In dit deel van de gebruiksaanwijzing worden de onderdelen van de camera behandeld, de voorbereiding van de camera voor gebruik, plus de basishandelingen voor opname, weergave en het wissen van beelden.

De hoofdstukken over de eenvoudige en de geavanceerde automatische opnamestand behandelen alle basisfuncties die in deze stand beschikbaar zijn plus de multifunctionele opnamestand. Neem deze hoofdstukken op uw gemak door voordat u verder gaat. Het hoofdstuk over de eenvoudige weergavestand behandelt hoe u de beelden afspeelt. De andere hoofdstukken kunt u doornemen wanneer u de informatie ervan nodig hebt.

Veel van de mogelijkheden van deze camera worden met menu's geregeld. In de hoofdstukken over menu-navigatie leest hoe u de menu-instellingen verandert. Na de navigatiemogelijkheden volgt de uitleg van elke instelling.

| | |
|--|----|
| Benaming van de onderdelen | 10 |
| Camerahuis | 10 |
| Zoeker..... | 12 |
| Keuzeknop | 12 |
| Datascherm | 13 |
| Aan de slag | 14 |
| Batterijen plaatsen..... | 14 |
| Polsriem bevestigen..... | 15 |
| Aanduiding batterijconditie | 16 |
| Automatische spaarschakeling | 16 |
| Netstroomadapter aansluiten (apart leverbaar)..... | 17 |
| Geheugenkaart verwisselen | 18 |
| Over geheugenkaarten | 19 |
| Datum en tijd instellen | 20 |
| Automatische opnamestand – basis | 22 |
| Hanteren van de camera | 22 |
| Stroom/toegangslampje..... | 22 |
| Camera instellen op automatisch opnemen | 23 |
| Gebruik van het zoomobjectief | 24 |
| Scherpstelbereik..... | 24 |
| Over de werking van de camera | 25 |
| Basishandelingen opname | 26 |

| | |
|---|----|
| Scherpstelsignalen | 27 |
| Speciale scherpstelsituaties | 27 |
| Automatische selectie uit de digitale onderwerpsprogramma's..... | 28 |
| Toets digitale onderwerpsprogramma's | 29 |
| Weergavetoets – opnamestand..... | 31 |
| Flitsstanden | 32 |
| Flitsbereik – automatische opnamestand..... | 33 |
| Flitsignalen..... | 33 |
| Waarschuwing cameratrilling..... | 33 |
| Weergave - basis..... | 34 |
| Enkelvoudige weergave en histogramweergave | 34 |
| Beelden bekijken en wissen | 35 |
| Weergavetoets - weergavestand | 36 |
| Weergavetoets - snelweergave (Quick View) | 36 |
| Vergrote weergave..... | 37 |
| Automatische opnamestand - geavanceerd..... | 38 |
| Transportstanden | 38 |
| Zelfontspanner..... | 39 |
| Afstandsbediening (apart leverbaar) | 40 |
| Continu-stand | 41 |
| Bracketing..... | 42 |
| Navigeren door het menu van de automatische opnamestand..... | 44 |
| Beeldgrootte en beeldkwaliteit..... | 46 |
| Digitale zoom..... | 48 |
| Datum in beeld | 50 |
| Directe weergave..... | 50 |
| Belichtingscorrectie..... | 51 |
| Scherpstelveldselectie? | 52 |
| Scherpstelvergrendeling | 53 |
| Multifunctionele opnamestand – geavanceerde handelingen | 54 |
| Scherm multifunctionele opnamestand | 55 |
| Navigeren door het menu van de multifunctionele opnamestand | 56 |
| Belichtingsstanden..... | 58 |
| Programma-automatiek – P | 58 |
| Diafragmavoorkeuze – A..... | 58 |
| Sluittijdvoorkeuze – S | 59 |
| Handmatige belichtingsinstelling – M | 60 |
| Tijdopnamen..... | 61 |

| | |
|--|----|
| Witbalans | 62 |
| Automatische regeling van de witbalans | 62 |
| Vooringestelde witbalans | 62 |
| Eigen witbalansinstellingen | 63 |
| Camera gevoeligheid – ISO | 64 |
| Flitsbereik en camera gevoeligheid | 64 |
| Scherpstelstanden | 65 |
| Enkelvoudige AF | 65 |
| Subject Tracking AF | 65 |
| Subject Tracking AF en Aanduiding scherpstelveld | 66 |
| Handmatige scherpstelling | 67 |
| Full-time AF | 65 |
| Flitscorrectie | 66 |
| Meetmethoden | 66 |
| Voice Memo | 69 |
| Kleurinstelling | 70 |
| Regeling digitale effecten | 70 |
| Fotografische basisprincipes | 72 |
| Wat is een LW? | 73 |
| Belichtings- en flitscorrectie gebruiken | 74 |
| Film- en geluidsopnamen | 75 |
| Audio opnemen | 75 |
| Film opnemen | 76 |
| Opmerkingen over film opnemen | 77 |
| Film en audio opnemen met de RC-3 afstandsbediening (apart verkrijgbaar) | 77 |
| Navigeren door het filmmenu | 78 |
| Direct video | 80 |
| Weergavestand – geavanceerde handelingen | 82 |
| Voice memo's en audio-commentaar afspelen | 82 |
| Film- en geluidsopnamen afspelen | 83 |
| Navigeren door het weergavemenu | 84 |
| Beeldselectiescherm | 86 |
| Bestanden wissen | 87 |
| Automatische rotatie | 88 |
| Bestanden vergrendelen | 88 |
| Audio-commentaar | 89 |
| Diashow | 90 |
| Over DPOF | 92 |
| DPOF printopdracht aanmaken | 92 |
| Indexprint bestellen | 93 |
| Copy en E-mail Copy | 94 |
| Beelden op TV bekijken | 96 |

| | |
|---|-----|
| Setup-stand- de werking van de camera regelen | 97 |
| Navigeren door het setup-menu | 98 |
| Helderheid lcd-monitor | 100 |
| Geheugenkaarten formatteren | 100 |
| Automatische spaarschakeling | 101 |
| Taal | 101 |
| Geheugen bestandsnummers (#) | 101 |
| Mapnaam | 102 |
| Audiosignalen | 102 |
| Shutter FX | 103 |
| Volume | 104 |
| Standaardinstellingen terughalen | 104 |
| Ruisonderdrukking | 106 |
| Datum en tijd instellen | 106 |
| Datumvolgorde instellen | 106 |
| Video-output | 106 |
| Overspeelstand – aansluiting op een computer | 107 |
| Systeemeisen | 107 |
| Camera op een computer aansluiten | 108 |
| Aansluiting met Windows 98 en 98 Second Edition | 110 |
| Automatische installatie | 110 |
| Handmatige installatie | 111 |
| QuickTime systeemeisen | 113 |
| Automatische spaarschakeling (overspeelstand) | 113 |
| Werken met mappen op de geheugenkaart | 114 |
| Camera van de computer loskoppelen | 116 |
| Windows 98 en 98SE | 116 |
| Windows Me, 2000 Professional en XP | 116 |
| Macintosh | 117 |
| Geheugenkaart verwisselen (overspeelstand) | 118 |
| USB DIRECT-PRINT gebruiken | 118 |
| Over fouten bij het printen | 120 |
| Navigeren door het USB DIRECT-PRINT menu | 120 |
| DPOF bestanden printen | 121 |
| Appendix | 122 |
| Problemen oplossen | 122 |
| Over Ni-MH batterijen | 124 |
| Driver-software verwijderen – Windows | 125 |
| Onderhoud en opslag | 126 |
| Technische gegevens | 130 |

Camerahuis

* Deze camera is een geavanceerd optisch instrument. Houd de aangewezen plaatsen zorgvuldig schoon. Lees ook de informatie over onderhoud en opslag achterin deze gebruiksaanwijzing (blz. 126).

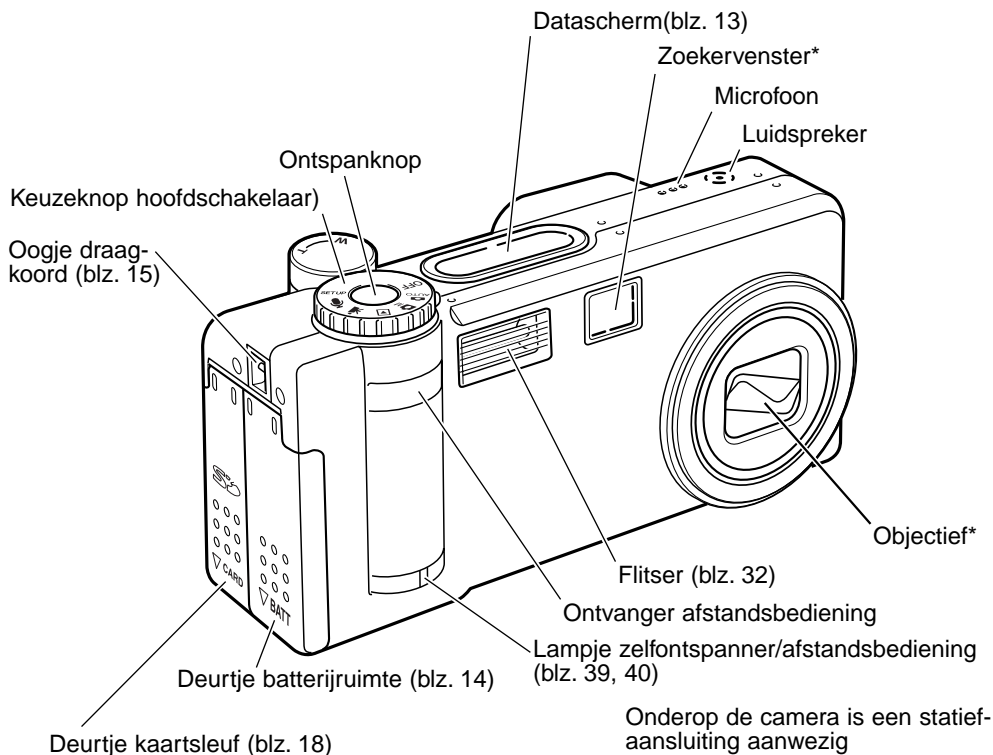

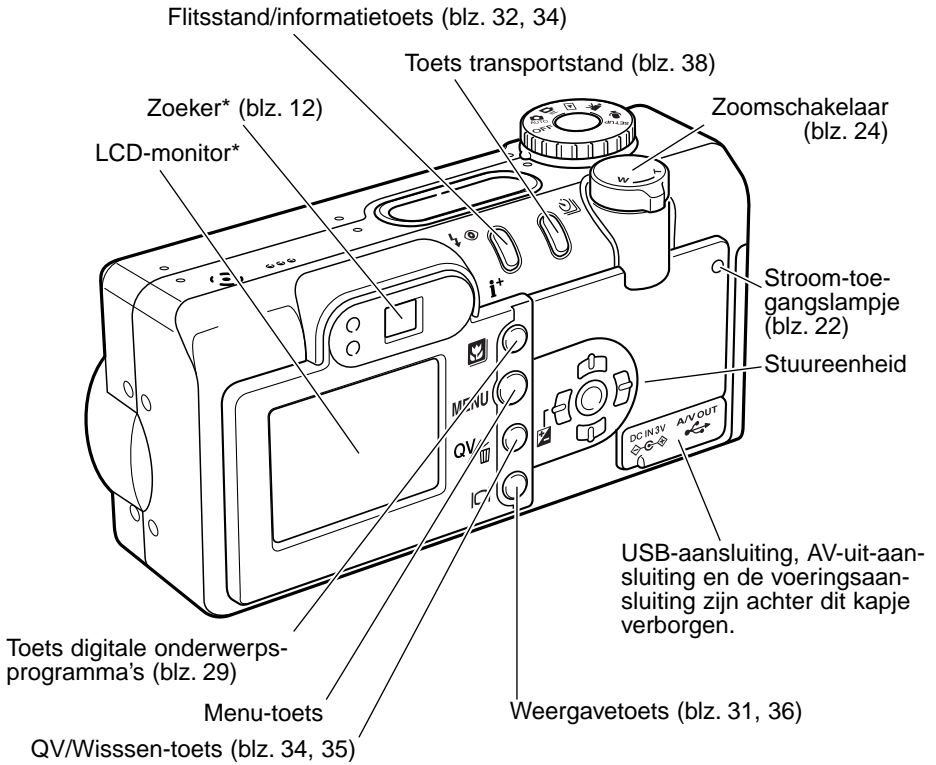

Zoeker

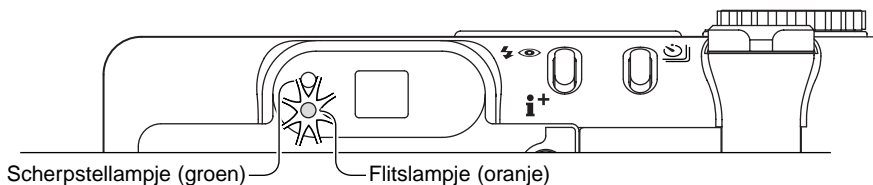





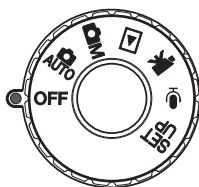

Doordat de optische zoeker en het objectief op enige afstand van elkaar zitten, stemmen de beelden die ze vormen niet honderd procent overeen; dit verschijnsel wordt parallax genoemd. Op korte afstanden kan de parallax leiden tot verkeerde beelduitsneden; de afwijking is sterker naarmate er meer wordt ingezoomd. Is het onderwerp dichterbij dan 1 m (groothoekstand) of 3 m (telestand), gebruik dan de lcd-monitor om de beelduitsnede te bepalen; omdat het objectief het beeld vormt dat op de lcd-monitor verschijnt treedt er geen parallax op.

Keuzeknop

Deze keuzeknop geeft u direct toegang tot de belangrijkste camera-functies. Hij fungeert ook als hoofdschakelaar.



-  **AUTO** Automatische opnamestand (blz. 22, 38)
-  **M** Multifunctionele opnamestand (blz. 54)
-  Weergavestand (blz. 34, 82)
-  Filmopnamestand (blz. 76)
-  Audio-opnamestand (blz. 75)
-  Setup-stand (blz. 97)

Data-scherm

Het datascherm bovenop de camera geeft de status van de camera weer. Voor de duidelijkheid is hier-naast alle informatie weergegeven die erop kan verschijnen.

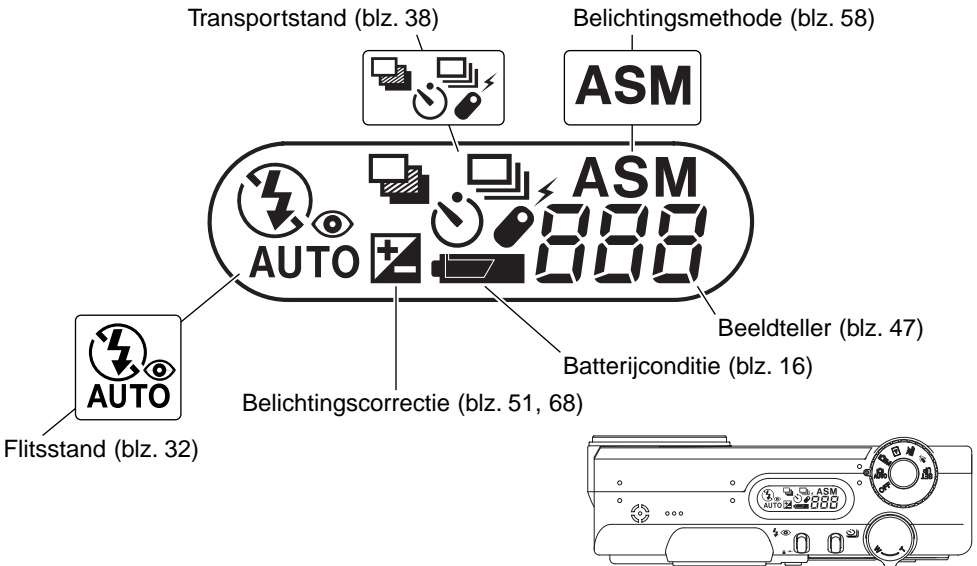

Camera-info

De opnameteller gaat niet hoger dan 999. Wordt het aantal opgenomen beelden hoger dan dit aantal, dan verschijnt 999. Komt het aantal opgenomen beelden onder de duizend, dan gaat de teller het juiste aantal weer aangeven.

AAN DE SLAG

Batterijen plaatsen

Deze digitale camera gebruikt één CR-V3 lithiumbatterij of twee AA-formaat Ni-MH-batterijen. Gebruik geen andere typen AA-batterijen. Wanneer u de batterij verwisselt dient de keuzeknop in de uitstand (OFF) te staan.

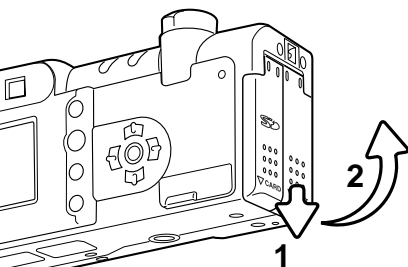

Open het deurtje van de batterijruimte door het deurtje naar de onderkant van de camera toe te schuiven (1) om de beveiliging te ontgrendelen; dan kan het deurtje worden geopend (2).

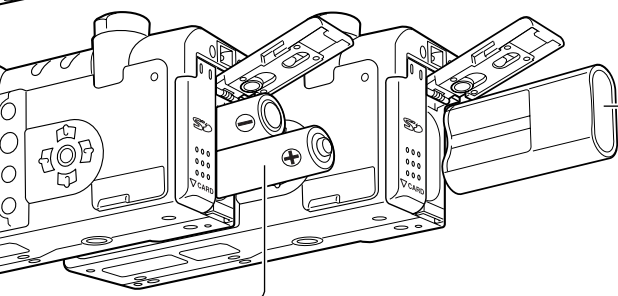

Plaats de batterij.

CR-V3 - de batterij moet met de polen naar voren in de camera worden geschoven. De platte kant van de batterij moet naar de voorkant van de camera wijzen. Past de batterij niet, controleer dan of hij juist is geplaatst. Forceer de batterij nooit.

AA-batterijen - plaats de batterijen zoals aangegeven in de tekening; let goed op dat de positieve en de negatieve polen goed worden geplaatst.

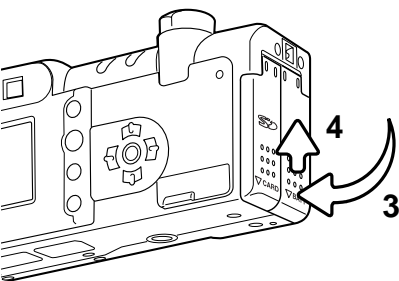

Sluit het deurtje van de batterijruimte (3) en schuif het naar de bovenzijde van de camera (4) zodat het sluit en wordt vergrendeld.

Na het plaatsen van de batterij kan op de lcd-monitor de melding verschijnen dat datum en tijd moeten worden ingesteld. De klok en de kalender worden ingesteld in de custom 2 sectie van het setup-menu (blz. 20).

Polskoord bevestigen

Houd altijd het polskoord om uw pols om te voorkomen dat de camera per ongeluk valt. Als extra zijn leverbaar de metalen draagketting NS-DG100, en een lederen halsriem, NS-DG200. De verkrijgbaarheid verschilt per regio.

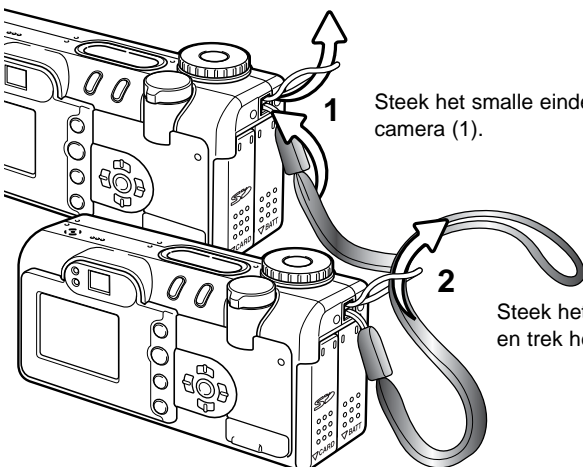

1 Steek het smalle einde van het polskoord door het koord-oogje op de camera (1).

2 Steek het andere einde van het koord door de kleine lus en trek het koord aan (2).

Aanduiding batterijconditie

Deze camera is uitgerust met een automatische aanduiding voor de batterijconditie. Wanneer de camera aan staat verschijnt de batterij-indicatie op het datascherm en de lcd-monitor. Zijn datascherm, elektronische zoeker en lcd-monitor blanco, dan is de batterij leeg of verkeerd geïnstalleerd.



Batterij vol - De batterij is vers/geheel geladen. Na inschakeling van de camera is dit symbool drie seconden lang op de lcd-monitor te zien. Het symbool blijft op het datascherm zichtbaar.



Batterij bijna leeg - De energievoorraad is beperkt. De batterij dient zo snel mogelijk vervangen te worden. De lcd-monitor gaat tijdens het opladen van de flitser uit om stroom te sparen.



Batterijen bijna leeg, waarschuwing - De energievoorraad is zeer beperkt. Het symbool op de monitor is rood geworden. De batterij dient zo snel mogelijk vervangen te worden. Deze waarschuwing verschijnt automatisch en blijft zichtbaar totdat er volle batterijen in de camera zitten. Om stroom te sparen gaat de monitor uit als de flitser wordt geladen. Bereikt de energie een lager niveau, dan verschijnt het symbool voor een uitgeputte batterij vlak voordat de camera wordt uitgeschakeld.

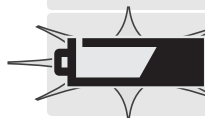

Batterijen leeg (knipperend) - Wanneer dit knipperende symbool verschijnt - de overige informatie is dan verdwenen - dan is er onvoldoende energie om de camera te laten werken. Er kan geen opname worden gemaakt.

Automatische spaarschakeling

Om de batterijen te sparen zal de camera displays en onnodige functies uitschakelen wanneer hij een minuut niet is gebruikt. De lcd-monitor wordt uitgeschakeld na dertig seconden. Wilt u de camera weer activeren, druk dan op willekeurig welke knop of toets, of zet de keuzeknop in een andere stand. Op de wachttijd van 30 seconden na kan de periode voor de automatische spaarschakeling in de sectie basic van het setup-menu worden ingesteld (blz. 98).

Netstroomadapter aansluiten (apart leverbaar)

Met de AC-6 netstroomadapter kunt u de camera vanuit het lichtnet van stroom laten voorzien. Gebruik de netstroomadapter wanneer de camera op de computer wordt aangesloten of wanneer hij langdurig intensief moet worden gebruikt.

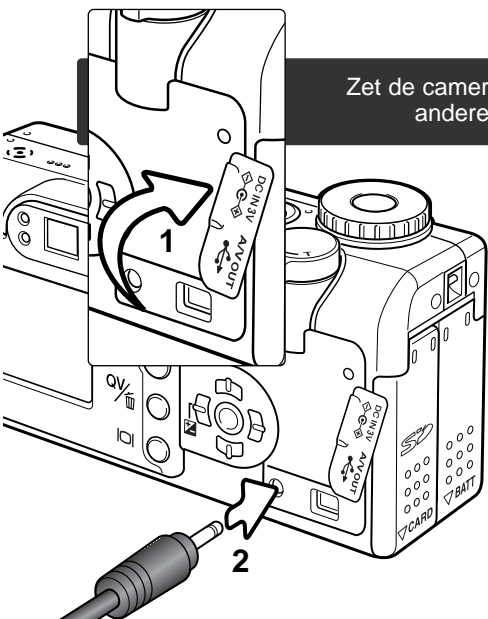

Zet de camera altijd uit wanneer u op een andere stroombron overgaat.



Klap het kapje van de netstroomaansluiting (1) open. Om verlies te voorkomen zit het deksel aan de camera vast.

Steek de miniplug van de netstroomadapter in de netstroomaansluiting van de camera (2).

Steek de stekker van de netstroomadapter in een stopcontact.

Geheugenkaart verwisselen

Om te kunnen functioneren moet de camera van een SD -geheugenkaart of een MultiMedia-kaart worden voorzien. Zit er geen kaart in de camera, dan verschijnt er automatisch een no-card-waarschuwing op de lcd-monitor en verschijnen er drie streepjes (— — —) op de teller op het datascherm.

Gaat u een geheugenkaart uitnemen, kijk dan altijd of het toegangslampje niet rood brandt, anders kan er schade of dataverlies ontstaan.

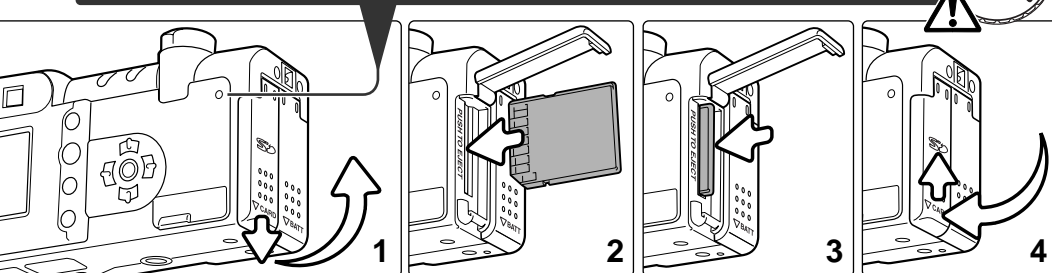

Open het deurtje van de kaartsleuf door het naar de onderzijde van de camera te schuiven om de veiligheidsvergrendeling op te heffen (1); nu kan het deurtje worden geopend.

Schuif de kaart geheel in de sleuf en laat hem los (2). De kaart moet nu blijven zitten. Plaats de kaart met de voorzijde naar voren toe gericht. Duw de kaart altijd rechtstandig naar binnen toe. Forceer de kaart nooit. Past de kaart niet, controleer dan of u hem niet verkeerd houdt.

Wilt u een kaart uitnemen, duw hem dan naar binnen en laat hem opkomen (3). U kunt de kaart nu naar buiten trekken. Wees voorzichtig, de kaart kan door gebruik heet worden

Sluit het deurtje van de kaartsleuf en schuif het naar de bovenzijde van de camera zodat de veiligheidsvergrendeling vastklikt (4).

Verschijnt er een boodschap dat de kaart door de camera niet wordt herkend (card-not-recognized), dan is het waarschijnlijk noodzakelijk de kaart te formatteren. Soms kan het nodig zijn een kaart die in een andere camera werd gebruikt opnieuw te formatteren. Verschijnt de boodschap dat de kaart niet kan worden gebruikt (unable-to-use-card), dan is de kaart niet compatible met de camera en kan hij niet worden geformatteerd (blz. 98). Formatteren wist alle informatie die op kaart staat.

Over geheugenkaarten

Vergeleken met SD-geheugenkaarten is de responstijd bij opname en weergave van MultiMedia-kaarten langer. Dat is geen defect, het heeft te maken met de manier waarop de kaart werkt. Bij het gebruik van kaarten met een grote capaciteit kunnen bewerkingen als wissen langer duren.

Een SD-geheugenkaart heeft een schrijfbeveiliging. Is die ingeschakeld, dan kunnen er op de kaart geen beelden worden opgenomen. De beveiliging wordt geactiveerd door de schuif naar beneden te schuiven. Wordt er geprobeerd met de camera een beeld op te nemen of te wissen, dan verschijnt de boodschap dat de kaart vergrendeld is (card locked) op de lcd-monitor. Kijk voor onderhoud en opslag van geheugenkaarten op blz. 127.

Geheugenkaarten dienen niet te worden gebruikt voor permanente opslag. Maak altijd een kopie van de in de camera opgeslagen bestanden op een opslagapparaat of opnamemedium. Het is aan te bevelen een extra reserve kopie van de beeldinformatie te maken. Minolta is niet aansprakelijk voor het verlies van beeldinformatie.

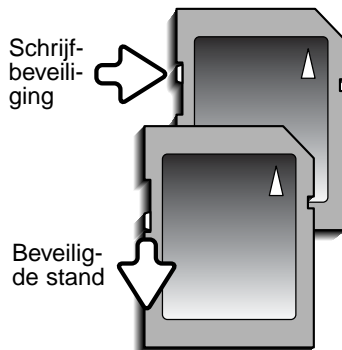

Datum en tijd instellen

Nadat u voor de eerste maal een geheugenkaart en een batterij in de camera hebt geplaatst moet u de klok en der kalender van de camera instellen. Bij het opslaan van gemaakte opnamen wordt altijd de datum en de tijd van opname geregistreerd. Afhankelijk van het land van aankoop kan het ook nodig zijn de menu-taal in te stellen. Kijk daarvoor op de volgende bladzijde.

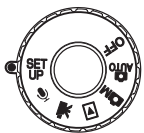

Zet de keuzeknop in de setup-stand. De camera gaat aan en het setup-menu verschijnt.



Zet de keuzeknop in de setup-stand. De camera gaat aan en het setup-menu verschijnt.



Met de centrale knop van de stuureenheid selecteert u de menu-opties en stelt u veranderingen in.

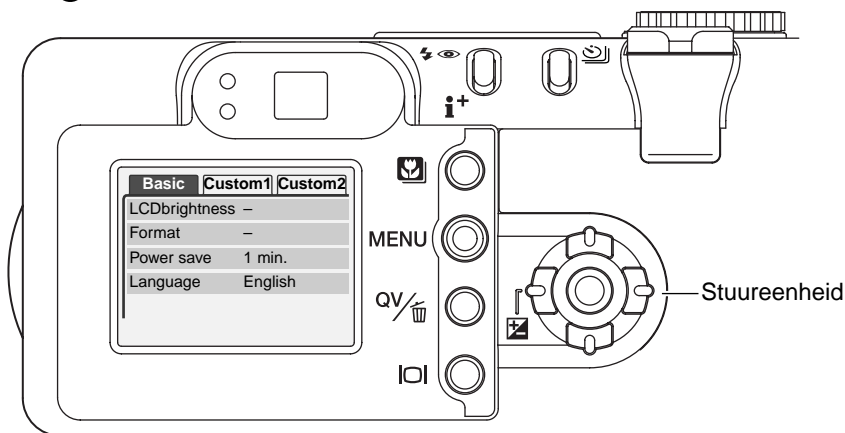

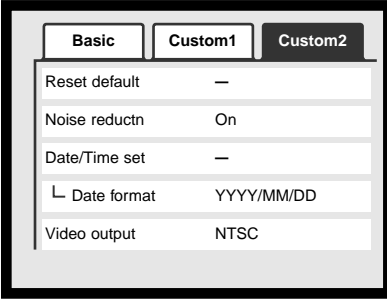

Weergavemenu: custom 2 sectie



Gebruik de rechts-toets om de custom 2 tab bovenaan het menu te markeren.



Gebruik de op/neer-toets om de menu/optie voor datum en tijd te markeren.



Druk op de rechts-toets. "Enter" verschijnt op de rechterzijde van het menu.



Druk op de centrale toets om het scherm voor het instellen van datum en tijd op te roepen.



Gebruik de links- en de rechts-toets om het onderdeel te selecteren dat moet worden veranderd.



Gebruik de op- en neertoets om het onderdeel in te stellen.



Druk op de centrale toets om de instelling van klok en kalender vast te leggen. Het setup-menu verschijnt.

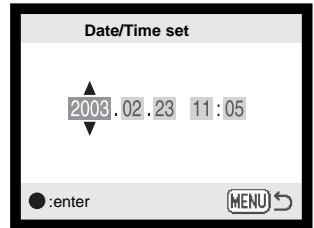

Date/Time setting screen

Camera-info

Het is mogelijk zelf de taal van de menu's te kiezen. Markeer daarvoor de taal-optie (language) in de basic-sectie van het setup-menu. Druk op de rechts-toets om de taalinstelling op te roepen. Met de up-neer-toetsen markeert u de gewenste taal. Druk op de centrale toets om de gemarkeerde taal in te stellen; het setup-menu verschijnt in de geselecteerde taal.

AUTOMATISCHE OPNAMESTAND BASIS

In dit deel van de gebruiksaanwijzing komen de basishandelingen aan de orde. Maak uzelf goed vertrouwd met de handelingen die hier worden behandeld voordat u verder gaat met meer specialistische handelingen en technieken.

De geavanceerde technologie die in de automatische opnamestand wordt toegepast ontlast de fotograaf van ingewikkelde camera-instellingen. Hoewel de werking van de camera in deze stand automatisch is, is het mogelijk in te grijpen om een aanpassing aan de omstandigheden te realiseren of om een persoonlijke voorkeur door te voeren.

Hanteren van de camera

Of u nu de zoeker of de lcd-monitor gebruikt, pak de camera stevig vast met uw rechter hand, terwijl u hem met de linkerhand ondersteunt. Houd uw ellebogen tegen uw zij en plaats uw voeten iets uit elkaar: Zo houdt u de camera stabiel.

Maakt u verticale opnamen, houd de camera dan zo dat de flitser zich boven het objectief bevindt, dus met de handgreep aan de bovenzijde. Let goed op dat u het objectief niet met uw vingers of met de riem afdekt.

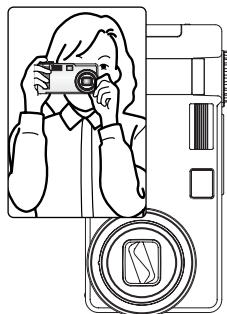

Stroom/toegangslampje

Het stroom/toegangslampje wordt groen en brandt continu wanneer de camera is ingeschakeld. Het lampje wordt rood en knippert wanneer er beeldinformatie wordt overgespeeld tussen camera en geheugenkaart; verwijder dan nooit de kaart.

Wordt het objectief tegengehouden als het naar buiten komt, dan kan het groene lampje drie minuten lang blijven knipperen. Zet dan de camera uit en aan om het objectief in de basisstand te brengen.

Camera instellen op automatisch opnemen

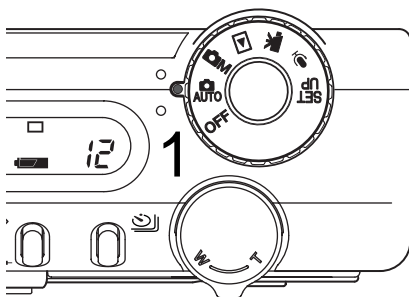

Ze de keuzeknop in de automatische opnamestand (1); alle camerafuncties werken nu automatisch. De autofocus-, belichtings- en beeldverwerkingssystemen werken nu samen om u zonder rompslomp mooie opnamen te bezorgen.

Veel van de systemen in de camera mogen dan wel automatisch zijn, het is mogelijk de camera-automatiek voor bepaalde onderwerpen te optimaliseren, simpelweg door middel van de knop voor digitale onderwerpsprogramma's (blz. 29). De flitsstand (blz. 32) en de transportstand (blz. 38) kunnen ook worden veranderd. Beeldgrootte en -kwaliteit zijn instelbaar in het menu van de automatische opnamestand (blz. 44).

- Belichtingsstand – Programma-automatiek (vast)
- Lichtmeetmethode – Meerveldsmeting (vast)
- Camera-gevoeligheid (ISO) – Automatisch (vast)
- Flitsstand – Automatisch flitsen (kan worden veranderd*)
- Scherpstelveld – Groot scherpstelgebied (kan worden veranderd*)
- Scherpstelmethode – Area AF & Subject Tracking AF (vast)
- Transportstand – Enkelbeeld (kan worden veranderd*)
- Belichtingscorrectie – 0.0 (kan worden veranderd*)
- Verscherping – Normaal (vast)
- Contrast – Normaal (vast)
- Kleurverzadiging – Normaal (vast)
- Kleurinstelling – Natural Color (vast)
- Witbalans – Automatisch (vast)

* Veranderingen in de flitsstand, het scherpstelveld, de transportstand of de belichtingscorrectie worden ongedaan gemaakt wanneer de keuzeknop in een andere stand wordt gezet. De flitsstand wordt teruggezet op automatisch flitsen of automatisch flitsen met rode-ogen-reductie, afhankelijk van welke van deze twee standen het laatste werd gebruikt.

Gebruik van het zoomobjectief

Deze camera is uitgerust met een 7,8 tot 23,4 mm zoomobjectief. Het optisch zoombereik is vergelijkbaar met dat van een 38 tot 114 mm zoomobjectief voor kleinbeeld. In de kleinbeeldfotografie gelden brandpuntsafstanden korter dan 50 mm als groothoek; de beeldhoek is dan groter dan die van het menselijk oog. Langer dan 50 mm geldt als tele; u krijgt er onderwerpen vergroot mee in beeld. Het effect van de optische zoom is zichtbaar in de zoeker en op de lcd-monitor.

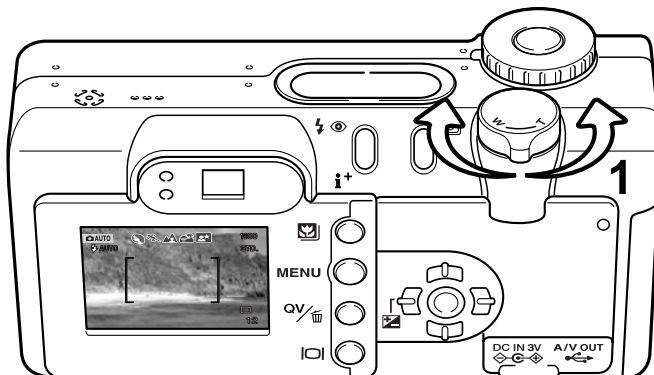

Het zoomobjectief wordt ingesteld met de zoomschakelaar (1). Duw de schakelaar naar rechts (T) om in te zoomen. Duw de schakelaar naar links (W) om uit te zoomen.

Scherpstelbereik

Normaal scherpstelbereik

0,5 m - ∞

Macrostand (blz. 29)

0,2 m - 0,6 m

Alle afstanden zijn gemeten vanaf het CCD-vlak.

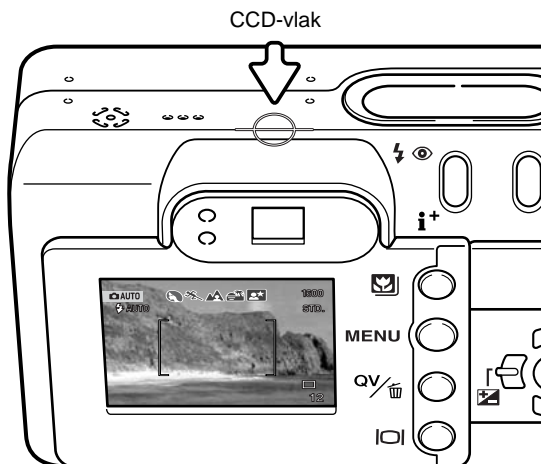

Over de werking van de camera

De automatische opnamestand gebruikt geavanceerde technologie om u in staat stellen zonder bijzondere inspanningen goede foto's te maken. De Automatische Selectie van Digitale Onderwerpsprogramma's optimaliseert belichting, kleur en de beeldbewerkingsinstellingen voor elk onderwerp. Het geavanceerde AF-systeem lokaliseert en volgt het onderwerp automatisch.

Automatische Selectie van Digitale Onderwerpsprogramma's – Met de symbolen bovenin de lcd-monitor wordt aangegeven welk digitaal onderwerpsprogramma wordt gebruikt. Wanneer u foto's maakt blijft het symbool voor het actieve programma zichtbaar. Wordt er geen symbool weergegeven, dan wordt de normale programma-automatiek gebruikt. Kijk voor meer informatie over Automatische Selectie van Digitale Onderwerpsprogramma's op blz. 28.

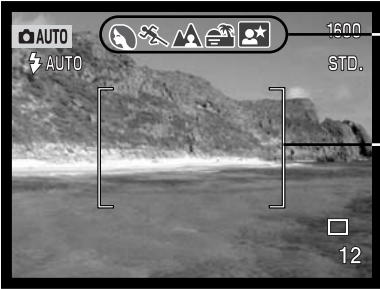

Weergave Automatische Selectie van Digitale Onderwerpsprogramma's

Scherpstelkader Area AF

AF-sensor

Area AF & Subject Tracking AF – Area AF lokaliseert het onderwerp binnen het extra grote scherpstelkader. Waar de camera het onderwerp aantreft verschijnt een AF-sensor-vak, waarop de scherpstelling wordt uitgevoerd. Subject Tracking AF blijft het onderwerp binnen het grote scherpstelkader volgen; dat gebeurt als het onderwerp zich verplaatst en als de camera anders wordt gericht.

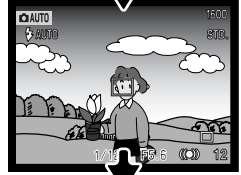

Subject Tracking AF

Basishandelingen opname



Staat de keuzeknop in de automatische opnamestand, dan is de camera ingeschakeld en is de lcd-monitor geactiveerd. De automatische opnamestand gebruikt twee geavanceerde AF-systemen, Area AF en Subject Tracking AF, om het onderwerp binnen het extra ruime scherpstelkader te vinden en te volgen.

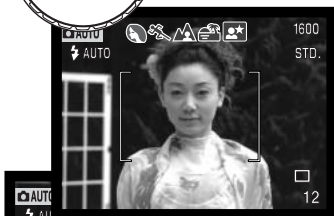

Plaats het onderwerp ergens in het scherpstelkader.

- Zorg ervoor dat het onderwerp zich binnen het scherpstelbereik bevindt: 0,5 m - ∞. Gebruik voor onderwerpen op kortere afstand de macrofunctie (blz. 29).
- Is het onderwerp dichterbij dan 1 m in de groothoekstand of 3 m in de telestand, gebruik dan de lcd-monitor om de beeldcompositie te bepalen.

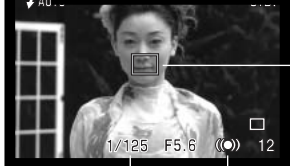

Druk de ontspanknop half in (1) om de scherpstelling en de belichting op het onderwerp te vergrendelen.

- Scherpstelsignalen op monitor bevestigen vergrendeling op het onderwerp. Is het scherpstelsignaal rood, dan kan camera onderwerp niet lokaliseren. Herhaal voorgaande stappen totdat u een wit signaal krijgt.

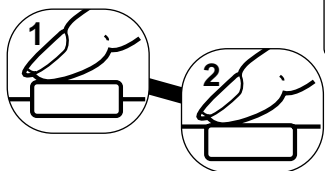

- Wanneer vergrendeling op onderwerp in werking treedt verschijnt AF-sensor die aangeeft waarop wordt scherpgesteld. Verplaatst onderwerp zich binnen scherpstelkader, dan blijft AF-sensor het volgen.

- Sluiter tijd en diafragma verschijnen om aan te geven dat de belichting is vergrendeld.

- Kijk op blz. 28 voor informatie over Automatische Selectie Digitale Onderwerpsprogramma's.

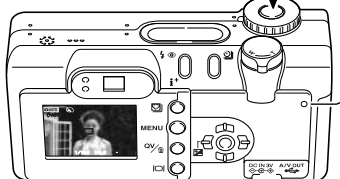





Druk de ontspanknop geheel in (2) om de foto te maken

- Het toegnagslampje knippert rood om aan te geven dat de beeldbestandsinformatie naar de geheugenkaart wordt weggeschreven. Verwijder nooit de geheugenkaart als er nog beeldinformatie wordt weggeschreven.

Scherpstelsignalen

Deze digitale camera is uitgerust met een snel en nauwkeurig autofocus-systeem. Het scherpstelsymbool linksonder op de lcd-monitor en het groene lampje naast de zoeker geven de status aan. De sluiters kan worden ontspannen, ook als de camera niet op het onderwerp kan scherpstellen.

| | | | |
|--|---|---|--|
|  |  | Scherpstelsymb.: wit Lampje: brandt | Scherpstelling vergrendeld. Camera blijft onderwerp in scherpstelveld volgen |
|  |  | Scherpstelsymb.: rood Lampje: knippert | Kan niet scherpstellen. Onderwerp te dichtbij of speciale scherpstelsituatie verhindert goede instelling |

- Gaat de vergrendeling op het onderwerp verloren, dan wordt het symbool rood, maar het lampje blijft branden. Meer info over Subject Tracking AF vindt u op bladzijde 65.
- Als de camera niet kan scherpstellen, kan de scherpstelvergrendeling met scherpstelveldselectie worden gebruikt (blz. 52, 53).

Speciale scherpstelsituaties

In sommige situaties zal de camera niet goed kunnen scherpstellen. Kan het AF-systeem niet op een onderwerp scherpstellen, dan wordt het scherpstelsymbool rood. Gebruik dan scherpstelvergrendeling met scherpstelveldselectie om scherp te stellen op een onderwerp op gelijke afstand als het eigenlijke onderwerp (blz. 52, 53).

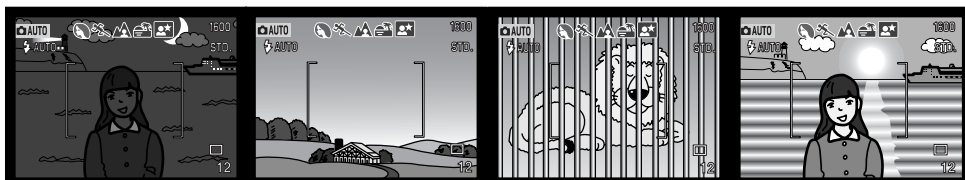

Onderwerp is te donker.

Onderwerp in scherpstelveld heeft te laag contrast.

Twee onderwerpen op verschillende afstanden overlappen elkaar in scherpstelkader.

Onderwerp vlakbij zeer heldere beeldpartij.

Automatische Selectie Digitale Onderwerpsprogramma's

De Automatische Selectie van de Digitale Onderwerpsprogramma's kiest tussen de standaard programma-automatiek en een van de vijf onderwerpsprogramma's: Portret, Sport/Actie, Landschap, Zonsondergang en Nachtportret. De digitale onderwerpsprogramma's optimaliseren de prestaties van de camera voor speciale situaties en onderwerpen. Belichting, witbalans en beeldverwerkings-systemen werken samen voor fraaie resultaten. Over de programma's zelf leest u meer op blz. 30.



Een rij met grijze symbolen bovenaan de monitor geeft aan dat de Automatisch Onderwerpsselectie actief is. Plaats het onderwerp in het scherpstelkader; de procedure is dezelfde als de basis-opnamehandelingen die op blz. 26 worden beschreven.



Druk de ontspanknop half in. Het AF-systeem zal het onderwerp lokaliseren en de automatische digitale onderwerpsselectie zal een onderwerpsprogramma kiezen. Verschijnen er geen symbolen, dan blijft de standaard programma-automatiek actief. Druk de ontspanknop geheel in om de foto te maken.



Houd de camera stabiel wanneer de stand voor zonsondergang of nachtportret is gekozen, want er kunnen lange sluitertijden worden gebruikt.

Toets digitale onderwerpsprogramma's

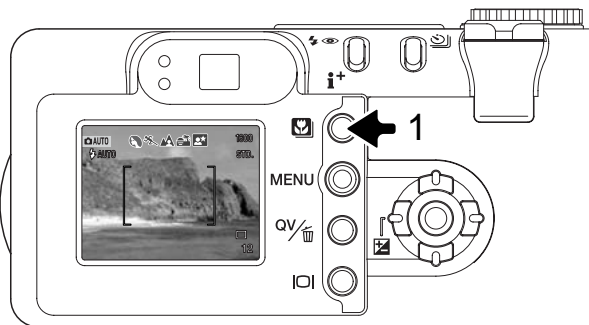

Druk op de toets van de digitale onderwerpsprogramma's (1) om de instellingen te laten passeren. Het actieve onderwerpsprogramma verschijnt bovenin het live-beeld. Het onderwerpsprogramma blijft actief totdat er een ander programma wordt gekozen of de keuzeknop in een andere stand wordt gezet. Met uitzondering van macro en nachtportret kunnen digitale onderwerpsprogramma's niet in de multifunctionele opnamestand worden gebruikt. Kijk voor informatie over de onderwerpsprogramma's op blz. 30.

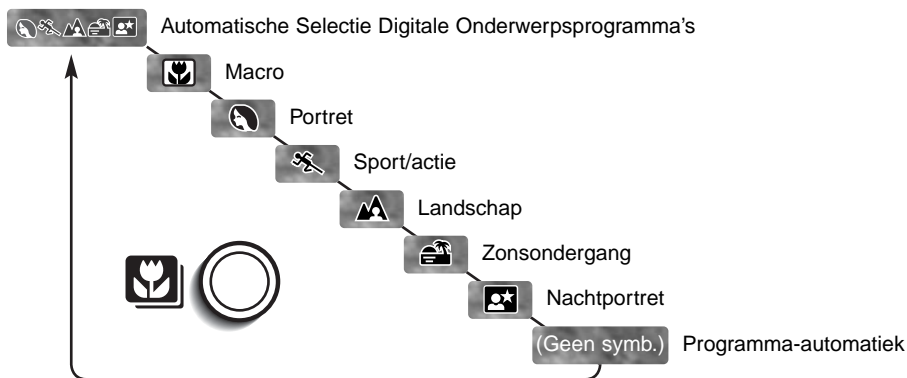

Voor elke opnamesituatie worden de instellingen van de camera opnieuw geoptimaliseerd. Sommige camera-instellingen kunnen echter worden beïnvloed. Zo blijft de flitsstand instelbaar (blz. 32), en ook de belichting kan worden aangepast, met de belichtingscorrectietoets (blz. 51). Onder extreme verlichtingsomstandigheden is het mogelijk dat een verandering met de belichtingscorrectie niet het gewenste resultaat heeft in de standen portret en nachtportret. De waarschuwing voor cameratrilling (blz. 33) kan verschijnen in de standen macro, landschap, zonsondergang en nachtportret.



MACRO – te gebruiken voor dichtbij-opnamen tussen 20 en 60 cm (gemeten vanaf de CCD). Het objectief zoomt automatisch naar de macrostand; de beeldhoek kan niet worden veranderd. Vanwege parallax dient u de lcd-monitor te gebruiken om de compositie te bepalen. Full-time AF (blz. 67) wordt gebruikt. Beschikbaar in de multifunctionele opnamestand.



PORTRET – speciaal afgestemd op het bereiken van een zachte huidtoonweergave en een lichte onscherpte in de achtergrond. Portretten worden vaak het mooist in de telestand; door de grotere opname-afstand worden de verhoudingen in het gezicht niet overdreven, terwijl de beperkte scherptediepte de achtergrond onscherp houdt.



SPORT/ACTIE – speciaal afgestemd op het bevrozen van actie. De automatische selectie van digitale onderwerpsprogramma's kiest dit programma wanneer er bewegende onderwerpen op afstand met een tele-instelling worden gefotografeerd. Full-time AF (blz. 67) wordt gebruikt.



LANDSCHAP – speciaal afgestemd op het produceren van scherpe, kleurrijke landschapsopnamen. De automatische selectie van digitale onderwerpsprogramma's kiest dit programma bij ver verwijderde onderwerpen en een grote beeldhoek. De flitser wordt in deze stand niet ontstoken. Wilt u de flitser gebruiken, stel de flitser dan in op invulflits.



ZONSONDERGANG – speciaal afgestemd op het produceren van rijke, warme zonsondergangen. De automatische selectie van digitale onderwerpsprogramma's herkent de warme tint van de zonsondergang in een landschapsfoto en activeert dit programma.



NACHTPORTRET - het flitslicht en de belichting voor de achtergrond worden met elkaar in evenwicht gebracht, waardoor zowel het onderwerp als de achtergrond bij weinig licht goed tot uiting blijven komen. Vraag uw onderwerp om na de flits goed stil te blijven staan: de sluitser kan nog open staan voor de belichting van de achtergrond. Wilt u nachtelijke overzichtfoto's maken, schakel dan de flitser uit (blz. 32). Houd er rekening mee dat de camera lange sluitertijden kiest. Gebruik van een statief is aan te raden. Beschikbaar in de multifunctionele opnamestand.

Weergavetoets – opnamestand

Met de weergavetoets regel u de weergave op de lcd-monitor. Elke keer dat u op de knop drukt krijgt u de volgende van de drie weergavestanden: volledige weergave, alleen live-beeld, monitor uit.

U kunt energie sparen door bij het fotograferen de lcd-monitor uit te zetten en door de zoeker te kijken. Wordt de menu-toets, de belichtingscorrectietoets of de macrostand gebruikt, dan wordt de monitor automatisch ingeschakeld. Subject Tracking AF, Full-time AF (blz. 67) en de digitale zoom kunnen niet worden gebruikt wanneer de monitor uit staat.

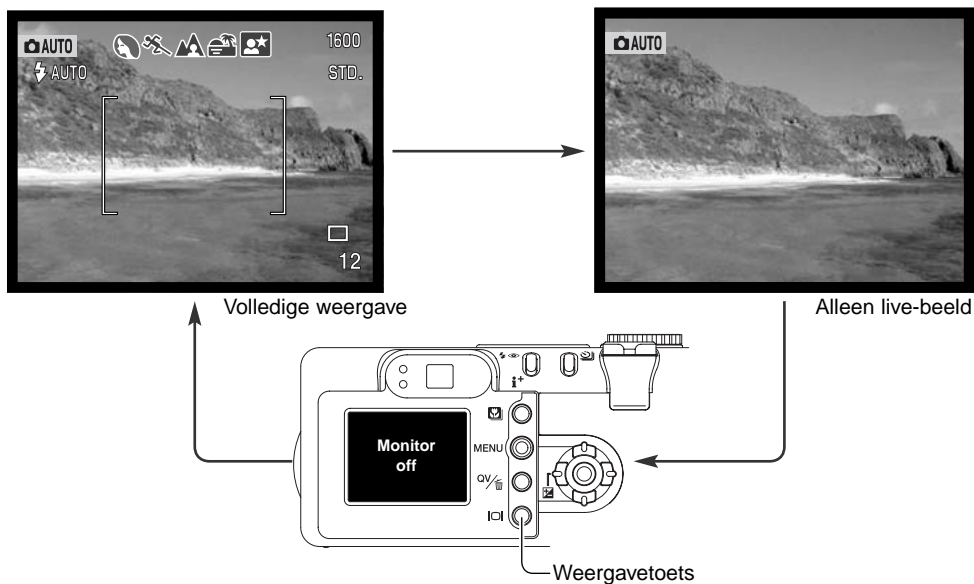

Flitsstanden

Wilt u de flitsstand veranderen, druk dan simpelweg op de flitsstand-toets (1) op de achterzijde van de camera totdat de gewenste stand verschijnt.

Automatisch flitsen – De flitser wordt automatisch ontstoken bij weinig licht en tegenlicht.

Rode-ogen-reductie – Voorafgaand aan de werkelijke flitsopname geeft de flitser een serie flitspulsen af om het rode-ogen-effect te verminderen. Gebruik deze stand wanneer bij weinig licht flitsfoto's van mensen of dieren moeten worden gemaakt. Door de voorflitsen trekken de pupillen zich samen, wat de reflectie in het oog verhult.

Invulflits – De flitser wordt bij elke opname ontstoken, ongeacht de hoeveelheid licht. Invulflits kan worden gebruikt om de diepe schaduwen op te helderen die worden veroorzaakt voor gericht licht en/of zonnenschijn.

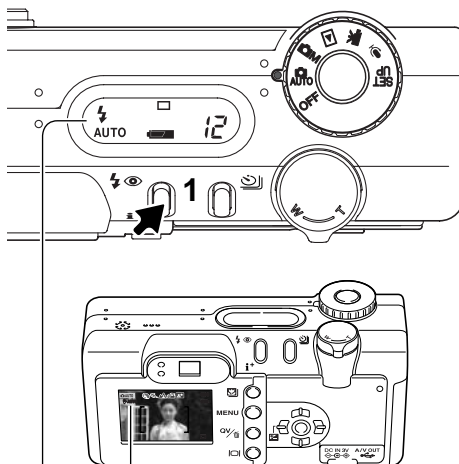

| | | |
|---|---|---|
|  AUTO |  AUTO | Automatisch flitsen |
|  AUTO |  AUTO | Automatisch flitsen /rode-ogenreductie |
|  AUTO |  AUTO | Invulflits |
|  AUTO |  AUTO | Flitser uit |

Flitser uit – de flitser wordt niet ontstoken. Gebruik deze stand wanneer flitsen is verboden, wanneer het onderwerp buiten het flitsbereik ligt of wanneer u wilt dat het onderwerp door het aanwezige licht wordt verlicht. Bij weinig licht zal de waarschuwing voor cameratrilling verschijnen.

Flitsbereik – automatische opnamestand

De camera regelt de flits-output automatisch. Voor goed belichte opnamen moet het onderwerp zich binnen het flitsbereik bevinden. Door de constructie van het objectief is het flitsbereik in de telestand kleiner dan in de groothoekstand.

| | |
|----------------|---------------|
| Groothoekstand | 0,5 m ~ 3,4 m |
| Telestand | 0,5 m ~ 2,0 m |

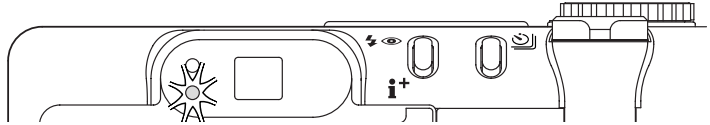

Flitssignalen

Het oranje flitslampje naast de zoeker geeft de status van de flitser aan. Wanneer het oranje flitslampje snel knippert (1), dan wordt de flitser geladen en kan er geen foto worden gemaakt. Het lampje brandt continu wanneer de flitser geladen is.

Waarschuwing voor cameratrilling

Valt de sluitertijd buiten het bereik waarin met de camera veilig uit de hand kan worden gefotografeerd, dan zal dat middels een 'camerabeweging' waarschuwingssymbool worden aangegeven op de lcd-monitor. Tevens zal het oranje flitslampje langzaam knipperen. Opnamen uit de hand worden bij de wat langere sluitertijden onscherp door trilling; in de telestand is dat effect veel sterker dan in de groothoekstand. Wanneer de waarschuwing verschijnt kan de camera overigens wel worden ontspannen.

Neem dan echter ook een van de volgende maatregelen:

- Zet de camera op statief.
- Gebruik de ingebouwde flitser.
- Zoom terug naar de groothoekstand wanneer de waarschuwing verschijnt.



WEERGAVE - BASIS

U kunt foto's bekijken in de gewone weergavestand of met de stand snelweergave (Quick View). Dit hoofdstuk behandelt de basishandelingen voor beide standen. De weergavestand heeft extra functies, zie blz. 82.

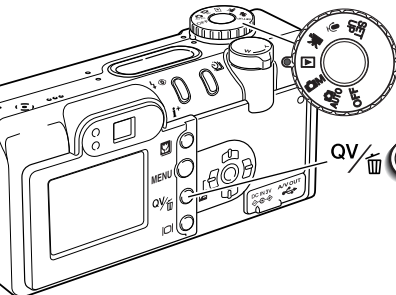

Zet voor het bekijken van beelden in de gewone weergavestand de keuzeknop in de weergavepositie.



Wilt u beelden bekijken vanuit de automatische opnamestand of de multifunctionele opnamestand, druk dan op de toets Quick View/Wissen.



Enkelbeeldweergave en histogramweergave

Gebruiksstand (icon)

Opname-tijdstip: 14:20, 2003.04.27, 100-0056, [0029/0078]

Opnamedatum

Audio spoor aanduiding (blz. 82,83)

Vergrendelingsr (blz. 88)

DPOF-aanduiding (blz. 92)

Opnamenummer/ totaal aantal opnamen

Beeldgrootte (blz. 46): 1600

Beeldkwaliteit (blz. 46): STD

Diafragma waarde

Sluittijd

Waarde belichtingscorrectie (blz. 51): 0.0

Witbalansinstelling (blz. 62): AWB

Gevoeligheidsinstelling (blz. 64): ISO AUTO

Mapnaam: MLT20

Mapnaam - nummer beeldbestand: 2003.04.27, 100-0056

Histogram

Het histogram geeft de helderheidsverdeling van de opname weer, van zwart (links) naar wit (rechts). Elk van de 256 verticale lijnen geeft aan hoe sterk een bepaalde helderheidswaarde aanwezig is. Met het histogram kunt u de belichting evalueren; het geeft geen kleurinformatie.

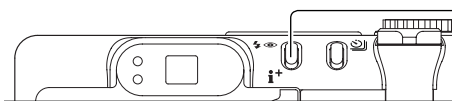

i+ Druk op de informatietoets om te wisselen tussen enkelbeeldweergave en histogramweergave.

Beelden bekijken en wissen



In de snelweergave- (Quick View) of weergavestand kunt u de links/rechtstoetsen van de stuureenheid gebruiken om de beelden te doorlopen.

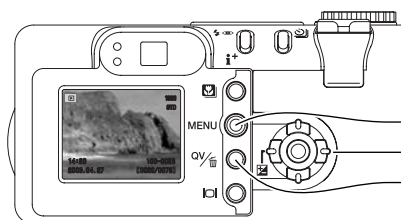

Wilt u vanuit snelweergave terugkeren naar de opnamestand, druk dan op de menu-toets of druk de ontspanknop half in.

Menu-knop

Stuureenheid

Quick View / Delete-toets

Het weergegeven beeld kan worden gewist. Een beeld dat is gewist kan niet worden teruggehaald.



Wilt u het weergegeven beeld wissen, druk dan op de QV/Wissen-toets. Er verschijnt een bevestigings-scherm.



Gebruik de link/rechtstoetsen om "Yes" te markeren "No" heft de handelingen op.



Druk de centrale toets van de stuureenheid om het beeld te wissen.



Weergavetoets – weergavestand

Met de weergavetoets bepaalt u de wijze van weergeven. Elke keer dat u de knop indrukt wordt de volgende weergavemethode geactiveerd: volledige weergave, alleen beeld en indexweergave.

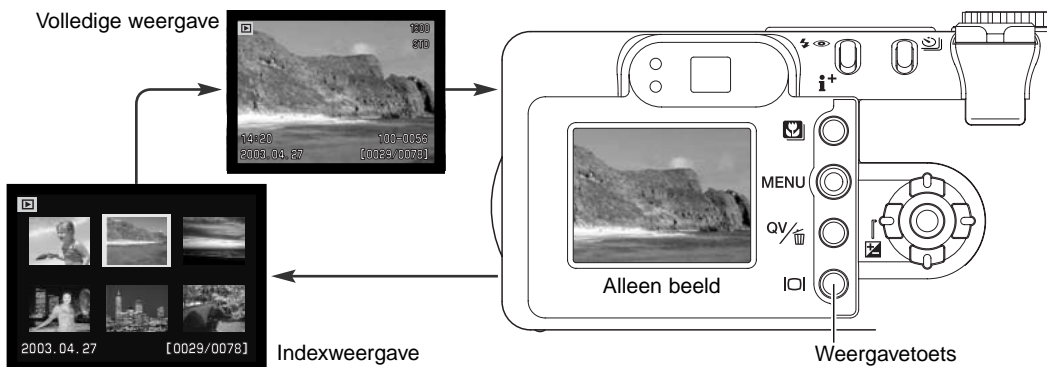

Bij indexweergave verplaats u het gele kader met de vierwegtoetsen. Wordt een beeld met het kader gemarkeerd, dan verschijnen opnamedatum, de voice memo aanduiding, de vergrendelings- en printstatus en het opnamenummer onderin beeld. Met de QV/Wissen-toets kunt u het gemarkeerde beeld wissen (blz. 35). Een geluids- of filmbestand kunt u afspelen door op de centrale knop van de stuur-eenheid te drukken. Drukt u opnieuw op de weergavetoets, dan verschijnt het gemarkeerde beeld in de enkelvoudige weergavestand.

Weergavetoets - Quick View

Druk u de stand snelweergave op de weergavetoets, dan wisselt u van volledige weergave naar weergave van uitsluitend het beeld.



Vergrote weergave

In enkelbeeldweergave in snel- of gewone weergave kan een foto worden vergroot tot 6x, in stappen van 0,2, zodat u details van het beeld nader kunt bekijken

Druk terwijl het te vergroten beeld wordt vertoond de zoomschakelaar naar rechts (T) om de vergrote weergave te activeren. De vergrotingsfactor verschijnt op de lcd-monitor.

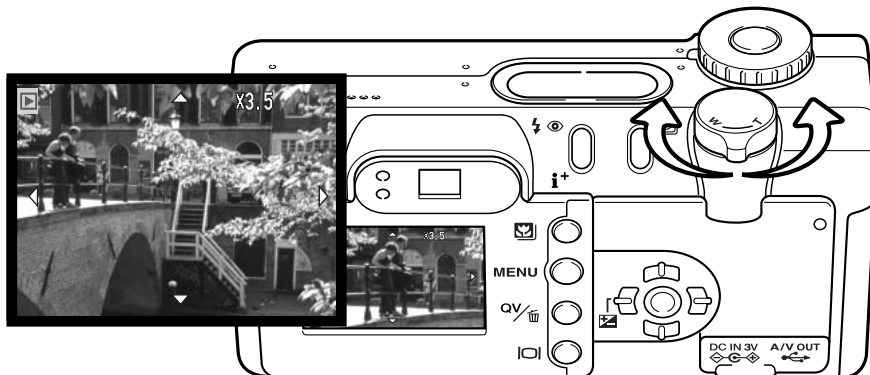

Duw de zoomschakelaar naar rechts (T) om de vergroting van het beeld te verhogen. Duw de schakelaar naar links (W) om de vergroting te verminderen.



Gebruik de vierwegin-toetsen van de stuureenheid om het beeld te scrollen. Bij het scrollen verdwijnen de pijlen van de lcd-monitor wanneer de rand van het beeld is bereikt.



• Met de weergavetoets schakelt u over tussen volledige weergave en alleen beeld.



Wilt u de vergrote weergave verlaten, druk dan op de menu-toets.

AUTOMATISCHE OPNAMESTAND - GEAVANCEERD

Transportstanden

De transportstand bepaalt hoe uw foto's worden gemaakt en opgeslagen. De transportstand stelt u in door te drukken op de toets voor de transportstand (1) op de achterzijde van de camera totdat de gewenste stand te zien is.

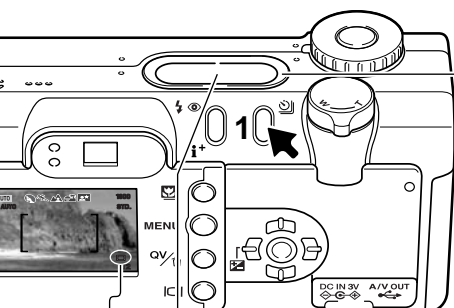

Data-scherm

Voor de duidelijkheid zijn hier alle symbolen afgebeeld. Enkelbeeld- en continu transport bezetten dezelfde positie op het datascherm. Alle transportstand-symbolen verschijnen in de rechter benedenhoek van de lcd-monitor.

| | | |
|--|--|---|
| | | Enkelbeeldtransport - elke keer dat de ontspanknop wordt ingedrukt wordt er een opname gemaakt (blz. 26). |
| | | Zelfontspanner - ontspant de sluiters met vertraging. Te gebruiken om zelf op de foto te komen. |
| | | Afstandsbediening - om de sluiters te ontspannen met de als extra leverbare IR afstandsbediening RC-3. Te gebruiken voor zelfportretten. |
| | | Continu transport - er worden opnamen gemaakt zolang de ontspanknop ingedrukt wordt gehouden. |
| | | Bracketing - voor het maken van drie opnamen achtereen, elk met een verschillende belichtingsinstelling. |

In de automatisch opnamestand wordt elke keer dat de keuzeknop in een andere stand wordt gezet de transportstand teruggezet op enkelbeeld. In de multifunctionele opnamestand zal de transportstand gelijk blijven totdat hij in het menu wordt veranderd of de camera in de standaardinstelling wordt teruggezet.

Zelfontspanner

Met de zelfontspanner stelt u het moment van de opname met ongeveer 10 seconden uit, zodat u zelf op de foto kunt komen. Wordt de transportsstand ingesteld op zelfontspanner, dan verandert de scherpstelmethode van Subject Tracking AF in enkelvoudige AF met de mogelijkheid van scherpstelvergrendeling (blz. 53). De zelfontspanner wordt ingesteld met de transportstand-toets (blz. 38).

Plaats de camera op statief, bepaal de beelduitsnede zodanig dat het onderwerp binnen het scherpstelkader valt. Druk de ontspanknop half in om belichting en scherpstelling te vergrendelen (1). Druk de ontspanknop geheel in om het aftellen te starten. Omdat scherpstelling en belichting worden bepaald bij half indrukken van de ontspanknop moet u niet voor de camera gaan staan. Controleer altijd de scherpstelling met de scherpstelsignalen voordat u het aftellen start (blz. 53).

Tijdens het aftellen knippert het zelfontspannerlampje voorop de camera (3); het knipperen gaat vergezeld van een audio-signaal. Een paar seconden voor de opname gaat het lampje sneller knipperen. Vlak voordat de opname wordt gemaakt, brandt het lampje constant. Wilt u het aftellen stoppen, zet dan de keuzeknop in een andere stand. De zelfontspannerstand wordt na de opname opgeheven; de camera gaat weer over op enkelbeeld. Het audiosignaal kan worden uitgeschakeld in de custom 1 sectie van het setup-menu (blz. 98).

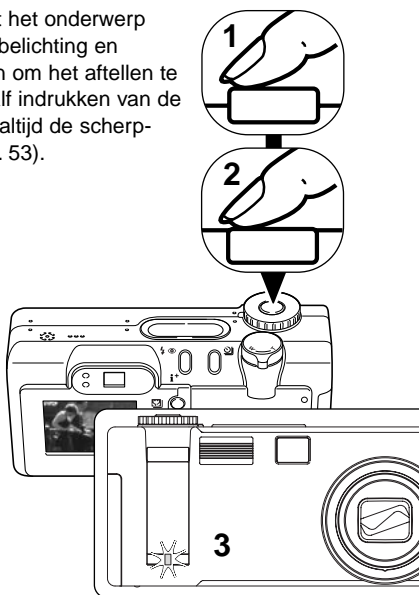

Opnametips

U kunt de zelfontspanner ook gebruiken om bij lange tijdopnamen cameratrilling te vermijden. Wanneer u vanaf statief fotografeert kunt u opnamen van statische onderwerpen (landschappen, stillevens, macro-opnamen) met de zelfontspanner maken. Omdat er op het moment dat de opname begint geen contact met de camera is kan de fotograaf zo geen trilling veroorzaken.

Afstandsbediening (apart leverbaar)

De als extra leverbare afstandsbediening IR Remote Control RC-3 maakt het mogelijk de camera vanaf maximaal 5 m afstand te ontspannen. De afstandsbediening kan ook voor film- en audio-opnamen worden gebruikt (blz. 77). Bij onderwerpen in tegenlicht of bij fluorescentielicht kan het voorkomen dat de afstandsbediening niet goed werkt.

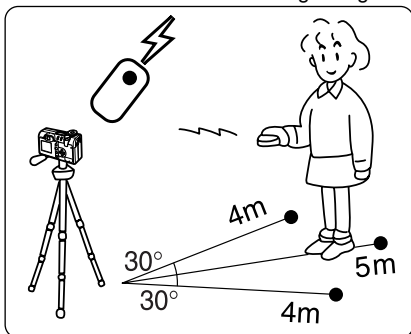

Plaats de camera op een statief en zet de transportstand op afstandsbediening (blz. 38). Bepaal de compositie voor de opname.

Zorg ervoor dat het onderwerp binnen het scherpstelkader valt. Bij gebruik van de IR afstandsbediening is geen scherfstelvergrendeling mogelijk. De scherfstelveldselectie (blz. 52) en handmatige scherfstelling (blz. 67) kunnen worden gebruikt.

Richt het zend-venster van de afstandsbediening naar de camera en druk op de ontspanknop of de vertragingstoets om de opname te maken.

Na het indrukken van de ontspanknop knippert het zelfontspannerlampje voorop de camera eenmaal voordat de opname wordt gemaakt.

Is er op de vertragingknop gedrukt, dan knippert het zelfontspannerlampje voorop de camera twee seconden lang, waarna de opname wordt gemaakt.

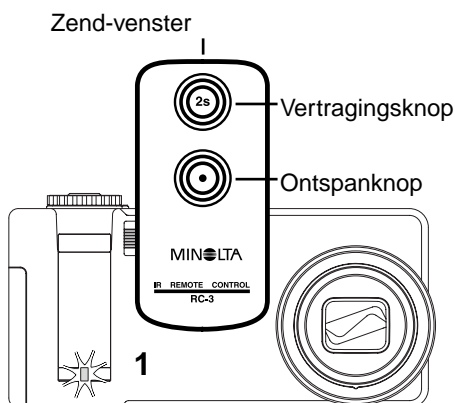

Continu transport

In de stand voor continu-opnamen worden er achtereenvolgende opnamen gemaakt zolang de ontspanknop ingedrukt wordt gehouden. De continu-stand werkt als de motordrive van een conventionele fotocamera. Het aantal opnamen dat u achtereenvolgende kunt opnemen en het haalbare tempo zijn afhankelijk van de instellingen voor beeldkwaliteit en beeldgrootte. De maximale opnamesnelheid is 1,2 beeld per seconde met de sluiters FX aan (blz. 1031), of 1,5 beeld per seconde als die uit staat. Plaatsen van de datum in beeld verlaagt de snelheid. De continu-stand stelt u in met de toets voor de transportstand (blz. 38).

Wanneer de ontspanknop wordt ingedrukt en ingedrukt wordt gehouden, begint de camera opnamen te maken; hij gaat door tot het maximale aantal opnamen is bereikt of totdat de ontspanknop wordt losgelaten. TIFF-beelden (blz. 46) kunnen niet worden opgenomen. De ingebouwde flitser kan worden gebruikt, maar de camera wacht steeds met de volgende opname totdat de flitser opgeladen is. Datum in beeld (blz. 49) verlaagt ook de opnamesnelheid.

Bepaal de beeldcompositie als beschreven bij de basistechnieken (blz. 26). Druk de ontspanknop half in om de scherpstelling op het onderwerp te vergrendelen en de belichting voor de serie vast te stellen. Druk de ontspanknop geheel in om de serie te starten en houd hem ingedrukt (1); de scherpstelling wordt vergrendeld op het eerste beeld.



Onderstaand overzicht geeft het maximum aantal opnamen aan dat met verschillende instellingscombinaties voor beeldgrootte en -kwaliteit te maken is.

| Kwaliteit | Grootte | 2272 X 1764 | 1600 X 1200 | 1280 X 960 | 640 X 480 |
|-----------|---------|-------------|-------------|------------|-----------|
| | | | | | |
| Fijn | | 3 | 7 | 11 | 36 |
| Standaard | | 7 | 14 | 20 | 57 |
| Economy | | 14 | 25 | 36 | 80 |

Bracketing

In deze stand maakt de camera een belichtingstrapje van drie opnamen. Elke opname wordt met een iets andere belichting gemaakt, zodat later de beste kan worden uitgekozen. Belichtingstrapjes zijn alleen geschikt voor statische onderwerpen. De bracketing-stand wordt ingesteld met de toets voor de transportsatand (blz. 36). In de TIFF is bracketing niet mogelijk (46).

De volgorde van de bracketing-reeks is: normale belichting, onderbelichting en overbelichting. Het verschil tussen de opnamen kan worden ingesteld op 0,3, 0,5 of 1,0 LW (lichtwaarde, blz. 73). Hoe hoger de waarde, des te groter is het verschil in belichting tussen de opnamen.

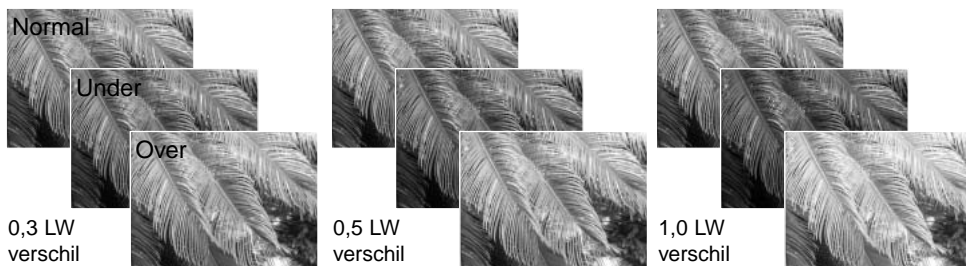

Nadat met de transport-toets de bracketing-stand werd gekozen verschijnt er een selectiescherm waarin u de variatiegrootte kunt instellen. Gebruik de

links/rechts-toetsen (1) van de stuur-eenheid om de bracketing-waarde in te stellen. Druk op de centrale toets (2) om de instelling vast te leggen. Wilt u de bracketing-waarde veranderen, kies dan opnieuw de bracketing-functie met de transport-toets. Na het instellen van de bracketing-waarde kunt u de link/rechts-toetsen blijven gebruiken voor het instellen van de belichtingscorrectie (blz. 51).



Bereid de opname voor zoals is besproken bij de basishandelingen voor de opname (blz. 26). Druk de ontspanknop half in (1) om de scherpstelling op het onderwerp te vergrendelen en om de belichting voor de bracketing-serie te vergrendelen. Druk de ontspanknop in en houd hem ingedrukt (2) om de bracketing-reeks te maken: er worden drie opeenvolgende opnamen gemaakt. De scherpstelling wordt vergrendeld op de eerste opname.

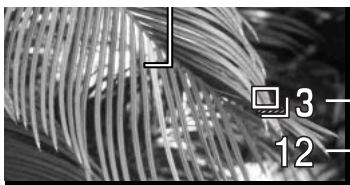
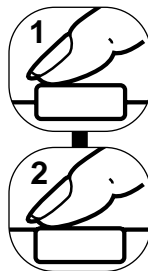

3 — Aantal opnamen in bracketingserie
12 — Opnameteller

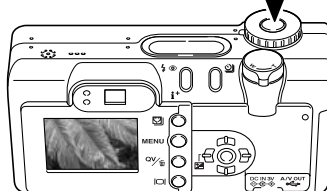

Het resterende aantal opnamen van de bracketing-serie verschijnt naast het bracketing-symbool op de monitor. Is de geheugenkaart vol of wordt de ontspanknop losgelaten voordat de serie is voltooid, dan wordt de camera teruggesteld en moet de gehele serie opnieuw worden gemaakt. Verschijnt de rode batterijwaarschuwing, dan wordt de bracketing-functie uitgeschakeld. In de bracketingstand kan de flitser niet worden gebruikt.

Bij gebruik van de belichtingscorrectie (blz. 51) wordt de bracketing-serie gemaakt in relatie tot de gecorrigeerde belichting. Onder extreme lichtomstandigheden kunnen bracketing-belichtingen onnauwkeurig worden vanwege het feit dat ze buiten het regelbereik van de camera vallen.

Navigeren door het menu van de automatische opnamestand

In de automatische opnamestand kunt u met de menu-toets (1) het menu oproepen en laten verdwijnen. Met de links/rechts-toetsen en op/neer-toetsen van de stuur-eenheid (2) kunt u de cursor in het menu verplaatsen. Druk op de centrale toets van de stuur-eenheid om een instelling te bevestigen.



Gebruik de op/neer-toetsen (2) om door de menu-opties te scrollen. Markeer de optie waarvan u de instelling wilt veranderen.



Nu de menu-optie die u wilt veranderen is gemarkeerd, drukt u op de recht-toets; de instellingen verschijnen, met de huidige keuze gemarkeerd. Druk op de links-toets om terug te keren naar de menu-opties.



Markeer de nieuwe instelling met de op/nee-toetsen.



Druk op de centrale toets om de gemarkeerde instelling te selecteren.

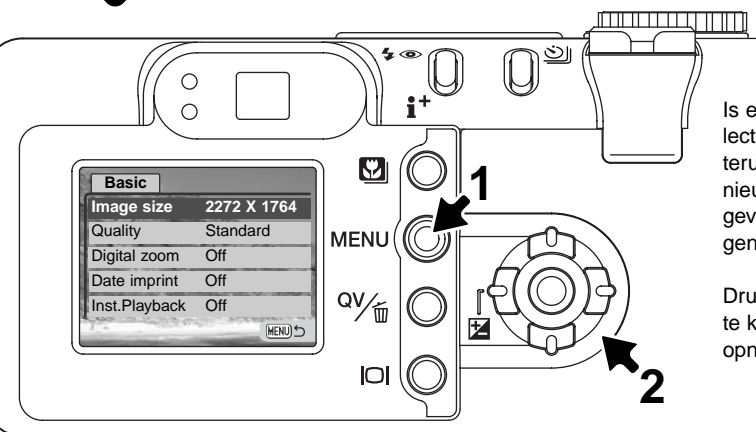

Is een instelling eenmaal geselecteerd, dan keert de cursor terug naar de menu-opties en de nieuwe instelling wordt weergegeven. Het blijft mogelijk instellingen te veranderen

Druk op de menu-toets om terug te keren naar de automatische opnamestand.

| Basic | |
|------------------|---|
| Image size | 2272 X 1764 1600 X 1200 1280 X 960 640 X 480 |
| Quality | TIFF Fine Standard Economy |
| Digital zoom | On Off |
| Date imprinting | On Off |
| Instant playback | 10 seconds 2 seconds Off |

Instellingen in het menu van de automatische opname-stand van kracht totdat ze worden veranderd of de camera op de standaardinstelling is teruggezet (blz. 104).

Image size – beeldgrootte: voor instelling van de pixel-resolutie van de beelden. Is mede bepalend voor de omvang van de beeldbestanden.

Image quality – beeldkwaliteit: voor instellen van het compressieniveau voor beeldbestanden. Is mede bepalend voor de omvang van de beeldbestanden.

Digital zoom – de digitale zoom kan worden in- en uitgeschakeld.

Date imprinting – de datum van de opname kan in het beeld worden opgeslagen.

Instant playback - een foto wordt direct na opname weergegeven.

Lees de nu volgende teksten voor meer informatie over deze opties en instellingen. Veranderingen die zijn uitgevoerd in het menu hebben ook betrekking op de multifunctionele opname-stand. Al deze functies verschijnen op het menu van de multifunctionele opname-stand.

Beeldgrootte en beeldkwaliteit

De beeldgrootte is bepalend voor het aantal pixels dat het beeld bevat. Hoe groter de maat, des te groter is het beeldbestand. Kies de beeldgrootte op basis van de toepassing van het beeld. Voor een hoge printkwaliteit en grote formaten hebt u grote bestanden nodig, voor web-toepassingen volstaan kleine.

| LCD-monitor | Aantal pixels (hor. x vert.) |
|-------------|------------------------------|
| 2272 | 2272 X 1764 |
| 1600 | 1600 X 1200 |
| 1280 | 1280 X 960 |
| 640 | 640 X 480 |



| | |
|-------|---|
| TIFF | TIFF-beeld van de hoogste kwaliteit |
| FINE | Fine - JPEG-beeld van hoge kwaliteit |
| STD. | Standard - standaardinstelling (JPEG) |
| ECON. | Economy - voor de kleinste bestanden (JPEG) |

De beeldkwaliteit wordt bepaald door de sterkte van de compressie, maar heeft geen gevolgen voor het aantal pixels in het beeld. Hoe hoger de beeldkwaliteit, des te lager is de compressie en des te groter is het beeldbestand. Is economisch ruimtegebruik op de kaart van groot belang, gebruik dan de economy stand. De standaardinstelling is voor normaal gebruik voldoende. De TIFF-stand geeft de hoogste beeldkwaliteit en de grootste beeldbestanden. Tijdens het opslaan van grote beeldbestanden verschijnt een voortgangsaanduiding.

Bestandsformaten veranderen met de beeldkwaliteitsinstelling. Voor de hoogste kwaliteit is er de ongecomprimeerde opslag als TIFF-bestand. Opnamen met fijn, standaard en economy worden opgeslagen als JPEG-bestand. TIFF, fijn, standaard en economy bestanden kunnen als kleuren- of zwartwit-opnamen worden opgeslagen (blz. 70) in de multifunctionele opnamestand.

De beeldgrootte moet voor de opname worden gekozen. Veranderingen zijn te zien op het data-scherm en op de lcd-monitor. Beeldgrootte en -kwaliteit moeten handmatig worden ingesteld. Kijk bij "Navigeren door het automatische opnamemenu" op blz. 44. In de multifunctionele opnamestand wordt de beeldgrootte geregeld in de basis-sectie van het multifunctionele opname-menu (blz. 56).

Wordt de beeldgrootte gewijzigd, dan is er op de opnameteller te zien hoeveel opnamen er bij benadering bij deze instellingen op de geheugenkaart kunnen worden opgeslagen. Op één geheugenkaart kunnen beelden van uiteenlopende beeldgrootte worden opgeslagen. Het aantal beelden dat u op een geheugenkaart kunt opslaan wordt bepaald door de capaciteit van de kaart en de bestandsgrootte van de opnamen. De werkelijke bestandsgrootte wordt bepaald door de inhoud van het beeld. Opnamen met veel details kunnen vaak minder sterk worden gecomprimeerd dan andere.

| Bestandsgrootte bij benadering | | | | |
|--------------------------------|-------------|-------------|------------|-----------|
| Kwaliteit \ Grootte | 2272 X 1764 | 1600 X 1200 | 1280 X 960 | 640 X 480 |
| TIFF | 12,0 MB | 5,8 MB | 3,7 MB | 950 KB |
| Fine | 2,0 MB | 1,0 MB | 650 KB | 210 KB |
| Standard | 1,0 MB | 550 KB | 350 KB | 130 KB |
| Economy | 550 KB | 300 KB | 200 KB | 90 KB |

| Aantal beelden dat bij benadering op een 16 MB geheugenkaart past | | | | |
|---|----|----|----|-----|
| TIFF | 1 | 2 | 3 | 14 |
| Fine | 7 | 14 | 22 | 69 |
| Standard | 14 | 27 | 39 | 100 |
| Economy | 27 | 47 | 69 | 150 |

Camera-info

De opnameteller geeft bij benadering het aantal beelden dat op de geheugenkaart van de camera kan worden opgeslagen bij gebruik van de op dat moment geldende instellingen voor beeldgrootte en -kwaliteit. Worden de instellingen veranderd, dan past de teller zich aan. De berekeningen zijn gebaseerd op gemiddelde bestandsgrootten; daardoor kan het gebeuren dat de teller na een opname niet of juist met meer dan 1 verspringt. Staat de teller op nul, dan kunnen bij de geldende instellingen geen foto's meer worden opgenomen. Door de instellingen te veranderen is het misschien mogelijk toch nog beelden op de geheugenkaart op te slaan.

Digitale zoom

De digitale zoom wordt geactiveerd in het menu van de automatische opnamestand (blz. 44) en in de custom 2 sectie van het multifunctionele opname-menu (blz. 56). De digitale zoom verlengt het telebereik van de optische zoom tot 4 X, in stappen van 0,1X. De overgang tussen optische en digitale zoom is zonder onderbreking. Is de digitale zoom actief, dan wordt de vergroting op de monitor weergegeven en veranderen de scherpsteldkaders in een enkelvoudig scherpstelveld. De autofocus wordt ingesteld op enkelvoudige AF (blz. 65). De digitale zoom wordt opgeheven als de lcd-monitor wordt uitgezet (blz. 31).

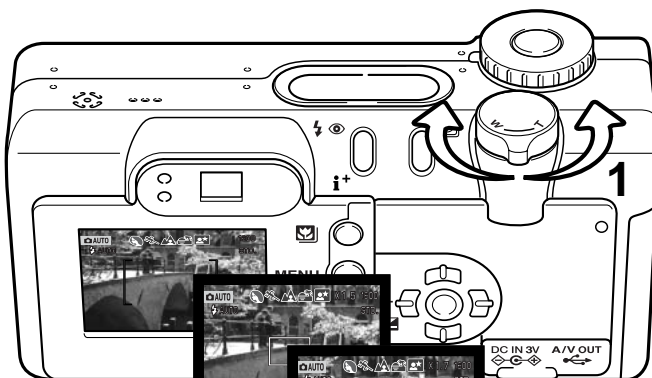

De zoom wordt gestuurd via de zoomschakelaar. Duw de zoomschakelaar naar rechts (T) om in te zoomen naar de telestand. Treedt de digitale zoom in werking, dan wordt de vergroting op de monitor aangegeven. Alleen de monitor kan het effect van de digitale zoom laten zien, de zoeker niet. Duw de zoomschakelaar naar links (W) om uit te zoomen.

Digitale zoom-opnamen worden geïnterpoleerd naar de ingestelde beeldgrootte. Bij opnamen met digitale zoom kan enig verlies in beeldkwaliteit optreden.

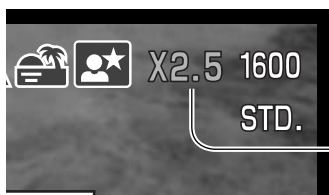

Aanduiding vergroting

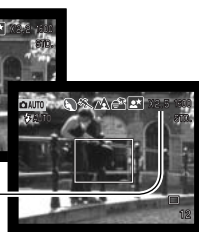

Datum in beeld

Het is mogelijk de datum van de opname in het beeld op te nemen. Deze functie moet worden geactiveerd voordat de opname wordt gemaakt. Daarna blijft de datumopname actief totdat de functie weer wordt uitgezet. Een gele balk achter de opnameteller op de monitor geeft aan dat de imprint-functie actief is. Datumopname wordt geactiveerd in het menu voor de automatische opnamestand (blz. 44) en in de custom 2 sectie van het multifunctionele opnamemenu (blz. 56).



Aanduiding datum in beeld



De datum verschijnt rechtsonder in het beeld wanneer het horizontaal wordt bekeken. De datum wordt over de originele beeldinformatie heen geplaatst. Er zijn drie volgorden mogelijk: jaar, maand/dag, maand/dag/jaar en dag/maand/jaar. De datum en de volgorde kunt u instellen in de custom 2 sectie van het setup-menu (blz. 98).



Camera-info

Elk beeld dat wordt opgenomen wordt aangevuld met een elektronisch label, de Exif tag, waarin de datum en tijd van de opname zijn opgeslagen alsook opname-informatie. U kunt deze informatie bekijken met de camera in de weergave of snelweergavestand (Quick View) of op een computer met de DiMAGE Viewer software.

Directe weergave

U kunt een beeld direct na de opname op de monitor laten weergeven. Wanneer deze functie wordt gebruikt in combinatie met de continu-stand (blz. 38), dan verschijnen er thumbnails van de laatste zes beelden in de serie.

Directe weergave wordt geactiveerd in het menu van de automatische opnamestand (blz. 56). Er is keuze tussen een weergave van 2 of 12 seconden. Bij gebruik met voice memo begint de audio-opname na de weergave van het beeld.

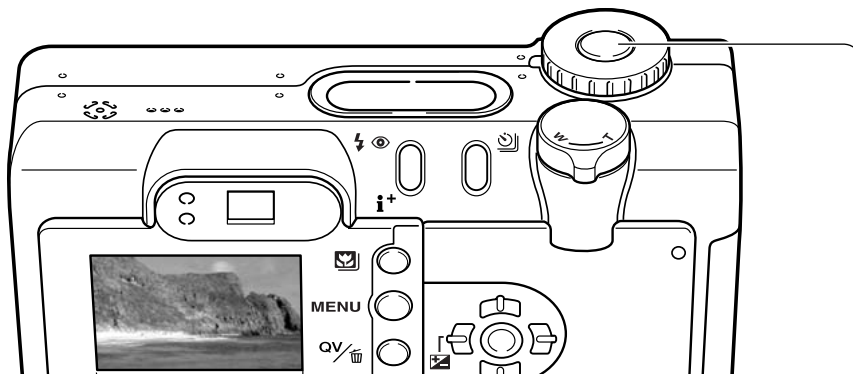

Wilt u de directe weergave stoppen en het beeld opslaan voordat de weergaveperiode voorbij is, druk dan de ontspanknop half in.

Camera-info

Enkelvoudige foto's kunnen meteen na de opname worden weergegeven, ook als directe weergave niet actief is. Houd na de opname eenvoudigweg de ontspanknop ingedrukt om het beeld op het lcd-scherm te laten verschijnen. De weergave stopt als u de ontspanknop loslaat.

Belichtingscorrectie

De belichting kan worden gecorrigeerd om het uiteindelijke beeld donkerder of lichter te maken, in een bereik van plus/min 2 LW in stappen van 1/3 LW. Kijk op blz. 74 voor informatie over het gebruik van de belichtingscorrectie. In de automatische opnamestand wordt de belichtingscorrectie opgeheven wanneer de keuzeknop in een andere stand wordt gezet. In de multifunctionele opnamestand blijft de belichtingscorrectie van kracht totdat hij weer op nul is gezet.

De belichtingscorrectie moet worden ingesteld voordat de opname wordt gemaakt. Wanneer u de belichtingscorrectie instelt verschijnt de correctiefactor naast de belichtingscorrectie-aanduiding op de monitor. Nadat de instelling is uitgevoerd geven de sluitertijd- en/of diafragma-aanduiding de werkelijke belichting weer. Omdat de correcties in kleine stapjes kunnen worden uitgevoerd kan het soms voorkomen dat u dezelfde sluitertijden en/of diafragma-waarde ziet als voor de correctie. Wordt er een andere waarde dan 0.0 gekozen, dan blijft er een waarschuwing zichtbaar op het datascherm en de lcd-monitor.

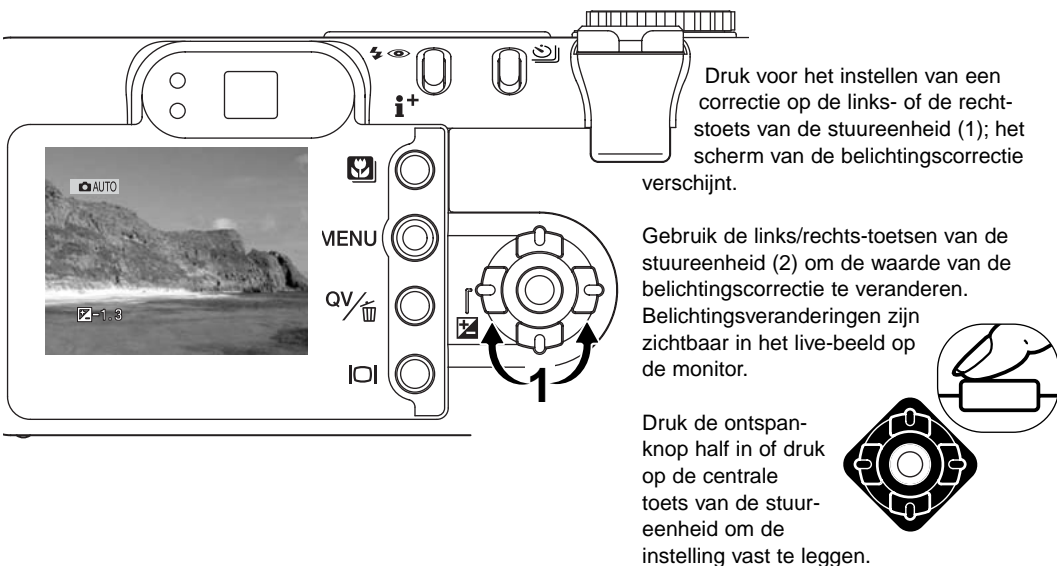

Scherpstelveldselectie

U kunt zelf individuele scherpstelvelden selecteren in de automatische en de multifunctionele opnamestand. In de multifunctionele opnamestand kan scherpstelveldselectie ook worden gebruikt met Subject Tracking AF, zie blz. 66.



Houd de centrale toets van de stuur eenheid (1) ingedrukt totdat de Area-AF lijnen veranderen in de weergave voor spot-scherpstelling. Houd de stuur eenheid opnieuw ingedrukt als u wilt terugkeren naar het kader van Area-AF.

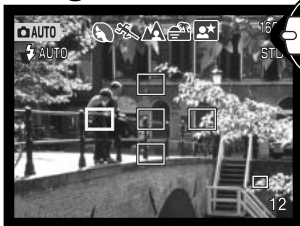

Gebruik de vierwegtoetsen van de stuur eenheid om het gewenste scherpstelveld te laten oplichten; het actieve veld is blauw.

Druk de ontspanknop half in (1) of druk op de centrale toets van de stuur eenheid (2) om het gewenste veld te selecteren; de andere vier velden verdwijnen. Scherpstelling en belichting worden vergrendeld wanneer de ontspanknop half wordt ingedrukt. Druk de ontspanknop geheel in om de foto te maken.

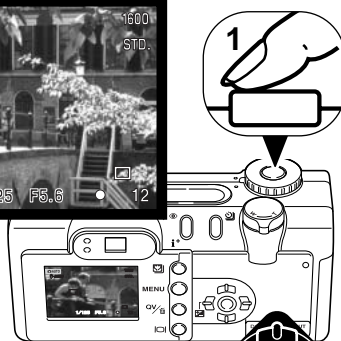

Is een scherpstelveld eenmaal geselecteerd, dan blijft het actief, ook na de opname. De stuur eenheid kan pas voor andere camera-instellingen worden gebruikte wanneer er een scherpstelveld is geselecteerd.

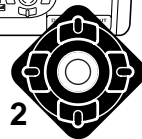

Druk op de centrale toets van de stuur eenheid om alle vijf de scherpstelvelden te laten verschijnen. Houd de centrale toets van de stuur eenheid ongeveer één seconde ingedrukt om terug te gaan naar het kader van Area AF.

Scherpstelvergrendeling

Scherpstelvergrendeling zet de scherpsstelling vast. Dat kan van pas komen bij onderwerpen buiten het beeldmidden of de scherpsstelvelden of bij moeilijke scherpsstelsituaties (blz. 27).

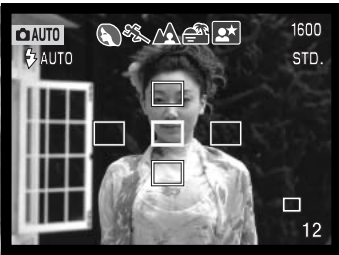

Gebruik u scherpsstelveldselectie, richt dan het actieve scherpsstelveld op het onderwerp. Druk de ontspanknop half in en houd hem in die stand; het actieve scherpsstelveld wordt rood, de andere velden verdwijnen. Het scherpsstelsignaal moet wit worden om aan te geven dat de scherpsstelling is vergrendeld.



Gebruikt u enkelvoudige AF met Area AF in de multifunctionele opnamestand, plaats dan het onderwerp in de scherpsstelvelden en druk de ontspanknop half in. De scherpsstelvelden verdwijnen en een rode AF-sensor geeft aan waarop wordt scherpsgesteld.



Houd de ontspanknop half ingedrukt, ga terug naar de oorspronkelijke beeldcompositie. Druk de ontspanknop geheel in om de opname te maken.

Het scherpsstelsignaal in de rechter benedenhoek van de lcd-monitor en het groene scherpsstellampje naast de zoeker geven de scherpsstelstatus aan.

| | | |
|--|---|---|
| | <p>Scherpsstelsymbool: wit Scherpsstellampje: brandt</p> | <p>Scherpsstelling vergrendeld</p> |
| | <p>Scherpsstelsymbool: rood Scherpsstellampje: knippert</p> | <p>Kan niet scherpsstellen. Onderwerp te dichtbij of speciale scherpsstelsituatie verhindert goede instelling</p> |

MULTIFUNCTIONELE OPNAMESTAND

Op de digitale onderwerpsprogramma's na zijn de basishandelingen in de multifunctionele opnamestand gelijk aan die in de automatische opnamestand. Het is daarom belangrijk dat u goed vertrouwd bent met wat er in het vorige hoofdstuk werd behandeld.

In de multifunctionele opnamestand hebt u meer zeggenschap over de manier waarop het beeld tot stand komt. Zo hebt u meer mogelijkheden de automatische scherpstelling en de belichting te regelen. Er zijn uitgebreide menu-instellingen voorhanden, waarmee u kritische aanpassingen kunt uitvoeren op zaken als beeldverscherping, contrast en kleurverzadiging.

Minolta-historie

In het centrum van de Sakai fabriek in Japan bevindt zich de Okina brug. In de 15de eeuw was Sakai een uiterst welvarende vrije stad, en de Okina brug overspande de gracht van een van de poorten van deze ommuurde stad. Eeuwen achtereen staken pelgrims deze brug over op hun weg naar twee heilige plaatsen: het Koyasan bergklooster en het grote Shinto altaar Kumano Taisha.

De brug op de binnenplaats stamt uit 1855. In 1968 bood Minolta aan de brug te verwijderen en te conserveren toen het stadsbestuur aankondigde dat de gracht in verband met de bouw van een snelweg moest worden gedempt. De brug overspant nu een speciaal aangelegde goudvisvijver. De tekst op de stenen zuil verbiedt voertuigen de doorgang.



Weergave multifunctionele opnamestand

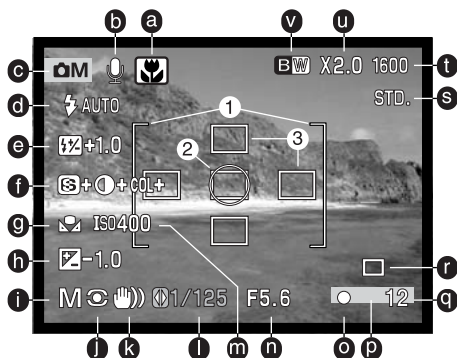

- a. Digitale onderwerpsprogramma's (blz. 29)
 - b. Microfoon
 - c. Gebruiksstand
 - d. Flitsstand (blz. 32)
 - e. Flitscorrectie (blz. 68)
 - f. Verscherping, contrast en kleurverzadiging (blz. 70)
 - g. Witbalans (blz. 62)
 - h. Belichtingscorrectie (blz. 51)
 - i. Belichtingsstand (blz. 58)
 - j. Lichtmeetmethode (blz. 68)
 - k. Waarschuwing cameratrilling (blz. 33)
 - l. Sluittijd
 - m. Cameragevoeligheid (ISO) (blz. 64)
 - n. Diafragma
 - o. Scherpstelsignaal (blz. 27, 53)
 - p. Datum in beeld (blz. 50)
 - q. Opnameteller (blz. 12, 45)
 - r. Transportstand (blz. 38)
 - s. Beeldkwaliteit (blz. 44)
 - t. Beeldgrootte (blz. 44)
 - u. Digitale zoom (blz. 48)
 - v. Kleurinstelling (blz. 70)
1. Scherpstelkader
 2. Spotmeetveld (blz. 68)
 3. Scherpstelvelden (blz. 52)

Navigeren door het multifunctionele opnamemenu

In de multifunctionele opnamestand zet u met de menu-toets (1) het menu aan en uit. Gebruik de links/rechts- en op/neer-toetsen van de stuur eenheid (2) om de cursor in het menu te verplaatsen. Druk op de centrale toets van de stuur eenheid om een instelling te openen.



Activeer het opnamemenu met de menu-toets. De tab "Basic" bovenin het menu licht op. Gebruik de links/rechts-toetsen van de stuur eenheid om de gewenste menu-tab te doen oplichten; bij veranderen van de tabs verandert ook het menu.



Wordt het gewenste menudeel weergegeven, gebruik dan de op/neer-toetsen om door de menu-opties te scrollen. Laat de optie waarin u iets wilt veranderen oplichten.



De te wijzigen menu-optie licht op, druk nu op de rechts- toets van de stuur eenheid; u krijgt nu de instellingen te zien waaruit u kunt kiezen, met de huidige instelling oplichtend. Om terug te keren naar de menu-opties moet u op de links-toets te drukken.



Gebruik de op/neer-toetsen om de nieuwe instelling te markeren.



Druk op de centrale toets van de stuur eenheid om de gemarkeerde instelling te selecteren.

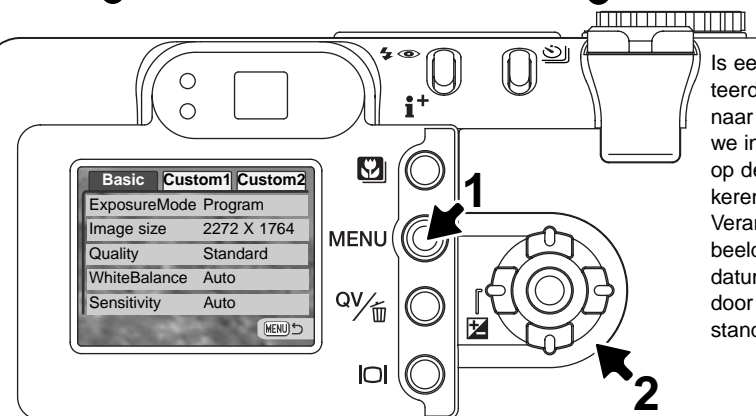

Is een instelling eenmaal geselecteerd, dan keert de cursor terug naar de menu-opties en de nieuwe instelling wordt getoond. Druk op de menu-toets om terug te keren naar de opnamestand. Veranderingen in beeldgrootte, beeldkwaliteit, digitale zoom en datum in beeld hebben werken door in de automatische opnamestand.

| Basic | |
|--------------------|--|
| Exposure mode | Program Aperture priority Shutter priority Manual |
| Image size | 2272 X 1764 1600 X 1200 1280 X 960 640 X 480 |
| Quality | TIFF Fine Standard Economy |
| White balance | ☒ Cust.set ☒ CustRecall Auto Preset |
| CameraSensitivity | 100 - 800 ISO Auto |
| Custom 1 | |
| Focus mode | AF-single Tracking AF Manual |
| Full-time AF | On / Off |
| Flash compensation | ±2.0 |
| Metering mode | Multi-segment Center weighted Spot |
| Digital zoom | On / Off |

| Custom 2 | |
|------------------|--|
| Color mode | Natural Color Vivid Color B&W Sepia |
| Digi FX ctrl | ☒ Sharpness ● Contrast COL Saturation |
| Voice memo | On / Off |
| Date imprinting | On / Off |
| Instant playback | 10 sec. 2 sec. Off |



Markeer met de links/
rechts-toetsen, beves-
tig selectie met de
centrale toets.

Kijk bij de automatische opnamestand voor informatie over beeldgrootte (blz. 44), beeldkwaliteit (blz. 44), digi- tale zoom (blz. 48), datum in beeld (blz. 49) en directe weergave (blz. 50).

Belichtingsstanden

Programma-automatiek

In de programmastand regelt de camera zowel de sluitertijd als het diafragma. Het geavanceerde belichtingssysteem stelt de fotograaf in staat in alle vrijheid te werken, zonder zich te bekommeren om de technische details van de belichtingsinstellingen. De gekozen sluitertijd- en diafragmawaarden verschijnen op de monitor. Worden sluitertijd en diafragma rood, dan liggen de lichtomstandigheden buiten het regelbereik van de camera.

Diafragmavoorkeuze - A

De fotograaf kiest het diafragma en de camera kiest de sluitertijd die nodig is om de goede belichting te krijgen. Wanneer de A-stand is geselecteerd wordt de diafragma-waarde in de monitor blauw en ernaast verschijnt een dubbele pijl. Is de lcd-monitor uitgeschakeld, dan wordt het diafragma vastgezet op de laatst gebruikte instelling; het kan niet worden veranderd. Invulflits en invulflits met rode-ogen-reductie kunnen worden ingesteld (blz. 32).

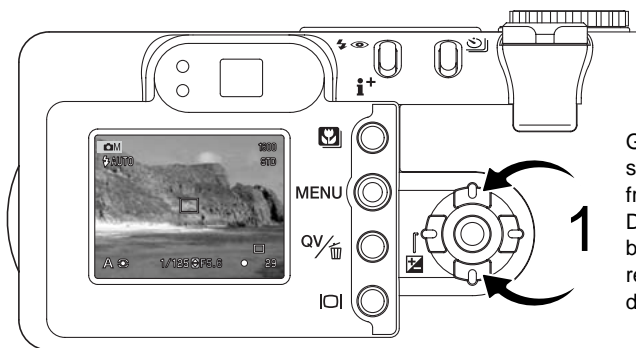
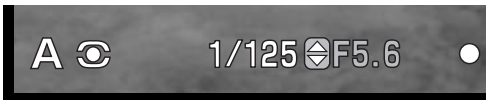

Gebruik de op/nee-toetsen van de stuur-eenheid (1) om de gewenste diafragma-waarde in te stellen. Druk de ontspanknop licht in om het belichtingssysteem te activeren; de corresponderende sluitertijd verschijnt op de monitor.

Omdat het grootste diafragma in de telestand niet gelijk is aan het grootste diafragma in de groot-hoekstand verandert het diafragma als de zoominstelling wordt veranderd. Leidt de diafragmawaarde tot een sluitertijd die niet kan worden ingesteld, dan wordt de sluitertijdaanduiding op de monitor rood.

Sluitertijdvoorkeuze - S

De fotograaf stelt de sluitertijd in, de camera kiest de diafragma-instelling die een juiste belichting oplevert. Is sluitertijdvoorkeuze geselecteerd, dan is de sluitertijd op de monitor blauw, en er verschijnt een dubbele pijl naast. Is de lcd-monitor uitgeschakeld, dan wordt de sluitertijd vast ingesteld op de laatste instelling; hij kan dan niet worden veranderd. De flitsstand wordt ingesteld op flitser uit. Invulflits en invulflits met rode-ogen-reductie kunnen worden ingesteld (blz. 32).

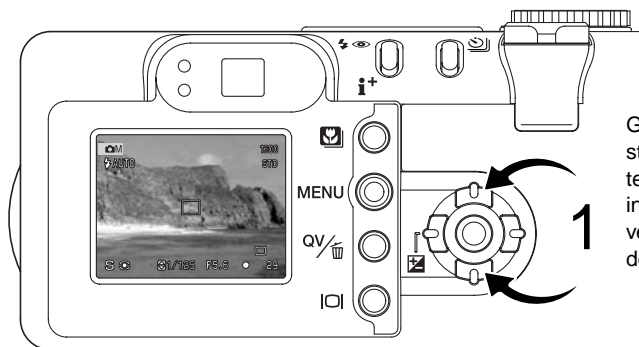

Gebruik de op/neer-toetsen van de stuur-eenheid (1) om de sluitertijd in te stellen. Druk de ontspanknop half in om het belichtingssysteem te activeren: het gekozen diafragma zal op de monitor verschijnen.

De sluitertijd is instelbaar van 1/1000 tot en met 15 seconden. Is er een sluitertijd nodig die niet kan worden ingesteld, dan wordt de diafragma-aanduiding op de monitor rood.

Handinstelling - M

Handinstelling maakt een vrije keuze van sluitertijd en diafragma mogelijk. In deze stand worden sluitertijd en diafragma niet door de camera geregeld; de fotograaf heeft zelf alle zeggenschap over de belichting.

M

1/125 F5.6

De veranderingen in de belichting zijn zichtbaar in het live-beeld op de monitor. De aanduidingen voor sluitertijd en diafragma op de lcd-monitor worden rood wanneer het beeld meer dan 3 LW is onder- of overbelicht. Is de lcd-monitor zwart, dan dient u de belichting te vermeerderen totdat er een zichtbaar beeld ontstaat; verminder de belichting wanneer het monitorbeeld wit is. Wordt de lcd-monitor uitgezet, dan wordt de belichting vastgezet op de laatste instellingen; verandering is dan niet mogelijk. Wordt de ontspanknop half ingedrukt, dan kan de helderheid van het live-beeld bij het scherpstellen veranderen.

In de stand handinstelling (manual) wordt de automatische gevoeligheidsinstelling ingesteld op ISO 100. De cameragevoeligheid kan worden veranderd in de basic sectie van het multifunctionele opnamemenu (blz. 56). Desgewenst kan worden overgeschakeld naar invulflitsen (eventueel met rodeogen reductie, blz. 32). Het effect van de flits is in de opnamestand echter niet zichtbaar via het live beeld op de monitor

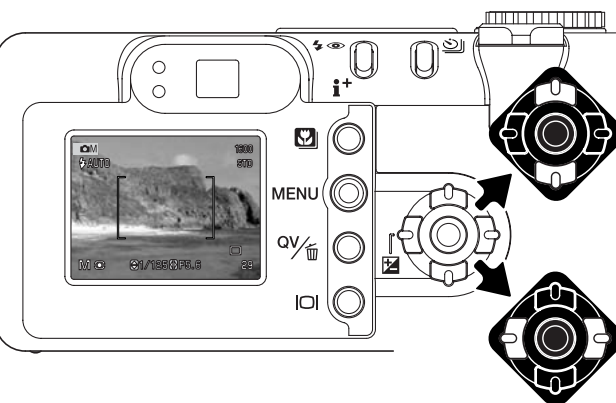

Gebruik de op/neer-toetsen van de stuur-eenheid om de sluitertijd te veranderen.

Gebruik de links/rechts-toetsen van de stuur-eenheid om het diafragma te veranderen.

Tijdopnamen

Tijdopnamen maakt u met de handmatige belichtingsregeling. U kunt belichtingstijden van maximaal 15 seconden instellen. Bij tijdopnamen is een statief onontbeerlijk. Het belichtingssysteem van de camera kan niet worden gebruikt om de gewenste duur van tijdopnamen te bepalen. Het is aan te bevelen hiervoor een losse belichtingsmeter te gebruiken.

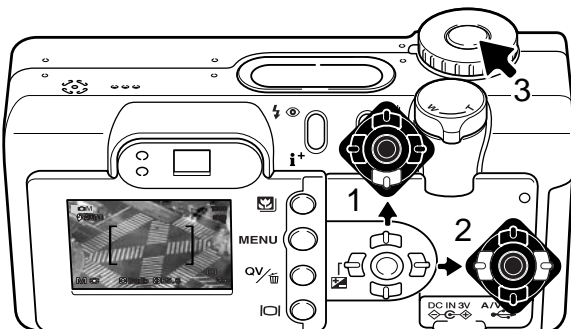

Gebruik de neer-toets van de stuur-eenheid (1) om de sluitertijdinstelling te verlagen tot voorbij 15 seconden, totdat de aanduiding "bulb" verschijnt, voor tijdopnamen.

Stel het diafragma in met de link/rechts-toetsen van de stuur-eenheid (2).

Houd om de opname te maken de ontspanknop (3) zo lang ingedrukt als u de opname wilt laten duren.

Tijdens de belichting is de monitor blanco. Met loslaten van de ontspanknop beëindigt u de belichting. Na de opname wordt ruisonderdrukking op het beeld toegepast. U kunt de ruisonderdrukking uitschakelen in de custom 2 sectie van het setup-menu (blz. 98).

U kunt de als extra leverbare afstandsbediening RC-3 gebruiken om het risico van cameratrilling te vermijden. Stel de transportstand in op zelfontspanner met de transport-toets (blz. 38). Richt de afstandsbediening naar de voorzijde van de camera en druk kort op een van de beide knoppen om de belichting te starten; met de vertragsknop begint de belichting na 2 seconden. Druk op een van beide knoppen opnieuw in om de belichting te stoppen.

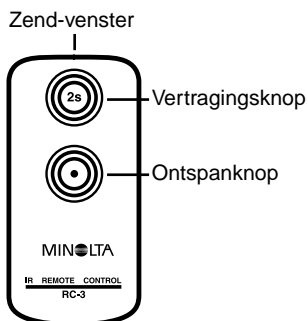

Witbalans

De witbalans zorgt ervoor dat er onder uiteenlopende lichtomstandigheden een neutrale kleurweergave wordt verkregen. Het effect is vergelijkbaar met de keuze voor daglicht- of kunstlichtfilm of kleurcorrectiefilters bij traditionele fotografie. Er verschijnt een aanduiding op de monitor wanneer er een andere Instelling dan automatische witbalans is gekozen. De witbalans wordt ingesteld in de basic sectie van het multifunctionele opname-menu (blz. 56).

Automatische witbalans

De automatische witbalans houdt automatisch rekening met de kleurtemperatuur van een scène. In veel gevallen zal de AUTO-instelling voor een uitgebalanceerd resultaat zorgen, zelfs bij menglicht (verschillende lichtbronnen). Bij gebruik van de ingebouwde flitser wordt de witbalans ingesteld op de kleurtemperatuur van de flitser.

Vaste witbalansinstellingen

De vaste witbalansinstellingen moeten worden gekozen voordat de opname wordt gemaakt. Na de instelling is het effect zichtbaar op de lcd-monitor.

De ingebouwde flitser kan bij de vaste witbalansinstellingen worden gebruikt, maar zal bij instelling op fluorescentielicht en kunstlicht een roze of blauwachtige zweem geven. De flitser heeft de kleurtemperatuur van daglicht en geeft bevredigende resultaten in de daglicht- en de bewolkt-instelling.

Wilt u een witbalansinstelling selecteren, kies dan preset in de witbalans-opties in de basic-sectie van het multifunctionele opnamemenu; het scherm met de vaste instellingen verschijnt dan.



Daylight – binnen en buiten bij zonlicht.



Cloudy – bewolkt weer buiten.



Tungsten – bij kunstlicht van gloeidraadlampen.



Fluorescent – fluorescentielicht (TL, vaak in kantoren)

Gebruik de links/rechts-toetsen van de stuur eenheid om de vaste witbalansinstelling te selecteren; een aanduiding verschijnt in de linker benedenhoek van de lcd-monitor en het live-beeld toont het effect van de geselecteerde instelling. Druk op centrale toets van de stuur eenheid (2) om de instelling door te voeren.

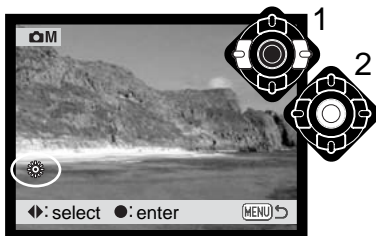

Eigen witbalansinstelling



Het is mogelijk de witbalans van de camera op een speciale lichtsituatie af te stemmen. U kunt deze instelling blijven gebruiken totdat u hem terugzet. Een eigen witbalansinstelling kan vooral goed van pas komen wanneer er verschillende soorten licht in het geding zijn en wanneer er om een zeer zorgvuldige instelling wordt gevraagd. Het meetobject voor de witbalanskalibratie moet wit zijn. Een vel wit papier is een ideaal ijk-object en kan makkelijk in de fototas worden meegenomen.

Kies om de camera te kalibreren custom set in de white balance optie in de basic sectie van het multifunctionele opnamemenu; het scherm voor kalibratie van de witbalans verschijnt.

Zorg ervoor dat het witte meetobject het beeld helemaal vult. Het hoeft niet scherp te zijn. Druk de centrale toets van de stuur eenheid om de ijking uit te voeren, op de menu-toets om de handelingen op te heffen. Het live-beeld vertoont het effect van de nieuwe instelling.

De eigen instelling blijft actief totdat er een andere kalibratie wordt gemaakt of de witbalansinstelling wordt veranderd. Moet de eigen witbalansinstelling opnieuw worden gebruikt, kies dan custom recall in de witbalans-optie van het menu; de laatst gebruikte eigen witbalansinstelling wordt actief gemaakt. Dezelfde eigen witbalansinstelling kan worden gemaakt en opgeroepen vanuit de multifunctionele opnamestand en de filmstand.

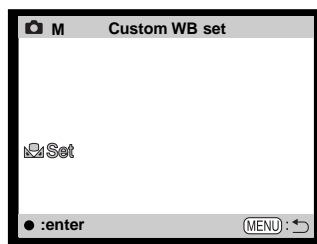

Kalibratiescherm

Cameragevoeligheid - ISO

Voor de cameragevoeligheid kunt u kiezen uit vijf instellingen: Auto, 100, 200, 400 en 800; de waarden zijn gebaseerd op ISO-equivalenten. ISO is de standaard voor filmgevoeligheid; hoe hoger het getal, des te gevoeliger is de film. De cameragevoeligheid wordt ingesteld in de basic sectie van het multifunctionele opname-menu (blz. 56).

In de auto-stand past de camera de gevoeligheid automatisch aan de lichtomstandigheden aan, tussen 100 en 200. Wordt er een andere dan de auto-stand gekozen, dan verschijnt "ISO" op het data-scherm en verschijnen "ISO" en de ingestelde waarde in de monitor.

Een verdubbeling van de ISO-waarde betekent een verdubbeling van de cameragevoeligheid. Neemt bij film de korrel toe naarmate de film gevoeliger is, in de digitale beeldtechniek neemt de beeldruis toe. Een ISO-instelling van 100 geeft zeer weinig ruis, en instelling op 800 de meeste. Bij ISO 800 is het vaak mogelijk bij weinig licht zonder flits te fotograferen. Het effect van ruis op opnamen die werden gemaakte met belichtingstijden van een seconde of langer wordt onderdrukt door de ruisonderdrukkingsfunctie in de custom 2 sectie van het setup-menu (blz. 98).

Flitsbereik en cameragevoeligheid

Het flitsbereik wordt gemeten vanaf de CCD. Als gevolg van de opbouw van het objectief is het flitsbereik in de telestand korter dan in de groothoekstand.

| ISO | Flitsbereik (groothoek) | Flitsbereik (tele) |
|------|-------------------------|--------------------|
| AUTO | 0,5 m ~ 3,4 m | 0.5 m ~ 2.0 m |
| 100 | 0,5 m ~ 2,4 m | 0,5 m ~ 1,4 m |
| 200 | 0,5 m ~ 3,4 m | 0,5 m ~ 2,0 m |
| 400 | 0,5 m ~ 4,8 m | 0,5 m ~ 2,8 m |
| 800 | 0,5 m ~ 6,8 m | 0,5 m ~ 4,0 m |

Scherpstelstanden

De camera beschikt over automatische en handmatige scherpstelling. De scherpstelmethode wordt ingesteld in de custom 1 sectie van het multifunctionele opname-menu (blz. 56).

Autofocus geeft in bijna elke situatie perfecte resultaten. Er zijn echter omstandigheden waaronder het autofocus-systeem niet optimaal werkt; kijk daarvoor bij de speciale scherpstelsituaties op blz. 27. In die gevallen kan de camera met de hand worden scherpgesteld.

Enkelvoudige AF

Bij enkelvoudige autofocus (Single-shot AF) stel de camera scherp op het onderwerp en vergrendelt hij de scherpstelling. Deze methode is ideaal voor statische onderwerpen. Omdat de scherpstelling wordt vergrendeld wanneer u de ontspanknop half indrukt, kunt u enkelvoudige AF goed gebruiken wanneer het onderwerp zich buiten het scherpstelveld bevindt, of wanneer zich een situatie voordoet waarin de camera niet kan scherpstellen. Meer info over scherpstelvergrendeling vindt u op blz. 53. Zelfontspanner en afstandsbediening (blz. 38) maken gebruik van enkelvoudige AF.



Subject Tracking AF

Plaats het onderwerp binnen het Area AF scherpstelveld en druk de ontspanknop half in; Subject Tracking AF vergrendelt op het onderwerp en volgt de bewegingen van het onderwerp in de driedimensionale ruimte binnen het scherpstelveld; de AF-sensors verschijnen om het onderwerp te met de scherpstelling te blijven volgen. Subject Tracking AF werkt niet bij snel bewegende onderwerpen. In de automatische opnamestand is dit de primaire scherpstelmethode.

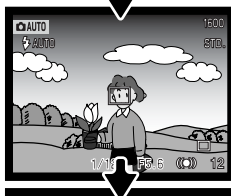

Bij zeer weinig licht wordt Subject Tracking AF automatisch overgeschakeld op enkelvoudige AF. Enkelvoudige AF wordt gebruikt met de transportstanden voor zelfontspanner- en afstandsbediening (blz. 38), de digitale zoom, plus wanneer de lcd-monitor is uitgeschakeld (blz. 31).

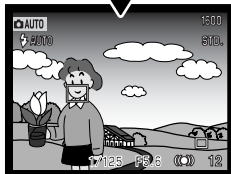

Subject Tracking AF met Scherpstelveldselectie

In de multifunctionele opnamestand kan scherpstelveldselectie (blz. 52) samen met Subject Tracking AF worden gebruikt. Houd de centrale toets van de stuur eenheid ingedrukt om het spot-scherpstelveld te activeren.

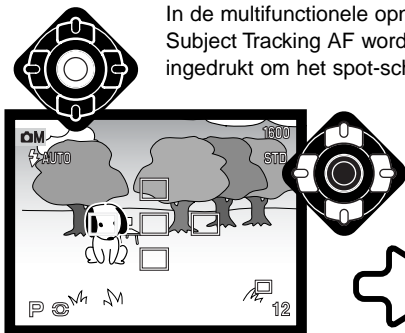

Gebruik de vierwegtoetsen van de stuur eenheid om het gewenste scherpstelveld te markeren; het actieve veld is blauw.

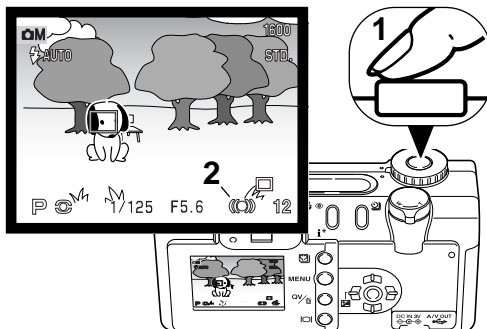

Druk de ontspanknop half in (1) om het veld te selecteren en de vergrendeling op het onderwerp te activeren; de andere vier velden verdwijnen en de aanduiding voor vergrendeling op het onderwerp (2) verschijnt.

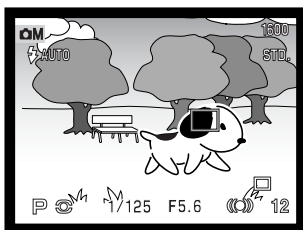

Subject Tracking AF zal het onderwerp volgen wanneer het zich door het beeld verplaatst of wanneer het onderwerp met de camera op een andere plaats in beeld wordt genomen. Druk de ontspanknop geheel in om de foto te maken.



Is een bepaald scherpstelveld geselecteerd, dan blijft het actief, ook als de foto al is gemaakt. Druk op de centrale toets van de stuur eenheid om alle vijf de scherpstelvelden op te roepen. Herhaal de procedure als u een ander scherpstelveld wilt kiezen. De stuur eenheid kan pas weer voor andere functies worden gebruikt wanneer een scherpstelveld is geselecteerd. Om terug te keren naar de Area AF scherpstelvelden dient u de centrale toets van de stuur eenheid ongeveer één seconde lang ingedrukt te houden.

Handmatige scherpstelling

Het is mogelijk de scherpstelling handmatig uit te voeren. Bij het scherpstellen wordt het monitor-beeld automatisch vergroot, zodat u de scherppte goed kunt beoordelen. Handmatige scherpstelling is niet mogelijk wanneer de monitor uit staat

Gebruik de op/neer-toetsen van de stuuereenheid om te zoomen of scherp te stellen. Bij het scherpstellen wordt het monitor-beeld automatisch vergroot met een maximum van 2,5X, afhankelijk van de digitale zoominstelling; de scherpstelschaal geeft bij benadering de afstand weer. Het live-beeld keert terug naar normaal na twee seconden, bij het zoomen of bij half indrukken van de ontspanknop.

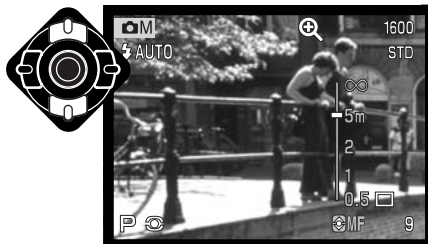

Wanneer u bij handmatige afstandsinstelling gebruik maakt van sluitertijdvoorkeuze, diafragmavoorkeuze of handmatige belichtingsregeling (blz. 58), dient u op de centrale toets van de stuuereenheid te drukken om over te schakelen tussen de op/neer-toetsen voor scherpstellen en de links/rechts-toetsen voor het bijregelen van de belichting. De actieve functie wordt weergegeven in blauw.

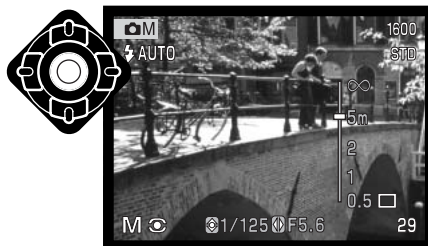

Full-time AF

Wanneer full-time AF actief is stelt de autofocus permanent scherp, zodat het beeld op de monitor scherp blijft. Het vermindert ook de scherpsteltijd wanneer u foto's wilt maken. Full-time AF kan worden geactiveerd in de custom 1 sectie van het multifunctionele opname-menu (blz. 56).

Wordt de camera uitgezet terwijl de handinstelling actief is, dan is full-time AF onmogelijk. Uitschakelen van de full-time AF zal batterijen sparen. Fulltime AF wordt altijd gebruikt in het macro-onderwerpsprogramma en het sport-actieprogramma in de automatische opnamestand (blz. 30).

Flitscorrectie

Flitscorrectie verhoogt of verlaagt de dosis flitslicht binnen een bereik van -2 tot +2 LW. Kijk op blz. 74 voor informatie over het gebruik van de flitscorrectie.

Selecteer de optie flitscorrectie (Flash comp.) in de custom 1 sectie van het menu van de multifunctionele opnamestand. Gebruik de op/neer-toetsen om de sterkte van de correctie in te stellen (1). Druk op de centrale toets van de stuurseenheid om die waarde vast te leggen (2). Wordt er een andere waarde dan 0 ingesteld, dan verschijnt er als waarschuwing een symbool op de lcd-monitor en het datascherm.

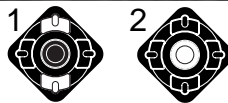
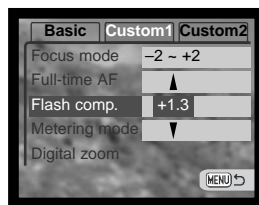

Lichtmeetmethoden

Welke meetmode is ingeschakeld is alleen op de lcd-monitor te zien, via symbolen. De lichtmeetmethode wordt ingesteld in de custom 1 sectie van het multifunctionele opname-menu (blz. 56).



Meerveldsmeting: gebruikt 256 segmenten om helderheid en kleur te meten. Deze informatie wordt gecombineerd met afstandsinformatie om de juiste belichting te realiseren. Dit geavanceerde lichtmeetsysteem geeft accurate, probleemloze belichtingsresultaten in bijna alle situaties.



Centrumgerichte meting: traditionele meetmethode die in veel conventionele camera's wordt gebruikt. Het systeem meet het totale beeld maar legt de nadruk op het centrale gedeelte.



Spotmeting: gebruikt een klein deel van het beeld om de belichting te meten. Is deze methode gekozen, dan wordt de lcd-monitor als hij uit stond automatisch geactiveerd; er verschijnt een klein cirkeltje in het midden van het live-beeld om het meetgebied te markeren. Hiermee kunt u zeer precies een bepaald gedeelte van het onderwerp meten, zonder dat extreem lichte en/of extreem donkere beeldpartijen daar invloed op hebben. Wordt de lcd-monitor uitgeschakeld, dan blijft de spotmeting actief.

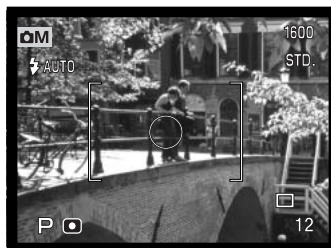

Voice memo

Met de functie voor gesproken memo's (voice memo) kunt u vijftien seconden audio bij een opgeslagen foto opnemen. De functie wordt geactiveerd in de custom 2 sectie van het multifunctionele opname-menu (blz. 56). Is de functie actief, dan verschijnt de microfoonaanduiding op het datascherm en de lcd-monitor. Voice memo moet worden ingesteld voordat u de opname maakt. De functie blijft actief totdat ze wordt uitgezet.

Na opslag van een beeld verschijnt een scherm dat aangeeft dat de audio-opname is gestart. Een voortgangsbalk (1) geeft aan hoeveel tijd er is opgenomen. De opname stopt automatisch wanneer de ingestelde tijd is verstreken. Wilt u de opname stoppen voordat de maximum tijd is verstreken, druk dan op de centrale toets van de stuur eenheid (2).

Bij continu-opname of een bracketing-serie (blz. 38) wordt het audiobestand aan de laatste opname van de serie gekoppeld. Een voice memo kan bij snelweergave (Quick View) worden beluisterd of in de normale weergavestand (blz. 82). Beeldbestanden waarin geluid is opgenomen zijn van de audio-markering voorzien.

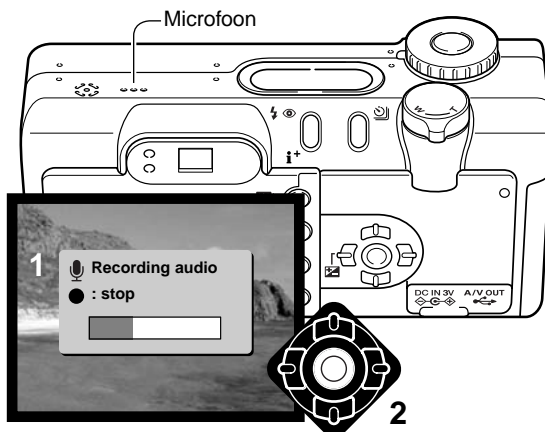

Opnametips

Pas op dat u bij het maken van een geluidsoptname de microfoon niet afdekt. De kwaliteit van de opname staat in verhouding tot de afstand tussen onderwerp en microfoon; hoe korter de afstand, des te beter is het geluid. U bereikt de beste opnameresultaten wanneer u inspreekt met de camera op ca. 20 cm afstand van uw mond.

Kleurinstelling

Met de kleurinstelling regelt u of een foto in kleur of in zwartwit wordt opgetekend. Tevens kan het type kleurweergave worden gekozen. Deze instelling moet worden uitgevoerd voordat het beeld wordt opgenomen. De kleurinstelling wordt ingesteld in de custom 2 sectie van de multifunctionele opnamemenu (blz. 56). Het live-beeld op de monitor volgt de gekozen instelling. De kleurinstelling is niet van invloed op de grootte van het beeldbestand.

Natural Color geeft een natuurgetrouwe kleurweergave. Er verschijnt speciale aanduiding op de monitor wanneer deze stand actief is. Vivid Color verhoogt de kleurverzadiging. Black & White geeft zwartwitfoto's. In de sepia-stand krijgt u zwartwitfoto's met een nostalgische warme tint.

| | |
|--------------|---------------|
| VIVID | Vivid Color |
| BW | Black & White |
| SEPIA | Sepia |

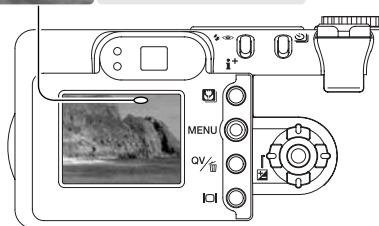

Regeling Digitale Effecten

Veranderingen in kleur, verscherping, contrast en kleurverzadiging kunnen worden uitgevoerd in de custom 2 sectie van het multifunctionele opname-menu (blz. 56). Deze correctie-instellingen stellen u in staat de beeldinformatie in een situatie te optimaliseren.

Alle veranderingen die met deze functies worden gemaakt zijn meteen zichtbaar in het live-beeld op de monitor. Het effect van veranderingen kan op de monitor moeilijk te beoordelen zijn. Bij het terugkijken op de computer zijn er de verschillen goed te zien. De instellingen voor verscherping, contrast en kleurverzadiging moeten vooraf worden ingesteld. U kunt deze functies apart of in combinatie gebruiken. Uitschakeling van de camera zet deze functies niet terug op nul; u moet ze zelf terugstellen.



Sharpness (verscherping) – voor het accentueren of verzachten van contouren in beeld, in drie standen: hard (+), normaal en zacht/soft (–).



Contrast – voor het verhogen of verlagen van het contrast in een beeld, in drie niveaus: hoog/high (+), normaal en laag/low (–).



Color saturation (kleurverzadiging) – voor accentueren of verzachten van de kleuren, in drie niveaus: hoog/high (+), normaal en laag/low (–).

Wilt u verscherping, contrast of kleurverzadiging veranderen, selecteer dan de juiste instelling in de optie Digital Effects Control in de custom 2 sectie van het multifunctionele opnamemenu; het instel-scherm blijft geopend.

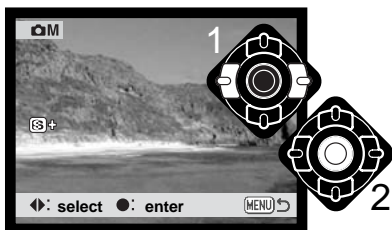

Gebruik de links/rechts-toetsen van de stuu-eenheid (1) om het verscherpingsniveau, het contrast of de kleurverzadiging te kiezen; er verschijnt een aanduiding en het live-beeld geeft het effect van de instelling weer. Druk op de centrale toets van de stuu-eenheid (2) om de instelling te bevestigen.

Wordt verscherping, contrast of kleurverzadiging op een andere stand gezet dan normaal, dan verschijnt er een aanduiding op de monitor voor een verhoging (+) of verlaging (-) in de gekozen kwaliteit.

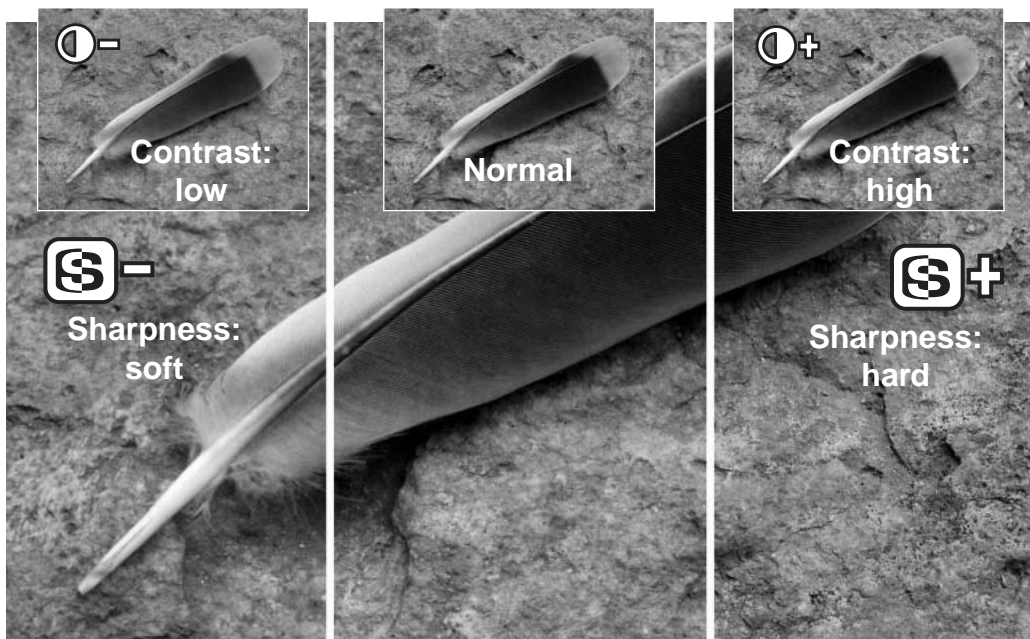

FOTOGRAFISCHE BASISPRINCIPES

Fotograferen is een waardevolle en aangename bezigheid. Met de moderne cameratechniek wordt u gelukkig veel meet- en regelwerk uit handen genomen. Kennis van nu de volgende basisprincipes zal u helpen uw foto's nog meer naar uw hand te zetten.

Het diafragma, de regelbare opening in het objectief, regelt niet alleen de hoeveelheid doorgelaten licht, maar ook de scherptediepte; dat is de zone voor en achter het onderwerp waarin alles scherp wordt weergegeven. Hoe hoger het diafragmagetal, des te groter is de scherptediepte. Dan is bijvoorbeeld alles vanaf 1,5 m van de camera tot aan de horizon scherp. Bij een hoog diafragmagetal is de opening in het objectief klein, dus dat vraagt wel om relatief lange sluitertijden. Dat is weer niet het geval bij een laag diafragmagetal (een grote opening), dat een beperkte scherptediepte geeft; dan is bijvoorbeeld alleen het onderwerp scherp maar blijft de achtergrond onscherp. Een goede instelling voor portretten, met een scherp onderwerp en een onscherpe achtergrond. Landschapsfoto's moeten vaak van voor tot achter scherp zijn en vragen doorgaans dus om een hoog diafragmagetal voor veel scherptediepte.



De scherptediepte verandert ook met de brandpuntsafstand. Hoe korter de brandpuntsafstand (hoe groter de beeldhoek), des te groter is de scherptediepte.

De sluitertijd regelt niet alleen de duur van de belichting maar bepaalt ook in hoeverre beweging scherp wordt weergegeven. Korte sluitertijden worden gebruikt in actiefotografie om beweging te bevroren. Lange sluitertijden geven bewegingen in een waas weer, denk bijvoorbeeld aan het stromen van een waterval. Bij lange sluitertijden is gebruik van een statief belangrijk.



De uitwerking van een diafragma/sluitertijdcombinatie is niet op het live-beeld van de camera te zien. Maak bij werk waar het er erg op aan komt eerste testopnamen en bekijk ze meteen met snelweergave (Quick View). Bevalt het beeld u niet, dan wist u het en probeert u het opnieuw met een andere instelling van sluitertijd en/of diafragma.

Wat is een LW?

LW staat voor lichtwaarde. Een verschil van 1 lichtwaarde of 1 stop betekent een vermindering of verdubbeling van de hoeveelheid licht.

| | |
|---------|--------------------|
| +2,0 LW | 4X zoveel licht |
| +1,0 LW | 2X zoveel licht |
| ±0,0 LW | Gemeten belichting |
| -1,0 LW | 1/2 zoveel licht |
| -2,0 LW | 1/4 zoveel licht |

Belichtings- en flitscorrectie gebruiken

Soms wordt de belichtingsmeter van de camera door bepaalde omstandigheden misleid. Dan biedt de belichtingscorrectie uitkomst. Zo kan bijvoorbeeld een zeer licht tafereel, zoals een sneeuwlandschap of een zonbeschenen wit strand, te donker op de opname komen. Pas dan voordat u de opname maakt de belichting aan met een correctie van +1 of +2 LW om een juiste belichting te krijgen.

In dit voorbeeld leidde het donkere water tot overbelichting, waardoor het beeld te licht werd. Door toepassing van een belichtingscorrectie ontstaat er detaillering in de bladeren, en de stenen en het water zien er realistischer uit

Flitscorrectie regelt de dosis flitslicht en daarmee de verhouding tussen omgevingslicht en flitslicht. Dat kan bijvoorbeeld worden gebruikt bij invulflitsen. Een invulflits wordt gebruikt om de diepe schaduwen op te heffen op een onderwerp in fel zonlicht. Met de flitscorrectie kan de sterkte van de schaduwopheldering door het flitslicht worden geregeld. Doordat de flitscorrectie de sluitertijd en het diafragma niet verandert blijft de belichting voor het omgevingslicht gelijk. Door een negatieve flitscorrectie te geven krijgen de schaduwen minder licht en blijven ze donkerder, maar details die zonder flits verloren zouden gaan blijven zichtbaar. Met een positieve flitscorrectie verhoogt u de flitsdosis en kunt u een zacht en teer effect bereiken.



Gemeten belichting



-1,0 LW



-2,0 LW



Positieve correctie



Geen correctie



Negatieve correctie



Geen flits

FILM EN AUDIO OPNEMEN

Audio opnemen

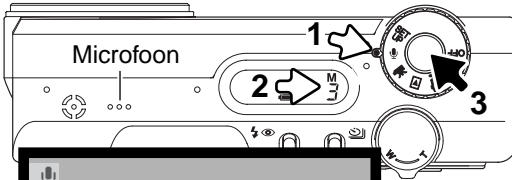

Het is mogelijk met deze camera geluid zonder beeld op te nemen. Op een 16 MB geheugenkaart kunt u ongeveer 30 minuten geluid opnemen. Audio wordt opgenomen met ongeveer 8 KB/s. U kunt maximaal 180 minuten per keer opnemen; voor lange audio-opnamen is de als extra leverbare netstroomadapter vereist

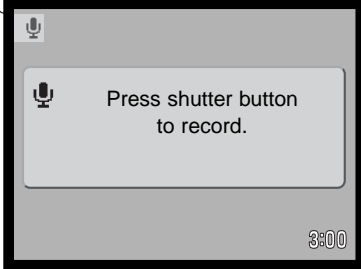

Zet de keuzeknop in de stand voor audio-opname (1); er verschijnt een blauw scherm. In stand-by geven de monitor en het datascherm de globale opnametijd weer. Boven de opnameteller op het datascherm (2) worden de eenheden van de resterende tijd weergegeven: M - minuten, S - seconden.



Druk op de ontspannknop en laat hem los om de opname te starten (3); de opnameteller geeft de resterende opnametijd aan. De opname stopt wanneer de ontspannknop opnieuw wordt ingedrukt of de beschikbare tijd voorbij is

Pas bij het maken van geluidsoptnamen op dat u de microfoon niet afdekt. De kwaliteit van de opname staat in directe verhouding met de afstand tot de microfoon. Houd voor optimale resultaten de microfoon ongeveer 20 cm van uw mond.

Camera-info

U kunt bij het inschakelen voorkomen dat het objectief naar buiten schuift. Duw daartoe de zoomschakelaar naar links terwijl u de keuzeknop van "Off" in de audiostand draait.

Films opnemen

Deze camera kan digitale video met geluid opnemen. De totale opnametijd varieert met de beeldgrootte; kijk daarvoor bij navigeren door het filmmenu op blz. 78. Bij het opnemen van film kunnen sommige functies worden gebruikt, andere staan vast en een aantal kan niet worden gebruikt; kijk daarvoor op blz. 77.



Voordat u begint met opnemen geven de tellers op de lcd-monitor en het datascherm de maximale tijd in seconden die voor de volgende filmclip beschikbaar is.

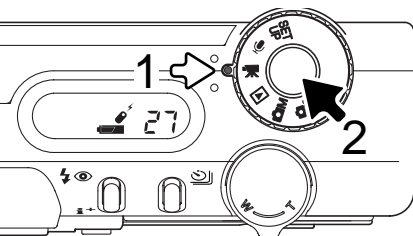

Digitale videoclips maken gaat heel eenvoudig. Zet de keuze-knop op filmopnamen (1). Neem het onderwerp in beeld als beschreven bij de basishandelingen (blz. 26). Druk de ontspanknop half in om scherpstelling te vergrendelen (2). Druk de ontspanknop geheel in om de opname te starten.

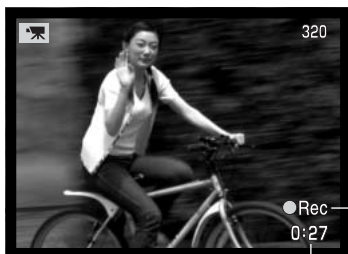

Aftellen in seconden

Tijdens de opname is de scherpstelling vergrendeld, maar een traploze 4 X zoom is beschikbaar. De camera gaat door met opnemen totdat de maximum opnametijd is bereikt of de ontspanknop opnieuw is ingedrukt. Tijdens de opname tellen de tellers van opname en weergave de resterende tijd af.

Opname-aanduiding

Opmerkingen over filmopnamen

Bij het opnamen van films kunt bepaalde functie wel gebruiken, andere staan op een vaste instelling, andere zijn niet te gebruiken; zie de tabel hieronder. Beeldgrootte, witbalans en de Movie Mode kunnen in het filmmenu worden geselecteerd.

Wanneer de rode batterijwaarschuwing verschijnt (blz. 16), dan is er onvoldoende energie voor filmopnamen. De schrijfsnelheid van de gebruikte geheugenkaart kan ook verhinderen dat een gehele filmclip wordt opgenomen.

| | |
|------------------------------|-----------------------------------|
| Scherpstelstand | – Enkelvoudige AF (vast) |
| Autofocusveld | – Area AF scherpstelvelden (vast) |
| Belichtingsstand | – Programma-automatiek (vast) |
| Lichtmeetmethode | – Meerveldsmeting (vast) |
| Cameragevoeligheid | – Automatisch (fixed) |
| Digitale zoom | – 4X (vast) |
| Belichtingscorrectie | – Mogelijk (blz. 51) |
| Flitser | – Uit |
| Digitale onderw. programma's | – Uit |

Film en audio opnemen met de RC-3 afstandsbediening

De afstandsbediening RC-3 (apart verkrijgbaar) kan worden gebruikt om filmclips en geluidsfragmenten (blz. 75) op te nemen op maximaal 5 m afstand. Richt de afstandsbediening naar de camera en gebruik de ontspanningsknop of de vertragingstoets om de opname te starten en te stoppen.

Drukt u op de ontspanningsknop of de vertragingstoets, dan knippert het zelfontspannerlampje (1) voordat de opname begint; er is een vertraging van twee seconden wanneer de vertragingstoets wordt ingedrukt voordat het lampje brandt om de opname aan te kondigen. U stopt de opname direct door op één van beide knoppen te drukken; het zelfontspannerlampje zal knipperen om deze handeling te bevestigen. Bij tegenlicht of fluorescentielicht kan de afstandsbediening mogelijk niet goed werken.

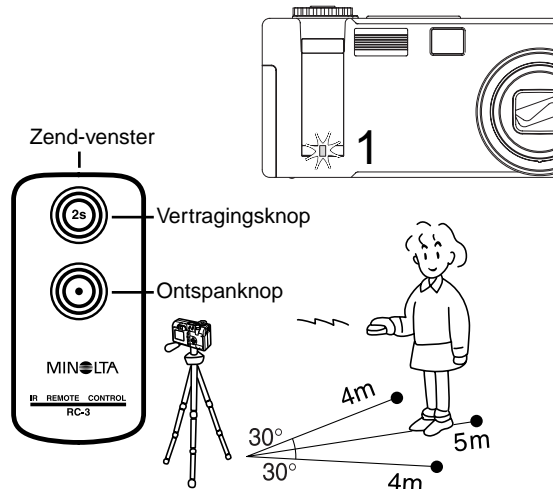

Navigeren door het filmmenu

In de automatische opnamestand zet u het menu met de menu-toets (1) aan en uit. Met de links/rechts- en de op/nee-toetsen van de stuur-eenheid (2) verplaatst u de cursor door het menu. Door op de centrale toets van de stuur-eenheid te drukken legt u een instelling vast.



Gebruik de op/nee-toetsen van de stuur-eenheid (2) om door de menu-opties te scrollen. Markeer de optie waarvan u de instelling wilt veranderen.



De menu-optie die moet veranderen is gemarkeerd; druk op de rechtstoets van de stuur-eenheid; de instellingen verschijnen, met de huidige instelling gemarkeerd. Druk op de links-toets om terug te gaan naar de menu-opties.



Gebruik de op/nee-toetsen om de nieuwe instelling te markeren.



Druk op de centrale toets van de stuur-eenheid om de gemarkeerde instelling te selecteren.

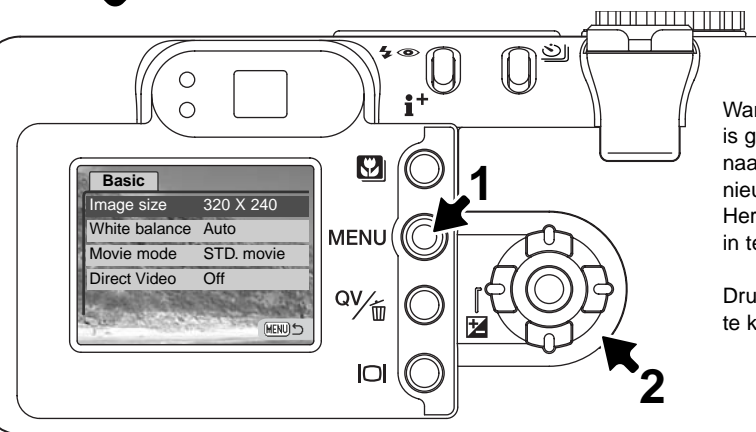

Wanneer een instelling eenmaal is gemaakt keert de cursor terug naar de menu-opties en wordt de nieuwe instelling weergegeven. Hiertoe blijft mogelijk veranderingen in te stellen.

Druk op de menu-toets om terug te keren naar het filmmenu.



De beeldgrootte betreft niet alleen de resolutie van het filmbeeld, maar is ook bepalend voor de maximum lengte van de filmclip. De maximale opnamecapaciteit voor een film op 320 x 240 pixels is circa 340 KB/sec, en ongeveer 85 KB/sec voor een film op 160 X 120 pixels. De opnameduur wordt uitsluitend beperkt door de capaciteit van de geheugenkaart. Een 16 MB geheugenkaart kan ongeveer 41 seconden digitale video op 320 X 240 pixels opnemen, of 150 seconden op 160 X 120.

Met de optie Movie Mode kiest u het type film dat wordt opgenomen. Met Standard krijgt u een normale filmclip. Voor Night Movie wordt een hoge cameragevoeligheid gekozen, speciaal voor het opnemen bij weinig licht; de cameragevoeligheid wordt bij weinig licht automatisch verhoogd. De beeldkwaliteit kan door de hoge gevoeligheid in de stand Night Movie lager zijn.

Direct Video

Met Direct Video kan de camera films opnemen op een video- of DVD-recorder. De enige beperking aan de opnametijd is de capaciteit van de tape of disk. De camera is compatibel met de NTSC en PAL standaards (blz. 106). De video-output instelling kan worden gecontroleerd en ingesteld in de custom 2 sectie van het setup-menu (blz. 98). Wanneer Direct Video actief is, wordt er geen beeldinformatie op de geheugenkaart van de camera opgenomen. De automatische spaarschakeling (blz. 16) wordt uitgeschakeld.

Activeer Direct Video in het filmmenu; er verschijnt een melding. Direct Video kan worden opgeheven door de centrale toets van de stuur eenheid in te drukken.

Attach AV cable.

● :cancel

Steek de smalle stekker van de AV-kabel in de AV-out aansluiting (1) van de camera. Steek het andere eind van de AV-kabel in de video en audio input aansluitpunten van de televisie of de video- of DVD-recorder(2). De gele stekker is voor video output. De witte voor mono audio output.

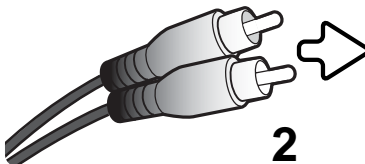
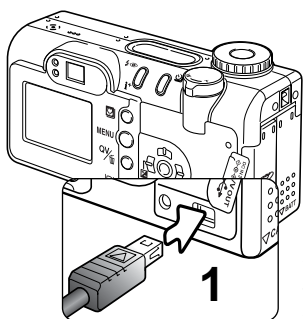

Neemt u PAL video op, dan zal de monitor worden uitgeschakeld wanneer de kabel op de camera wordt aangesloten. Gebruik het televisie-beeldscherm of de zoeker van de camera om het onderwerp goed in beeld te nemen.

Gebruik de toetsen van de video- of DVD-recorder om de opname te starten, te pauzeren of te stoppen. Aanvullende informatie vindt u in de gebruiksaanwijzing van de video- of DVD-recorder.

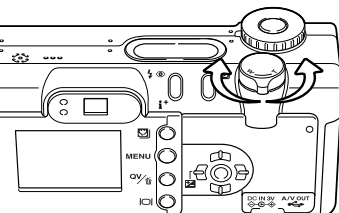

Met de zoomschakelaar regelt u de optische en digitale zoom. De zoeker van de camera kan de uitwerking van digitale zoom niet laten zien. Gebruik de televisie of monitor.

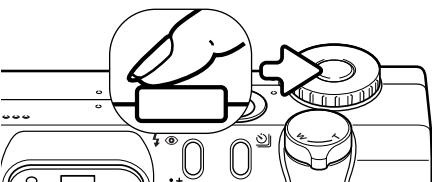

De camera kan periodiek tot scherpstellen worden aangezet door de ontspanknop half in te drukken. Het AF-systeem stalt standaard niet continu scherp tijdens het opnemen, dus de scherpstelling dient te worden bijgesteld wanneer de afstand tot het onderwerp verandert.

Veranderingen in de belichting kunt u maken met de belichtingscorrectie (blz. 51), veranderingen in de witbalans en de filmstand zijn te maken in het filmmenu. Pauzeer het opname-apparaat voordat u de belichtingscorrectie of het filmmenu activeert. Herstart het opname-apparaat als er veranderingen zijn uitgevoerd.

Voor lange opnamen is het aan te bevelen de als extra leverbare lichtnetadapter (blz. 17) te gebruiken in plaats van batterijen. Bij instelling op NTSC (Amerikaanse TV-norm) kunt u met de weergavetoets de camera-monitor uitzetten om stroom te sparen.

Uitschakelen van Direct Video doet u in het filmmenu. Als Direct Video is ingeschakeld is het niet mogelijk filmclips over te spelen naar de geheugenkaart. Wordt de keuzeknop in een andere stand gezet, dan wordt Direct Video uitgeschakeld.

Opnametips

Er kan een separate microfoon worden gebruikt om het audiospoor van de video-opname op te nemen. Ontkoppel de witte audiostreamer van de AV-kabel van de televisie of video-recorder. Sluit de microfoon rechtstreeks op de recorder aan. Kijk in de gebruiksaanwijzing van het opname-apparaat en van de microfoon voor de aansluitprocedure.

WEERGAVESTAND - GEAVANCEERD

De basisfuncties van deze stand worden beschreven in het hoofdstuk over de basismogelijkheden voor weergave op blz. 34 tot 37. Het nu voor u liggende hoofdstuk behandelt de weergave van filmclips en audiofragmenten, plus de geavanceerde mogelijkheden van het weergavemenu.

Camera-info

U kunt bij het inschakelen voorkomen dat het objectief naar buiten schuift. Duw de zoomschakelaar naar links terwijl u de keuzeknop van 'Off' in de weergavepositie zet.

Gesproken memo's en audio-commentaren afspelen



Voice memo's (blz. 69) en audio-commentaren (blz. 89) kunnen worden afgespeeld in de standen voor versnelde weergave (Quick View) en gewone weergave. Wordt een van deze audiobestanden aan een foto is gekoppeld verschijnt het symbool voor audiobestanden onderin het beeld op de monitor.



Druk de centrale toets van de stuur eenheid om audio-weergave te starten.



De weergavetijd wordt weergegeven in een balk bovenin beeld. De weergave gaat terug naar snelweergave of de gewone weergavestand wanneer de audioweergave is voltooid.

Tijdens weergave regelt u het volume met de op/neer-toetsen.



Druk op de menu toets om de audio-weergave te stoppen.

Luidspreker

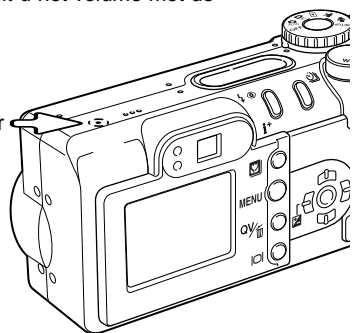

Film- en audio-opnamen afspelen

Filmclips en audio-opnamen speelt u op gelijke wijze af. Gebruik de links/rechts-toetsen van de stuur-eenheid om het film- of audiobestand weer te geven; audiobestanden worden met een blauw scherm weergegeven.



Audio file



Druk op de centrale toets van de stuur-eenheid om een film- of audiobestand af te spelen.

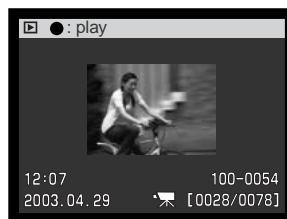

Filmbestand



Druk op de stuur-eenheid om de film- of geluidswaergave te pauzeren; opnieuw indrukken van de stuur-eenheid hervat het afspelen.

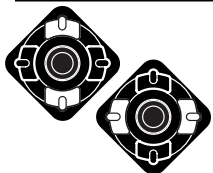

Gebruik tijdens de waergave de op/neer-toetsen om het volume te regelen en de links/rechts-toetsen om versneld terug en vooruit te gaan.



Druk op de waergavetoets om een filmclip met of zonder regelbalk te zien.



Druk op de menu-toets om de waergave te stoppen.

Navigeren door het weergavemenu

In de weergavestand roept u met de menu-toets (1) het menu op; met opnieuw indrukken verdwijnt het weer. Gebruik de links/rechts-toetsen van de stuur-eenheid (2) om de cursor in het menu te verplaatsen. Druk op het centrale toets van de stuur-eenheid om een instelling te openen.



Activeer het weergavemenu met de menu-toets. De basic tab bovenin het menu licht op. Gebruik de links/rechts-toetsen van de stuur-eenheid om de gewenste menu-tab te doen oplichten; bij veranderen van de tabs verandert ook het menu.



Wordt het gewenste menudeel weergegeven, gebruik dan de op/nee-toetsen om door de menu-opties te scrollen. Laat de optie waarin u iets wilt veranderen oplichten.



De te wijzigen menu-optie licht op, druk nu op de rechts-toets van de stuur-eenheid; u krijgt nu de instellingen te zien waaruit u kunt kiezen, met de huidige instelling oplichtend. Om terug te keren naar de menu-opties moet u op de links-toets te drukken.



Gebruik de op/nee-toetsen om de nieuwe instelling te markeren.



Druk op de centrale toets van de stuur-eenheid om de gemarkeerde instelling te selecteren.

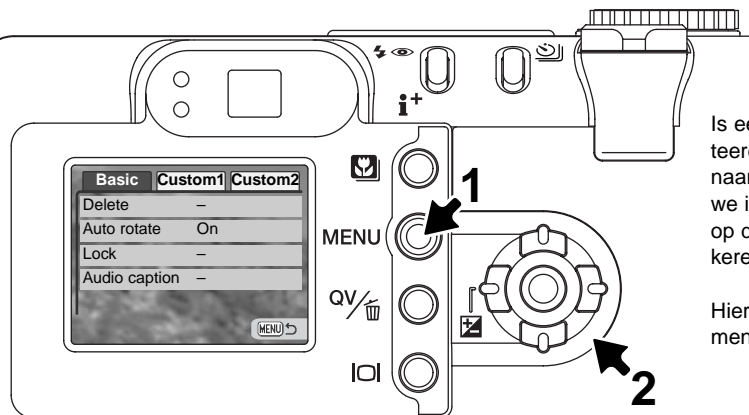

Is een instelling eenmaal geselecteerd, dan keert de cursor terug naar de menu-opties en de nieuwe instelling wordt getoond. Druk op de menu-toets om terug te keren naar de opnamestand.

Hierna vindt u de uitleg van de menu-opties en hun instellingen.

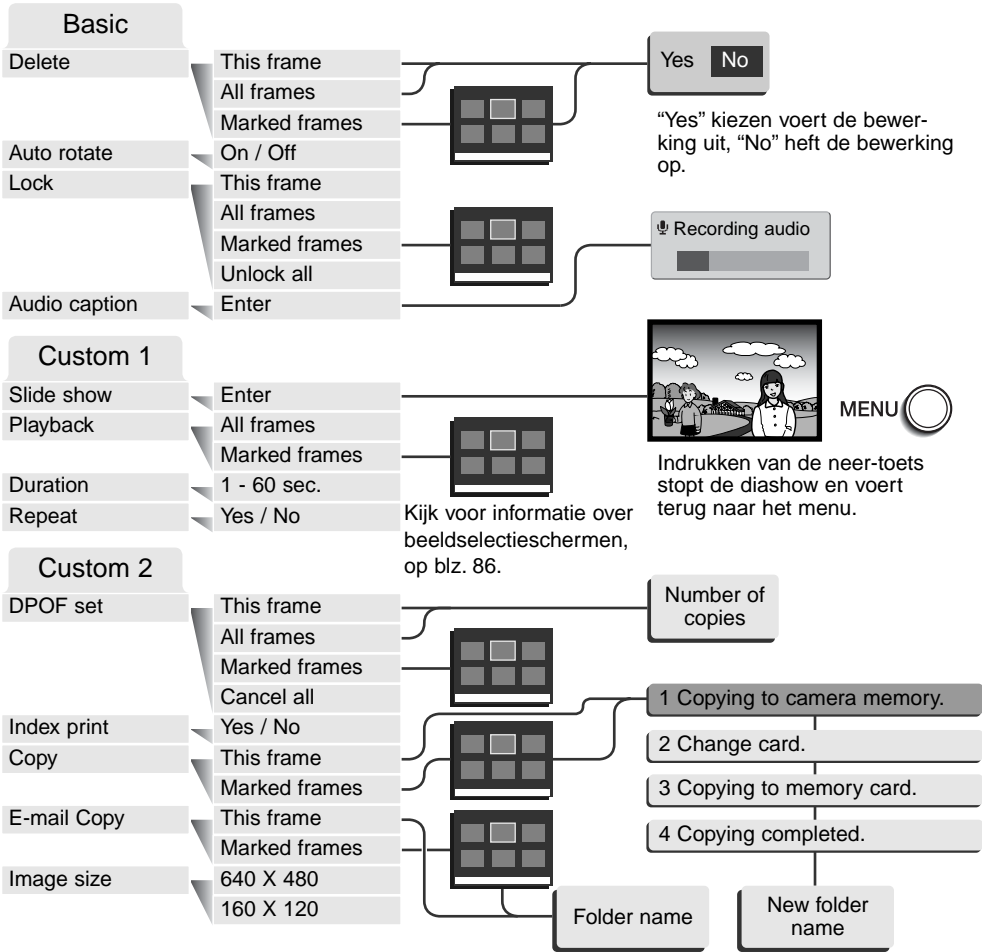

Beeldselectiescherm

Wanneer u in een menu een instelling hebt gekozen waarbij beelden moeten worden gemarkeerd, dan verschijnt het beeldselectiescherm. Het biedt keuze uit een aantal beelden.

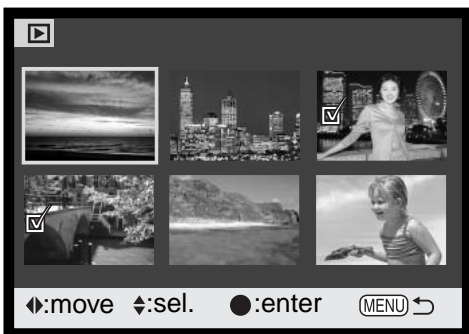

Met de links/rechtstoetsen van de stuur-eenheid verplaatst u het gele selectiekader om het beeld te selecteren.



Met de op-toets kiest u het beeld; wanneer het beeld is gekozen verschijnt ernaast een aanduiding. Met de neer-toets maakt u de selectie ongedaan en verdwijnt de aanduiding.



The menu button cancels the screen and any operation made.



Geeft aan dat het beeld is geselecteerd om te worden gewist.



Geeft aan dat het beeld vergrendeld is of geselecteerd is om te worden vergrendeld.



Geeft aan dat het beeld is geselecteerd om te worden geprint. Het getal naast het symbool is het aantal afdrucken.



Geeft aan dat het beeld is geselecteerd voor de dia-show of voor kopiëren naar een andere geheugenkaart.



Druk op de centrale toets van de stuur-eenheid om de handelingen te voltooien,

Deze aanduidingen kunnen rechts van een index-beeldje komen te staan om aan te geven dat het om een filmbestand, een audiobestand of een E-mail-kopie gaat.



Filmbestand



E-mail-kopie



Audio-bestand

Bestanden wissen



Wissen verwijdert bestanden permanent. Een gewist beeld kan niet worden teruggehaald. Ga bij het wissen zeer zorgvuldig te werk.

In de basic sectie van het weergavemenu (blz. 84) kunt u enkele beelden wissen, maar ook meerdere beelden tegelijk of alle beelden van de geheugenkaart. Voordat een beeld wordt gewist verschijnt een bevestigingsscherm; "Yes" voert het wissen uit, met "No" ziet u er van af. De wisfunctie heeft drie instellingen:

| | |
|---------------|--|
| This frame | Dit beeld: het weergegeven of gemarkeerde beeld wordt gewist. |
| All frames | Alle beelden: alle niet vergrendelde beelden worden gewist. |
| Marked frames | Gemarkeerde beelden: voor het wissen van meerdere bestanden. Kiest u deze instelling, dan verschijnt het beeldselectiescherm. Gebruik de links/rechts-toetsen van de stuureenheid om het eerste beeld te markeren (laten oplichten) dat moet worden gewist. Met de op-toets markeert u het beeld met een vuilnisbak-symbool. Wilt u een beeld toch niet wissen, markeer het dan met het gele kader en druk op de neer-toets van de stuureenheid: het vuilnisbak-symbool verdwijnt dan. Maak op deze wijze een selectie van te wissen beelden. Druk op de stuureenheid om verder te gaan (het bevestigingsscherm verschijnt), of druk op de menu-toets om de handelingen op te heffen en naar het weergavemenu terug te keren. Op het bevestigingsscherm moet u "Yes" selecteren en met een druk op de stuureenheid bevestigen. |

De wisfunctie wist alleen niet vergrendelde opnamen. Is een beeld vergrendeld, dan moet u eerst de vergrendeling opheffen voordat u het kunt wissen.

Automatisch roteren

Bij het weergaven worden opnamen die met gekantelde camera werden gemaakt automatisch geroteerd. Deze functie gaat op voor de normale weergave en Quick View, naar niet voor de directe weergave na de opname. Automatisch roteren (Auto rotate) kan worden uitgeschakeld in the basic sectie van het weergavemenu (blz. 84).



Bestanden vergrendelen

U kunt een beeld, een selectie van beelden en alle beelden van een map vergrendelen. Een vergrendeld beeld kan niet worden gewist, noch via het weergavemenu noch met de QV/Wisden-toets. De formateerfunctie (blz. 100) wist echter alle bestanden, of ze nu vergrendeld zijn of niet. Het is verstandig belangrijke opnamen te vergrendelen. De vergrendelfunctie vindt u in de basic-sectie van het weergavemenu (blz. 84). Er zijn vier instellingen voor de vergrendelingsfunctie:

| | |
|---------------|---|
| This frame | Dit beeld: het weergegeven of gemarkeerde beeld wordt vergrendeld. |
| All frames | Alle beelden: alle beelden in de map worden vergrendeld. |
| Marked frames | Gemarkeerde beelden: om meerdere bestanden te vergrendelen. Kiest u deze instelling, dan verschijnt het beeldselectiescherm. Gebruik de links/rechts-toetsen van de stuuereenheid om het beeld te markeren dat u wilt vergrendelen. Met de op-toets markeert u het beeld met het vergrendelingssymbool. Wilt u een beeld ontgrendelen, markeer het dan met het gele kader en druk op de neer-toets van de stuuereenheid: het vergrendelingssymbool verdwijnt dan. Maak op deze wijze een selectie van te vergrendelen beelden. Druk op de stuuereenheid om de geselecteerde beelden te vergrendelen, of druk op de menu-toets om de handelingen op te heffen en naar het weergavemenu terug te keren. |
| Unlock all | Ontgrendel beelden: alle beelden in de map worden ontgrendeld. |

Audio-commentaar

U kunt een foto van een vijftien seconden durend commentaar voorzien. Deze functie vervangt tevens een voice memobestand dat bij een beeld werd opgenomen. Geluidscommentaren kunnen niet bij filmclips worden gevoegd; u kunt er geen geluidssporen mee wegschrijven.



Zorg ervoor dat het beeld te zien is waar u het audio-commentaar aan wilt koppelen. Is het beeld vergrendeld, ontgrendel het dan via de basic sectie van het weergavemenu (blz. 84).



Markeer de enter-instelling in de audio-caption optie in het weergavemenu.

Druk op de centrale toets van de stuur eenheid (1) om de opname te starten. Is er al een audio-bestand aan het beeld gekoppeld, dan verschijnt er een bevestigings-scherm. "Yes" selecteren en doorvoeren start opname van het commentaar met vervanging van het al aanwezige geluid. "No" heft de geluidsopname op.

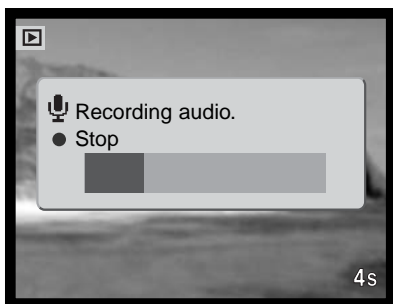

Een voortgangsbalk en de opnameteller geven de resterende opnametijd weer. Tijdens de opnametijd van vijftien seconden kunt u de opname voortijdig stoppen door op de centrale toets van de stuur eenheid (1) te drukken.

Diashow

De custom 1 sectie van het weergavemenu betreft de dia-show-functie. Hiermee worden alle beelden op de geheugenkaart automatisch weergegeven in aflopende numerieke volgorde.



Druk op de centrale toets van de stuuereenheid om de presentatie te pauzeren en te herstarten.



Druk op de menu-toets om de presentatie te stoppen.

Camera-info



De presentatie kan ook zonder beeldinformatie worden bekeken. Druk daartoe voordat u het weergavemenu opent op de weergavetoets.

| Menu-opties | Instellingen | |
|----------------------|---------------|--|
| Slide show (Diashow) | Enter | Hiermee start u de dia-vertoning. Druk midden op de stuuereenheid om de presentatie even stil te zetten. Wilt u de diashow stoppen, druk dan tijdens de vertoning op de menu-toets van de stuuereenheid; u gaat dan terug naar het weergavemenu. |
| Playback (Weergave) | All frames | Hiermee kiest u alle beelden in een map voor presentatie in een dia-show. |
| | Marked Frames | Hiermee selecteert u specifieke beelden in de map voor weergave in een dia-show. Wordt deze instelling gekozen, dan verschijnt het beeldselectiescherm. Gebruik de links/rechts-toetsen van de stuuereenheid om de beelden te markeren. Met de op-toets voorziet u een gemarkeerd beeld van een selectieteken. Wilt u de selectie van een beeld ongedaan maken, markeer het dan en druk op de neer-toets van de stuuereenheid; het selectieteken verdwijnt dan. Zijn alle opnamen geselecteerd, druk dan op de stuuereenheid om de selectie te bevestigen, of druk op de menutoets om de handelingen op te heffen en terug te keren naar het weergavemenu. |
| Duration (Duur) | 1 - 60s. | Hiermee stelt u in hoe lang elk beeld tijdens de dia-show wordt vertoond. |
| Repeat (Herhaal) | Yes / No | Kiest u "Yes", dan blijft de dia-show doorlopen totdat met een druk op de neertoets van de stuuereenheid is gestopt. Kiest u "No", dan stopt de dia-show na de laatste opname en keert de camera terug naar het weergavemenu wanneer alle beelden eenmaal zijn weergegeven. |

Over DPOF

Deze camera wordt ondersteund door DPOF™ versie 1.1. DPOF (Digital Print Order Format) maakt het mogelijk direct vanuit de camera prints van foto's te (laten) maken. Na het vormen van een DPOF orderbestand kunt u de geheugenkaart simpelweg inleveren bij een foto-afwerkadres, of u steekt de kaart in de sleuf van een DPOF-compatible printer. Is een DPOF-bestand aangemaakt, dan wordt er op de geheugenkaart automatisch een 'misc.' map aangemaakt (blz. 114).

Een DPOF Printopdracht aanmaken

De DPOF-set menu-optie wordt gebruikt om een opdracht voor standaardprints aan te maken van beelden op de geheugenkaart. U kunt enkele beelden, alle beelden of een selectie printen. Printopdrachten worden aangemaakt in de custom 2 sectie van het weergavemenu (blz. 84). De print menu optie heeft vier instellingen.

| | |
|---------------|---|
| This frame | Dit beeld: hiermee maakt u een DPOF-bestand voor het in de weergavestand weergegeven of geselecteerde beeld. |
| All frames | Alle beelden: hiermee maakt u een DPOF-bestand voor alle beelden op de geheugenkaart. |
| Marked frames | Gemarkeerde beelden: hiermee kiest een aantal beelden dat u wilt laten printen, of wanneer u van een aantal beelden verschillende aantallen wilt hebben. Kiest u deze instelling, dan verschijnt het beeldselectiescherm. Gebruik de links/rechts-toetsen van de stuuereenheid om elk beeld te markeren (laten oplichten) dat moet worden geprint. Met de op-toets markeert u het beeld met een printersymbool. Het getal naast het printersymbool is het aantal prints dat van het beeld zal worden gemaakt. Druk op de op-toets van de stuuereenheid om het aantal te verhogen, op de neer-toets om het te verlagen. U kunt per opname maximaal negen prints bestellen. Wilt u een beeld toch niet laten printen, druk dan op de neer-toets van de stuuereenheid totdat het aantal op nul staat en het printersymbool verdwijnt. Maak op deze wijze een selectie van te printen beelden. Druk op de stuuereenheid om het DPOF-orderbestand aan te maken, of druk op de menu-toets om de handelingen op te heffen en naar het weergavemenu terug te keren. |
| Cancel all | Alle opheffen: hiermee wist u een DPOF-bestand. |

Kiest u voor een enkel beeld of voor alle beelden, dan verschijnt een scherm waarin gevraagd wordt hoeveel prints er van elke opname moeten worden gemaakt; het maximum is negen prints per beeld. Gebruik de op/neer-toetsen van de stuureenheid om het gewenste aantal in te stellen. Wordt de all frames instelling gebruikt om een printopdracht aan te maken, dan worden opnamen die daarna worden opgenomen niet geprint.

DPOF-orderbestanden die met een andere camera zijn opgenomen worden opgeheven. Na het printen van de opnamen blijft het DPOF-bestand op de geheugenkaart aanwezig. Het moet handmatig worden verwijderd.

Index Print bestellen

Wilt u een index-print van alle opnamen op de kaart, kies dan "Yes."
Wilt u geen index-print, kies dan de instelling "No."

Is er een order voor een index-print gemaakt, dan worden opnamen die later op de kaart worden opgeslagen, niet in de index-print verwerkt. Hoeveel index-beeldjes op een index-print passen verschilt per printer. De informatie die bij een beeldje wordt geprint kan ook verschillen.



Camera-info

DPOF-bestanden en -beelden kunnen rechtstreeks vanuit de printer worden geprint; zie blz. 118.

Kopie (copy) en E-mail-kopie (E-mail copy)

De kopieerfunctie maakt exacte kopieën van beeld-, audio- of filmbestanden en kan de gekopieerde bestanden op een andere geheugenkaart wegschrijven. E-mail-kopie maakt een standaard 640 X 480 (VGA) of 160 x 120 (QVGA) JPEG kopie van een origineel, dat makkelijk per e-mail kan worden verzonden. Werd er voor E-mail-kopie een beeld gekozen dat werd opgenomen in de economy-stand, dan verandert de beeldkwaliteit niet. E-mail-kopieën kunnen alleen op de oorspronkelijke kaart worden opgenomen. De kopieerfuncties worden geselecteerd in de custom 2 sectie van het weergavemenu (blz. 84).

Wanneer een kopieerfunctie wordt gebruikt wordt er een map voor de bestanden aangemaakt (blz. 114); kopiebestanden worden in een map geplaatst met een naam die eindigt op CP, en E-mail-kopie-beelden worden geplaatst in een map waarvan de naam eindigt op EM. Beelden met voice memo's worden inclusief geluid gekopieerd. Kopieën van vergrendelde beelden zijn niet vergrendeld. DPOF-informatie wordt niet gekopieerd.

De kopie- en E-mail-kopie-functies hebben twee menu-opties:

| | |
|---------------|---|
| This frame | Dit beeld: kopieert het bestand dat in de weergavestand wordt weergegeven of is gemarkeerd. |
| Marked frames | Gemarkeerde beelden: kopieert enkele of meerdere bestanden. Is deze optie geselecteerd, dan verschijnt een selectiescherm; markeer het te kopiëren bestand met het gele kader en druk dan op de op-toets om het van een selectieteken te voorzien. Wilt u de selectie van een beeld ongedaan maken, markeer dan het beeldje ervan en druk op de neer-toets; het selectieteken verdwijnt. Ga verder tot alle gewenste beelden zijn geselecteerd. Druk op de centrale toets van de stuureenheid om verder te gaan, of druk op de menu-toets om de handelingen op te heffen en terug te keren naar het weergavemenu. |

Er kan maximaal 14,5 MB worden gekopieerd. Zijn er teveel bestanden geselecteerd, dan verschijnt er een waarschuwing en wordt de kopieerhandeling niet uitgevoerd. Verdeel het aantal beelden dan in twee of drie groepen. Hoeveel E-mail-kopieën er kunnen worden gemaakt is afhankelijk van de beschikbare ruimte op de geheugenkaart en de beeldgrootte van de kopie. De beeldgrootte van de E-mail-kopie kan worden geselecteerd in de custom 2 sectie van het weergavemenu (blz. 84).

Kopie

Zijn de beelden geselecteerd, dan verschijnt er een scherm met vier meldingen. Tijdens de kopieer-procedure lichten de meldingen beurtelings op.

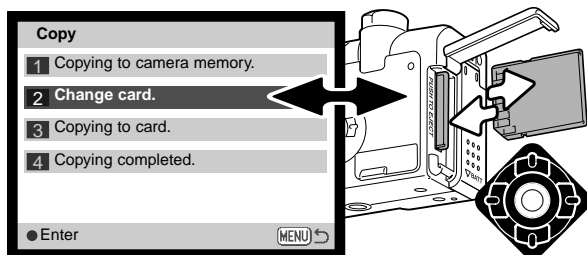

Wanneer de boodschap "Change card" oplicht moet u de geheugenkaart uit de camera verwijderen en de kaart in de camera plaatsen waarop de kopieën moeten worden weggeschreven. Druk op de centrale toets om verder te gaan of op de menu-toets om de procedure te verlaten.

Copied to 101MLTCP

OK

Als "Copying completed" heeft opgelicht verschijnt een nieuw scherm dat de naam aangeeft van de nieuwe map waarin de kopieën zijn opgeslagen. Druk op de centrale toets van de stuur-eenheid om terug te gaan naar het menu.

E-mail-kopie

Voordat u E-mail-kopie routine start dient u de beeldgrootte van de kopie te selecteren in de custom 2 sectie van het weergave-menu (blz. 84). U kunt uit twee grootten kiezen: 640 X 480 (VGA) of 160 X 120 (QVGA).

Copied to 101MLTEM

OK

Wanneer de beelden zijn geselecteerd waarvan e-mailbestanden moeten worden gemaakt, dan begint de kopieerroutine en verschijnt de naam van de map waarin de gekopieerde beelden worden opgeslagen; druk op de centrale toets van de stuur-eenheid om terug te keren naar het menu. Voor het opslaan van E-mail-kopieën wordt dezelfde map gebruikt, totdat het aantal 9.999 overschrijft.

Camera-info

De melding "Copy unsuccessful" verschijnt wanneer een of alle beelden niet konden worden gekopieerd. Controleer de tweede geheugenkaart om te zien welke bestanden werden gekopieerd en herhaal de procedure voor de beelden die niet werden overgeschreven.

Beelden op TV bekijken

Het is mogelijk gemaakte opnamen op uw televisie weer te geven. De camera heeft een video-uitgang, waarmee u hem met behulp van de meegeleverde AV-kabel kunt aansluiten. De camera is compatible met zowel de PAL- als de NTSC-standaard. U kunt controleren voor welk van deze twee systemen de camera is ingesteld in de custom 2 sectie van het setup-menu (blz. 98).

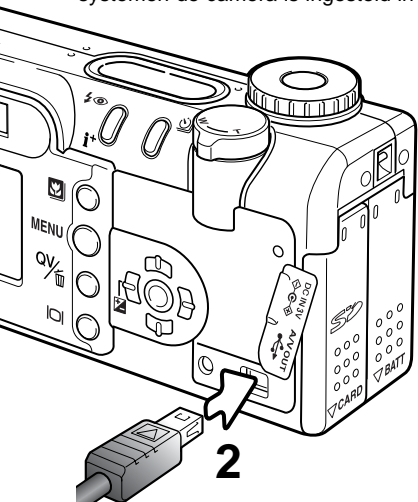

1. Zet de televisie en de camera uit
2. Steek de kleine stekker van de AV-kabel in de video-uitgang van de camera.
3. Steek het andere eind van de videokabel in de video-ingang van de televisie. De gele stekker is voor de video-output. De witte stekker is voor mono audio-output.
4. Zet de televisie aan.
5. Kies het video-kanaal van de televisie.
6. Zet de keuzeknop van de camera in de weergavestand. Wanneer de camera op een televisie is aangesloten worden zoeker en lcd-monitor van de camera niet gebruikt. Het weergavescherm verschijnt op het tv-scherm.
7. Bekijk de opnamen zoals beschreven bij de instructies over weergave.

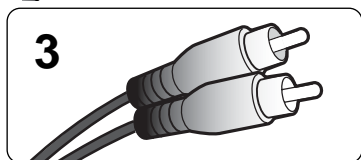

SETUP-STAND

DE WERKING VAN DE CAMERA REGELEN

In de setup-stand kunt u de camerafuncties en instellingen regelen. In "Navigeren door het setup-menu" vindt u eerst een overzicht van het setup-menu. Daarna worden de instellingen apart behandeld.

Camera-info

U kunt bij het inschakelen voorkomen dat het objectief naar buiten schuift. Duw daartoe de zoomschakelaar naar links terwijl u de keuzeknop in de setup-stand draait.

Minolta-historie



Innovatie en creativiteit zijn altijd de drijvende krachten geweest achter de Minolta producten.

De Electro-zoom X was zuiver een oefening in camera-design. Hij werd gepresenteerd tijdens de Photokina van 1966, in Keulen.

De Electro-zoom X was een elektronisch gestuurde, reflexcamera met diafragmavoorkeuze, uitgerust met een ingebouwd 30 - 120 mm f/3,5 zoomobjectief. Hij maakte 20 opnamen van 12 X 17 mm op een rol 16 mm film. De ontspanknop en batterijruimte zijn ondergebracht in de handgreep. Er zijn slechts enkele prototypen gebouwd, waardoor dit een van de zeldzaamste Minolta camera's is.

Navigeren door het setup-menu

Met de menu-toets roept u het menu op en laat u het na het verrichten van de instellingen ook weer verdwijnen. Gebruik de links/rechts-toetsen van de stuur eenheid om de cursor in het menu te verplaatsen. Druk op centrale toets van de stuur eenheid om een instelling te openen.



De tab "Basic" bovenin het menu licht op. Gebruik de links/rechts-toetsen van de stuur eenheid om de gewenste menu-tab te doen oplichten; bij veranderen van de tabs verandert ook het menu.



Wordt het gewenste menudeel weergegeven, gebruik dan de op/neer-toetsen om door de menu-opties te scrollen. Laat de optie waarin u iets wilt veranderen oplichten.



De te wijzigen menu-optie licht op, druk nu op de rechts-toets van de stuur eenheid; u krijgt nu de instellingen te zien waaruit u kunt kiezen, met de huidige instelling oplichtend. Om terug te keren naar de menu-opties moet u op de links-toets te drukken.



Gebruik de op/neer-toetsen om de nieuwe instelling te markeren. Verschijnt er "Enter", druk dan op de centrale toets om verder te gaan.



Druk op de centrale toets van de stuur eenheid om de gemarkeerde instelling te selecteren.

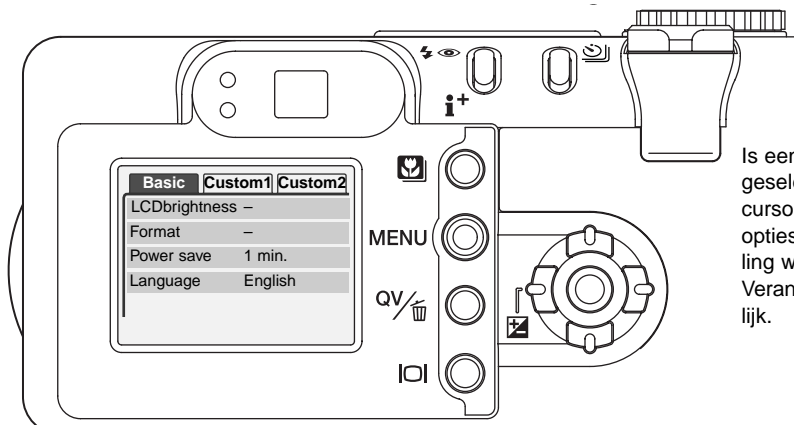

Is een instelling eenmaal geselecteerd, dan keert de cursor terug naar de menu-opties en de nieuwe instelling wordt getoond. Veranderingen blijven mogelijk.

Basic

| | |
|----------------|------------------|
| LCD brightness | Enter |
| Format | Enter |
| Power save | 1, 3, 5, 10 min. |
| Language | Japanese |
| | English |
| | Deutsch |
| | Français |
| | Español |

Yes No

“Yes” kiezen in de bevestigingsschermen voert de bewerking uit, “No” heft dit op.

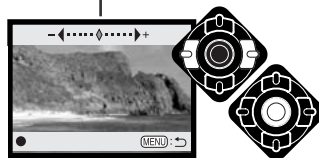

Gebruik de links/rechts-toetsen om de helderheid van de monitor in te stellen; druk op de centrale toets om het niveau vast te leggen.

Custom 1

| | |
|---------------|--------------------|
| File # memory | On / Off |
| Folder name | Standard form |
| | Date form |
| Audio signals | 1 |
| | 2 |
| | Off |
| Shutter FX | 1 |
| | 2 |
| | Custom |
| | Off |
| | Custom record |
| Volume | 1 (Low) - 3 (High) |

Kijk bij de volgende teksten voor omschrijvingen van de menu-opties en hun instellingen.

Custom 2

| | |
|-----------------|------------|
| Reset default | Enter |
| Noise reduction | On / Off |
| Date/Time set | Enter |
| Date format | YYYY/MM/DD |
| | MM/DD/YYYY |
| | DD/MM/YYYY |
| Video output | NTSC |
| | PAL |

Yes No

Gebruik in het scherm voor instelling van datum/tijd de links/rechts-toetsen om jaar, maand, dag, uur en minuut te kiezen. Gebruik de op/neertoetsen om de waarde te veranderen. Druk op de centrale toets om kalender en klok in te stellen.

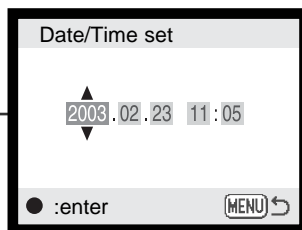

Helderheid lcd-monitor

De helderheid van de lcd-monitor is instelbaar in 11 niveaus. Het scherm voor instelling van de helderheid wordt geopend in de basic-sectie van het setup-menu (blz. 98). Gebruik de links/rechts-toetsen van de stuur-eenheid (1) om de helderheid in te stellen; het beeld op de monitor past zich aan het ingestelde niveau aan. Druk op de centrale toets van de stuur-eenheid (2) om de instelling vast te leggen.

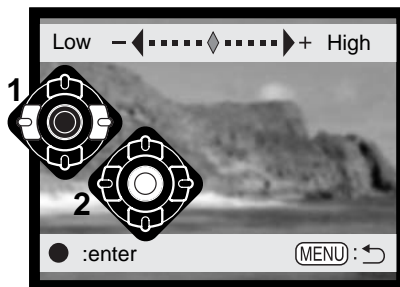

Geheugenkaarten formatteren



Bij het formatteren van een geheugenkaart gaat alle informatie verloren.

Met de formatteerfunctie wist u alle informatie op de geheugenkaart. Breng voordat u een kaart formateert de informatie die erop staat over naar de computer of een ander opslagmedium. Vergrendelen van beeldbestanden geeft geen bescherming tegen verlies bij formatteren.

Wanneer de formatteer-functie wordt geselecteerd in de basic-sectie van het setup-menu (blz. 98) dan verschijnt er een bevestigingsscherm. Door "Yes" te kiezen laat u de kaart formatteren, met "No" gaat u terug. Er verschijnt een melding dat de kaart geformatteerd is.

Verschijnt er een boodschap dat de kaart niet wordt herkend ("not recognized"), dan kan het nodig zijn de kaart die in de camera zit opnieuw te formatteren. Een geheugenkaart die in een andere camera is gebruikt moet mogelijk ook opnieuw worden geformatteerd voordat u hem met deze camera kunt gebruiken. Verschijnt er een boodschap dat het niet mogelijk is de kaart te gebruiken ("unable to use"), dan is de kaart niet compatible met de camera en kan hij niet worden geformatteerd.

Automatische spaarschakeling (Auto power save)

De camera schakelt zich om stroom te sparen uit wanneer er binnen een bepaalde tijd geen handeling is uitgevoerd. De wachttijd kan worden ingesteld op 1, 3, 5, en 10 minuten. Is de camera op een computer aangesloten, dan wordt de automatische spaarschakeling ingesteld op 10 minuten. Deze waarde kan niet worden veranderd.

Taal

De taal van de menu's is instelbaar. De taal wordt geselecteerd in de basic sectie van het setup-menu.

Geheugen bestandsnummers (File Number (#) Memory)

Is het geheugen voor bestandsnummering geselecteerd, dan krijgt het eerste bestand dat in de map wordt opgeslagen een nummer dat 1 hoger is dan het laatst opgeslagen bestand. Wordt het geheugen voor bestandsnummers uitgeschakeld, dan wordt het nummer van het beeldbestand 0001. Het geheugen voor bestandsnummers wordt geactiveerd in de custom 1 sectie van het setup-menu.

Is het geheugen voor bestandsnummers actief en wordt de geheugenkaart gewisseld, dan zal het eerste bestand dat op de nieuwe kaart wordt opgeslagen 1 hoger zijn dan het laatste bestand dat op de vorige kaart werd opgenomen, mits de nieuwe kaart geen beeld met een hoger bestandsnummer bevat. Is dat laatste het geval, dan zal het bestandsnummer van het nieuwe beeld 1 hoger zijn dan het hoogste bestandsnummer op de nieuwe kaart.

Mapnaam

Alle beelden worden op de geheugenkaart opgeslagen in mappen. Mapnamen zijn er in twee uitvoeringen: standaard en met datum.

Standaard-mappen hebben namen van acht tekens. De eerste map krijgt de naam 100MLT20. De eerste drie tekens zijn het serienummer van de map, wat met 1 wordt verhoogd als er een nieuwe mapnaam wordt toegekend. De nu volgende drie letters hebben betrekking op Minolta, en de laatste twee nummers staan voor de gebruikte camera; 20 is de DiMAGE F200.

De naam van een datum-map begint ook met het driecijferige volgnummer; dat wordt gevolgd door één teken voor het jaar, twee voor de maand en twee voor de dag: 101YMMDD. De map 10130412 werd aangemaakt in 2003, op 12 april.

Is er voor datum-mappen gekozen, dan wordt er voor elke dag dat er wordt gefotografeerd een nieuwe map gemaakt. Alle beelden die die dag zijn gemaakt zitten dan in die map. Staat de bestandsnummerfunctie (blz. 101) uit, dan wordt na het aanmaken van een nieuwe map begonnen met bestandsnummering vanaf 0001. Is het geheugen voor bestandsnummers ingeschakeld, dan is het serienummer van het beeldbestand 1 groter dan het laatst opgenomen beeldbestand. Kijk voor meer informatie over mapstructuur en bestandsnamen op blz 114.



100MLT20
(Standard)



10130412
(Date)

Audiosignalen

Elke keer dat er op een knop wordt gedrukt geeft een audiosignaal een bevestiging. U kunt de audiosignalen uitzetten in de custom 1 sectie van het setup-menu (blz. 98). De toon van de signalen kan ook worden veranderd; signaal 1 is mechanisch, signaal 2 elektrisch.

Shutter FX

Drukt u de ontspanknop geheel in, dan geeft een geluidseffect een bevestiging van de opname. Het geluid kan worden uitgeschakeld in de custom 1 sectie van het setup-menu (blz. 96). Er zijn drie sluitergeluiden beschikbaar: signaal 1 is mechanisch, signaal 2 is elektrisch, signaal 3 is een zelf op te nemen geluid. Het mechanische sluitergeluid is afkomstig van de legendarische Minolta CLE, een compacte meet-zoekercamera die het meesterstuk betekent in de ontwikkeling van de Leitz-Minolta CL.



 Press shutter button to record.

Wilt u zelf een sluitereffect opnemen, selecteer dan Custom Record onder de optie Shutter FX in het menu. Tijdens de routine passeert een aantal meldingen. Druk de ontspanknop in om de opname van het sluitereffect te starten.

Microfoon

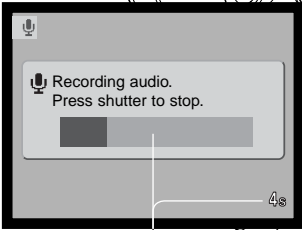

Houd de microfoon van de camera tijdens de opname op ongeveer 20 cm van uw mond. U kunt maximaal vijf seconden audio opnemen. De resterende opnametijd wordt weergegeven door een voortgangsbalk en de opnameteller van de lcd-monitor. Het opnemen stopt wanneer de ontspanknop opnieuw wordt ingedrukt of wanneer de maximale opnametijd is verstreken.

Resterende opnametijd

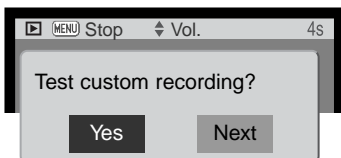

Wilt u de opname testen, selecteer dan “Yes” en bevestig het. Tijdens de weergave regelt u het volume met de op/neer-toetsen, via het menu heft u de weergave op. Selecteer “Next” en bevestig dit om verder te gaan.

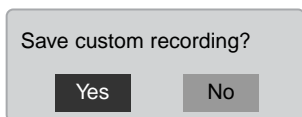

Wilt u het geluidseffect opslaan en daarmee een eerder opgenomen effect vervangen, selecteer dan “Yes” en bevestig het. “No” heft de handelingen op. Een eenmaal opgeslagen geluidseffect kan op elk moment worden opgeroepen door de custom instelling te selecteren in de optie Sound FX van het setup-menu.

Volume

Het volume van de audiosignalen en Shutter FX kan worden verhoogd of verlaagd in de custom 1 sectie van het setup-menu (blz. 96). Dit betreft alleen de audiosignalen van de camera. Er verandert niets aan de afspeelinstellingen voor audio.

Teruggaan naar de standaardinstellingen

Deze functie geldt voor alle standen. Na selectie verschijnt een bevestigingsscherm; “Yes” kiezen zet onderstaande instellingen terug op standaard, met “No” verandert er niets.

| | | |
|------------------------------------|------------------------------------|---------|
| Belichtingsstand | Program | blz. 58 |
| Scherpstelstand (Multifunct. opn.) | Area AF met enkelvoudige AF | blz. 65 |
| Full-time AF | Off (Multifunctionele opnamestand) | blz. 67 |
| Digitale zoom | Uit | blz. 48 |
| Transportstand | Enkelbeeld transport | blz. 38 |
| Flitsstand | Automatisch flitsen | blz. 32 |
| Beeldkwaliteit | Standaard | blz. 44 |
| Beeldgrootte (foto) | 2272 X 1764 | blz. 44 |
| Beeldgrootte (film) | 320 X 240 | blz. 79 |

| | | |
|--------------------------------------|---------------------------------|----------|
| Lichtmeetmethode | Meerveldsmeting | blz. 68 |
| Belichtingscorrectie | 0.0 | blz. 51 |
| Flitscorrectie | 0.0 | blz. 68 |
| Filmstand | Standard | blz. 78 |
| Cameragevoeligheid (ISO) | Automatisch | blz. 64 |
| Witbalans | Auto (custom instelling gewist) | blz. 62 |
| Voice memo | Uit | blz. 69 |
| Datum in beeld | Uit | blz. 49 |
| Direct weergave | Uit | blz. 50 |
| Kleurinstelling | Natural Color | blz. 70 |
| Verscherping | Normaal | blz. 70 |
| Contrast | Normaal | blz. 70 |
| Kleurverzadiging | Normaal | blz. 70 |
| Automatisch roteren | Aan | blz. 88 |
| Duur (Diashow) | 5 seconden | blz. 90 |
| Herhaal (Diashow) | Nee | blz. 90 |
| Beeldgrootte (E-mail-kopie) | 640 X 480 | blz. 94 |
| Helderheid LCD-monitor | Normaal | blz. 100 |
| Wachttijd automatische uitschakeling | 1 minuut | blz. 101 |
| Geheugen bestandsnummering | Uit | blz. 101 |
| Mapnaam | Standaard | blz. 102 |
| Audio signals | 1 | blz. 102 |
| Shutter FX | 1 (custom opname gewist) | blz. 103 |
| Volume | 2 | blz. 104 |
| Noise reduction | On | blz. 106 |

Ruisonderdrukking

Deze functie vermindert de aanwezigheid van ruis in opnamen die met lange belichtingstijden zijn gemaakt. De ruisonderdrukking wordt alleen toegepast op belichtingstijden van 1 seconde en langer. De bewerking vindt direct na de opname plaats. De bewerkingstijd varieert van beeld tot beeld; tijdens de bewerking verschijnt een melding.

Datum en tijd instellen

Het is belangrijk dat u de klok goed gelijk zet. Wanneer u een foto of filmclip opneemt worden datum en tijd bij de beeldinformatie opgeslagen; bij weergave worden ze afgebeeld. Ook kunt u datum en tijd oproepen met behulp van de DiMAGE Viewer software die op de CD-ROM zit. De klok van de camera wordt ook gebruikt voor het imprimen van de datum (blz. 49). Kijk op blz. 20 voor instructies voor het instellen van klok en kalender.

Datumvolgorde bepalen

U kunt de volgorde instellen waarin de datum wordt weergegeven of geprint: YYYY/MM/DD (jaar, maand, dag), MM/DD/YYYY (maand, dag, jaar), DD/MM/YYYY (dag, maand, jaar). Selecteer de gewenste volgorde en bevestig uw keuze door op het midden van de stuur eenheid te drukken; de nieuwe volgorde is in het menu te zien.

Video-output

U kunt de beelden van de camera op een televisie weergeven (blz. 96). U kunt het video-signaal afstemmen op de PAL en de NTSC televisie-norm. Noord-Amerika gebruikt de NTSC standaard, Europa gebruikt de PAL standaard.

OVERSPEELSTAND

Lees dit hoofdstuk goed door voordat u de camera met een computer verbindt. Instructies voor de DiMAGE Image Viewer Utility software vindt u in software-gebruiksaanwijzing. De DiMAGE gebruiksaanwijzingen geven geen informatie over de basishandelingen voor het gebruik van computers en hun besturingssystemen; kijk in de documentatie die daarvoor bij uw computer is geleverd.

Systeemeisen

Wilt u de camera direct op de computer aansluiten en gebruiken als een mass storage device (extern opslagmedium) dan moet de computer zijn uitgerust met een USB-aansluiting als standaard interface. Zowel de computer als het besturingssysteem moeten gegarandeerd goed werken met USB interface. De volgende besturingssystemen zijn compatible met de camera

| IBM PC / AT Compatible | Macintosh |
|--|---|
| Windows 98, 98SE, Me, 2000 Professional en XP. | Mac OS 9.0 ~ 9.2.2 en Mac OS X 10.1.3 - 10.1.5, 10.2.1 en 10.2.2. |

Kijk op de Minolta website voor de meest recente compatibiliteitsinformatie:

North America: <http://www.minoltausa.com>

Europe: <http://www.minoltasupport.com>

Gebruikers van Windows 98 of 98 second edition moeten de driver-software van de meegeleverde DiMAGE Viewer CD-ROM (blz. 110) installeren. Er is geen speciale driver-software vereist voor andere Windows en Macintosh besturingssystemen.

Gebruikers die in het bezit zijn van een eerdere DiMAGE digitale camera en de Windows 98 driver-software hebben geïnstalleerd, moeten deze installatieprocedure herhalen. De updated versie van de driver-software die op de meegeleverde DiMAGE Viewer CD-ROM staat is noodzakelijk om om de DiMAGE F200 goed met de computer te laten werken. De nieuwe software heeft geen gevolgen voor het werken met oudere DiMAGE camera's

Camera op de computer aansluiten

Controleer of de batterij voldoende energie levert voordat u de camera op de computer aansluit. Zowel op de lcd-monitor als op het data-scherm moet het symbool voor een volle batterij te zien zijn. Het gebruik van een netstroomadapter (apart verkrijgbaar) is bij overspelen overigens te prefereren boven batterijvoeding. Gebruikers van Windows 98 of 98 Second Edition dienen eerst de tekst op blz. 110 te lezen over installatie van de USB-driver voordat ze de camera op de computer aansluiten.

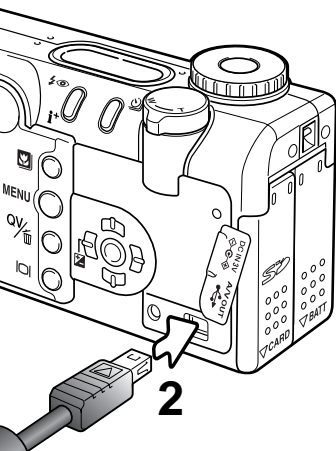

- 1** Start de computer. De computer moet aan staan voordat u de camera aansluit.
- 2** Verwijder het deksel van de USB-aansluiting. Sluit de kleine stekker van de USB-kabel aan op de camera. Let er op dat de stekker stevig vast zit. Om verlies te voorkomen is het deksel van de USB-aansluiting aan de camera bevestigd.
- 3** Steek het andere eind van de USB-kabel in de USB-aansluiting van de computer. Let er op dat de stekker stevig vast zit. De camera moet rechtstreeks op de USB-aansluiting van de camera zijn aangesloten. Gebruik van een USB-hub (een meerweg-koppelstuk) kan ertoe leiden dat er storing optreedt.

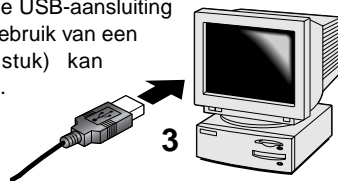

- 4** Plaats de geheugenkaart in de camera. Instructies over het verwisselen van een geheugenkaart terwijl de camera op de computer is aangesloten vindt u op blz. 118.
- 5** Om de USB-verbinding te starten kan de keuzeknop in elke stand staan. Zolang de camera in verbinding is met de computer wordt het overspeelscherm weergegeven.

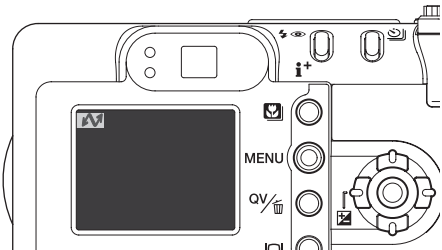



Windows XP

Wanneer de camera juist op de computer is aangesloten verschijnt er een drive-symbool of "volume". Werkt u met Windows XP of Mac OS X, dan verschijnt er een scherm waarin wordt gevraagd wat er met de beeldinformatie moet gebeuren; volg de instructies in het venster. Herkent de computer de camera niet, ontkoppel dan de camera en herstart de computer. Herhaal de aansluitprocedure.



Mac OS X

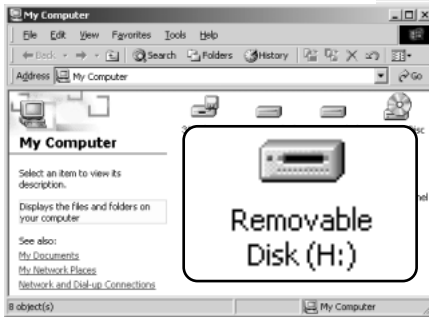

Windows

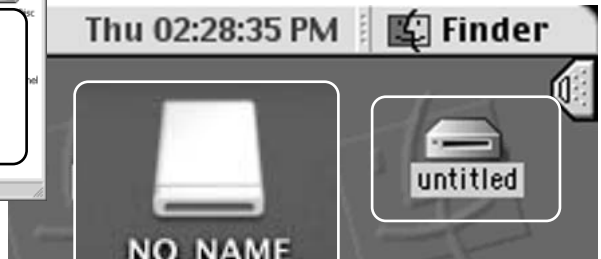

Mac OS X

Mac OS

De naam kan per geheugenkaart verschillen.

Verbinding met Windows 98 en 98SE

De driver hoeft maar eenmaal te worden geïnstalleerd. Kan de driver niet automatisch worden geïnstalleerd, dan kunt u hem handmatig installeren met de wizard voor nieuwe hardware; kijk bij de instructies op de volgende bladzijde. Vraagt het besturingssysteem tijdens de installatie om de Windows 98 CD-ROM; plaats die dan in de CD-ROM drive en volg de verdere instructies op het scherm. Er is geen speciale driver-software nodig voor andere Windows of Macintosh systemen.

Automatisch installeren



Plaats de DiMAGE Viewer CD-ROM in de CD-ROM drive voordat u de camera met de computer verbindt. Het DiMAGE installer-menu wordt automatisch geactiveerd. Klik voor automatische installatie van de Windows 98 USB driver op de knop "Starting up USB device driver installer". Er verschijnt een scherm dat bevestigt dat de driver moet worden geïnstalleerd; klik op "Yes" om verder te gaan.



Is de driver met succes geïnstalleerd, dan verschijnt er een venster. Klik op "OK." Herstart de computer en sluit de camera aan (blz. 108).

Handmatige installatie

Wilt u de Windows 98 driver handmatig installeren, volg dan eerst de instructies voor het aansluiten van de camera op de computer op blz 108.

Wanneer de camera op de computer is aangesloten merkt het besturingssysteem dat er nieuwe hardware is aangesloten en de wizard voor nieuwe hardware wordt geopend. Plaats de DiIMAGE Viewer CD-ROM in de CD-ROM drive. Klik om naar het volgende scherm te gaan.



Kies de optie waarbij u zelf een locatie voor de driver opgeeft. U kunt het bladervenster gebruiken om de locatie op te geven. Wordt de driverlocatie weergegeven, klik dan op "Next" (Vervolgen).



Klik de aanbevolen optie voor het zoeken naar een geschikte driver (stuurprogramma). Klik daarna op "Next" (Vervolgen).





Het laatste venster zal de installatie van de driver bevestigen. Klik om de wizard voor nieuwe hardware af te sluiten. Herstart de computer.

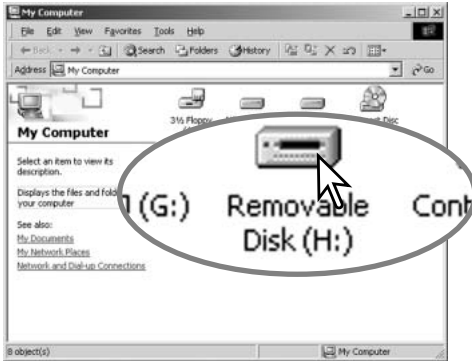

De wizard voor nieuwe hardware zal de locatie van de driver bevestigen. Klik om te vervolgen met de installatie van de driver in het systeem.

Een van deze drie drivers zal worden gevonden: MNLVENUM.inf, USBPDR.inf of USBSTRG.inf



Wanneer u het venster voor "Deze computer" opent, zult u een nieuw symbool zien, voor een verwisselbare schijf. Dubbelklik daarop om toegang te krijgen tot de geheugenkaart van de camera, zie blz. 114.

QuickTime systeemeisen

| |
|---|
| IBM PC / AT Compatible |
| Pentium computer |
| Windows 95, 98, 98SE, NT, Me, 2000 Professional of XP. |
| 32MB of meer RAM |
| Sound Blaster of compatible geluidskaart |
| DirectX 3.0 of later aanbevolen |

Volg voor het installeren van QuickTime de instructies bij de installer. Macintosh gebruikers kunnen de nieuwste versie van QuickTime gratis downloaden van de Apple Computer web site: <http://www.apple.com>.

Automatische spaarschakeling (overspeelstand)

Krijgt de camera niet binnen tien minuten een lees- of schrijfpdracht, dan schakelt hij zich uit om stroom te sparen. Schakelt de camera zichzelf uit, dan kan een waarschuwing voor een incorrecte afsluiting op de computer-monitor verschijnen. Klik dan op "OK". Camera en computer ondervinden hier geen schade van. Zet de camera uit met de keuzeknop. Herstel de USB-verbinding door de keuzeknop weer in de overspeelstand te zetten.

Werken met mappen op de geheugenkaart



Drive Icoon

Is de camera eenmaal aangesloten op de computer, dan kunt u beeldbestanden openen door er simpelweg dubbel op te klikken. Overzetten van beelden kunt u uitvoeren door bestanden met de muis naar de computer of een map van de computer te slepen. Bestanden en mappen op de geheugenkaart kunt u via de computer wissen. Formateer een geheugenkaart nooit vanuit de computer, doe dat altijd met de camera. Alleen met de camera opgenomen bestanden horen op de geheugenkaart te worden opgeslagen.



Dcim



Misc

De map misc. bevat DPOF printbestanden (blz. 92).



100MLT20



10130801



102MLTCP



103MLTEM



PICT0001.TIF



PICT0002.JPG

Fijn, standaard, of economy beeld



PICT0002.WAV

PICT0002's voice-memo of audio-commentaar



PICT0003.MOV

Filmclip



PICT0004.WAV

Audio-opname



PICT0001.THM

Superfijn beeld

Beeldbestandsnamen beginnen met "PICT," gevolgd door een viercijferig bestandsnummer plus een tif, jpg, mov, of thm extensie. Voice memobestanden en audio-commentaren hebben een wav extensie en dezelfde naam als het beeld. Audio-opnamen hebben ook een wav extensie. De thumbnails (thm) worden geproduceerd bij TIFF beelden en worden alleen door de DiMAGE Viewer software en de camera gebruikt.

Kopie-beelden (blz. 94) worden geplaatst in een map met een naam die eindigt met "CP" E-mail-kopie-beelden worden geplaatst in een map waarvan de naam eindigt met "EM." Wordt er een nieuwe map aangemaakt, dan zal het getal van de eerste drie tekens 1 hoger zijn dan de het hoogste mapnummer op de kaart. Komt het indexnummer in de bestandsnaam boven 9.999, dan wordt er een nieuwe map aangemaakt met een nummer dan 1 hoger is dan het hoogste mapnummer op de geheugenkaart: bijv. van 100MLT20 naar 101MLT20.

Het nummer in de naam van het beeldbestand zal soms niet overeenstemmen met het nummer van het beeldbestand zelf. Worden beelden in de camera gewist, dat zal de opnameteller zich aanpassen om het aantal opnamen in de map aan te geven en zal de nummering voor nieuwe opnamen daaraan aanpassen. De serienummers die worden gebruikt voor de beeldbestanden veranderen niet wanneer een beeldbestand wordt gewist. Wordt er een nieuw beeld opgenomen, dan krijgt het een nummer dat 1 hoger is dan het hoogste indexnummer in de map. Bestandsserienummers kunt u regelen met de instelling voor het geheugen voor de bestandsnummering (film number memory) in de custom 1 sectie van het setup-menu (blz. 98).

Camera-info

Beeldbestanden bevatten exif tag gegevens, zoals tijdstip en datum van de opname, plus de voor de opname gebruikte instellingen. U kunt deze informatie via de camera bekijken, maar ook met de DiMAGE Viewer software.

Wordt een beeld van de camera geopend in een beeldbewerkingsprogramma als Arcsoft PhotoImpression en wordt het beeld vervolgens opnieuw opgeslagen door de oorspronkelijke beeldinformatie te overschrijven, dan wordt de exif tag informatie gewist. Gebruikt u andere software dan de DiMAGE Viewer, maak dan eerste backups van de beeldbestanden om de exif tag informatie te kunnen behouden.

Om de beelden correct op uw computermonitor te zien dient u mogelijk de kleurruimte-instelling van de monitor aan te passen. Kijk in de gebruiksaanwijzing van de monitor hoe u de weergave op de volgende eisen moet afstemmen: sRGB, met een kleurtemperatuur van 6500K en een gamma van 2.2. Veranderingen aan het opgenomen beeld met contrast- en verzadigingsinstelling van de camera werken door in elke gebruikte kleurafstemmingssoftware.

Camera van de computer loskoppelen



Ontkoppel de camera nooit wanneer het toegangslampje rood brandt – de informatie of de geheugenkaart zelf kan er door beschadigen

Windows 98 / 98 Second Edition

Controleer of het toegangslampje niet rood brandt. Zet de camera uit en ontkoppel de USB-kabel.

Windows Me, 2000 Professional en XP



Klik met de linker muisknop op het symbool voor het ontkoppelen van hardware in de taakbalk. Er verschijnt een venster met het apparaat dat kan worden afgesloten.



Klik in het kleine venster om het apparaat te stoppen. Er verschijnt een melding dat de hardware nu veilig kan worden verwijderd. Sluit het venster, zet de camera uit en maak de USB-kabel los.



Is er meer dan één apparaat op de computer aangesloten, herhaal dan bovenstaande procedure op de rechter muisklik op het symbool voor het ontkoppelen van hardware na. Dit opent het venster voor het loskoppelen of uitwerpen van hardware na klikken op het kleine venster voor uit ontkoppelen of uitwerpen van hardware.

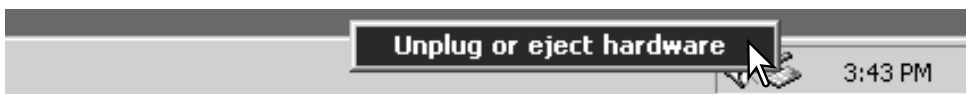

De te stoppen apparaten worden in een lijst weergegeven. Markeer het apparaat door er op te klikken en klik op "Stop".

Er verschijnt een bevestigingsscherm, met daarin de af te sluiten apparaten. "OK" zal het apparaat stoppen.

Het derde en laatste scherm verschijnt om aan te geven dat de camera nu veilig van de computer kan worden losgekoppeld. Sluit het venster, zet de camera uit en ontkoppel de USB-kabel.

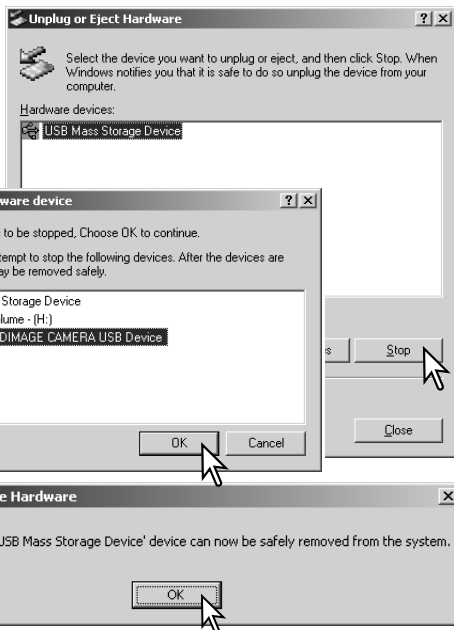

Macintosh

Controleer of het toegangslampje niet brandt en sleep het opslagsymbool van de camera naar de prullenbak. Zet de camera uit en maak de USB-kabel los.

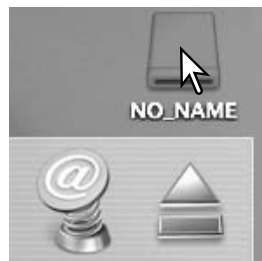

Geheugenkaart verwisselen (overspeelstand)



Kijk altijd goed of het toegangslampje niet rood brandt voordat u de geheugenkaart verwijdert.

Windows 98 and 98 Second Edition

1. Zet de camera uit
2. Verwissel de geheugenkaart.
3. Zet de camera aan om de USB-verbinding tot stand te brengen.

Windows ME, 2000 Professional en XP

1. Stop de USB-verbinding met de ontkoppelingsprocedure (blz. 116).
2. Zet de camera uit.
3. Verwissel de geheugenkaart.
4. Zet de camera aan om de USB verbinding tot stand te brengen.

Macintosh

1. Stop de USB-verbinding door het symbool van de drive naar de prullenbak te slepen (blz. 115).
2. Zet de camera uit.
3. Verwissel de geheugenkaart.
4. Zet de camera aan om de USB-verbinding tot stand te brengen.

USB DIRECT-PRINT gebruiken

Met USB DIRECT-PRINT kunt u foto's direct vanuit een compatible Epson printer afdrukken. Deze functie print een enkel beeld op een enkel vel papier. Index prints en TIFF beelden kunnen niet worden geprint met USB DIRECT-PRINT. Kijk voor het printen van index prints op blz. 121.

Voor elke print-run dient u de printerinstellingen te controleren; zie hiervoor de gebruiksaanwijzing van de printer. Een geheel geladen batterij dient te worden gebruikt wanneer de camera op de printer wordt aangesloten. Gebruik van een netstroomadapter (apart leverbaar) is aan te bevelen boven het gebruik van de batterij.

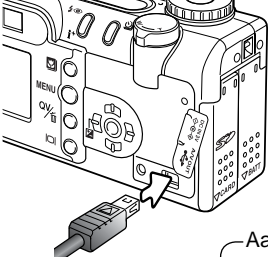

Sluit de camera op de printer aan met de USB-kabel. De grootste van de twee stekkers gaat in de printer. Klap het rubberen kapje weg en steek de kleine stekker in de camera. Zet de camera aan met de keuzeknop: u kunt de knop in elke stand zetten. Het USB Direct Print scherm verschijnt.

Aantal prints in de printopdracht.



Schuine streep betekent dat het bestand niet kan worden geprint.

Aantal exemplaren van het weergegeven beeld



Met de weergavetoets schakelt u over tussen enkelbeeld- en index-weergave.



Gebruik de link/rechts-toetsen van de stuur-eenheid om het te printen beeld op te roepen.



Druk op de op-toets om het aantal afdrucken in te stellen. Het maximaal aantal is negen. Wilt u een beeld voor printen deselecteren, druk dan op de neer-toets totdat het aantal op nul staat.



Herhaal de vorige stappen totdat al de beelden zijn geselecteerd. Druk op de centrale toets van de stuur-eenheid om het printen te starten.

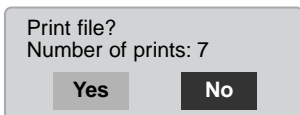

Het aantal prints in de printopdracht verschijnt op de lcd-monitor; index prints tellen als een extra print. gebruik de links/rechts-toetsen om "Yes" te markeren en druk op de centrale toets van de stuur-eenheid om het printen te starten.

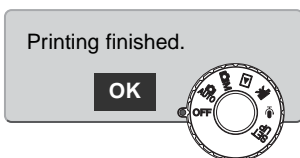

Als het printen begonnen is, is het mogelijk het printen te stoppen door op de centrale toets van de stuur-eenheid te drukken. De boodschap "printing finished" geeft aan wanneer de print-run is voltooid; zet de camera uit om de routine te stoppen.

Over fouten tijdens het printen

Doet zich tijdens het printen een klein probleem voor, zoals het op raken van het papier, volg dan de voor de printer aanbevolen procedure; op de camera hoeft u niets te doen. Doet zich een ingrijpende printerfout voor, druk dan op de centrale toets van de stuurseenheid om de printroutine af te breken. Kijk in de gebruiksaanwijzing van de printer voor de te volgen procedure voor het probleem. Controleer de printerinstellingen voordat u opnieuw begint en gebruik het USB Direct-Print menu om de beelden die al waren geprint te deselecteren.

Navigeren door het USB DIRECT-PRINT menu

Wanneer de camera is aan gesloten op een compatible printer kunt u met de menu-toets het menu oproepen en laten verdwijnen. Met de links/rechts- en op/neer-toetsen van de stuurseenheid verplaatst u de cursor door het menu. Door de centrale toets in te drukken bevestigt u een instelling.



Met Batch print selecteert u alle JPEG beelden (fijn, standaard en economy) op de geheugenkaart om te worden geprint. Is de optie all-frames geselecteerd, dan wordt er een scherm geopend, waarin het aantal afdrucken per beeld kan worden opgegeven. Het maximum aantal is negen. Met de reset optie heft u alle veranderingen in het printselectiescherm op.

Nadat de optie batch print is gekozen toont het USB DIRECT-PRINT selectiescherm welke beelden in welke aantallen er zijn geselecteerd. De stuurseenheid kan worden gebruikt om de printopdracht te bewerken, zie blz. 119.

DPOF print maakt het mogelijk de JPEG beelden (fijn, standaard en economy) en een index print (geselecteerd met de DPOF print-opties in het weergavemenu) te printen met een Epson USB DIRECT-PRINT compatible printer. Selecteer eenvoudig de start-optie van het menu om het printen te beginnen, zie ook de volgende bladzijde.

DPOF-bestanden printen

De DPOF-print-optie van het USB DIRECT PRINT menu stelt u in staat JPEG (fijn, standaard en economy) beelden en een index print (geselecteerd met de DPOF print-opties in het weergavemenu) te printen met een Epson USB DIRECT-PRINT compatible printer. Zie blz. 92 voor het aanmaken van een DPOF-bestand.

Controleer voor elke print-run de printer-instellingen; kijk voor extra informatie in de printer-handleiding. Een compleet geladen batterij dient te worden gebruikt wanneer de camera op de printer wordt aangesloten. Gebruik van een lichtnetadapter (apart leverbaar) geniet de voorkeur boven batterijen.

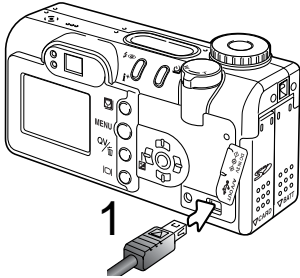

Sluit de camera aan op de printer met de USB-kabel van de camera. De grote stekker van de kabel wordt aangesloten op de printer. Tik het rubber kapje van de camera op en steek de kleine stekker in de camera (1).

Zet de camera aan met de keuzeknop; elke stand is goed. Open het USB DIRECT-PRINT menu. Markeer "Start" in de DPOF-print-optie in de DPOF-sectie van het menu. Druk op de centrale toets van de stuur-eenheid om te starten.

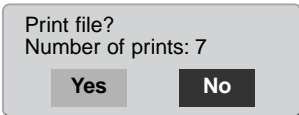

Het aantal prints van de print-run verschijnt op de lcd-monitor; index prints tellen voor een print. Gebruik de links/rechts-toetsen om "Yes," te markeren en druk op de middentoets van de stuur-eenheid om het printen te starten.



Een print-run kan worden gestopt door op de middentoets van de stuur-eenheid te drukken. De boodschap "Printing finished" geeft aan dat de handeling is afgelopen; zet de camera uit om de procedure te beëindigen.

APPENDIX

Problemen oplossen

Hieronder wordt een aantal eenvoudige bedieningsproblemen behandeld. Voor verdergaande problemen of defecten of wanneer bepaalde problemen steeds terugkeren kunt u het beste contact opnemen met de Technische Dienst van Minolta.

| Probleem | Symptoom | Oorzaak | Oplossing |
|---------------------------------|--|---|--|
| De camera werkt niet. | Er verschijnt niets op het datascherm en de monitor. | Batterij is leeg. | Vervang batterij (blz. 14). |
| | | AA Ni-MH batterijen zijn verkeerd geplaatst. | Herplaats de batterijen en let goed op dat de negatieve en positieve polen geplaatst worden overeenkomstig de afbeelding op de binnenkant van het batterijdeurtje (blz. 14). |
| | | Netstroomadapter is niet goed aangesloten. | Controleer of de adapter goed op de camera en op het lichtnet is aangesloten (blz. 17). |
| Er kan geen foto worden gemaakt | "000" verschijnt op de opnameteller. | De geheugenkaart is vol. En kan bij de huidige instellingen voor beeldkwaliteit en beeldgrootte geen opname meer opslaan. | Plaats een nieuwe geheugenkaart (blz. 18), wis een paar opnamen (blz. 35) of kies een lagere grootte- of kwaliteitsinstelling (blz.44). |
| | Waarschuwing "No-card" verschijnt op monitor | Geen geheugenkaart in de camera. | Plaats een geheugenkaart in de camera (blz. 18) |

| Probleem | Symptoom | Oorzaak | Oplossing |
|---|---|--|---|
| Foto's zijn niet scherp. | Scherpstel-sig-naal is rood. | Onderwerp te dichtbij. | Let er op dat het onderwerp zich binnen het AF-bereik bevindt (blz. 24) of gebruik de macro-stand (blz. 29). |
| | | Camera staat in de macrostand | Verlaat de macro-instelling (blz. 29). |
| | | In de onderhavige situatie kan er niet goed worden scherpgesteld (blz. 27). | Gebruik de scherpstelvergren-deling om op een object op dezelfde afstand als het onderwerp in te stellen (blz. 53), of stel handmatig scherp (blz. 67). |
| | Opnamen zijn zonder flits bin-nen of bij wein-ig licht gemaakt. | Lange sluitertijden geven wanneer de camera in de hand wordt gehouden tril-lingsonscherp-te. | Gebruik een statief, stel de cameragevoeligheid hoger in (blz. 64) of gebruik de flitser (blz. 32). |
| Continu transport en bracketing werken niet. | Beeldkwaliteit is ingesteld op TIFF. | Kies een andere kwaliteitsin-stelling (blz. 44). | |
| Bij gebruik van de flitser zijn de opna-men te don-ker. | Onderwerp buiten het flitsbereik (blz. 64). | Ga dicht-er bij het onderwerp of stel de cameragevoeligheid hoger in (blz. 64). | |

| Probleem | Symptoom | Oorzaak | Oplossing |
|---|--|---|---|
| Opname-informatie verschijnt, maar het live-beeld is geheel wit of zwart. | Camera is ingesteld op handinstelling van de belichting (M). | Sluittijd/diafragma-combinatie geeft extreme onder- of overbelichting van het live-beeld. | Verander de sluitertijd- en/of diafragma-instelling totdat er een beeld op de monitor verschijnt (blz. 60). |

Bij langdurig gebruik stijgt de temperatuur van de camera. Houd daar rekening mee wanneer u de camera, de batterijen of de geheugenkaart vastpakt.

Werkt de camera niet naar behoren of verschijnt er een foutmelding, schakel hem dan uit, verwijder en herplaats de batterijen of verbreek en herstel de netstroomverbinding. Is de camera door langdurig gebruik heet geworden, wacht dan totdat hij is afgekoeld voordat u de voeding verwijdert of ontkoppelt. Schakel de camera altijd uit met het instelwiel (hoofdschakelaar), anders kan de geheugenkaart beschadigd raken en worden de camera-instellingen op de standaard instellingen teruggezet.

Over Ni-MH batterijen

Gebruikt u Ni-MH batterijen, maak dan beide batterijcontacten schoon met een droge doek om vuil of aanslag weg te vegen. Vanwege z'n geavanceerde computersysteem houdt de camera het batterijniveau scherp in de gaten. Zijn de batterijcontacten vuil, dan is het mogelijk dat de camera een onterechte batterijwaarschuwing geeft. Zijn de batterijprestaties ongebruikelijk slecht, poets dan de batterijcontacten schoon met een schone, droge doek.

De prestaties van Ni-MH batterijen nemen af wanneer ze regelmatig worden opgeladen als ze nog niet volledig ontladen zijn. Maak Ni-MH batterijen bij voorkeur helemaal leeg voordat u ze oplaadt.

Driver-software verwijderen – Windows

1. Plaats een geheugenkaart in de camera en verbind hem met een USB-kabel met de computer. Tijdens deze procedure moeten andere apparaten niet zijn aangesloten.

2. Rechts-klik op Deze Computer en kies “Eigenschappen” uit het menu.

Windows XP: ga van het Start-menu naar het Configuratiescherm. Klik op Prestaties en onderhoud. Klik op “Systeem” om het venster met eigenschappen te openen.

3. Windows 2000 en XP: selecteer de hardware-tab in het eigenschappen-venster en klik op de knop voor Apparaatbeheer.

Windows 98 en Me: klik op de tab Apparaatbeheer in het Eigenschappen-venster.

4. Het driver-bestand zal te vinden zijn bij de universal-serial-bus-controller of de andere apparaten in het overzicht van Apparaatbeheer. Klik op de locaties om de bestanden weer te geven. De driver moet onder de cameranaam te vinden zijn. Onder bepaalde omstandigheden kan de driver soms niet de cameranaam dragen. De driver zal dan worden gemarkeerd met een vraag- of uitroepteken.

5. Klik op de driver om hem te selecteren.

6. Windows 2000 en XP: klik op de actie-knop om het menu te laten verschijnen. Selecteer verwijderen (uninstall). Er verschijnt een Bevestigingsscherm. Op “Yes” klikken verwijdert de driver uit het systeem.

Windows 98 en Me: klik op de knop voor verwijderen. Er verschijnt een Bevestigingsscherm. Op “Yes” klikken verwijdert de driver uit het systeem

7. Maak de USB-kabel los en zet de camera uit. Herstart de computer.

Onderhoud en opslag

Lees dit hoofdstuk in z'n geheel door, zodat u uw camera optimaal zult kunnen gebruiken. Bij een juist gebruik zult u lang plezier van uw camera hebben.

Onderhoud

- Stel de camera niet bloot aan slagen of schokken.
- Zet de camera tijdens transport uit.
- Deze camera is niet water- of spatwaterdicht. Met natte handen plaatsen/verwijderen van de batterijen of de geheugenkaart of met natte handen bedienen van de camera kan tot schade leiden.
- Denk er aan het water en op het strand aan dat u de camera niet aan water en zand blootstelt. Water, zand, stof of zout kan de camera beschadigen.
- Laat de camera niet lang in de zon liggen. Richt het objectief niet rechtstreeks naar de zon; de CCD kan erdoor beschadigd raken.

Reinigen

- Is de camera vuil, veeg hem dan zachtjes schoon met een zachte, schone en droge doek. Blaas eerst eerst de losse deeltjes (zand) weg, anders kan vegen of poetsen tot krassen leiden.
- Wilt u het oppervlak van het objectief schoonmaken, blaas dan eerst stof of zand weg; veeg dan het objectief voorzichtig schoon met een reinigingsdoek of tissue voor lenzen. Gebruik indien nodig lensreinigingsvloeistof.
- Gebruik nooit organische oplossingen voor het reinigen van de camera.
- Raak het lensoppervlak nooit met uw vingers aan.

Opslag

- Bewaar de camera op een koele, droge, goed geventileerde plaats, uit de buurt van stof en chemicaliën. Gaat u de camera lange tijd niet gebruiken, bewaar hem dan in een luchtdichte doos met silicagel droogmiddel.
- Verwijder de batterijen en de geheugenkaart uit de camera wanneer u de camera langere tijd niet gaat gebruiken.
- Bewaar de camera niet in een ruimte waar naftaleen of mottenballen worden gebruikt.
- Tijdens lange opslag is het goed de camera af en toe eens te laten werken. Gaat u hem na langdurige opslag weer gebruiken, controleer dan eerst of alles goed functioneert.

Bedrijfstemperatuur en -omstandigheden

- Deze camera is ontworpen voor gebruik in temperaturen van 0°C tot 40°C.
- Laat de camera nooit achter in een omgeving waarin het erg warm kan worden, zoals in een auto die in de zon staat, of waar het erg vochtig is.
- Brengt u de camera van een koude naar een warme omgeving, doe hem dan in een goed afgesloten plastic zak om condensvorming te voorkomen. Laat de camera acclimatiseren en haal hem dan uit de plastic zak.

Geheugenkaarten

SD geheugenkaarten en MultiMediaCards worden vervaardigd met elektronische precisiecomponenten. Onderstaande omstandigheden kunnen leiden tot beschadiging, of verlies van informatie:

- Onjuist gebruik van de kaart.
- Verbuigen, laten vallen en blootstellen aan stoten.
- Hitte, vocht en direct zonlicht.
- Statische elektrische ontlading en sterke elektromagnetische velden bij de kaart.
- Verwijdering van de kaart of onderbreken van de stroomtoevoer wanneer er tussen camera en kaart gegevensuitwisseling plaatsvindt (lezen, schrijven, formatteren, enz.).
- Aanraking van de elektrische contacten van de kaart met uw vingers of metalen voorwerpen.
- Gebruik van de kaart buiten zijn levensduur. Het kan nodig zijn een kaart op den duur te vervangen.

Minolta is niet aansprakelijk voor verlies of schade aan informatie. Het is altijd aan te bevelen van bestanden backups te maken.

Batterijen

- Batterijprestaties nemen af naarmate het kouder is. In een koude omgeving is het aan te bevelen reservebatterijen op een warme plaats te bewaren, onder een jas bijvoorbeeld. Wanneer ze weer op temperatuur komen kunnen batterijen zich weer herstellen.
- Zijn batterijen uitgeput geraakt bij gebruik in de camera, herlaad ze dan niet, ook al lijkt hun lading zich na enige tijd te herstellen. Deze batterijen zullen de normale camerawerking onmogelijk maken.
- Een speciale ingebouwde batterij met een lange levensduur voedt de klok en het geheugen wanneer de camera uit staat. Keert de camera elke keer na uitschakeling terug naar de fabrieksinstellingen, dan is batterij leeg. Hij dient te worden verwisseld door de Technische Dienst van Minolta.

Voorzorgen LCD-monitor

- Hoewel de lcd-monitor met precisietechniek is vervaardigd is het mogelijk dat een klein aantal beeldpunten niet optimaal functioneert.
- Oefen geen druk uit op het oppervlak van het lcd-scherm. Er kan permanente schade door ontstaan.
- Bij lage temperaturen zal het LCD-scherm tijdelijk donker worden. Bij normale temperaturen wordt de normale weergave weer hersteld.
- De LCD-monitor kan bij lage temperaturen traag reageren en bij hoge temperaturen zwart worden. Wanneer de camera weer in een normale temperatuur komt zal de monitor ook weer normaal functioneren.
- Zitten er vingerafdrukken op het oppervlak van de lcd-monitor, poets hem dan zachtjes schoon met een zachte, schone en droge doek.

Copyright

- Op TV programma's, film, videotapes, foto's en andere materialen kan auteursrecht rusten. Ongeoorloofd opnemen of dupliceren van zulk materiaal kan een inbreuk op de auteursrechten zijn. Zonder toestemming opnemen van uitvoeringen, tentoonstellingen, enzovoorts is verboden. Materialen waarop auteursrecht rust kunnen alleen worden gebruikt wanneer aan de voorwaarden van het auteursrecht is voldaan.

Voor belangrijke evenementen en reizen

- Controleer de werking van de camera, maak testopnamen en koop reservebatterijen.
- Minolta draagt geen verantwoordelijkheid voor schade of verlies als gevolg van een defect aan de apparatuur.

Vragen en service

- Hebt u vragen omtrent uw camera, neem dan contact met uw handelaar of neem contact op met Minolta.
- Neem voordat u apparatuur ter reparatie opstuurt eerst even contact op met de Technische Dienst van Minolta.

Op het product kunt u de volgende merktekens tegenkomen:



Dit teken aan de onderkant van dit product geeft aan dat het voldoet aan de eisen van de EU (Europese Unie) op het gebied van apparatuur die storing kan veroorzaken. CE staat voor Conformité Européenne (Europese Conformiteit).

Digital Camera: DiIMAGE F200



Tested To Comply
With FCC Standards

FOR HOME OR OFFICE USE

This device complies with Part 15 of the FCC Rules. Operation is subject to the following two conditions: (1) This device may not cause harmful interference, and (2) this device must accept any interference received, including interference that may cause undesired operation.

Do not remove the ferrite cores from the cables.

Tested by the Minolta Corporation

101 Williams Drive, Ramsey, New Jersey 07446, U.S.A.

This Class B digital apparatus complies with Canadian ICES-003.

Cet appareil numérique de la classe B est conforme à la norme NMB-003 du Canada.

Technische gegevens

| | |
|----------------------------------|--|
| CCD: | 1/1,8-type interline primary-color CCD |
| Aantal effectieve pixels: | 4,0 miljoen |
| Totaal aantal pixels: | 4,1 miljoen |
| Cameragevoeligheid (ISO): | Auto en 100, 200,400 en 800 ISO equivalent |
| Breedte/hoogteverhouding: | 4:3 |
| Objectiefconstructie: | 8 elementen in 7 groepen |
| Grootste diafragma: | f/2,8 (groothoekstand), f/4,7 (telestand) |
| Brandpuntsafstand: | 7,8 – 23,4 mm (kleinbeeldequivalent: 38 – 114 mm) |
| Scherpstelbereik (vanaf de CCD): | 0,5 m - ∞ 0,2 – 0,6 m in macrostand |
| Autofocus-systeem: | Video-AF |
| Sluiter: | CCD elektronische sluiter en mechanische sluiter |
| Sluiter tijden: | 1/1000 – 4s, tijdopnamen (maximaal 15 s) |
| Oplaadtijd ingebouwde flitser: | 6 s (ongeveer) |
| Zoeker: | Optische real-image zoomzoeker. |
| Monitor-lcd: | 38 mm low-temperature polysilicon TFT kleur |
| Beeldveld monitor: | Circa 100% |
| A/D-conversie: | 12 bits |
| Opslagmedia: | SD-geheugenkaarten en MultiMedia-kaarten |
| Bestandsformaten: | JPEG, TIFF, Motion JPEG (mov), WAV. DCF 1.0 en aansluitend op DPOF. |
| Regeling print-output: | Exif print, Print Image Matching II, Epson USB DIRECT-PRINT |
| Menu-talen: | Engels, Duits, Frans, Japans en Spaans |
| AV-output: | NTSC en PAL |

| | |
|--------------------------------|---|
| Batterijen: | Eén CR-3V lithiumbatterij of twee AA Ni-MH batterijen. |
| Batterijprestaties (opname): | Circa 230 beelden met een CR-3V lithiumbatterij, of 140 beelden met 1850 mAh Ni-MH batterijen: gebaseerd op Minolta's standaard testmethode: lcd-monitor aan, volle beeldgrootte (2272 X 1704), standaard beeldkwaliteit, geen directe weergave, geen voice memo, geen full-time AF, geen subject tracking AF, flits gebruikt bij 50% van de beelden. Circa 600 beelden met een CR-3V lithiumbatterij, of 400 beelden met 1850 mAh Ni-MH batterijen: gebaseerd op Minolta's standaard testmethode: lcd-monitor uit, volle beeldgrootte (2272 X 1704), standaard beeldkwaliteit, geen direct weergave, geen voice memo, geen full-time AF, geen subject tracking AF, flits gebruikt bij 50% van de beelden. |
| Batterijprestaties (weergave): | Continu weergavetijd circa 270 min. met een CR-3V lithiumbatterij, of 150 min. met 1850 mAh Ni-MH batterijen. Gebaseerd op Minolta's standaard testmethode. |
| Externe stroombron: | AC-6 netstroomadapter (apart leverbaar) |
| Afmetingen: | 111,0 (B) X 52,5 (H) X 32,0 (D) mm |
| Gewicht: | Circa 185 gram (zonder batterij en geheugenkaart) |
| Bedrijfstemperatuur: | 0° – 40°C |
| Luchtvochtigheidsbereik: | 5 – 85% (niet condenserend) |

Specificaties zijn gebaseerd op meest recente informatie op moment van druk en kunnen zonder aankondiging worden gewijzigd.

MINOLTA

© 2003 Minolta Co., Ltd. under the Berne Convention
and the Universal Copyright Convention.

0-43325-53140-8

1AG6P1P1510--
9222-2788-15 SY-A302
Printed in Germany