



KONICA MINOLTA

DiMAGE X50



ES MANUAL DE INSTRUCCIONES

9222-2734-12 P-A405/0406/109678

ANTES DE COMENZAR

Gracias por adquirir este producto. Le rogamos lea detenidamente este manual de instrucciones para que pueda disfrutar de todas las prestaciones de su nueva cámara digital.

Compruebe el contenido del embalaje, antes de utilizar este producto. Si faltara algún artículo, contacte inmediatamente con el proveedor de su cámara.

- Cámara digital DiIMAGE X50
- Pila de iones de litio, NP-700
- Cargador de la pila de iones de litio, BC-800
- Correa de mano, HS-DG 130
- Tarjeta de Memoria SD
- Cable USB, USB-3
- Cable AV, AVC-500
- CD-ROM con DiIMAGE Viewer
- CD-ROM con "Manuales de Instrucciones DiIMAGE"
- Guía de Referencia Rápida
- Certificado de Garantía Internacional

Utilice únicamente la pila especificada en este manual, que fabrica y distribuye Konica Minolta. Desconfíe de pilas falsificadas; el uso de estas pilas estropeará el producto y podría provocar fuego.

Aunque se han hecho todos los esfuerzos para garantizar la precisión de esta información, Konica Minolta no asume responsabilidad ni obligación por cualquier error u omisión en este manual de instrucciones.

Konica Minolta es una marca comercial de Konica Minolta Holdings, Inc. DiIMAGE es una marca comercial de Konica Minolta Photo Imaging, Inc. Apple, el logotipo de Apple, Macintosh, Power Macintosh, Mac OS, y el logotipo de Mac OS son marcas comerciales registradas de Apple Computer Inc. Microsoft y Windows son marcas comerciales registradas de la Corporación Microsoft. El nombre oficial de Windows es Sistema Operativo Microsoft Windows. Pentium es una marca comercial registrada de la Corporación Intel. Power PC es una marca comercial de la Corporación Internacional Business Machines. QuickTime es una marca comercial utilizada bajo licencia. Todas las demás marcas y nombres de productos son marcas comerciales o marcas comerciales registradas de sus respectivos propietarios.

PARA UN USO ADECUADO Y SEGURO

Pilas de iones de litio

Esta cámara funciona con una pila pequeña pero potente de iones de litio. Un uso inadecuado o excesivo de las pilas de iones de litio puede provocar daños o lesiones por fuego electrocución o pérdida de fluido químico. Lea y entienda todas las advertencias antes de utilizar la pila.

PELIGROS

- No haga cortocircuitos, desarme, dañe o modifique la pila.
- No exponga la pila a fuego o temperaturas altas de más de 60°C (140°F).
- No exponga la pila al agua o humedad. El agua puede corroer o dañar los dispositivos de seguridad internos de la pila y provocar que la pila se caliente, se encienda, rompa o pierda fluido.
- No deje caer la pila ni la someta a impactos fuertes. Los impactos pueden estropear los dispositivos de seguridad internos de la pila y provocar que la pila se caliente, se prenda fuego, se rompa o pierda fluido.
- No guarde la pila cerca de recipientes metálicos o dentro de los mismos.
- No utilice la pila con ningún otro producto.
- Utilice únicamente el cargador especificado. Un cargador inadecuado puede causar daños o lesiones provocadas por fuego o electrocución.
- No utilice pilas que pierdan líquido. Si el fluido de la pila le entrara en los ojos, aclare inmediatamente con abundante agua fresca y acuda al médico. Si el fluido de la pila entra en contacto con la piel o ropa, lave la zona minuciosamente con agua.
- Utilice o cargue la pila sólo en ambientes con temperaturas comprendidas entre 0° y 40° C (32° y 104° F). Guarde la pila en un entorno con temperaturas ambiente comprendidas entre -20° y 30°C (-4° y 86° F) y una humedad del 45% al 85% RH.

ADVERTENCIAS

- Cubra con cinta aislante los contactos de las pilas de iones de litio para evitar cortocircuitos durante su colocación; siga siempre las instrucciones locales para el reciclaje de pilas.
- Si no se hubiera completado la recarga después de transcurrido el período especificado, desenchufe el cargador e interrumpa la recarga inmediatamente.

ADVERTENCIAS Y PRECAUCIONES GENERALES

Lea y entienda las siguientes advertencias y precauciones para un uso seguro de la cámara digital y sus accesorios.

ADVERTENCIAS

- Utilice únicamente la pila especificada en este manual.
- Utilice únicamente el cargador o el adaptador de corriente AC especificados dentro del rango de voltaje indicado en la unidad. Un adaptador o corriente inadecuados pueden causar daños o lesiones provocadas por fuego o electrocución.
- Emplee sólo el cable de corriente del cargador en el país o zona para el que se ha fabricado. Una corriente inadecuada puede causar daños o lesiones provocadas por fuego o electrocución.
- No desarme la cámara ni el cargador. La electrocución puede provocar lesiones si se toca el circuito de alto voltaje que hay dentro de este producto.
- Quite inmediatamente la pila o desenchufe el adaptador de corriente AC e interrumpa el uso, si la cámara se le cae o recibe un impacto y como consecuencia el interior, especialmente la unidad de flash, queda expuesto. El flash tiene un circuito de alto voltaje que puede causar electrocución produciendo lesiones. El uso continuado de un producto deteriorado o en parte estropeado puede provocar lesiones o un incendio.
- Mantenga la pila, la tarjeta de memoria y las partes pequeñas que se puedan tragar, lejos del alcance de los niños. Acuda inmediatamente al médico en caso de tragarse un objeto.
- Guarde este producto lejos del alcance de los niños. Sea cuidadoso cuando tenga niños alrededor, para no dañarles con el producto o sus partes.
- No dispare el flash directamente a los ojos. Podría perjudicar la vista.
- No dispare el flash ante conductores de vehículos. Podría producirles distracción o ceguera temporal, lo que podría causar un accidente.
- No utilice el monitor mientras conduzca un vehículo o camine. Podría producirse lesiones o un accidente.
- No mire directamente al sol ni a fuentes de iluminación fuertes a través del visor. Podría dañarse la vista o provocarse ceguera.
- No utilice estos productos en ambientes húmedos, ni los maneje con las manos mojadas. Si entrara líquido en estos productos, retire inmediatamente la pila o desenchufe el cable de corriente e interrumpa el uso. El uso continuado de un producto expuesto a líquidos puede causar daños o lesiones provocadas por fuego o electrocución.

- No emplee estos productos cerca de gases inflamables o líquidos como gasolina, bencina o disolvente. No utilice productos inflamables como alcohol, bencina o disolventes para limpiar estos productos. La utilización de limpiadores inflamables y disolventes puede provocar una explosión o fuego.
- Cuando desenchufe el adaptador de corriente AC o el cargador, no tire del cable de corriente. Sujete el enchufe mientras lo retira de la toma eléctrica.
- No dañe, retuerza, modifique, caliente o coloque objetos pesados sobre el adaptador de corriente AC o cable del cargador. Un cable dañado puede provocar daños o lesiones causadas por fuego o electrocución.
- Si estos productos emitieran un olor extraño, calor o fuego, interrumpa su uso. Quite inmediatamente la pila, con cuidado de no quemarse, ya que la pila puede calentarse con el uso. El uso continuado de un producto dañado o en parte defectuoso puede provocar lesiones o fuego.
- Lleve el producto al Servicio Técnico de Konica Minolta cuando necesite reparaciones.
- La manipulación del cable de este producto le podría exponer al plomo, un compuesto químico conocido en el Estado de California como causante de cáncer y de defectos congénitos y otros daños en el aparato reproductor. Lave bien sus manos después de manipularlo.

PRECAUCIONES

- No utilice ni guarde estos productos en ambientes calientes o húmedos como la guantera o el maletero de un coche. Podría dañarse la cámara, el cargador y la pila, pudiendo causar quemaduras o lesiones provocadas por el calor, fuego, explosión o pérdida del fluido de la pila.
- Si la pila tuviera pérdida de fluido, interrumpa el uso del producto.
- La temperatura de la cámara, del cargador y de la pila aumenta tras largos períodos de utilización. Tome precauciones para evitar quemaduras.
- Se pueden provocar quemaduras si la tarjeta de memoria o la pila se quitan inmediatamente después de un período largo de uso. Apague la cámara y espere a que se enfríe.
- No dispare el flash mientras esté en contacto con personas u objetos. La unidad de flash descarga una gran cantidad de energía, que podría provocar quemaduras.
- No aplique presión en el monitor LCD. Un monitor dañado podría provocar daños, y el líquido del monitor podría causar inflamación. Si el líquido del monitor entrara en contacto con la piel, lave la zona con agua fría. Si el líquido del monitor entrara en contacto con los ojos, aclare inmediatamente los ojos con abundante agua y acuda al médico.
- Cuando utilice el adaptador de corriente AC y el cargador, meta el enchufe con precisión en la toma de corriente eléctrica.
- No emplee transformadores electrónicos ni adaptadores de viaje con el cargador. El uso de estos dispositivos puede provocar fuego o daños en el producto.
- No utilice si el adaptador de corriente AC o el cable del cargador estuvieran estropeados.
- No cubra el adaptador de corriente AC ni el cargador. Podría provocar un incendio.
- No obstruya el acceso al adaptador de corriente AC ni al cargador; ello podría impedir el desenchufar las unidades en caso de emergencia.
- Desenchufe el adaptador de corriente AC y el cargador cuando los limpie o cuando no los utilice.

Puede encontrar las marcas siguientes en el producto:



Esta marca en su cámara certifica que cumple con los requisitos de la Unión Europea (EU) en lo relativo a las regulaciones de equipos que causan interferencias. CE significa Conformidad Europea.

Este aparato digital de clase B cumple con la ICES-003 canadiense.

Declaración de Cumplimiento de la FCC
Declaración de Conformidad

Parte Responsable: Konica Minolta Photo Imaging USA Inc.
Dirección: 725 Darlington Avenue, Mahwah, NJ 07430

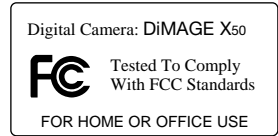

Este dispositivo cumple con el Apartado 15 de la Regulación FCC. Su funcionamiento está sujeto a las siguientes dos condiciones: (1) Este dispositivo puede no causar interferencias perjudiciales, y (2) este dispositivo debe aceptar cualquier interferencia recibida, incluyendo las interferencias que puedan causar una operación no deseada. Los cambios o modificaciones no aprobados por la parte responsable del cumplimiento pueden invalidar la autoridad del usuario para operar el equipo.

Este equipo se ha analizado y se ha encontrado que cumple con los límites para dispositivos digitales de la clase B, siguiendo la Parte 15 de las Reglas FCC. Estos límites están destinados a proporcionar una protección razonable contra interferencias perjudiciales en una instalación residencial. Este equipo genera, usa y puede radiar energía de radio frecuencia y, si no se instala y utiliza de acuerdo con las instrucciones, puede causar interferencias perjudiciales en comunicaciones por radio. Sin embargo, no existe garantía de que las interferencias no ocurran en una instalación en particular. Si este equipo causara interferencias perjudiciales para la recepción de radio o televisión, lo cual se puede determinar encendiendo y apagando el equipo, el usuario debería tratar de corregir la interferencia tomando una o más de las siguientes medidas:

- Reorientar o reubicar la antena receptora.
- Incrementar la separación entre el equipo y el receptor.
- Conectar el equipo a una toma de corriente o circuito diferente del que esté conectado el receptor.
- Consultar con el proveedor o un técnico especialista en radio y televisión.

No quite los núcleos de hierro de los cables.

ÍNDICE

La sección de Comenzar a Funcionar enseña cómo preparar la cámara para su uso. Contiene información importante sobre las fuentes de alimentación y las tarjetas de memoria. El funcionamiento básico de esta cámara está cubierto en la sección de Grabación - funcionamiento básico, entre las páginas 21 y 31, y de Reproducción - funcionamiento básico, entre las páginas 32 y 35. Lea la sección del modo de Transferencia de datos en su totalidad, antes de conectar la cámara al ordenador.

Muchas de las características de esta cámara se controlan mediante menú. Las secciones de navegación por los menús describen de forma concisa cómo cambiar las configuraciones de los menús. Las descripciones de las configuraciones aparecen a continuación de las secciones de navegación.

El apéndice contiene una sección sobre problemas en el funcionamiento para ayudarle a responder a preguntas sobre el funcionamiento de la cámara. Asimismo, se proporciona información sobre el cuidado y el almacenaje de la cámara. Por favor, guarde este manual en un lugar seguro.

Nombres de las partes.....	12
Comenzar a funcionar.....	14
Cargar la pila	14
Insertar la pila	15
Indicador del estado de la pila.....	16
Ahorro automático de energía.....	16
Adaptador de corriente AC (se vende por separado).....	17
Colocar la correa.....	17
Poner y quitar una tarjeta de memoria	18
Acerca de las tarjetas de memoria	19
Establecer la fecha y la hora.....	20

Modo Grabación - funcionamiento básico	21
Manipulación de la cámara	21
Programar la cámara para grabar imágenes	21
Visor del monitor LCD	22
Advertencia de cámara movida	22
Empleo del objetivo zoom	23
Funcionamiento básico de grabación	24
Selección del Programa Objeto Digital Automático	25
Bloqueo del enfoque	26
Rango de enfoque	26
Señales de enfoque	27
Situaciones especiales de enfoque	27
Modos de flash	28
Rango del flash - Funcionamiento automático	29
Señales de flash	29
Botón de visualización - modo Grabación	29
Programas objeto digitales	30
AF puntual	31
Reproducción - funcionamiento básico	32
Visor de reproducción de fotogramas simples	32
Rotar imágenes	33
Eliminar imágenes simples	33
Botón de visualización - Modo Reproducción	34
Reproducción ampliada	35
Grabación - funcionamiento avanzado	36
Grabación de películas	36
Modos de funcionamiento	37
Fotogramas múltiples	37
Temporizador automático	38
Avance continuo y avance continuo UHS	39
Navegación por los menús de grabación	40
Tamaño de la imagen y calidad de la imagen	42
Modo de color	43
Balance de blancos	44
Personalización de función clave	45
Reseteo automático	45
Sensibilidad de la cámara - ISO	46
Rango del flash y sensibilidad de la cámara	46
Modos de medición	47
Reproducción instantánea	47
Compensación de exposición	48
Memo de voz	49
Impresión de fecha	50
Zoom digital	51
Modo Grabación	52
Grabación de sonido	52
Porcentaje de fotogramas y tamaños de los archivos de películas	53
Modo Película	53

Reproducción - funcionamiento avanzado.....	54
Reproducción de memos de voz y títulos de sonido	54
Reproducción de películas y de grabaciones de sonido.....	55
Navegación por el menú de Reproducción	56
Eliminar archivos de imagen y de sonido	58
Títulos de sonido.....	59
Bloqueo de archivos	60
Pegar imágenes.....	60
Secuencia de Diapositivas	62
Disolución.....	62
Recorte del fotograma	63
Copia en correo electrónico.....	64
Captura de fotogramas.....	65
Edición de películas	66
Acerca de DPOF	68
Configurar DPOF	68
Impresión de fecha.....	69
Impresión índice.....	69
Modo Configuración	70
Navegación por el menú de Configuración	70
Brillo del monitor LCD.....	72
Formatear tarjetas de memoria.....	72
Memoria del número (#) del archivo.....	73
Nombre de la carpeta	73
Idioma.....	74
Señales de sonido.....	74
Señal de enfoque	74
Obturador FX.....	75
Volumen.....	75
Ahorro automático de energía.....	75
Resetear a las configuraciones establecidas por defecto.....	76
Fecha y hora.....	77
Modo Transferencia.....	77
Salida de vídeo.....	78
Visualizar imágenes en un televisor	78

Modo transferencia de datos.....	79
Requisitos del sistema	79
Conectar la cámara a un ordenador	80
Conectarse a Windows 98 y 98SE	81
Instalación automática.....	81
Instalación manual.....	82
Organización de la carpeta de la tarjeta de memoria.....	84
Ahorro automático de energía - modo transferencia de datos.....	85
Desconectar la cámara del ordenador.....	86
Windows 98 / 98 Segunda Edición	86
Windows XP, 2000 Professional y Me	86
Macintosh	87
Cambiar la tarjeta de memoria - modo transferencia de datos	88
Requisitos del sistema para QuickTime.....	88
Quitar el software controlador - Windows	89
PictBridge.....	90
Notas sobre errores de impresión.....	91
Navegación por el menú de PictBridge	92
Requisitos del sistema para la cámara remota.....	96
Instalación del controlador de la cámara remota	96
Conectar la cámara remota.....	98
Notas sobre el funcionamiento de la cámara remota.....	99
Apéndice	100
Problemas en el funcionamiento.....	100
Acerca del cable del cargador de pilas de iones de litio	101
Cuidados y almacenamiento.....	102
Cuidados de la cámara	102
Limpieza.....	102
Almacenaje	102
Tarjetas de memoria	103
Pilas	103
Antes de acontecimientos importantes y viajes.....	103
Temperaturas y condiciones de funcionamiento.....	104
Cuidados del monitor LCD.....	104
Derechos de autor.....	104
Preguntas y servicio técnico	104
¿Qué es un Ev.?	105
Especificaciones técnicas.....	106

NOMBRES DE LAS PARTES

* Esta cámara es un instrumento óptico sofisticado. Debe asegurarse de mantener las superficies limpias. Rogamos lea las instrucciones de cuidados y almacenaje que aparecen al final de este manual (p. 102).

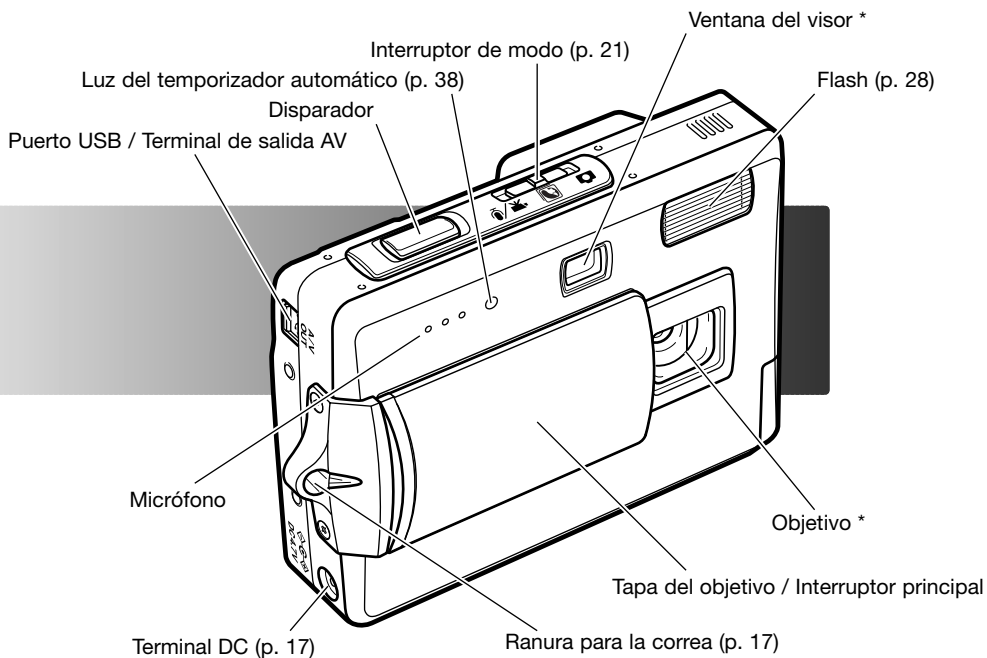

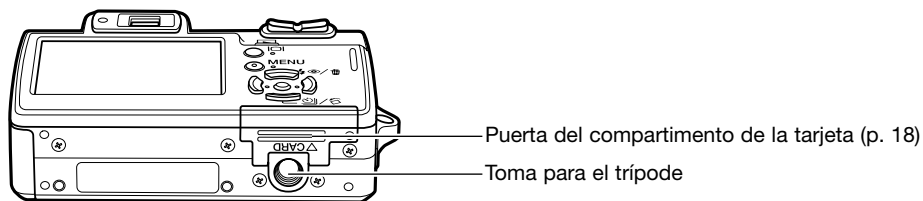
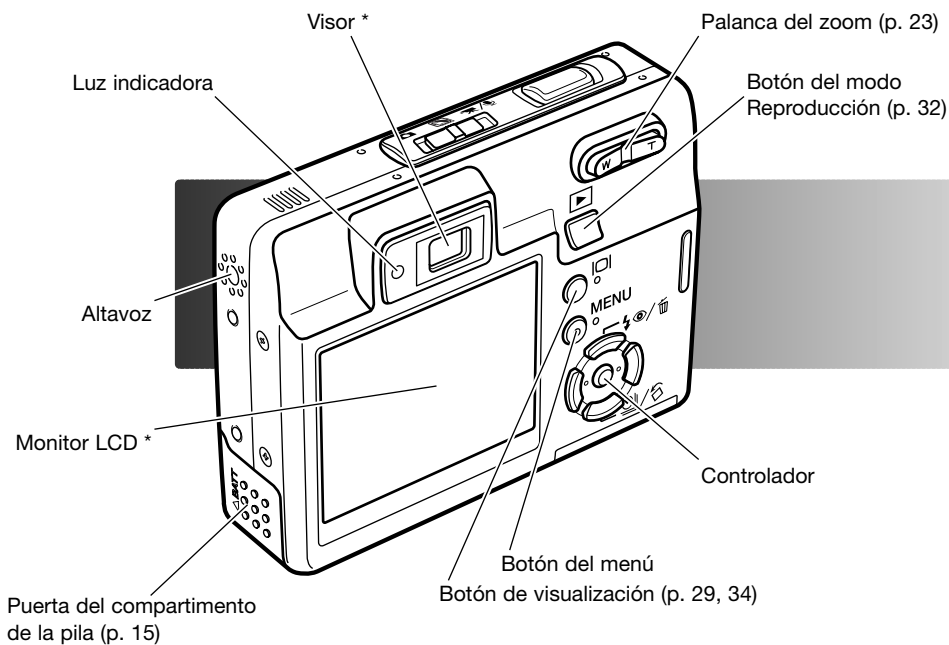

COMENZAR A FUNCIONAR

CARGAR LA PILA

Antes de poder usar la cámara, se debe cargar la pila de iones de litio. Antes de proceder a la carga, lea las advertencias de seguridad en las páginas 3 y 4 de este manual. Únicamente recargue la pila con el cargador de pilas proporcionado. La pila se debe recargar antes de cada sesión fotográfica. Consulte la página 103 sobre el cuidado de la pila y su conservación.

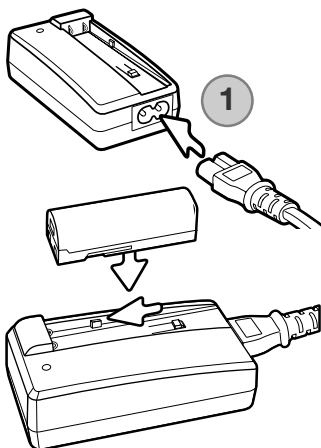

Enchufe el cable de corriente en la parte posterior de la unidad del cargador (1). Enchufe el otro extremo del cable en una toma con corriente eléctrica. El cable de corriente AC incluido está diseñado para la corriente que existe en este país. Utilice únicamente el cable en el país donde lo adquirió. Para más datos sobre el cable de corriente AC, consulte la página 101.

Con los polos o terminales de la pila hacia adelante, baje la pila dentro del cargador, de forma que las guías del compartimento del cargador entren en los canales de la pila. Deslice la pila hacia adelante en el cargador.

La luz indicadora (2) parpadeará indicando que la pila se está cargando. La luz se apagará cuando la pila esté cargada. El tiempo de recarga es aproximadamente de 90 minutos. Quite la pila del cargador. Desenchufe el cable de corriente de la toma eléctrica.

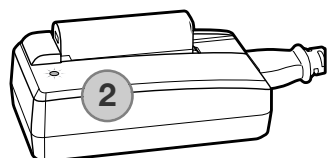

INSERTAR LA PILA

Esta cámara digital utiliza una pila de iones de litio NP-700. Antes de usar la pila, lea las advertencias de seguridad en las páginas 3 y 4 de este manual. Cuando reemplace la pila, la cámara debe estar apagada (p. 19).

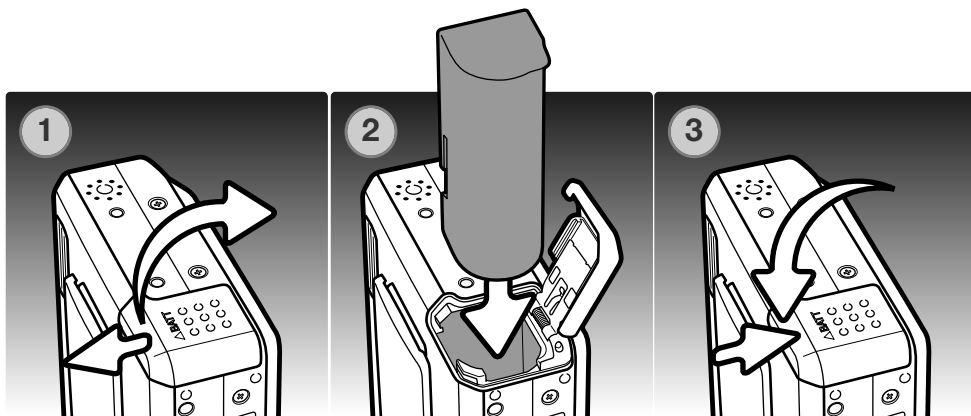

1. Deslice la puerta del compartimento de la pila hacia el frente de la cámara para soltar el pestillo de seguridad. Abra la puerta.
2. Deslice la pila en su compartimento con las terminales de la misma primero.
3. Cierre la puerta del compartimento de la pila y deslícela hacia la parte posterior de la cámara para cerrar el pestillo de seguridad.

Después de instalar la pila, puede aparecer en el monitor un mensaje para establecer la fecha y la hora; consulte la página 20 sobre cómo programar el reloj. Una pila interna protege el reloj, el calendario y las configuraciones de memoria durante más de 24 horas si la cámara se utiliza durante al menos 5 minutos antes de quitar la pila.

INDICADOR DEL ESTADO DE LA PILA

Esta cámara está equipada con un indicador automático de estado de la pila que se visualiza en el monitor LCD. El icono cambiará de blanco a rojo cuando la carga de la pila esté baja.



Indicador de pila completa - la pila está completamente cargada. Este indicador aparece cuando la cámara está encendida.



Indicador de pila escasa - la pila está parcialmente cargada.



Advertencia de pila baja - la carga de la pila es muy escasa. Deberá reemplazar la pila lo antes posible. Esta advertencia aparece automáticamente y se mantiene en el monitor hasta que la pila se recarga. No es posible la grabación de películas. Si el nivel de carga cae por debajo de este nivel cuando la cámara está encendida, aparecerá un mensaje de "pila agotada" justo antes de que la cámara se apague.

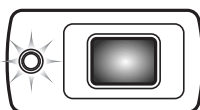

Si la carga es insuficiente para el funcionamiento de la cámara, la luz indicadora junto al visor se pondrá de color naranja y parpadeará durante tres segundos. El disparador no funcionará. Debe recargar la pila.

AHORRO AUTOMÁTICO DE ENERGÍA

Para conservar la carga de la pila, la cámara se apaga si no se utiliza durante un período de tres minutos. Para restaurar el funcionamiento, presione el disparador o el botón de Reproducción. La duración del período del ahorro automático de energía se puede cambiar en la sección 2 del menú de Configuración (p. 70). Cuando se conecta la cámara a un ordenador o a una impresora PictBridge, el período del ahorro automático de energía se establece en 10 minutos y no se puede modificar.

ADAPTADOR DE CORRIENTE AC (SE VENDE POR SEPARADO)



Apague siempre la cámara antes de cambiar la fuente de alimentación.

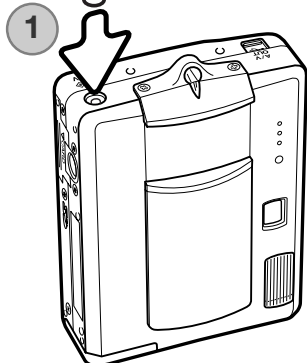

El adaptador de corriente AC, AC-4 o AC-5, permite alimentar la cámara desde una toma de corriente eléctrica. Se recomienda el adaptador de corriente AC cuando la cámara tenga interface con un ordenador, o durante periodos de utilización prolongados. El modelo AC-4 de adaptador de corriente AC se utiliza en Norteamérica, Japón y Taiwán, y el AC-5 en el resto de países. La pila no se puede cargar utilizando el adaptador de corriente AC.

1. Inserte el mini-enchufe del adaptador de corriente AC en la terminal DC.
2. Inserte el enchufe del adaptador de corriente AC en una toma de corriente eléctrica.

COLOCAR LA CORREA

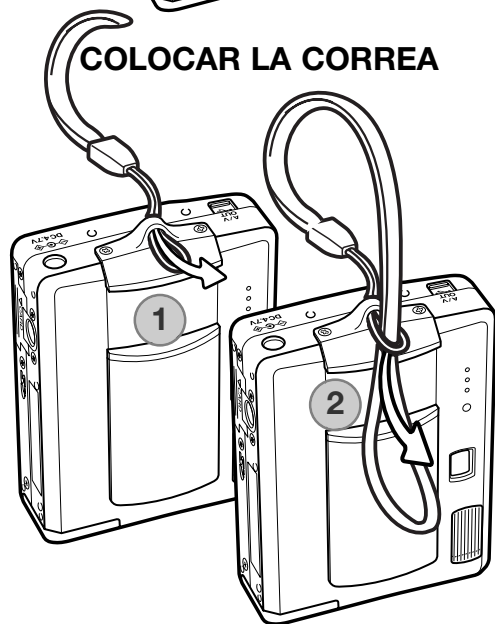

Mantenga siempre la correa alrededor de la muñeca, para evitar que la cámara se caiga accidentalmente.

1. Pase el extremo de la correa de mano con el lazo pequeño por la ranura de la correa situada en el cuerpo de la cámara.
2. Introduzca el otro extremo de la correa por el lazo pequeño y apriete.

PONER Y QUITAR UNA TARJETA DE MEMORIA



Apague siempre la cámara y confirme que la luz indicadora no esté encendida, antes de cambiar la tarjeta de memoria; en caso contrario, la tarjeta podría estropearse y perderse los datos.

Deberá insertar en la cámara para que funcione una tarjeta de memoria SD (Seguridad Digital) o una tarjeta MultiMedia. Si no hubiera introducido una tarjeta, aparecerá una advertencia de “sin tarjeta” en el monitor LCD; de todas formas, el disparador funcionará, aunque no se capturarán imágenes.

1. Deslice la puerta del compartimento de la tarjeta hacia la parte posterior de la cámara, para soltar el cierre de seguridad. Abra la puerta.

2. Inserte la tarjeta de memoria hasta el fondo en su ranura y luego suelte. La tarjeta debe quedar introducida en la ranura.

Inserte la tarjeta de forma que su cara superior quede orientada hacia la parte posterior de la cámara. Introduzca siempre la tarjeta derecha, nunca en ángulo. Nunca fuerce la tarjeta. Si la tarjeta no se ajusta, compruebe que está orientada correctamente. Si una tarjeta MultiMedia no está insertada correctamente, puede parecer que queda introducida, pero la puerta del compartimento de la tarjeta no cerrará.

3. Para extraer una tarjeta de memoria, presione la misma en la ranura y suelte. Entonces podrá tirar de la tarjeta.

4. Cierre la puerta del compartimento de la tarjeta hacia la cámara, para enganchar el cierre de seguridad.

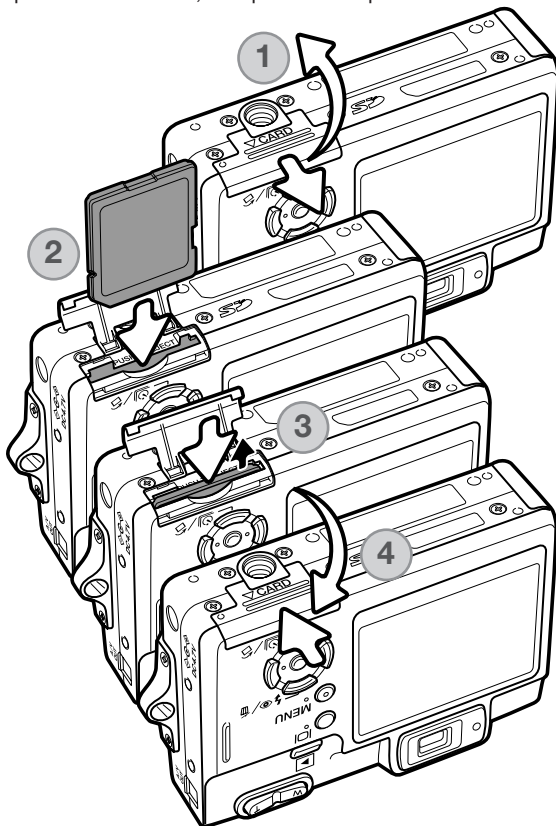

ACERCA DE LAS TARJETAS DE MEMORIA

El período de respuesta durante la grabación y la reproducción es mayor con las Tarjetas MultiMedia en comparación a las Tarjetas de Memoria SD. Esto no es un defecto, sino que se debe a las especificaciones de la tarjeta. Cuando utilice tarjetas de gran capacidad, algunas operaciones como eliminar pueden tardar más tiempo.

La tarjeta de memoria SD tiene un interruptor de protección contra escritura para evitar que se pierdan datos al ser borrados. Desplazando el interruptor hacia el fondo de la tarjeta, los datos quedarán protegidos. Sin embargo, cuando una tarjeta está protegida, no permite grabar imágenes. Si se intentara grabar o eliminar una imagen con la cámara, aparecerá un mensaje de “tarjeta bloqueada” y las luces LED junto al visor se pondrán de color naranja y parpadearán rápidamente. Para instrucciones sobre el cuidado y conservación de la tarjeta de memoria consulte la página 103.

Si apareciera el mensaje de “imposible utilizar tarjeta”, puede ser que necesite formatear la tarjeta insertada. Una tarjeta utilizada en otra cámara puede necesitar ser formateada antes de su uso. Una tarjeta se puede formatear en la sección 1 del menú de Configuración (p. 70). Cuando se formatea una tarjeta, todos los datos de la misma se borran de forma permanente.

Interruptor de protección contra escritura

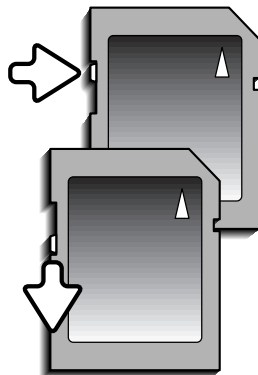

Posición de bloqueo

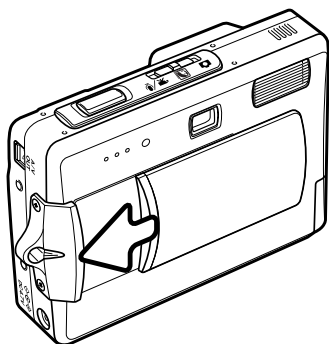

ENCENDER LA CÁMARA

Para encender la cámara, deslice abriendo la tapa del objetivo en la dirección que se indica en la ilustración. Cuando la cámara se enciende por primera vez, la fecha y la hora necesitan programarse; consultar la página siguiente. El monitor puede apagarse durante unos segundos mientras el flash se recarga cuando la cámara se enciende.

Deslice la tapa del objetivo en la dirección opuesta para apagar la cámara. Guarde y transporte siempre la cámara con la tapa del objetivo cerrada.

ESTABLECER LA FECHA Y LA HORA

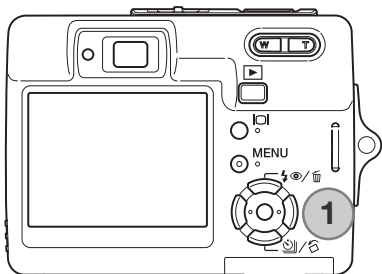

Tras insertar inicialmente una tarjeta de memoria y las pilas, se deben fijar el reloj y el calendario de la cámara. Cuando se graban imágenes, los datos de la imagen se guardan con la fecha y la hora de grabación.

Si el reloj y el calendario no se han programado, aparecerá un mensaje durante unos segundos, cada vez que se encienda la cámara. Este mensaje también aparecerá si el reloj y el calendario se resetean cuando la cámara se guarda sin pilas durante un período largo.

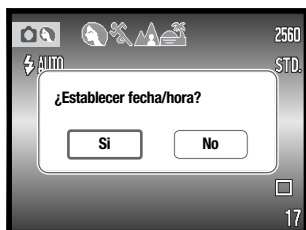

Use las teclas izquierda y derecha del controlador (1) para seleccionar "Si". Con el "No" se cancela la operación.



Presione el centro del controlador para abrir la pantalla de configuración de fecha y hora.

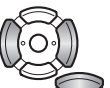
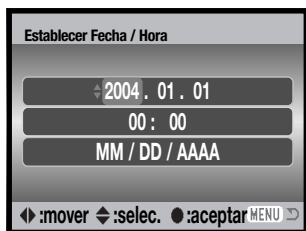

Use las teclas izquierda y derecha para seleccionar la opción que desea cambiar.



Use las teclas arriba y abajo para ajustar dicha opción.



Presione el botón central para configurar el reloj y el calendario.

Pantalla de programación de fecha y hora

La pantalla de programación de fecha / hora se puede abrir en la sección 2 del menú de Configuración. Para los clientes de ciertas zonas, el idioma del menú también se debe configurar. El idioma se cambia en la sección 1 del menú de Configuración (p. 70, 74).

MODO GRABACIÓN - FUNCIONAMIENTO BÁSICO

Esta sección comprende el funcionamiento básico de grabación. Para preparar la cámara para su uso, lea las páginas 14 a 20.

MANIPULACIÓN DE LA CÁMARA

Mientras utilice el visor o monitor LCD, sujete la cámara con firmeza con su mano derecha mientras sostiene el cuerpo de la cámara con su mano izquierda. Mantenga los codos junto al cuerpo y los pies abiertos a la altura de los hombros mientras sostiene la cámara firmemente.

Cuando tome fotos verticales, sujete la cámara de forma que el flash quede por encima del objetivo y con el disparador hacia abajo. Asegúrese de no cubrir el objetivo con los dedos o con la correa.

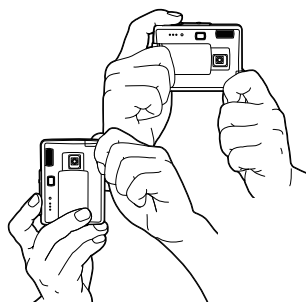

PROGRAMAR LA CÁMARA PARA GRABAR IMÁGENES

Ponga el interruptor de modo en la posición adecuada.

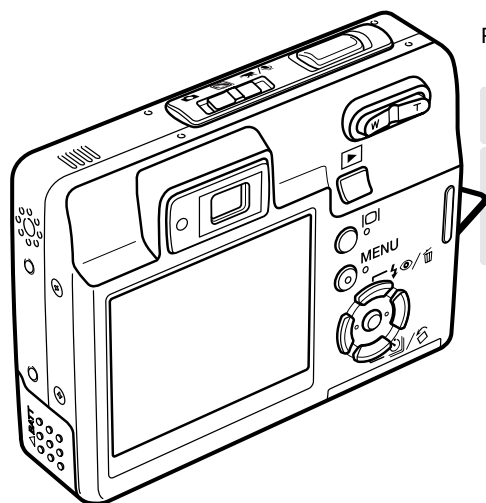

	Grabación de imagen fija
	Programas Objeto Digitales
	Grabación de películas y sonido (p. 36, 52)

VISOR DEL MONITOR LCD

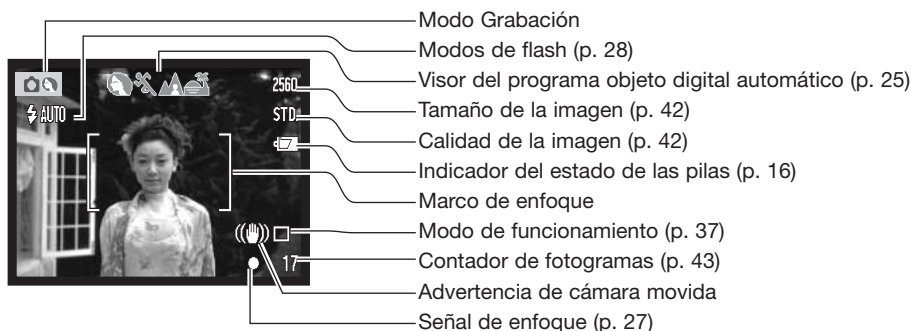

ADVERTENCIA DE CÁMARA MOVIDA

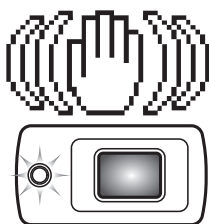

Si la velocidad del obturador cae por debajo del punto en el que la cámara se puede sostener con seguridad, aparecerá el indicador de advertencia de cámara movida en el monitor, y la luz indicadora del visor se volverá de color naranja y parpadeará lentamente. La cámara movida supone una toma ligeramente borrosa causada por un sutil movimiento de las manos, que se hace más pronunciado en la posición de teleobjetivo que en la de gran angular. Aunque aparezca la advertencia, el disparador funcionará. Si aparece la advertencia, ponga la cámara en un trípode o utilice el flash incorporado.

EMPLEO DEL OBJETIVO ZOOM

Esta cámara está equipada con un objetivo zoom único de 6,1 - 17,1 mm. Esto equivale a un objetivo de 37 a 105 mm. en una cámara de 35 mm. El objetivo se maneja mediante la palanca del zoom, situada en la parte posterior de la cámara. El efecto del zoom óptico es visible tanto en el visor como en el monitor LCD.

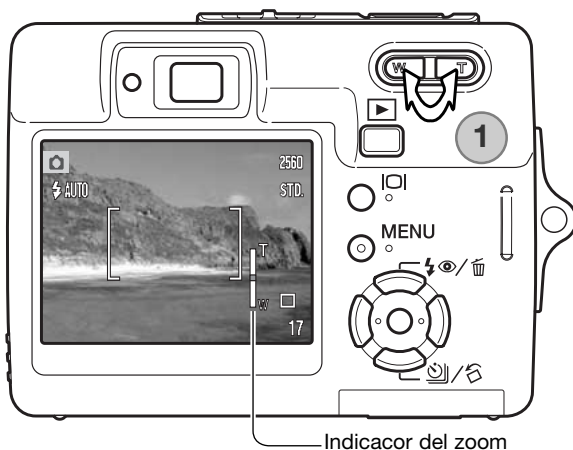

Para utilizar el zoom acercando el objeto, empuje el lado derecho (T) de la palanca del zoom (1).

Para utilizar el zoom alejando el objeto, empuje el lado izquierdo (W) de la palanca del zoom.

Después de mover el zoom, el indicador del zoom aparece en el monitor LCD para mostrar la posición aproximada del mismo.

La función de zoom digital puede aumentar la potencia del objetivo. El zoom digital se activa en la sección 3 del menú de Grabación (p. 40).

Consejos de fotografía

El zoom del objetivo no sólo afecta a lo grande que se hace un objeto en la foto, sino también influencia la profundidad del campo y la perspectiva. La profundidad del campo es la zona que hay entre el objeto más cercano enfocado y el objeto más lejano enfocado. A medida que el zoom del objetivo se sitúa en la posición de teleobjetivo, la profundidad del campo se hace menos profunda, separando el objeto del fondo. Muchos retratos se hacen con teleobjetivos. Alejando el zoom del objetivo hacia la posición de gran angular se consigue que tanto el primer plano como el fondo aparezcan con nitidez. Generalmente las fotografías de paisajes aprovechan la gran profundidad del campo del objetivo gran angular. Los objetivos gran angular también crean una fuerte perspectiva, lo que proporciona una sensación de profundidad a la imagen. Los teleobjetivos comprimen el espacio entre el objeto y el fondo y crean una perspectiva pobre.

FUNCIONAMIENTO BÁSICO DE GRABACIÓN

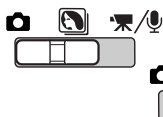

Ponga el interruptor de modo en la posición del modo de programa objeto digital o en la posición de Grabación. El funcionamiento en ambos modos es el mismo. La Selección del Programa Objeto Digital Automático sólo se activa en el modo de programa objeto digital.

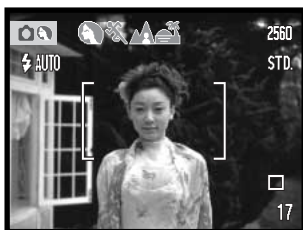

Emplace el objeto en cualquier lugar dentro del marco de enfoque. Asegúrese que el objeto está dentro del rango de enfoque del objetivo (p. 26). Si el objeto está más cerca de 1 m. (3 pies) en la posición del zoom del objetivo de gran angular, o más cerca de 3 m. (10 pies) en la posición teleobjetivo, use solamente el monitor LCD para enmarcar el objeto.



Presione el disparador hasta la mitad para bloquear el enfoque y la exposición. La Selección del Programa Objeto Digital Automático escogerá el modo de exposición adecuado; consultar la página siguiente.

La señal de enfoque del monitor será de color blanco y la luz indicadora del visor se pone de color verde para confirmar el bloqueo del enfoque. Si la señal de enfoque es roja o la luz indicadora parpadea, es porque la cámara no fue capaz de localizar el objeto. Repita los pasos anteriores.

Señal de enfoque

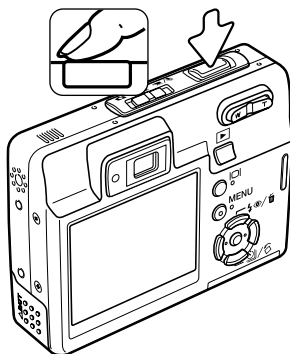

Presione el disparador hasta el final para sacar la fotografía. La imagen grabada puede previsualizarse si se continúa sujetando el disparador tras capturarla. La función de reproducción instantánea también se puede emplear (p. 47).

La luz indicadora del visor se pondrá de color rojo y parpadeará para indicar que los datos se están escribiendo en la tarjeta de memoria. Nunca quite una tarjeta de memoria mientras se estén transfiriendo datos.

SELECCIÓN DEL PROGRAMA OBJETO DIGITAL AUTOMÁTICO

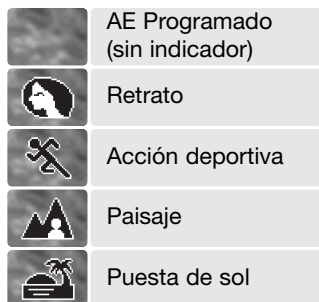
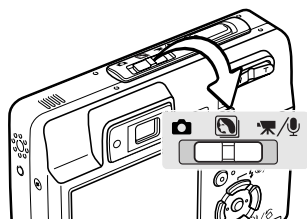

La Selección del Programa Objeto Digital Automático escoge entre el AE Programado y uno de los cuatro programas objeto digitales. Los programas objeto digitales optimizan la configuración de la cámara para varias condiciones y objetos. La Selección del Programa Objeto Digital Automático está únicamente disponible en el modo de Programa objeto digital. Para información sobre programas objeto individuales, consulte la página 30.

Una hilera de indicadores de color gris situados en la parte superior del monitor indicarán la Selección del Programa Objeto Digital Automático activado.

Presione el disparador hasta la mitad; el sistema AF localiza el objeto y la Selección del Programa Objeto Digital Automático escoge un programa objeto. Si no hubiera ningún indicador visualizado, estaría activado el AE Programado. Presione el disparador hasta el final para sacar la fotografía.

Sostenga la cámara con firmeza cuando seleccione el programa objeto de Puesta de Sol, pues las exposiciones pueden ser largas.

En el modo de Programa objeto digital, uno de los siete programas objeto digitales se puede seleccionar manualmente, empleando las teclas izquierda y derecha del controlador, antes de sacar una fotografía. Consulte la página 30.

BLOQUEO DEL ENFOQUE

La función de bloqueo del enfoque se utiliza cuando se quiere componer la imagen con el objeto descentrado y fuera del marco de enfoque. El bloqueo de enfoque también se puede utilizar cuando una situación especial de enfoque impide a la cámara enfocar el objeto. Esta función se controla con el disparador.



Sitúe el objeto dentro del marco de enfoque del monitor, o bien centre el objeto en el visor. Presione y mantenga el disparador hasta la mitad para bloquear el enfoque.

La señal de enfoque del monitor y la luz indicadora de color verde del visor indicarán si el enfoque está bloqueado.

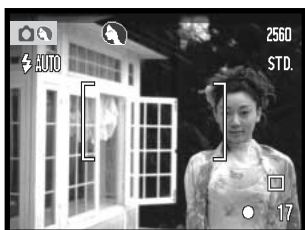
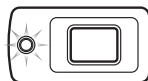

Sin levantar el dedo del disparador, recomponga el objeto dentro del área de la imagen. Presione el disparador hasta abajo para hacer la fotografía.

RANGO DEL ENFOQUE

El rango de enfoque va desde 10 cm. (4 pulgadas) hasta el infinito. Se pueden emplear tanto el monitor LCD como el visor para enmarcar el objeto. Sin embargo, debido al paralaje, únicamente la imagen del monitor es precisa en objetos más cercanos a 1 m. (3 pies) en la posición del objetivo de gran angular, o a 3 m. (10 pies) en la posición teleobjetivo.

SEÑALES DE ENFOQUE

Esta cámara digital posee un rápido y preciso sistema de enfoque automático. La señal de enfoque en la esquina inferior derecha del monitor LCD y la luz indicadora junto al visor, indicarán el estado del enfoque. El disparador funcionará independientemente de si la cámara puede enfocar o no el objeto.

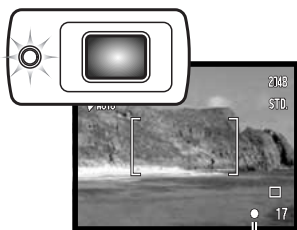

Señal de enfoque

Enfoque confirmado - la señal de enfoque del monitor LCD es de color blanco, la luz indicadora del visor es verde y constante. El enfoque está bloqueado.

No puede enfocar - la señal de enfoque del monitor LCD es de color rojo y la luz indicadora del visor de color verde y parpadeando con rapidez.

SITUACIONES ESPECIALES DE ENFOQUE

La cámara puede no ser capaz de enfocar en ciertas situaciones. En dichas situaciones, la función de bloqueo de enfoque (p. 26) se puede utilizar para enfocar otro objeto situado a la misma distancia que el objeto principal que se desea fotografiar, y luego se recompone la imagen para tomar la fotografía.

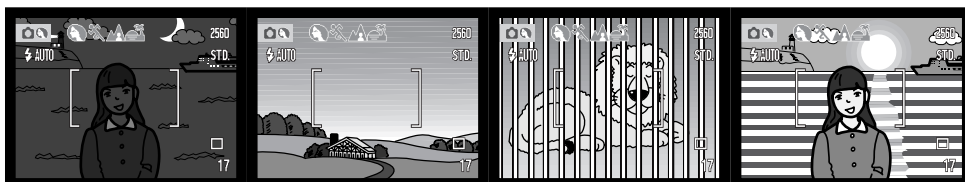

El objeto está demasiado oscuro.

El objeto que está en el marco de enfoque está demasiado bajo en contraste.

Dos objetos en distintas distancias se solapan en el marco de enfoque.

El objeto está junto a un objeto o zona muy brillante.

MODOS DE FLASH

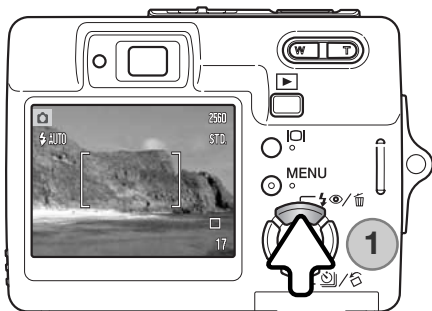

El flash se puede usar cuando se hacen fotografías fijas. Para seleccionar el modo del flash, presione el botón de modo de flash (1) situado en la parte posterior de la cámara, hasta que aparezca el modo deseado. Presione el disparador para fijar el modo. El modo de flash activado aparece en la esquina superior izquierda del monitor LCD. Cuando la cámara se apaga y está activado el reseteo automático (p. 45), el modo de flash se resetea al flash automático con reducción de ojos rojos, si éste fue el último utilizado; si no, el modo se resetea a flash automático. Mientras el flash se está recargando, el disparador no funcionará.

	Flash automático
	Flash automático con reducción de ojos rojos
	Flash de relleno
	Flash cancelado

Flash automático - el flash se dispara automáticamente en condiciones de escasa luminosidad o luz indirecta.

Reducción de ojos rojos - el flash dispara múltiples destellos antes del disparo definitivo, para reducir la rojez en los ojos, efecto causado al reflejarse la luz en la retina. Al utilizarse en condiciones de poca luminosidad cuando se hacen fotos de personas o animales, los flashes previos contraen la pupila del ojo.

Flash de relleno - el flash se dispara con cada exposición, independientemente de la cantidad de luz ambiental. El flash de relleno se puede utilizar para reducir sombras marcadas, creadas por una luz directa fuerte o por la luz del sol.

Flash cancelado - el flash no se disparará. Utilice el flash cancelado cuando esté prohibido fotografiar con flash, cuando desee iluminar el objeto con luz natural, o cuando el objeto esté fuera del rango del flash. Puede aparecer la advertencia de cámara movida cuando se selecciona el flash cancelado (p. 22).



Flash de relleno



RANGO DEL FLASH - FUNCIONAMIENTO AUTOMÁTICO

La cámara controla automáticamente la salida de flash. Para imágenes con una buena exposición, el objeto debe estar situado dentro del rango del flash. Debido al sistema óptico, el rango del flash no es el mismo en la posición del objetivo de gran angular que en la posición teleobjetivo. El rango del flash se puede cambiar con la sensibilidad de la cámara (ISO); consulte la página 46.

Posición de Gran Angular

0,2 m. ~ 3,2 m. (0,6 ft. ~ 10,5 ft.)

Posición de Teleobjetivo

0,1 m. ~ 1,8 m. (0,4 ft. ~ 5,9 ft.)

SEÑALES DE FLASH

La luz indicadora situada junto al visor indica el estado del flash. Cuando la luz está de color naranja y parpadea con rapidez, el flash se está cargando y el disparador no funciona. La luz brillará constante durante 3 segundos cuando el flash esté cargado.

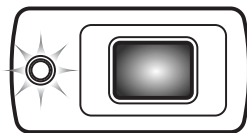

BOTÓN DE VISUALIZACIÓN - MODO GRABACIÓN

El botón de visualización controla lo que se visualiza en el monitor LCD. El visor pasa a la posición siguiente cada vez que se presiona el botón: visualización completa, sólo imagen y monitor apagado. El monitor no se puede apagar para la grabación de película / sonido. Si el botón de visualización se presiona y mantiene, aparecerá la pantalla de ajuste del brillo del LCD, ver la página 72.



Visualización completa



Sólo imagen

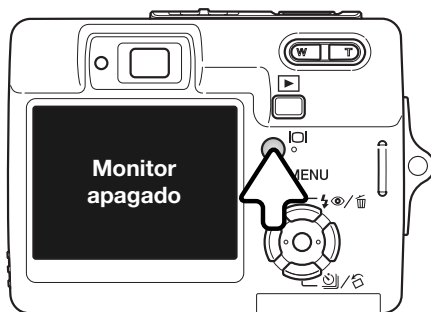

PROGRAMAS OBJETO DIGITALES

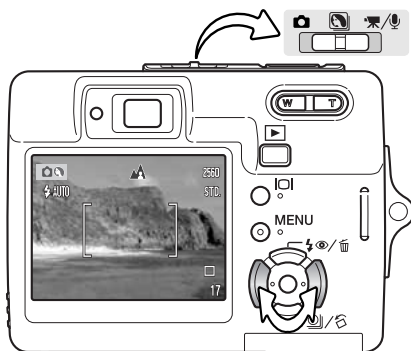

Los programas objeto digitales optimizan la exposición de la cámara, el balance de blancos y los sistemas de proceso de imagen para condiciones y objetos específicos.

Ponga el interruptor de modo en la posición de Programa Objeto Digital. Simplemente presione las teclas izquierda y derecha del controlador para seleccionar el programa objeto adecuado; el programa objeto activado aparecerá en la parte superior del monitor. Para más información sobre la Selección del Programa Objeto Digital Automático, consulte la página 25.

	Selección automática
	Retrato
	Acción deportiva
	Paisaje
	Puesta de sol
	Retrato nocturno
	Texto
	Super Macro
	Grabación autom. (apagada)

Retrato - Optimizado para reproducir tonos de piel suaves y cálidos y un ligero desenfoco en el fondo. La mayoría de los retratos salen mejor en la posición de teleobjetivo; cuanto más larga es la distancia focal no se exageran los rasgos faciales y cuanto menor es la profundidad de campo se suaviza el fondo. Utilice el flash de relleno con luz directa fuerte o iluminación indirecta para reducir las sombras pronunciadas.

Acción deportiva - Empleada para capturar la acción, maximizando las velocidades de obturador. Cuando utilice el flash, el objeto debe estar dentro del rango del flash (p. 29). Un monópode es más flexible y compacto que un trípode para fotografiar eventos.

Paisaje - Optimizado para reproducir paisajes nítidos y coloridos. Para utilizar en escenas de exteriores brillantes.

Puesta de sol - Optimizado para reproducir ricas y cálidas puestas de sol. Cuando el sol esté en el horizonte, no apunte la cámara hacia el sol durante un período prolongado. La intensidad del sol podría dañar el CCD. Entre exposiciones, apague la cámara o tape el objetivo.

Retrato nocturno - Para escenas nocturnas profundas y sutiles. Se recomienda el uso de un trípode. Cuando se utiliza el flash, las exposiciones del objeto y del fondo mantienen un equilibrio. El flash sólo se puede utilizar en objetos cercanos como en un retrato de una persona. Cuando utilice el flash, pida a quien fotografíe que no se mueva después del destello, pues el obturador permanecerá aún abierto para la exposición del fondo.

Texto - Para sacar fotografías de texto negro o diseño sobre fondos blancos.

Super Macro - para fotografías de primeros planos desde hasta 6 cm. (2,4 pulgadas). Cuando se selecciona, el objetivo zoom se sitúa automáticamente en la posición de Super Macro; la posición del zoom no se puede cambiar. En distancias para objetos cercanos, el flash puede provocar una sobre-exposición o una iluminación desigual; programe el modo de flash en flash cancelado (p. 28). Se recomienda utilizar un trípode.

Grabación automática - Cuando los Programas Objeto Digitales se desactivan, la cámara utiliza la exposición automática programada.

AF PUNTUAL

El AF puntual se utiliza para un enfoque selectivo. Tanto el enfoque como la exposición se determinan con el área de enfoque puntual. Cuando está activado el reseteo automático (p. 45), el AF puntual se reseteará a marco de enfoque amplio cuando la cámara se apaga. El área de enfoque puntual se puede utilizar con la grabación de películas. Cuando se emplea con el zoom digital (p. 51), el área de enfoque puntual se amplía.

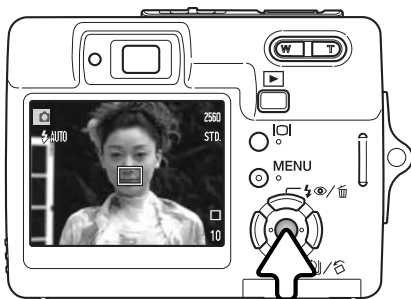

Presione y mantenga el botón central del controlador para ver el área de enfoque puntual; presione y mantenga de nuevo el botón para regresar al marco de enfoque amplio. Saque la fotografía como se describe en la sección de funcionamiento básico de grabación en la página 24.

Cuando el monitor LCD está apagado, la cámara no puede cambiarse entre AF amplio y puntual; el último modo AF establecido será el activado. Cuando se utiliza la visualización de sólo imagen, el cambio entre los modos de AF amplio y puntual resetea el modo de visualización a completa.

REPRODUCCIÓN - FUNCIONAMIENTO BÁSICO

Las imágenes se pueden visualizar en el modo Reproducción. El modo Reproducción tiene funciones adicionales; ver la página 54. No es necesario encender la cámara con la tapa del objetivo para reproducir imágenes.

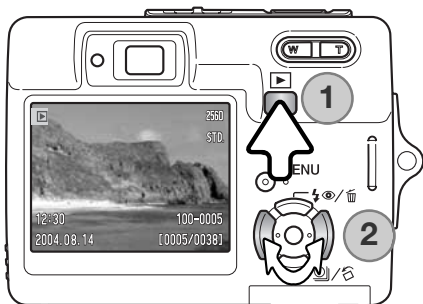

Para visualizar las imágenes grabadas, presione el botón de Reproducción (1). Si la cámara está apagada, continúe presionando el botón hasta que el monitor se active.

Use las teclas de izquierda / derecha del controlador para desplazarse a través de las imágenes de la tarjeta (2).

Presione el botón de Reproducción de nuevo para regresar al modo Grabación o apagar la cámara.

VISOR DE REPRODUCCIÓN DE FOTOGRAMAS SIMPLES

Indicador de modo

Visor de ampliación (p. 35)



— Visor del tamaño de imagen (p. 42)

— Indicador de la calidad de imagen (p. 42)

— Indicador del estado de las pilas (p. 16)

Hora de la grabación — 16:39 — 100-0003 — N° de carpeta - N° de archivo (p. 84)

Fecha de la grabación — 2004.08.14 [0007/0158]

N° de fotografía / N° total de imágenes

Indicador de pista de sonido

Indicador de bloqueo (p. 60)

Indicador de configuración DPOF (p. 68)

Indicador de copia en correo electrónico (p. 64)

ROTAR IMÁGENES

Presione la tecla de abajo del controlador (1) para rotar la imagen visualizada 90° a la izquierda, 90° a la derecha y horizontalmente. La imagen se verá en la orientación visualizada hasta que se cambie.

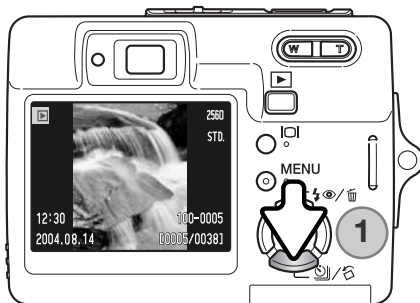

ELIMINAR IMÁGENES SIMPLES

Para eliminar un archivo visualizado, presione la tecla de arriba del controlador (1). Aparecerá una pantalla de confirmación.



Use las teclas izquierda / derecha para marcar "Sí". Con el "No" cancelará la operación.



Presione el botón central del controlador para eliminar el archivo.

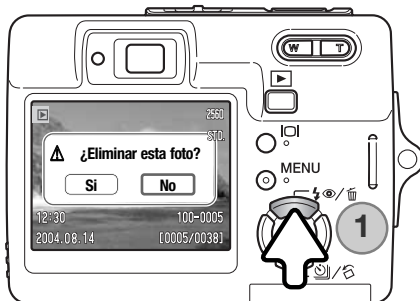

BOTÓN DE VISUALIZACIÓN - MODO REPRODUCCIÓN

El botón de visualización controla el formato de visualización. Cada vez que se presiona el botón, la visualización pasa al siguiente formato: visualización completa, sólo imagen y reproducción índice.

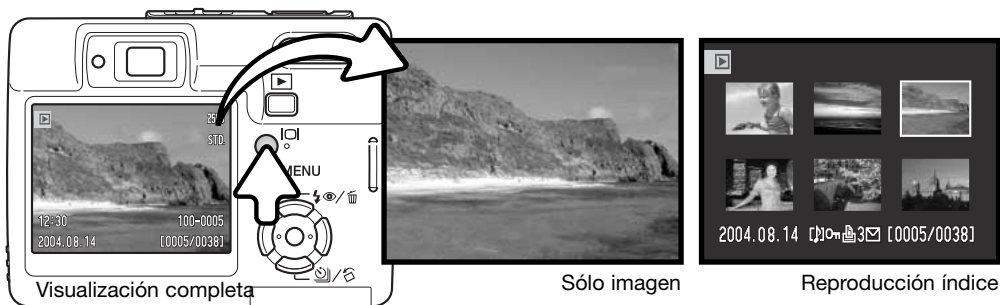

En la reproducción índice, las teclas de izquierda / derecha y de arriba / abajo del controlador mueven el borde amarillo alrededor de los esbozos índice. Cuando la imagen está seleccionada con el borde, aparecen en la parte inferior de la pantalla la fecha de grabación, el indicador de pista de sonido, el estado de bloqueo e impresión, el indicador de copia en correo electrónico y el número de fotograma de la imagen. La pista de sonido que acompaña a la imagen marcada se puede escuchar presionando el botón central del controlador. Si se presiona de nuevo el botón de visualización, la imagen marcada se verá en el modo Reproducción de fotogramas simples.

REPRODUCCIÓN AMPLIADA

En la reproducción de fotogramas simples, una imagen fija se puede ampliar hasta en 6 veces (6X) en incrementos de 0,2X.

Con la imagen que se desea ampliar visualizada, presione el lado derecho de la palanca del zoom (T) para activar el modo de reproducción ampliada. El grado de ampliación aparece en el monitor LCD.

Presione el lado derecho de la palanca del zoom (T) para incrementar la ampliación de la imagen. Presione el lado izquierdo de la palanca (W) para disminuir la ampliación.

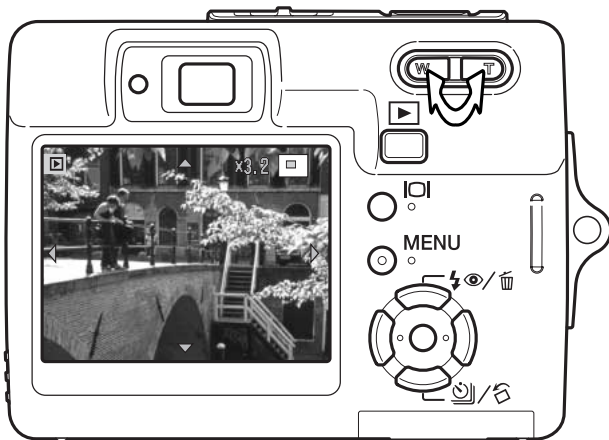

Utilice las cuatro teclas del controlador para desplazarse por la imagen. Cuando se desplaza por la imagen, las flechas en el visor desaparecen cuando llega al borde de la imagen.

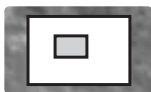

El localizador situado en la esquina superior derecha del monitor indica la zona de la imagen que se está visualizando.



El botón de visualización va cambiando entre mostrar la visualización completa y la imagen únicamente.

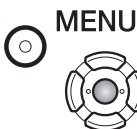

Para salir de la reproducción ampliada, presione el botón del menú o el botón central del controlador.

GRABACIÓN - FUNCIONAMIENTO AVANZADO

GRABACIÓN DE PELÍCULAS

Esta cámara puede grabar vídeo digital con sonido. Simplemente ponga el interruptor de modo en la posición de Grabación de película / sonido (1). El tiempo total de grabación varía según el porcentaje de fotografías y la capacidad de la tarjeta de memoria; consulte la página 53. Se pueden hacer algunos cambios con el menú de Películas (p. 40).

Coloque el objeto en los marcos de enfoque y presione el disparador hasta la mitad para bloquear el enfoque (2). Presione el disparador hasta abajo y suéltelo para comenzar la grabación (3).

Hay disponible un zoom digital durante la grabación. La cámara continuará grabando hasta que se acabe el tiempo de grabación o hasta que se presione de nuevo el disparador.

Cuando se graba, el contador de fotografías va mostrando el tiempo que pasa. Durante los diez últimos segundos, el contador se pondrá de color rojo y contará hacia atrás el tiempo que queda.

Tenga cuidado de no cubrir el micrófono mientras está grabando.

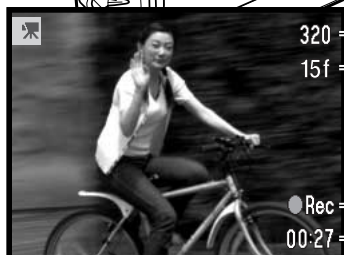
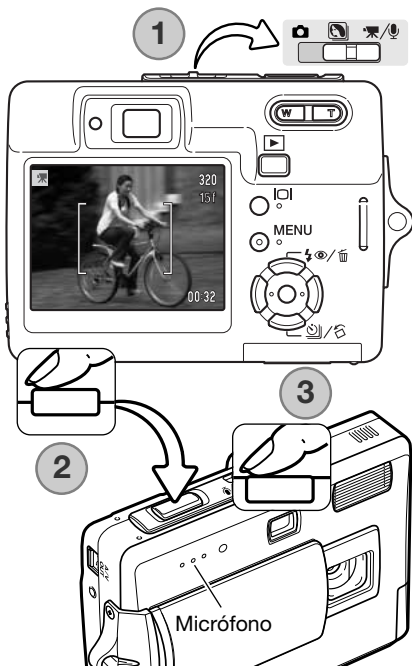

- 320 — Tamaño de la imagen
- 15f — Porcentaje de fotografías
- Rec — Indicador de grabación
- 00:27 — Hora de la grabación

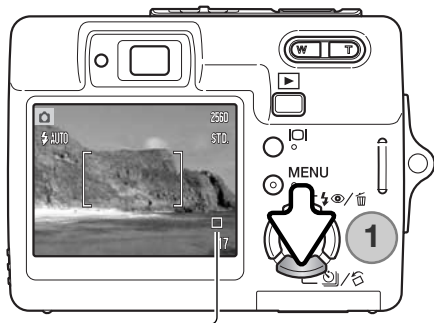

MODOS DE FUNCIONAMIENTO

Los modos de funcionamiento controlan el porcentaje y el método en el que se capturan las imágenes. Los indicadores que determinan el modo seleccionado aparecen en el monitor. Si el reseteo automático (p. 45) está activado, el modo de funcionamiento se resetea al avance de fotografías simples, cuando se apaga la cámara.

Presione la tecla de abajo del controlador para seleccionar el modo de funcionamiento (1).



Avance sencillo de fotografías - para sacar una sola imagen cada vez que se presiona el disparador. Esta es la configuración establecida por defecto en la cámara.



Temporizador automático - para retrasar la liberación del obturador (p. 38). Se utiliza en autorretratos.



Avance continuo - para sacar hasta 4 imágenes cuando se presiona y mantiene el disparador (p. 39).



Avance continuo UHS - para sacar 11 imágenes en tamaño 1280x960 en un segundo, cuando se presiona y mantiene el disparador (p. 39).



Fotogramas múltiples - para crear una imagen compuesta de una serie de 9 fotogramas, cuando se presiona el disparador una vez; ver abajo.

Fotogramas Múltiples

Saque la foto como se describe en la sección del funcionamiento básico de grabación (p. 24). Una vez comienza la serie, el disparador se puede soltar; la cámara continúa grabando hasta que se capturan los 9 fotogramas.

El flash no se puede utilizar. Debido a los límites de las velocidades del obturador, las imágenes pueden resultar subexpuestas en situaciones de poca iluminación. El tamaño de la imagen se refiere al área total de las 9 imágenes, y no al tamaño de cada esbozo individual.



Temporizador Automático

Utilizado en autorretratos, el temporizador automático retrasa la liberación del obturador en aproximadamente 10 segundos después de presionar el disparador. El modo de funcionamiento del temporizador automático se selecciona con la tecla de abajo del controlador (p. 37).

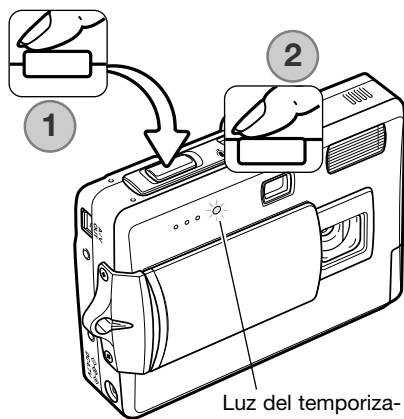

Luz del temporizador automático



Con la cámara en un trípode, componga la foto como se describe en la sección de operación de grabación básica (p. 24). Presione el disparador hasta la mitad para bloquear la exposición y el enfoque (1). Presione el disparador hasta abajo para comenzar la cuenta atrás (2). Debido a que el enfoque y la exposición se determinan cuando se presiona el disparador, no se ponga delante de la cámara cuando haga fotos con el temporizador automático. Confirme siempre el enfoque con las señales de enfoque antes de comenzar la cuenta atrás (p. 27).

Durante la cuenta atrás, la luz del temporizador automático, situada en la parte delantera de la cámara comenzará a parpadear, acompañada de una señal sonora. La cuenta atrás del temporizador aparece en el monitor. Unos segundos antes de la exposición, la luz del temporizador automático parpadeará con mayor rapidez. La luz brillará constante sin parpadear justo antes del disparo.

Para detener la cuenta atrás, presione la palanca del zoom o el botón del Menú. El modo de funcionamiento se resetea a Avance de fotogramas simples después de la exposición. La señal sonora se puede apagar en la sección 2 del menú de Configuración (p. 70).

Avance Continuo y Avance Continuo UHS

Estos modos de funcionamiento se seleccionan con la tecla de abajo del controlador (p. 37).

Componga la foto como se describe en la sección de funcionamiento básico de grabación (p. 24). Presione el disparador hasta la mitad para bloquear la exposición y el enfoque de las series (1). Presione y mantenga el disparador hasta abajo (2) para empezar a sacar fotografías. Cuando se presiona y mantiene el disparador, la cámara comienza a grabar imágenes hasta que ha alcanzado el número máximo o hasta que se suelta el disparador. El contador de fotogramas se ajustará después de tomar la serie.

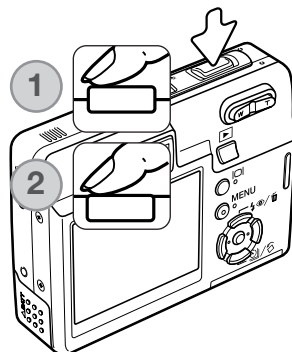

Avance continuo - para sacar hasta 4 imágenes cuando se presiona y mantiene el disparador. Con la configuración de tamaño de imagen de 2560 x 1920, el porcentaje máximo de captura es de 1,9 fps.

Se puede utilizar el flash incorporado, pero el porcentaje de captura se reduce debido a que el flash se debe recargar entre tomas. La impresión de fecha (p. 50) también reduce el porcentaje de captura.

Avance continuo UHS - para capturar hasta 11 imágenes en 1280x960 en un segundo, independientemente de la configuración de calidad de imagen. Se muestra un esbozo de cada fotograma de la serie, seis cada vez, mientras se guarda. El flash incorporado no se puede emplear. Cuando aparece la advertencia roja de carga de la pila baja, este modo de funcionamiento no se puede utilizar. Las fuentes de iluminación muy brillantes en la escena, pueden causar la aparición de rayas en la imagen. Las zonas negras causadas por la pérdida de datos, pueden también resultar aparentes.

NAVEGACIÓN POR LOS MENÚS DE GRABACIÓN

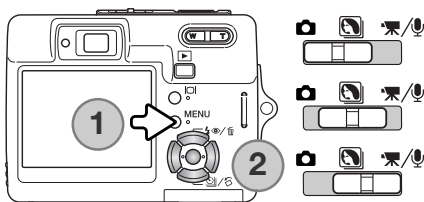

El menú de grabación visualizado varía según la posición del interruptor de modo. Presionando el botón del menú (1) se enciende y se apaga el menú. Las cuatro teclas de dirección del controlador (2) se utilizan para mover el cursor por el menú. Presionando el botón central del controlador se introduce una configuración.

 **MENU** Active el menú con el botón del menú.



Utilice las teclas de izquierda / derecha del controlador para marcar la pestaña del menú adecuada; el menú cambia a medida que selecciona las pestañas.



Utilice las teclas de arriba / abajo del controlador para desplazarse por las opciones del menú. Marque la opción cuya configuración desea modificar.



Con la opción del menú marcada, presione la tecla derecha del controlador; visualizará la configuración con el parámetro actual seleccionado. Para regresar a las opciones del menú, presione la tecla izquierda.



Utilice las teclas de arriba / abajo para marcar la nueva configuración.



Presione el botón central del controlador para seleccionar la configuración marcada; algunas opciones abren una pantalla de selección.

Una vez seleccionada una configuración, el cursor volverá a las opciones del menú y se visualizarán los nuevos parámetros. Para volver al modo Grabación, presione el botón del menú.

Grabación de imagen fija



* Las opciones de balance de blancos, personalización de función clave, sensibilidad de la cámara, modo de medición y modo de color no están activadas cuando el interruptor de modo está en la posición de Programa Objeto Digital.

Grabación de película y sonido

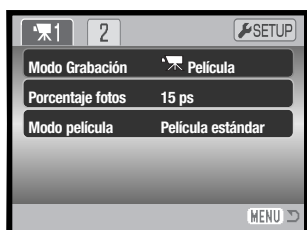

Consulte las secciones siguientes para detalles sobre las opciones del menú y sus configuraciones.

Índice de las funciones del menú

Balance de blancos, 44

Calidad, 42

Compensación Exposic., 48

Función clave, 45

Impresión de fecha, 50

Memo de voz, 49

Modo de color, 43

Modo de medición, 47

Modo de película, 53

Modo grabación, 52

Porcentaje fotogramas, 53

Reproducción instantánea, 47

Reseteo automático, 45

Sensibilidad, 46

Tamaño de imagen, 42

Zoom digital, 51

TAMAÑO DE LA IMAGEN Y CALIDAD DE LA IMAGEN

Cambiar el tamaño de la imagen afecta al número de píxeles de cada imagen. Cuanto más grande es el tamaño de la imagen, más grande es el tamaño del archivo. Elija el tamaño de la imagen en base al uso final que hará de ella: las imágenes más pequeñas son más prácticas para páginas Web, mientras las imágenes más grandes reproducen impresiones de más alta calidad.

Monitor LCD	Número de píxeles (hor. X vert.)
2560	2560 X 1920
2048	2048 X 1536
1600	1600 X 1200
640	640 X 480



FINE	Fina - imagen JPEG de alta calidad
STD.	Estándar - la configuración por defecto (JPEG)
ECON.	Económica - los archivos más pequeños (JPEG)

La calidad de imagen controla el valor de compresión, pero no tiene efecto en el número de píxeles de la imagen. Cuanto más alta es la calidad de la imagen, más bajo es el valor de compresión y más grande el tamaño del archivo. Si la utilización económica de la tarjeta de memoria es importante, utilice el modo económico. La calidad de la imagen estándar es suficiente para un uso normal. El modo fino produce la más alta calidad de imagen con el archivo de imagen más grande.

El tamaño y la calidad de imagen se deben establecer antes de hacer la fotografía. Los cambios se visualizan en el monitor LCD. El tamaño y la calidad de la imagen se deben resetear manualmente. El tamaño y la calidad de imagen se determinan en la sección 1 del menú de Grabación. Consulte la sección de navegación por el menú de Grabación en la página 40.

Si se cambia el tamaño o la calidad de imagen, el contador de fotogramas mostrará el número aproximado de imágenes que se pueden grabar con dicha configuración en la tarjeta de memoria instalada. Una tarjeta de memoria puede contener imágenes con distintos tamaños y calidades. El número de imágenes que se pueden guardar en una tarjeta de memoria está determinado por el tamaño de la tarjeta y por el tamaño del archivo de las imágenes. El tamaño del archivo actual se determina en base a la escena; algunos objetos se pueden comprimir más que otros. Consulte el cuadro de la página siguiente.

Tamaños de archivo aproximados

Calidad	Tamaño	2560 X 1920	2048 X 1536	1600 X 1200	640 X 480
Fina		2,4 MB	1,6 MB	1,0 MB	200 KB
Estándar		1,2 MB	820 KB	520 KB	130 KB
Económica		650 KB	440 KB	290 KB	90 KB
Número aproximado de imágenes que se pueden guardar en una tarjeta de memoria de 16 MB					
Fina		5	8	14	68
Estándar		11	17	27	99
Económica		21	31	47	148

Notas sobre la cámara

El contador de fotogramas indica el número aproximado de imágenes que se pueden almacenar en la tarjeta de memoria con la configuración de tamaño y calidad de imagen de la cámara. Debido a que el contador utiliza tamaños de archivo aproximados, la imagen actual tomada puede no cambiar el contador o puede disminuirlo en más de uno. Cuando en el contador de fotogramas aparece el cero, esto indica que no se pueden capturar más imágenes con el tamaño y la calidad de imagen configurados. Cambiando dichos parámetros podría conseguir guardar más imágenes en la tarjeta.

MODO DE COLOR

El modo de color controla si una imagen está en color o en blanco y negro. El modo de color se configura en la sección 3 del menú de grabación de imágenes fijas, o en la sección 2 del menú de grabación de películas / sonido (p. 40). El modo de color no se puede cambiar con los programas objeto digitales. El modo de color se puede asignar al controlador (p. 45).

El modo de Blanco y Negro produce imágenes monocromas neutras. El Sepia crea imágenes monocromas con una tonalidad cálida. La imagen del monitor refleja el color seleccionado. La opción de color no utiliza ningún indicador en el monitor cuando está activada. El modo de color no tiene ningún efecto sobre el tamaño del archivo de la imagen.

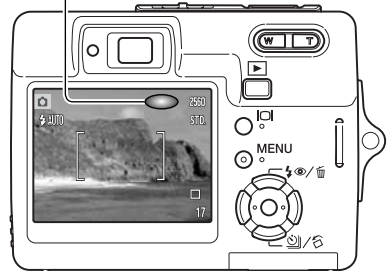





BALANCE DE BLANCOS

El balance de blancos es la habilidad de la cámara para hacer que distintos tipos de luz aparezcan neutros. El efecto es similar a seleccionar película de luz del día o tungsteno, o bien utilizar filtros de compensación de color, en fotografía convencional. Existen disponibles una configuración automática y cuatro configuraciones preestablecidas de balance de blancos con imágenes fijas y grabación de película; el balance de blancos no se puede cambiar con los programas objeto digitales. El balance de blancos se establece en la sección 1 del menú de Grabación o en la sección 2 del menú de Grabación de películas / sonido (p. 40). La compensación de exposición se puede asignar al controlador (p. 45). Cuando el reseteo automático (p. 45) está activado, el balance de blancos se resetea a automático cuando la cámara se apaga.

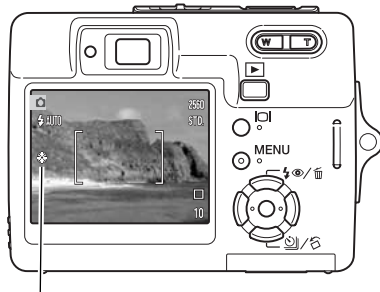
El balance de blancos automático compensa la temperatura de color de una escena. En la mayoría de los casos, la configuración automática balancea la luz ambiental y crea hermosas imágenes, incluso bajo condiciones de mezcla de iluminaciones. Cuando se utiliza el flash incorporado, el balance de blancos se programa a la temperatura de color del flash.

Cuando se selecciona una de las configuraciones preestablecidas de balance de blancos, aparece un indicador en el monitor LCD indicando la configuración de balance de blancos que está activada; el efecto es inmediatamente visible en el monitor. Para grabar la luz ambiental, fije el modo de flash en Flash cancelado (p. 28). El flash incorporado se puede usar con un balance de blancos preestablecido, pero creará un aspecto rosado o azulado con las configuraciones de fluorescente y tungsteno. El flash se balancea con la luz del día y producirá buenos resultados con las configuraciones de luz de día y nublado.



-  **Luz del día** - para objetos en exteriores iluminados por el sol.
-  **Nublado** - para escenas en exteriores con nubes.
-  **Tungsteno** - iluminaciones incandescentes: bombillas filamentos.
-  **Fluorescente** - iluminaciones fluorescentes: techos de oficinas.

PERSONALIZACIÓN DE FUNCIÓN CLAVE

En el modo de Grabación, se puede asignar una función a las teclas izquierda / derecha del controlador. Esta función se especifica en la sección 1 del menú de Grabación (p. 40). Esta función no se puede emplear con el modo de película / sonido o con los programas objeto digitales. Consulte las secciones siguientes para información sobre la compensación de exposición (p. 48), el balance de blancos (p. 44), la sensibilidad de la cámara (p. 46) y el modo de color (p. 43).

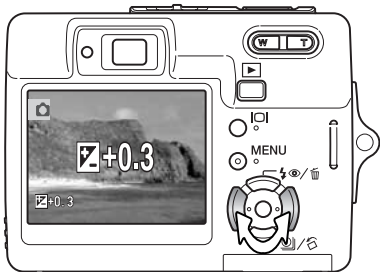

En el modo Grabación, utilice las teclas izquierda / derecha del controlador para cambiar la función establecida con el menú.

El monitor LCD muestra las configuraciones a medida que se modifican. Los cambios son visibles en la imagen del monitor. La función se programa automáticamente después de 5 segundos o cuando se presiona otro botón de la cámara.

RESETEO AUTOMÁTICO

Cuando se activa el reseteo automático, las siguientes funciones se resetean cuando se apaga la cámara. Esta función se puede activar en la sección 2 del menú de Grabación (p. 40).

Modo de flash (p. 28)	Flash automático
Modo de funcionamiento (p. 37)	Avance de fotos simples
Balance de blancos (p. 44)	Automático
Sensibilidad de la cámara (p. 46)	Automática
Compensación de exposición (p. 48)	0,0
Modo de medición (p. 47)	Multi-segmento
Modo de color (p. 43)	Color
Área de AF (p. 31)	Marco de enfoque amplio
Visor del monitor (p. 29)	Visualización completa

El modo de flash se resetea a flash automático o flash automático con reducción de ojos rojos, dependiendo de cuál de los dos modos de flash fue el último programado.

SENSIBILIDAD DE LA CÁMARA - ISO

Se pueden seleccionar cinco configuraciones de sensibilidad de cámara con una imagen fija: Automática, 50, 100, 200 y 400; los valores numéricos están basados en equivalentes ISO; cuanto mayor es el número, mayor es la sensibilidad de la película. La sensibilidad se puede cambiar en la sección 2 del menú de Grabación (p. 40). Esto no se puede cambiar con la grabación de películas ni con los programas objeto digitales. La sensibilidad se puede asignar al controlador (p. 45).

La configuración automática ajusta automáticamente la sensibilidad de la cámara a las condiciones de iluminación entre ISO 50 e ISO 160. Cuando se emplea cualquier otra configuración que no es la automática, aparecerá en el monitor LCD la palabra "ISO" y el valor establecido.

Se puede seleccionar una configuración de sensibilidad específica. A medida que el valor ISO se duplica, la sensibilidad de la cámara se duplica. Al igual que el grano en las películas de halide de plata se incrementa con la velocidad, el ruido se incrementa con la sensibilidad en las imágenes digitales; una configuración de ISO de 50 tendrá el menor ruido, y una de 400 el mayor.



Notas sobre la cámara

La reducción del ruido se aplica automáticamente a exposiciones de un segundo o más largas. El proceso se aplica a cada imagen tras su captura. El tiempo del proceso varía según sea la imagen; aparecerá un mensaje con el proceso durante este período.

RANGO DEL FLASH Y SENSIBILIDAD DE LA CÁMARA

Debido al sistema óptico, el rango del flash no es el mismo en la posición de gran angular del objetivo que en la posición de teleobjetivo.

Valor ISO	Rango del flash (Gran Angular)	Rango del flash (Teleobjetivo)
AUTOMÁTICO	0,2 m. ~ 3,2 m. (0,6 ft. ~ 10,5 ft.)	0,1 m. ~ 1,8 m. (0,3 ft. ~ 5,9 ft.)
50	0,2 m. ~ 1,8 m. (0,6 ft. ~ 5,9 ft.)	0,1 m. ~ 1,0 m. (0,3 ft. ~ 3,3 ft.)
100	0,2 m. ~ 2,5 m. (0,6 ft. ~ 8,2 ft.)	0,1 m. ~ 1,4 m. (0,3 ft. ~ 4,6 ft.)
200	0,2 m. ~ 3,6 m. (0,6 ft. ~ 11,8 ft.)	0,1 m. ~ 2,0 m. (0,3 ft. ~ 6,6 ft.)
400	0,25 m. ~ 5,0 m. (0,8 ft. ~ 16,7 ft.)	0,1 m. ~ 2,8 m. (0,3 ft. ~ 9,2 ft.)

MODOS DE MEDICIÓN

El modo de medición se selecciona en la sección 2 del menú de Grabación (p. 40). La medición no se puede modificar con la grabación de películas ni con los programas objeto digitales.

Medición multi segmento: utiliza 256 segmentos para medir la luminosidad y el color. Estos datos se combinan con la información de distancia para calcular la exposición de la cámara. Este avanzado sistema de medición proporciona exposiciones precisas y sin preocupación en casi todas las situaciones.

Medición puntual: utiliza una pequeña zona dentro de la imagen para calcular la exposición. Cuando se selecciona este modo, el monitor LCD se activará automáticamente si estuviera apagado, y aparecerá un pequeño círculo en medio de la imagen, indicando la zona de medición. La medición puntual permite medidas de exposición precisas de un objeto en particular, sin dejarse influenciar por brillos extremos o áreas oscuras dentro de la escena. Si el monitor LCD se apaga, el modo de medición puntual se mantendrá activo.



Área de medición puntual

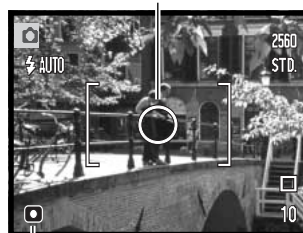

Indicador de medición puntual

REPRODUCCIÓN INSTANTÁNEA

Tras capturar una imagen fija, ésta se puede ver en el monitor durante dos segundos antes de ser guardada. La reproducción instantánea muestra el último fotograma de la serie cuando se utiliza con el modo de funcionamiento de avance continuo (p. 37). Cuando se apaga el monitor LCD (p. 29), éste se activará automáticamente para el período de reproducción instantánea.

La reproducción instantánea se puede activar en la sección 3 del menú de Grabación (p. 40). Cuando se utiliza con el memo de voz, la grabación de sonido comenzará después de reproducir la imagen.

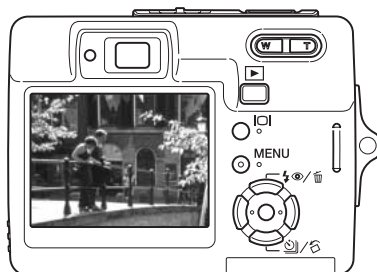

COMPENSACIÓN DE EXPOSICIÓN

La exposición de la cámara se puede ajustar para hacer que la foto final sea más clara o más oscura en ± 2 Ev. en incrementos de $1/3$, con imágenes fijas y con grabaciones de película; la compensación de exposición no se puede utilizar con los programas objeto digitales. Cuando el reseteo automático (p. 45) está activado, la compensación de exposición se resetea a 0,0 cuando la cámara se apaga. La compensación de exposición se puede asignar al controlador (p. 45).

Seleccione la opción de compensación de exposición en la sección 2 del menú de Grabación. Utilice las teclas de arriba / abajo para ajustar el grado de compensación (1); la imagen detrás del menú reflejará el cambio. Presione el botón central del controlador para establecer este valor (2). Si se establece cualquier valor que no sea el 0,0, aparecerá en el monitor un indicador a modo de advertencia.

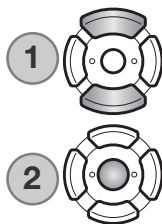

Consejos de fotografía

A veces, el medidor de exposición de la cámara resulta engañado ante ciertas condiciones. La compensación de exposición se puede utilizar en estas situaciones. Por ejemplo, una escena muy brillante como un paisaje nevado o una playa de arenas blancas, puede aparecer demasiado oscura en la imagen capturada. Antes de hacer la foto, ajuste la exposición en $+1$ o $+2$ Ev, y obtendrá una imagen con valores de tonos normales.



Exposición calculada por la cámara



-1,0 Ev.



-2,0 Ev.

En el ejemplo de arriba, el agua oscura provocó que la cámara sobreexpusiera la imagen haciéndola brillante y descolorida. Compensando la exposición, aparecen los detalles en las hojas, y las piedras y el agua aparecen más ricas. Para más información sobre qué es un EV, consulte la página 105.

MEMO DE VOZ

El memo de voz permite una grabación de sonido de hasta quince segundos con una imagen fija. Esta función se activa en la sección 3 del menú de Grabación (p. 40). Cuando la función está activada, el indicador del micrófono (1) aparece en la esquina superior izquierda del monitor. El memo de voz se debe establecer antes de hacer la fotografía. Se mantendrá efectivo hasta que se resetee.

Después de capturar una imagen, aparecerá una pantalla indicando que la grabación de sonido ha comenzado. Un gráfico de barras mostrará la cantidad de tiempo de grabación que ha transcurrido.

Para detener la grabación, presione el disparador o bien el botón central del controlador (2). La grabación se detendrá automáticamente cuando pase el tiempo límite de quince segundos.

El memo de voz está unido a la última imagen de la serie en el avance continuo (p. 37). Cuando se reproducen, las imágenes con memo de voz y sonido tienen un indicador de una nota musical visualizado junto a ellas (p. 54). Un memo de voz se puede eliminar de una imagen en la sección 1 del menú de Reproducción (p. 56).



Tiempo de grabación restante

Notas sobre la cámara

Cuando haga grabaciones de sonido, asegúrese de no tocar o cubrir el micrófono. La calidad de la grabación es proporcional a la distancia entre el sujeto y el micrófono. Para mejores resultados, mantenga la cámara aproximadamente a 20 cm. (8 pulgadas) de distancia de la boca.

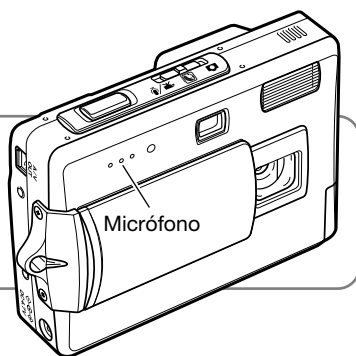

IMPRESIÓN DE FECHA

La fecha y la hora de la grabación se pueden imprimir directamente sobre una imagen fija. La función de impresión se debe activar antes de sacar la fotografía. Una vez activada, la fecha continuará imprimiéndose hasta que la función se resetee. Una barra indicadora de color amarillo aparece detrás del contador de fotogramas en el monitor, para indicar que la función de impresión está activa.

La impresión de fecha se activa con la sección 3 del menú de Grabación (p. 40). La impresión de fecha tiene dos opciones en el menú. La opción de AAAA/MM/DD imprime la fecha. La opción de MM/DD/hr:min imprime el mes, día y hora de la grabación.

La fecha y la hora se imprimen en la esquina inferior derecha de la imagen, cuando se ve en horizontal. Se imprime directamente sobre la fotografía, escribiendo sobre la información de la imagen. La fecha se puede imprimir en tres formatos: año/mes/día, mes/día/año y día/mes/año. La fecha y el formato de fecha se configuran en la sección 3 del menú de Configuración (p. 70).

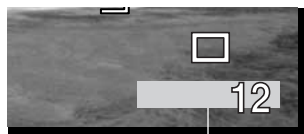

Indicador impresión de fecha



Notas sobre la cámara

Cada vez que se graba una imagen fija, ésta se guarda como "exif tag" y contiene la fecha y la hora de grabación, así como la información sobre el disparo. Esta información se puede ver con la cámara en el modo Reproducción, o bien con un ordenador con el software DiIMAGE Viewer.

ZOOM DIGITAL

El zoom digital se activa en la sección 3 del menú de Grabación (p. 40). El zoom digital aumenta la ampliación de la configuración más grande de teleobjetivo del zoom óptico, hasta en 4,3 veces (4,3X) en incrementos de 0,1X. Aunque las imágenes grabadas con zoom digital se interpolan al tamaño de imagen fijado, la calidad de las imágenes puede no ser la misma que la de las imágenes tomadas sin el zoom digital; cuanto mayor es la potencia del zoom digital, menor es la calidad de la imagen. El efecto del zoom digital es visible únicamente en el monitor LCD. La función de zoom digital se cancela si se apaga el monitor LCD (p. 29).

En la posición de teleobjetivo máxima, continúe presionando el lado derecho (T) de la palanca del zoom (1) para activar el zoom digital. La ampliación del zoom aparecerá en la esquina superior derecha del monitor.

Para quitar la ampliación del zoom, presione el lado izquierdo (W) de la palanca del zoom.

Después de utilizar el zoom, el indicador del mismo aparece visualizado en el monitor LCD para mostrar la posición aproximada del zoom.

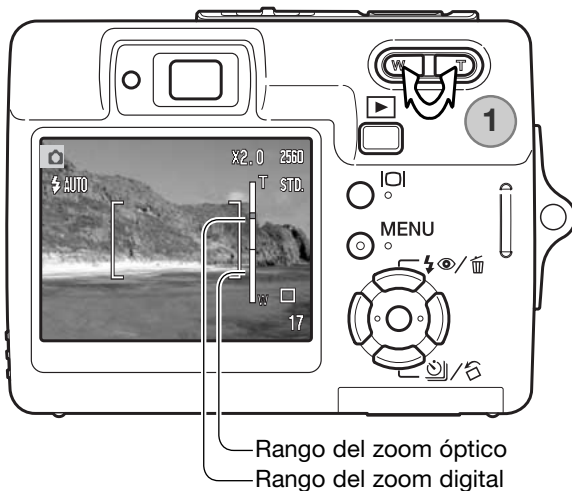

MODO GRABACIÓN

Las opciones del menú del modo Grabación cambian entre grabación de película y de sonido. Esta opción está situada en la sección 1 del menú de Películas / Sonido (p. 40).

GRABACIÓN DE SONIDO

El sonido se puede grabar sin una imagen. Aproximadamente se pueden guardar 30 minutos de sonido en una tarjeta de memoria de 16 MB. El sonido se graba aproximadamente a 8 KB/s. Se puede grabar un máximo de 180 minutos cada vez; el adaptador de corriente AC opcional es necesario para grabaciones largas.

Ponga el interruptor de modo en la posición de grabación de películas / sonido. En la sección 1 del menú, cambie el modo de grabación a sonido; consulte la página 40.

Antes de grabar, el tiempo aproximado de grabación disponible aparece en el contador de fotogramas. Para comenzar la grabación, presione y suelte el disparador.

El contador de fotogramas realiza una cuenta atrás del tiempo. La grabación se detendrá cuando se presione de nuevo el disparador o cuando se agote el tiempo que queda.

Cuando realice grabaciones de sonido, tenga cuidado de no tocar o cubrir el micrófono. La calidad del sonido es proporcional a la distancia del sujeto al micrófono. Para obtener los mejores resultados, sujete la cámara a una distancia aproximada de 20 cm. (8 pulgadas) de su boca.

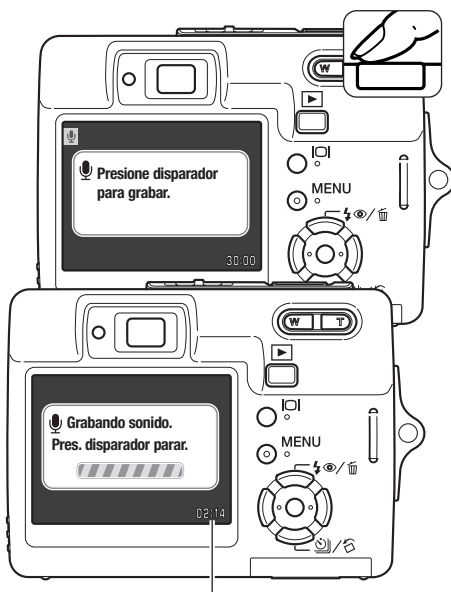

Tiempo restante de la grabación

PORCENTAJE DE FOTOGRAMAS Y TAMAÑOS DE LOS ARCHIVOS DE PELÍCULAS

Las películas se pueden grabar con dos porcentajes de captura de fotogramas: a 15 fps y a 30 fps. Cuanto más alto es el porcentaje de fotogramas, más fluida es la imagen en movimiento y más grande es el tamaño del archivo. El porcentaje de fotogramas se determina en la sección 1 del menú de Películas (p. 40).

Si el tamaño de la imagen o el porcentaje de fotogramas cambian, el contador de fotogramas mostrará el número aproximado de segundos que se pueden grabar con la tarjeta de memoria instalada. El tiempo total que se puede guardar en una tarjeta de memoria viene determinado por el tamaño de la tarjeta y por el porcentaje de grabación. El tamaño real del archivo viene determinado por la escena; algunos objetos se pueden comprimir más que otros. La velocidad de escritura de la tarjeta de memoria podría finalizar prematuramente la grabación de una secuencia de película.

Porcentaje aproximado de grabación	
30 fps	670 KB/s.
15 fps	340 KB/s.
Capacidad tarjeta memoria 16 MB (aprox.)	
30 fps	21 segundos
15 fps	40 segundos

MODO PELÍCULA

La opción de modo de película selecciona el tipo de película grabada. La estándar produce una secuencia de película normal. La película nocturna utiliza una sensibilidad de cámara alta para grabar en condiciones de poca iluminación; la sensibilidad de la cámara se incrementa automáticamente con iluminaciones escasas. La calidad de imagen puede ser menor en películas nocturnas debido a las sensibilidades altas. El modo película se establece en la sección 1 del menú de Películas (p. 40).

REPRODUCCIÓN - FUNCIONAMIENTO AVANZADO

Las funciones básicas en este modo se describen en la sección de reproducción básica en las páginas 32 a 35. Esta sección comprende cómo reproducir clips de película y pistas de sonido, así como la función avanzada del menú Reproducción.

REPRODUCCIÓN DE MEMOS DE VOZ Y DE TÍTULOS DE SONIDO



Cuando un memo de voz (p. 49) o un título de sonido (p. 59) se adjuntan a una imagen fija, aparece la barra indicadora de Reproducción en la parte superior del monitor.



Presione el botón central del controlador para comenzar la reproducción del sonido.



El tiempo de reproducción aparece en la parte superior de la imagen. La visualización volverá al modo Reproducción cuando finalice la pista de sonido. Presionando el botón del menú se cancela la reproducción.



Durante la reproducción, las teclas de arriba / abajo del controlador ajustarán el volumen.

Notas sobre la cámara

-  Cuando reproduzca archivos de sonido o de películas, presionando el botón de visualización se oculta y se muestra la barra guía.

REPRODUCCIÓN DE PELÍCULAS Y DE GRABACIONES DE SONIDO

Los clips de película y las grabaciones de sonido se reproducen de la misma manera. Use las teclas izquierda / derecha del controlador para visualizar el archivo de película o de sonido; los archivos de sonido se muestran con una pantalla de color azul.

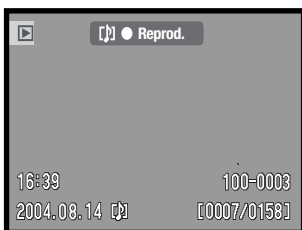

Archivo de sonido



Presione el centro del controlador para reproducir un archivo de película o de sonido.



Archivo de película



Presione el controlador para hacer una pausa y reanudar la reproducción de la película o el sonido.



MENU

Para cancelar la reproducción, presione el botón del menú.



Durante la reproducción, las teclas de arriba / abajo ajustarán el volumen y las teclas de izquierda / derecha pasarán hacia delante y hacia atrás la grabación.

Cuando se efectúa una pausa en una película, el fotograma visualizado se puede copiar y guardar como una imagen fija. Presione la tecla de arriba del controlador para capturar el fotograma; aparece una pantalla de confirmación. Cuando se guarda, el nombre del archivo de la imagen capturada aparece; presione el botón central del controlador para finalizar. Para más datos sobre la captura de fotogramas, consulte la página 65.



NAVEGACIÓN POR EL MENÚ DE REPRODUCCIÓN

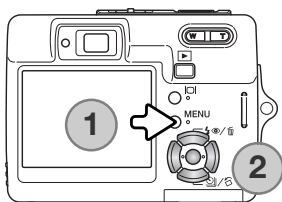

La navegación por el menú es sencilla. El botón del menú lo enciende y lo apaga (1). Las teclas de izquierda / derecha y de arriba / abajo del controlador (2) controlan el cursor y cambian las configuraciones del menú. Presionando el botón central del controlador se seleccionan las opciones del menú y se fijan los ajustes.



Active el menú con el botón del menú.



Utilice las teclas izquierda y derecha para seleccionar la pestaña adecuada del menú; los menús cambiarán a medida que las pestañas se van seleccionando.



Use las teclas de arriba / abajo para desplazarse por las opciones del menú. Señale la opción cuya configuración desea cambiar.



Presione la tecla derecha del controlador para ver las configuraciones, con el parámetro actual marcado. Para regresar a las opciones del menú, presione la tecla izquierda. Si apareciera la palabra "Aceptar", presione el botón central para ver la pantalla de configuración.



Use las teclas de arriba / abajo para seleccionar la nueva configuración.



Presione el botón central del controlador para seleccionar la configuración marcada.

Una vez se ha seleccionado una configuración, el cursor regresará a las opciones del menú y aparecerá la nueva configuración. Para regresar al modo Reproducción, presione el botón del menú.

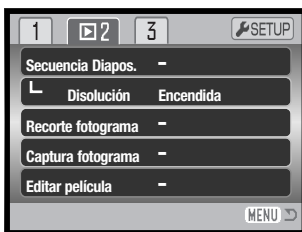
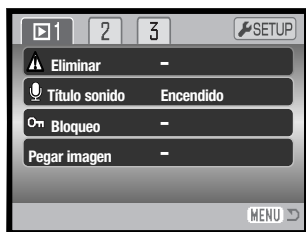

Índice de las funciones del menú

Bloqueo, 60

Captura de fotograma, 65

Configurar DPOF, 68

Copia en E-mail, 64

Disolución, 62

Editar película, 66

Eliminar, 58

Impresión de fecha, 69

Impresión índice, 69

Pegar imagen, 60

Recorte de fotograma, 63

Secuencia de diapositivas, 62

Título de sonido, 59

Pantalla de selección de fotogramas

Cuando se escoge la configuración de los “fotogramas marcados” en el menú, aparece la pantalla de selección de fotogramas. Esta pantalla permite escoger múltiples archivos de imagen y de sonido.



Las teclas izquierda y derecha del controlador mueven el borde amarillo para seleccionar la imagen.



La tecla de arriba del controlador selecciona el fotograma; cuando se selecciona, aparece un indicador junto a la imagen. La tecla de abajo quitará la selección de la imagen, quitando el indicador.



Presione el botón central del controlador para finalizar la operación.



MENU

El botón del menú cancela la pantalla y cualquier operación realizada.



Los siguientes indicadores se pueden visualizar a la derecha de cada imagen índice para indicar que se trata de archivos de película, de sonido o de copia en correo electrónico.

ELIMINAR ARCHIVOS DE IMAGEN Y DE SONIDO



La eliminación borra permanentemente un archivo. Una vez eliminado un archivo no se puede recuperar. Asegúrese cuando elimine imágenes.

Se pueden eliminar archivos de manera individual, en bloque o todos a la vez de la tarjeta de memoria, en la sección 1 del menú de Reproducción (p. 56). Los archivos deben estar desbloqueados antes de que se puedan eliminar. La opción de eliminar tiene cuatro posibilidades:

Este fotograma	Se eliminará el archivo visualizado o seleccionado en el modo reproducción.
Pista de sonido	Se eliminará el memo de voz o título de sonido adjunto a la imagen visualizada o marcada.
Todos los fotogramas	Todos los archivos sin bloquear serán eliminados.
Los fotogramas marcados	Para eliminar archivos múltiples. Cuando se selecciona esta opción, aparece la pantalla de selección de fotogramas (p. 57). Use las teclas izquierda / derecha del controlador para marcar el primer archivo a eliminar. Presionando la tecla de arriba marcará el esbozo con el indicador del cubo de basura. Para quitar la selección a un archivo escogido para ser eliminado, márkelo con el borde amarillo y presione la tecla de abajo; el indicador del cubo de basura desaparecerá. Siga hasta que marque todos los archivos a eliminar. Presione el botón central del controlador para continuar (aparecerá la pantalla de confirmación), o bien presione el botón del menú para cancelar la operación y volver al menú de Reproducción.

Antes de eliminar un archivo, aparece una pantalla de confirmación. Escogiendo “Si” se ejecuta la operación; con el “No” se cancela.

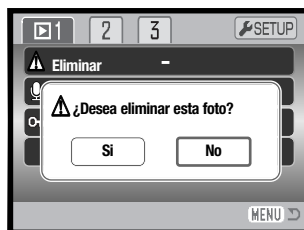

TÍTULO DE SONIDO

Una imagen fija puede tener un título de sonido adjunto de 15 segundos. Esta función reemplaza la pista de sonido del memo de voz grabada con una imagen. Los archivos deben estar desbloqueados para utilizar esta función (p. 60).

Visualice la imagen a la que desea adjuntar el título de sonido.

En el menú de Reproducción, marque la configuración de Aceptar en la opción de título de sonido. Presione el botón central del controlador (1) para comenzar la grabación.

Si una pista de sonido estuviera ya adjunta a una imagen, aparecerá una pantalla de confirmación. Si escoge y acepta "Si" comenzará la grabación del título de sonido reemplazando a la pista de sonido anterior. Con el "No" cancelará la operación de título de sonido.

Una barra de progresión y el reloj mostrarán el tiempo de grabación. El título de sonido se puede detener presionando el botón central del controlador (1).



Tiempo restante de la grabación

BLOQUEO DE ARCHIVOS

Se pueden bloquear archivos individuales, múltiples o todos a la vez. Un archivo bloqueado no se puede eliminar mediante la función de Eliminar. Sin embargo, la función de Formatear (p. 72) eliminará todos los archivos, tanto si estaban bloqueados como si no. La función de bloqueo está en la sección 1 del menú de Reproducción (p. 56). La opción de bloqueo tiene cuatro posibilidades:

Esta foto	Bloqueará el archivo visualizado o marcado en el modo Reproducción.
Todas fotos	Se bloquearán todos los archivos de la tarjeta de memoria.
Fotos marcadas	Para bloquear o desbloquear múltiples archivos. Cuando se escoge esta opción, aparece la pantalla de selección de fotogramas (p. 57). Use las teclas izquierda / derecha del controlador para marcar el archivo a bloquear. Presionando la tecla de arriba se marcará el fichero con el indicador de bloqueo. Para desbloquear un archivo, selecciónelo con el borde amarillo y presione la tecla de abajo; el indicador de bloqueo desaparecerá. Siga hasta que todos los archivos que quiere bloquear estén marcados. Presione el botón central del controlador para bloquear los archivos, o presione el botón del menú para cancelar la operación.
Desbloquear	Para desbloquear todos los archivos.

PEGAR IMÁGENES

Al pegar imágenes se hace una composición pegando una imagen pequeña dentro de una imagen como fondo. La imagen compuesta tiene el mismo tamaño y calidad de imagen que la imagen que se utiliza como fondo. La tapa del objetivo debe estar abierta para usar esta función.



Visualice la imagen del fondo en el monitor LCD. Seleccione Pegar Imagen en el menú de Reproducción y presione el botón del centro para que comience el proceso de pegar.

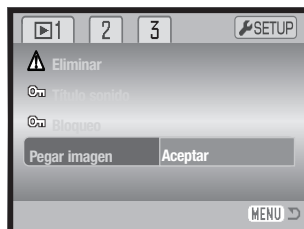

Se mostrarán nueve marcos a elegir en el monitor LCD. Seleccione el marco con el controlador. Presione el botón del centro para continuar.

Presionando el botón del menú en cualquier momento durante la operación, se cancela el procedimiento. La cámara memoriza cualquier configuración introducida.

El marco aparecerá en la imagen de fondo. Cambie el tamaño del marco utilizando las teclas de arriba y abajo; hay disponibles tres tamaños. Presione el botón del centro para continuar.

Escoja la ubicación para la imagen a pegar, moviendo el marco con las teclas del controlador. Presione el botón central para continuar.

Aparece la imagen dentro del marco. Componga el objeto dentro del marco y presione el disparador hasta la mitad para bloquear el enfoque. Las configuraciones actuales de grabación se emplean para capturar la imagen, y el zoom óptico se podrá utilizar. Presione el disparador hasta el final para sacar la fotografía y finalizar la operación.

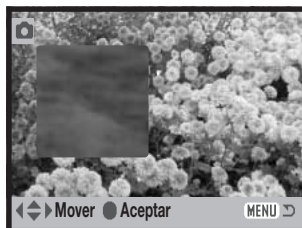
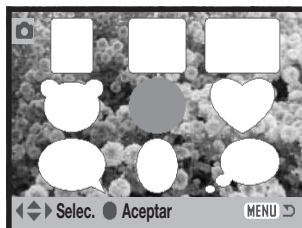

SECUENCIA DE DIAPOSITIVAS

La sección 2 del menú de Reproducción controla la función de Secuencia de Diapositivas. Esta función muestra y reproduce automáticamente todos los archivos de imagen, sonido y películas por orden.

Para comenzar la presentación de la Secuencia de Diapositivas, seleccione "Aceptar" y presione el botón central del controlador.

Durante la Secuencia de Diapositivas, presionando el botón central del controlador se hace una pausa y se reinicia la presentación.

Las teclas izquierda / derecha avanzan a la siguiente imagen fija o regresan a la anterior. Durante una película, estas teclas pasan hacia delante o rebobinan la secuencia.

Presione el botón del menú para cancelar la presentación.

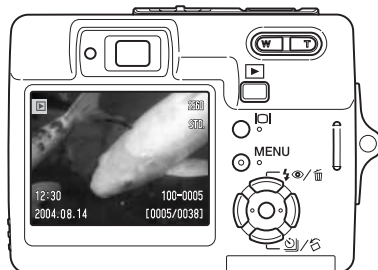
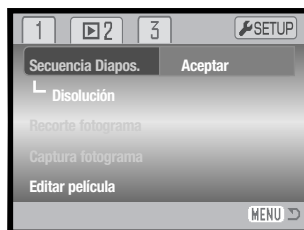
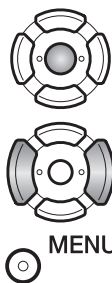

DISOLUCIÓN

La función de Disolución selecciona al azar un efecto de disolución para la transición entre las imágenes fijas de la Secuencia de Diapositivas. Esta función se puede activar y desactivar en la sección 2 del menú de Reproducción (p. 56).

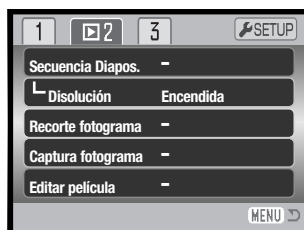

RECORTE DEL FOTOGRAMA

Se puede copiar y guardar una porción de una imagen fija.

Visualice la imagen a recortar en el monitor LCD. Seleccione "Aceptar" en la opción de Recortar Fotograma en la sección 2 del menú de Reproducción, y presione el botón central para empezar el proceso de recorte.

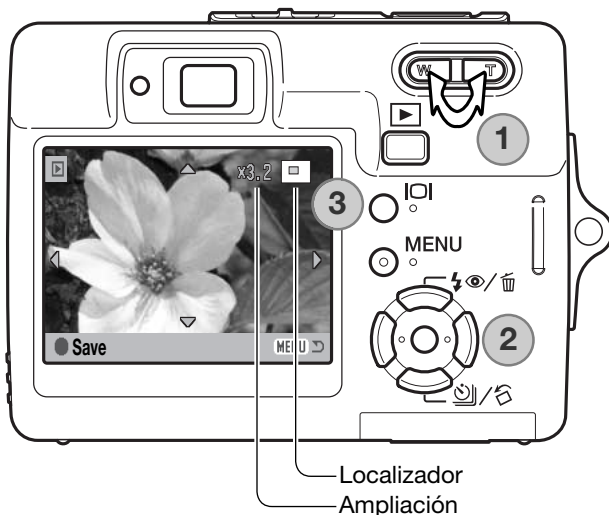
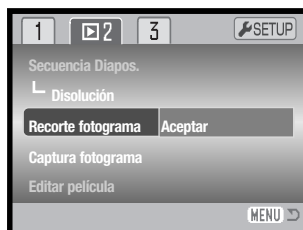

La imagen que aparece en el monitor es el área recortada.

Presione el lado derecho de la palanca del zoom (T) (1) para ampliar la imagen. Presione el lado izquierdo de la palanca del zoom (W) para disminuir el tamaño de la imagen. El grado de ampliación aparece en el monitor LCD.

Use el controlador para desplazarse por la imagen (2).

El localizador situado en la esquina superior derecha del monitor indica la zona de la imagen visualizada. El botón de visualización (3) cambia entre mostrar la visualización completa y solo la imagen.



Cuando aparezca el área de la imagen a recortar, presione el botón central del controlador para guardar los datos de la imagen.

Guardado como PICT0034.JPG.

Aceptar

Aparecerá entonces el nombre del archivo de la imagen recortada. Presione el botón del centro del controlador para finalizar la operación.

COPIA EN CORREO ELECTRÓNICO

La copia en correo electrónico realiza una copia JPEG estándar en 640 X 480 (VGA) de una imagen fija original, de forma que se pueda transmitir fácilmente por correo electrónico. Si se selecciona una imagen económica para copiar en correo electrónico, la calidad de la imagen no cambiará. La función de copiar se selecciona en la sección 3 del menú del modo Reproducción (p. 56).



Cuando se utiliza la función de copia, se crea una carpeta para los archivos (p. 84); el nombre de la carpeta de copia termina en "EM". La misma carpeta se utiliza para guardar las copias de correo electrónico, hasta que el número de imágenes pasa de 9.999. Las imágenes con memos de voz se copian con sus archivos de sonido. Las copias de imágenes bloqueadas se desbloquean. La información DPOF no se copia.

La cantidad de datos que se pueden convertir en copias de correo electrónico dependen del espacio libre que quede en la tarjeta de memoria. La función de copiar en un correo electrónico tiene dos opciones en el menú:

Esta foto	Para copiar el archivo visualizado o marcado en el modo Reproducción.
Las fotos marcadas	Para copiar archivos individuales o en bloque. Cuando se selecciona esta opción, aparece la pantalla de selección de fotogramas (p. 57). Marque el archivo a copiar con el borde amarillo y luego presione la tecla de arriba del controlador para marcarlo. Para quitar la selección a un archivo para ser copiado, marque el esbozo seleccionado y presione la tecla de abajo; el indicador desaparecerá. Continúe hasta que todos los archivos que desea copiar estén marcados. Presione el botón central del controlador para continuar, o bien presione el botón del menú para cancelar la operación y regresar al menú Reproducción.



Cuando la imagen o imágenes a convertirse en un archivo de correo electrónico están seleccionadas, el procedimiento de copia comenzará y aparecerá una pantalla indicando el nombre de la carpeta que contiene las imágenes copiadas; presione el botón central del controlador para regresar el menú.

El mensaje de copia no satisfactoria aparecerá cuando una o todas las imágenes no se pudieron copiar. Compruebe la tarjeta de memoria para ver qué archivos se copiaron y luego repita el procedimiento para las imágenes que no se copiaron.

CAPTURA DE FOTOGRAMAS

La opción de Captura de Fotogramas de la sección 2 del menú Reproducción permite copiar y guardar un solo fotograma de una secuencia de película como una imagen fija. La imagen copiada tiene el mismo tamaño de imagen que la película original.

La película a partir de la cual se captura el fotograma debe verse primero en el modo Reproducción, antes de abrir el menú de Reproducción. Marque "Aceptar" en la opción de Captura de Fotogramas y presione el botón central del controlador para abrir la pantalla de captura.

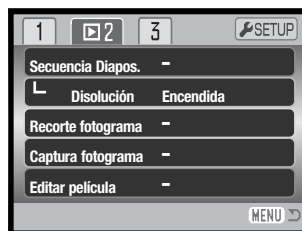

Use las teclas izquierda / derecha del controlador para visualizar el fotograma a capturar.



Presione el botón central del controlador para capturar el fotograma. Antes de capturarlo, aparece una pantalla de confirmación. Escogiendo el "Si" se ejecuta la operación; con el "No" se cancela.



Se puede guardar el sonido desde aproximadamente 7,5 segundos antes y después del punto de captura del fotograma. Escogiendo "Si" se graba la pista de sonido de la película y se guarda como un archivo WAV de título de sonido. Seleccionando "No" no se graba ninguna pista de sonido.

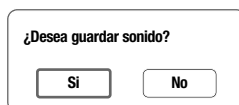

Cuando se graban, los nombres de los archivos de las imágenes capturadas y las pistas de sonido aparecen visualizados. Presione el botón central de controlador para completar la operación.

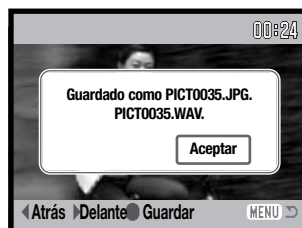

EDICIÓN DE PELÍCULAS

La opción de Edición de Películas de la sección 2 del menú de Reproducción, permite cortar una sección no deseada de un clip o secuencia de película. La película a editar debe estar primeramente visualizada en el modo Reproducción, antes de abrir el menú de Reproducción. Seleccione “Aceptar” en la opción de Editar Películas y presione el botón central del controlador para abrir la pantalla de edición.

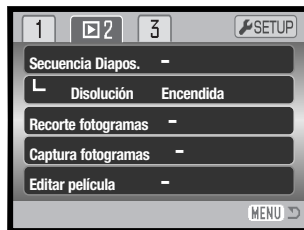

Menú de Función



El menú de función indica el paso activado en el proceso de edición. Las teclas de arriba / abajo seleccionan las funciones.



Use las teclas de izquierda / derecha del controlador para visualizar el primer fotograma de la sección que desea cortar. La barra que aparece bajo la imagen y el temporizador que hay en la esquina superior derecha de la pantalla, muestran la situación aproximada del punto.

Utilice la tecla de abajo para seleccionar el paso siguiente.



Utilice las teclas de izquierda / derecha del controlador para visualizar el último fotograma de la sección que desea cortar. La barra que aparece bajo la imagen y el temporizador que hay en la esquina superior derecha de la pantalla, muestran la situación aproximada del punto.

Utilice la tecla de abajo para seleccionar el paso siguiente.



Presione el botón central del controlador para previsualizar la edición. La flecha sobre la barra indica el fotograma reproducido.

Después de la reproducción, utilice la tecla de abajo para continuar si la edición es aceptable. Para hacer cambios en la edición, use la tecla de arriba del controlador para regresar a los pasos anteriores y ajustar los puntos de comienzo y de final. Para cancelar la operación de Edición, presione el botón del menú.



Presione el botón central del controlador para guardar la edición; aparecerá una pantalla de confirmación. Seleccione "Si" para continuar.

¿Desea guardar la edición?

Si

No

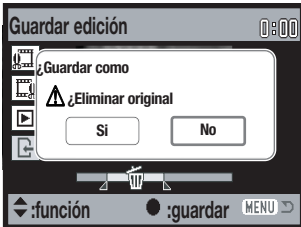

Después de guardarse el clip o secuencia de película editado, aparece el nombre del archivo.

El archivo de película original se puede eliminar de la tarjeta de memoria seleccionando "Si" en la pantalla. Una vez eliminado, no se puede recuperar. Seleccionando "No", tanto el archivo original como el editado se mantienen en la tarjeta.

ACERCA DE DPOF

Esta cámara es compatible con DPOF™ versión 1.1. El formato DPOF (Formato de Orden de Impresión Digital) permite una impresión directa de imágenes fijas desde cámaras digitales. Después de crear el archivo DPOF, la tarjeta de memoria se lleva sencillamente a un servicio de acabado fotográfico o se inserta en la ranura de tarjeta de una impresora compatible con DPOF. Cuando se crea un archivo DPOF, automáticamente se crea una carpeta “misc.” en la tarjeta de memoria, para guardarlo (p. 84).

CONFIGURAR DPOF

La opción de menú de establecer DPOF se utiliza para crear una orden de impresiones estándar de imágenes fijas de la tarjeta de memoria. Se pueden imprimir imágenes individuales, múltiples o todas. Las órdenes de impresión se crean en la sección 3 del menú de Reproducción (p. 56). La opción de menú de impresión tiene 4 posibilidades:

Este fotograma	Para crear un archivo DPOF para la imagen visualizada o marcada.
Todos los fotogramas	Para crear un archivo DPOF para todas las imágenes de la tarjeta de memoria.
Los fotogramas marcados	Para seleccionar un grupo de imágenes a imprimir o cuando el número de copias de cada imagen varía. Cuando se selecciona esta opción, aparece la pantalla de selección de fotogramas (p. 57). Use las teclas izquierda / derecha del controlador para marcar la imagen a imprimir. Presionando la tecla de arriba, marcará la imagen. El número indica el número de copias a imprimir. Presionando la tecla de arriba, aumentará el número de copias, y presionando la tecla de abajo, lo disminuirá. Se puede ordenar hasta un máximo de 9 copias. Para quitar la selección de una imagen marcada para impresión, presione la tecla de abajo hasta que el número de copias alcanza el cero, y el indicador de impresión desaparece. Siga hasta que todas las imágenes a imprimir estén marcadas. Presione el botón central del controlador para crear el archivo DPOF, o bien presione el botón del menú para cancelar la operación y regresar al menú de Reproducción.
Cancelar todo	Para eliminar el archivo DPOF.

Cuando se escogen las opciones de “este fotograma” o de “todos los fotogramas” aparece una pantalla solicitando el número de copias de cada imagen; se puede ordenar un máximo de 9 copias. Use las teclas de arriba / abajo del controlador para fijar el número de copias deseado. Si utilizó la opción de “todos los fotogramas” para crear la orden de impresión, cualquier imagen adicional guardada después en la carpeta, no estará incluida en dicha orden.

Los archivos DPOF creados con otra cámara se cancelarán. Después de imprimir las fotografías, el archivo DPOF se mantendrá aún en la tarjeta de memoria y se debe cancelar manualmente.

IMPRESIÓN DE FECHA

Para imprimir la fecha en cada imagen con una impresora compatible con DPOF, active la opción de la sección 3 del menú. Para cancelar la impresión de fecha, simplemente desactive la opción. Cómo y dónde se imprime la fecha varía según la impresora.



IMPRESIÓN ÍNDICE

Para crear una impresión índice de todas las imágenes de la tarjeta, seleccione "Si" en la opción de impresión índice de la sección 3 del menú de Reproducción. Para cancelar la impresión índice, simplemente cambie la configuración a "No".

Si se crea una orden de impresión índice, cualquier imagen adicional que se guarde después en la tarjeta, no estará incluida en la impresión índice. El número de imágenes impresas por hoja varía según la impresora. La información impresa con los esbozos puede variar.



Notas sobre la cámara

Los archivos e imágenes DPOF se pueden imprimir directamente desde la cámara con una impresora PictBridge compatible con DPOF; consulte las páginas 90 y 95.

MODO CONFIGURACIÓN

El menú de Configuración se utiliza para controlar las funciones y el funcionamiento de la cámara. La sección de navegación por el menú de Configuración comprende el funcionamiento del menú. La sección va seguida de descripciones detalladas de las configuraciones.

NAVEGACIÓN POR EL MENÚ DE CONFIGURACIÓN

El menú de configuración se abre desde los otros menús. Tiene acceso desde cualquiera de los menús de Grabación o de Reproducción.



Use la tecla derecha para marcar la pestaña de Configuración situada en la parte superior del menú.



Presione el botón central para abrir el menú de Configuración.

Invierta el procedimiento para regresar al menú original. Presionando el botón del menú se cierra el menú de Configuración y se regresa a los modos de Grabación y de Reproducción.

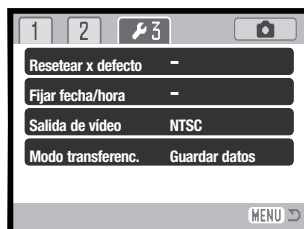
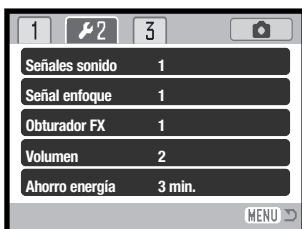

Índice de las funciones del menú

Ahorro de energía, 75
Brillo del LCD, 72
Configurar fecha / hora, 77
Formatear, 72
Idioma, 74

Memoria # archivo , 73
Modo transferencia, 77
Nombre de carpeta, 73
Obturador FX, 75
Resetear por defecto, 76

Salida de vídeo, 78
Señal de enfoque, 74
Señales de sonido, 74
Volumen, 75

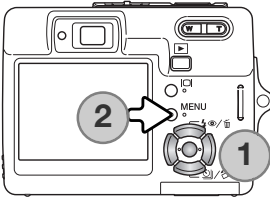

La navegación por el menú es sencilla. Las cuatro teclas de dirección del controlador (1) manejan el cursor y cambian las configuraciones del menú. Presionando el botón central del controlador se seleccionan las opciones del menú y se fijan los ajustes.



Utilice las teclas izquierda y derecha para seleccionar la pestaña adecuada del menú; los menús cambiarán a medida que las pestañas se van seleccionando.



Use las teclas de arriba / abajo para desplazarse por las opciones del menú. Señale la opción cuya configuración desea cambiar.

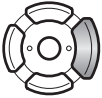

Con la opción del menú que desea cambiar seleccionada, presione la tecla derecha; las configuraciones aparecerán con la configuración actual señalada. Si aparece la palabra "Aceptar", presione el botón central del controlador para continuar.



Use las teclas de arriba / abajo para seleccionar la nueva configuración.



Presione el botón central del controlador para seleccionar la configuración marcada.

Una vez se ha seleccionado una configuración, el cursor regresará a las opciones del menú y aparecerá la nueva configuración. Para cerrar el menú, presione el botón del menú (2).

BRILLO DEL MONITOR LCD

El brillo del monitor LCD se puede establecer en 11 niveles. La pantalla de configuración del brillo se abre en la sección 1 del menú de Configuración (p. 70).

Use las teclas de izquierda / derecha del controlador para ajustar el brillo; la imagen del monitor cambiará según lo haga. Presione el botón central del controlador para fijar el nivel de brillo.

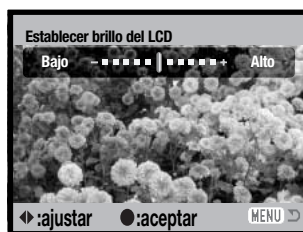
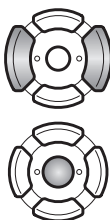

FORMATEAR TARJETAS DE MEMORIA



Cuando se formatea una tarjeta de memoria, se eliminan todos los datos de la misma.

La función de formatear se utiliza para borrar todos los datos de una tarjeta de memoria. Antes de formatear una tarjeta de memoria, copie los datos en un ordenador o en un dispositivo de almacenamiento. El bloqueo de imágenes no las protege de ser eliminadas cuando se formatea una tarjeta. Siempre formatee la tarjeta de memoria usando la cámara; nunca utilice un ordenador para formatear una tarjeta.

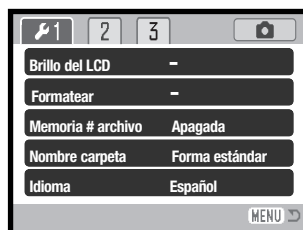

Cuando selecciona y acepta la opción de formatear en la sección 1 del menú de Configuración (p. 70), aparece una pantalla de confirmación. Escogiendo "Si" se formateará la tarjeta; con el "No" se cancelará la operación de formateo. Aparecerá un mensaje para indicar que la tarjeta se ha formateado.

Si apareciera el mensaje de "imposible utilizar tarjeta", es porque la tarjeta insertada en la cámara necesita ser formateada. Una tarjeta de memoria utilizada en otra cámara puede necesitar ser formateada antes de utilizarla.

MEMORIA DEL NÚMERO (#) DEL ARCHIVO

Si se selecciona la memoria del número de archivo, cuando se crea una carpeta nueva, el primer archivo que se guarda en dicha carpeta tendrá un número más que el último archivo guardado. Si se desconecta la opción de memoria del número de archivo, el número del archivo de la imagen será 0001. La memoria del número de archivo se activa en la sección 1 del menú Configuración (p. 70).

Si está activa la memoria del número de archivo y se cambia la tarjeta de memoria, el primer archivo guardado en la tarjeta nueva tendrá un número más que el último archivo guardado en la tarjeta anterior, siempre que la nueva tarjeta no contenga una imagen con un número de archivo superior, en cuyo caso, el número del archivo de la nueva imagen será uno más que el de la imagen mayor de la tarjeta.

NOMBRE DE LA CARPETA

Todas las imágenes grabadas se almacenan en carpetas en la tarjeta de memoria. Los nombres de las carpetas vienen en dos formatos: estándar y de fecha.

Las carpetas estándar tienen un nombre con 8 caracteres. La carpeta inicial se llama 100KM007. Los primeros 3 dígitos se corresponden al número de serie de la carpeta, y se incrementará de uno en uno cada vez que se crea una carpeta nueva. Las 2 letras siguientes se refieren a Konica Minolta, y los 3 últimos números indican la cámara utilizada: La 007 es la DiIMAGE X50.

Las carpetas de fecha también empiezan con un número de serie de 3 dígitos, seguido de uno que indica el año, dos que indican el mes, y otros dos que indican el día: 101AMMDD. La carpeta 10140824 se creó en el 2004, en Agosto, el día 24.

Con el formato de fecha en la carpeta seleccionado, cuando se graba una imagen, se crea una carpeta nueva con la fecha de ese día. Todas las imágenes grabadas ese día se colocarán en dicha carpeta. Las imágenes grabadas en un día distinto, se colocarán en una carpeta nueva con su fecha correspondiente. Si la función de memoria de número de archivo está apagada, cuando se crea una carpeta nueva, el número de serie del nombre del archivo de la imagen se resetea a 0001. Si la función de memoria del número de archivo está activada, el número de serie en el archivo de la imagen será uno más que el de la última imagen guardada. Para más información sobre la organización de carpetas y nombres de archivos, consulte la página 84.



100KM007
(Estándar)



10140824
(Fecha)

IDIOMA

El idioma utilizado en los menús se puede cambiar. El idioma se selecciona en la sección 1 del menú de Configuración (p. 70).

Seleccione el idioma del menú actual en el menú de Configuración y presione el botón central del controlador para abrir la pantalla del idioma.



Utilice las 4 teclas de dirección del controlador para marcar el nuevo idioma del menú.



Presione el botón central del controlador para establecer el idioma.

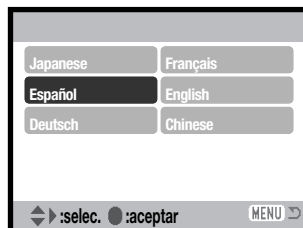

SEÑALES DE SONIDO

Cada vez que se presiona un botón, una señal acústica le indica una confirmación positiva de la operación. Las señales acústicas se pueden desactivar en la sección 2 del menú de Configuración (p. 70). Existen dos señales de sonido disponibles.

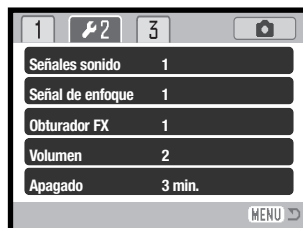

SEÑAL DE ENFOQUE

Cuando se presiona el disparador hasta la mitad, una señal de sonido confirma que el sistema AF ha enfocado. Las señales de enfoque se pueden cambiar o desactivar en la sección 2 del menú de Configuración (p. 70). Hay dos tonos disponibles.

OBTURADOR FX

Cuando se libera el obturador, un efecto de sonido o ruido del obturador dará una confirmación positiva de la operación. El efecto de sonido se puede desconectar en la sección 2 del menú de Configuración (p. 70). Existen dos efectos de obturador disponibles: la señal 1 es un ruido mecánico y la señal 2 es un ruido eléctrico. El sonido del obturador mecánico se asemeja al de la legendaria cámara Minolta CLE, una “rangefinder” compacta que representa la cumbre del desarrollo de la Leitz-Minolta CL.



VOLUMEN

El volumen de las señales acústicas y del obturador FX se puede subir o bajar en la sección 2 del menú de Configuración (p. 70). Esto afecta únicamente a las señales acústicas de la cámara y no cambiará los niveles de reproducción de una pista de sonido.

AHORRO AUTOMÁTICO DE ENERGÍA

Para conservar la carga de la pila, la cámara se apaga si no se utiliza durante un cierto período. Para restaurar el funcionamiento, presione el disparador o el botón de reproducción. La duración del período del ahorro automático de energía se puede cambiar en la sección 2 del menú de Configuración (p. 70), en: 1, 3, 5, 10 y 30 minutos. La duración del período de ahorro automático de energía está fijada en diez minutos cuando se conecta la cámara a un ordenador o a una impresora PictBridge.

RESETEAR A LAS CONFIGURACIONES ESTABLECIDAS POR DEFECTO

Esta función afecta a todos los modos. Cuando se selecciona, aparece una pantalla de confirmación. Eligiendo el “Sí”, se resetean las siguientes funciones y configuraciones; con el “No” se cancelará la operación.

Modo Grabación		
Área de enfoque	Marco de enfoque amplio	p. 31
Visor del monitor	Visualización completa	p. 29
Compensación de exposición	0,0	p. 48
Modo de flash	Flash automático	p. 28
Modo de funcionamiento	Avance de fotogramas simples	p. 37
Tamaño de la imagen	2560 X 1920	p. 42
Calidad de la imagen	Estándar	p. 42
Balance de blancos	Automático	p. 44
Personalizar función clave	Apagado	p. 45
Modo de medición	Multi segmento	p. 47
Sensibilidad de la cámara (ISO)	Automática	p. 46
Modo de color	Color	p. 43
Reseteo automático	Encendido	p. 45
Memo de voz	Apagado	p. 49
Impresión de fecha	Apagada	p. 50
Zoom digital	Apagado	p. 51
Reproducción instantánea	Apagada	p. 47
Modo grabación (menú Películas)	Película	p. 52
Porcentaje de fotogramas	15 fps	p. 53
Modo película	Película estándar	p. 53

Menú Reproducción		
Disolución	Encendida	p. 62
Impresión de fecha	Apagada	p. 69

Menú de Configuración

Brillo del LCD	Normal	p. 72
Memoria número (#) de archivo	Apagada	p. 73
Nombre de la carpeta	Estándar	p. 73
Señales de sonido	1	p. 74
Señal de enfoque	1	p. 74
Obturador FX	1	p. 75
Volumen	2	p. 75
Período de ahorro automático de energía	3 minutos	p. 75
Modo transferencia	Guardar datos	p. 77

FECHA Y HORA

La pantalla de configuración de fecha / hora se abre en la sección 3 del menú de Configuración (p. 70). Consulte la página 20 sobre cómo se programan la fecha y la hora.

MODO TRANSFERENCIA

El modo transferencia se debe especificar dependiendo de qué cámara se utilice con el ordenador o con la impresora. Existen tres opciones del modo transferencia disponibles:

Guardar datos	Para transferir datos entre la cámara y el ordenador. Esta opción debe estar seleccionada cuando mueva archivos de imágenes al ordenador, o cuando utilice la cámara con el software DiMAGE Viewer.
Cámara remota	Para usar la alimentación directa de vídeo desde la cámara en un ordenador.
PictBridge	Para imprimir imágenes con una impresora compatible con PictBridge

Para más información sobre estas opciones, consulte la sección de Transferencia de Datos del manual.

SALIDA DE VÍDEO

Las imágenes de la cámara se pueden ver en un televisor. La salida de vídeo se puede cambiar entre NTSC y PAL en la sección 3 del menú de Configuración. En Norteamérica se utiliza el estándar NTSC, y en Europa el estándar PAL. Compruebe qué estándar se utiliza en su región para reproducir imágenes en su televisión.

VISUALIZAR IMÁGENES EN UN TELEVISOR

El cable AV proporcionado se emplea para visualizar las imágenes de la cámara en su televisión.

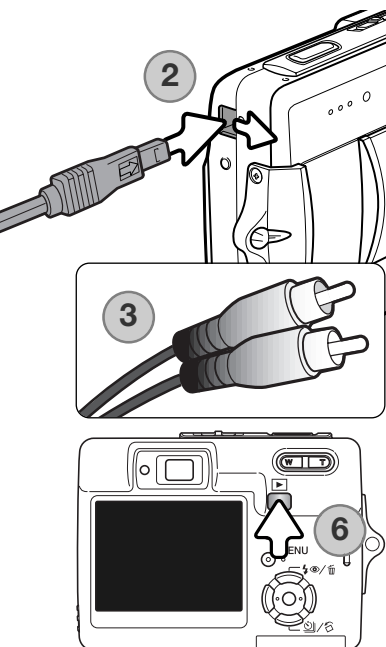

1. Apague la televisión y la cámara.
2. Deslice abriendo la tapa de la terminal. Inserte el enchufe pequeño del cable AV en la terminal de salida AV de la cámara. La marca de la flecha del enchufe debe quedar hacia la parte delantera de la cámara.
3. Enchufe el otro extremo del cable AV en las terminales de entrada de vídeo y sonido del televisor. El enchufe amarillo es para la salida de vídeo. El enchufe blanco es para la salida de sonido monaural.
4. Encienda la televisión.
5. Sintonice en la televisión el canal de vídeo.
6. Presione y mantenga el botón de Reproducción hasta que la visualización de reproducción sea visible en la pantalla de televisión. Los monitores de la cámara no se activan cuando la cámara está conectada a un televisor.
7. Visualice las imágenes como se describe en la sección de Reproducción.

MODO TRANSFERENCIA DE DATOS

Lea esta sección con detenimiento antes de conectar la cámara al ordenador. Los detalles de uso e instalación del software DiMAGE Viewer se incluyen en el manual del software proporcionado. Los manuales de DiMAGE no incluyen el funcionamiento básico de ordenadores ni sus sistemas operativos; rogamos consulte el manual proporcionado con su ordenador.

REQUISITOS DEL SISTEMA

Para conectar la cámara directamente al ordenador y utilizarla como un dispositivo de almacenamiento en masa, el ordenador debe estar equipado con un puerto USB como interface estándar. El ordenador y su sistema operativo deben estar garantizados por el fabricante para soportar la interface USB. Los sistemas operativos siguientes son compatibles con la cámara:

Windows 98, 98SE, Me, 2000 Professional y XP, ediciones Home y Professional.

Mac OS 9.0–9.2.2 y Mac OS X 10.1.3–10.1.5, 10.2.1–10.2.8, 10.3–10.3.3.

Compruebe la página Web de Konica Minolta para conocer la última información sobre compatibilidades:

Norteamérica:	http://www.konicaminolta.us/
Europa:	http://www.konicaminoltasupport.com/

Los usuarios de Windows 98 o 98 Segunda Edición, necesitarán instalar el software controlador que se incluye en el CD-ROM del DiMAGE Viewer (p. 81). No se necesita un software controlador especial para otros sistemas operativos de Windows o Macintosh.

Los clientes que han adquirido una cámara digital DiMAGE anterior y han instalado el software controlador de Windows 98 deben repetir el procedimiento de instalación. Es necesaria una versión actualizada del software controlador incluido en el CD-ROM proporcionado con el DiMAGE Viewer para hacer funcionar la DiMAGE X50 con un ordenador. El nuevo software no afectará al rendimiento de las cámaras DiMAGE anteriores.

CONECTAR LA CÁMARA A UN ORDENADOR

Se debe utilizar una pila con carga completa cuando la cámara esté conectada a un ordenador. Se recomienda emplear el adaptador de corriente AC (se vende por separado) mejor que la pila. Los usuarios de Windows®98 ó 98SE deberán leer la sección de la página 81 sobre cómo instalar el controlador USB necesario, antes de conectar la cámara a un ordenador.

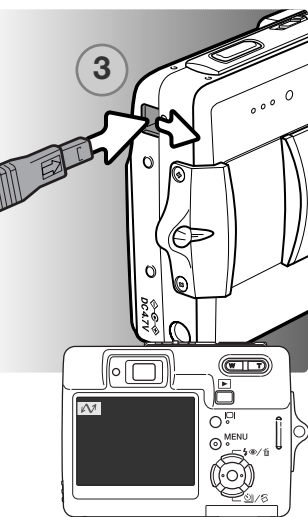

1. Arranque el ordenador. El ordenador se debe encender antes de conectar la cámara.
2. Inserte la tarjeta de memoria en la cámara. Para cambiar la tarjeta de memoria mientras la cámara está conectada a un ordenador, lea la página 88.
3. Deslice para abrir la tapa de la terminal de salida de AV / puerto USB. Inserte el enchufe pequeño del cable USB en la cámara. Asegúrese que el enchufe está bien insertado.
4. Una el otro extremo del cable USB con el puerto USB del ordenador. Asegúrese que el enchufe está bien insertado. La cámara se debe conectar directamente al puerto USB del ordenador. Unir la cámara a un hub USB puede impedir que funcione correctamente.
5. Encienda la cámara para iniciar la conexión USB. Mientras la cámara está conectada al ordenador, aparece la pantalla de transferencia de datos.



Windows XP

Cuando finaliza la conexión USB, aparece un icono de una unidad o volumen en Mi PC o en el escritorio; el nombre varía según la tarjeta de memoria. Cuando utiliza Windows XP o Mac OS X, se abrirá una ventana solicitando instrucciones sobre qué hacer con los datos de la imagen; siga las instrucciones de la ventana.

Windows



Mac OS



CONECTARSE A WINDOWS 98 Y 98SE

Solamente necesita instalar el controlador una vez. Si no lo puede instalar automáticamente, lo puede hacer manualmente mediante “Agregar nuevo hardware” en el sistema operativo; consulte las instrucciones de la página siguiente. Durante la instalación, si el sistema operativo le solicita el CD-ROM de Windows 98, insértelo en su unidad y siga las instrucciones que aparecen en pantalla. No es necesario ningún controlador de software especial para otros sistemas operativos de Windows.

Instalación Automática



Antes de conectar la cámara al ordenador, introduzca el CD-ROM del DiIMAGE Viewer en su unidad. Se activará automáticamente el menú de instalación de DiIMAGE. Para instalar automáticamente el controlador USB de Windows 98, haga click en el botón de “Comenzar la instalación del controlador del dispositivo USB”. Aparecerá una ventana para confirmar que debe instalar el controlador; haga click en “Sí” para continuar.



Aparece un mensaje cuando se ha instalado el controlador satisfactoriamente. Haga click en “Aceptar.” Reinicie el ordenador antes de conectar la cámara (p. 80).

Instalación Manual



Para instalar el controlador de Windows 98 manualmente, siga las instrucciones de la sección “Conectar la cámara a un ordenador” de la página 80.

Quando la cámara se conecta al ordenador, el sistema operativo detecta el nuevo dispositivo y se abre la ventana de “Agregar nuevo hardware”. Inserte el CD-ROM del DiMAGE Viewer en su unidad. Haga click en “Siguiente”.

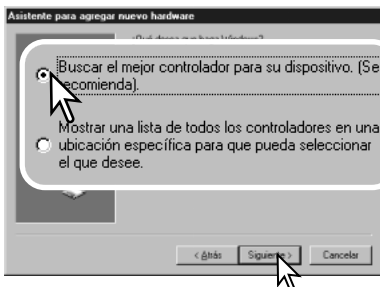

Escoja la búsqueda recomendada para un controlador adecuado. Haga click en “Siguiente”.



Escoja la opción de especificar la localización del controlador. Puede utilizar la ventana de “Examinar” para indicar la localización del controlador. El controlador debería localizarse en la unidad de CD-ROM en: \Win98\USB. Cuando aparezca la localización en la ventana, haga click en “Siguiente”.



El asistente de “Agregar nuevo hardware” confirmará la ubicación del controlador. La letra que designa la unidad para el CD-ROM puede variar dependiendo del ordenador. Haga click en “Siguiente” para instalar el controlador en el sistema.

Uno de los tres controladores puede estar ubicado: MNLVENUM.inf, USBPDR.inf, o USBSTRG.inf.



La última ventana confirmará que el controlador se ha instalado. Haga click en “Finalizar” para cerrar la opción de “Agregar nuevo hardware”. Reinicie el ordenador.

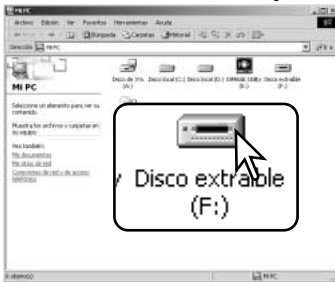

Cuando se abre la ventana de “Mi PC”, aparece un icono de disco extraíble nuevo. Haga doble click en dicho icono para acceder a la tarjeta de memoria de la cámara; consulte la página 84.

ORGANIZACIÓN DE LA CARPETA DE LA TARJETA DE MEMORIA



Icono de la unidad

Una vez que la cámara está conectada al ordenador, se puede acceder a los archivos de imagen y de sonido haciendo doble click en los iconos. Las carpetas de imagen se localizan en la carpeta DCIM. Para copiar grabaciones de imágenes y de sonido, simplemente arrastre y sitúe el icono del archivo en la ubicación deseada del ordenador.



Dcim



Misc

La carpeta de "misc." contiene archivos de impresión DPOF (p. 68).

Los archivos y carpetas de la tarjeta de memoria se pueden eliminar usando el ordenador. Nunca formatee la tarjeta de memoria desde el ordenador; utilice siempre la cámara para formatear la tarjeta. Sólo los archivos grabados con la cámara se deben guardar en la tarjeta de memoria.



100KM007



1010801



102KM_EM



PICT0001.JPG

Imagen fina, estándar o económica



PICT0001.WAV

PICT0001 archivo de memo de voz o título de sonido



PICT0002.MOV

Clip de película



PICT0003.WAV

Grabación de sonido

Los nombres de los archivos de imagen y sonido empiezan por "PICT", seguido de un número de archivo de cuatro dígitos y la extensión "jpg" ó "mov". Los archivos de memo de voz y títulos de sonido tienen la extensión "wav" y el nombre del archivo se corresponde con sus archivos de imagen. Las grabaciones de sonido también utilizan la extensión "wav". Para copiar imágenes, simplemente arrastre y deje caer el icono del archivo en una ubicación del ordenador.

Las imágenes para copiar en correo electrónico se ubican en una carpeta que termina por “EM”. Cuando se crea una carpeta nueva, los primeros tres dígitos de su nombre serán un número más que el del número de la carpeta mayor de la tarjeta. Cuando el número índice del nombre del archivo de imagen alcanza el 9,999, se creará una carpeta nueva que será un número mayor que el último número de la carpeta mayor de la tarjeta de memoria: ejemplo, de la 100KM007 pasará a la 101KM007.

El número del nombre del archivo de la imagen puede no corresponderse con el número de fotograma de la imagen. A medida que se eliminan las imágenes de la cámara, el contador de fotografías se ajusta para mostrar el número de imágenes en la tarjeta y reasignar los números de fotografías según les toque. Los números de serie empleados con los archivos de imagen no cambiarán cuando se elimina una imagen. Cuando se graba una imagen nueva, se le asigna un número más que el número de serie mayor de la carpeta. Los números de serie de los archivos se pueden controlar con la función de memoria del número de archivo, en la sección 1 del menú de Configuración (p. 73).

Notas sobre la cámara

Los archivos de imagen contienen datos “exif tag”. Estos datos incluyen la hora y la fecha en que la imagen fue grabada, así como las configuraciones de la cámara utilizadas. Estos datos se pueden visualizar con la cámara o con el software DiMAGE Viewer. Si una imagen de la cámara se abre con una aplicación de proceso de imagen que no sea compatible con “Exif tags”, y luego la imagen se guarda encima de los datos originales, la información exif tag se elimina. Cuando utilice otro software distinto al DiMAGE Viewer, haga siempre una copia de seguridad de los archivos de las imágenes, para proteger los datos exif tag.

Para visualizar imágenes correctamente en el ordenador, el espacio de color del monitor puede necesitar un ajuste. Consulte el manual de su ordenador para calibrar la visualización a los siguientes requisitos: sRGB, con una temperatura de color de 6500K, y un gamma de 2,2.

AHORRO AUTOMÁTICO DE ENERGÍA - MODO TRANSFERENCIA DE DATOS

Si la cámara no recibe un comando de lectura o escritura en un período de diez minutos, se apagará para ahorrar pila. Cuando la cámara se apaga, puede aparecer en el monitor del ordenador una advertencia de “retirada no segura de dispositivo”. Haga click en “Aceptar.” Ni la cámara ni el ordenador resultarán dañados con esta operación. Desenchufe el cable USB y apague la cámara. Vuelva a realizar la conexión USB volviendo a conectar el cable y encendiendo la cámara.

DESCONECTAR LA CÁMARA DEL ORDENADOR



Nunca desconecte la cámara cuando la luz del visor esté encendida - los datos o la tarjeta de memoria podrían estropearse permanentemente.

Windows 98 / 98 Segunda Edición

Confirme que la luz de acceso no está encendida. Apague la cámara y luego desconecte el cable USB.

Windows XP, 2000 Professional y Me



Para desconectar la cámara, haga click una vez sobre el icono de “desconectar o extraer hardware”, situado en la barra de tareas. Se abrirá una ventanilla indicando el dispositivo a detener.



Haga click en la ventanilla para detener el dispositivo. Se abrirá la ventana de “es seguro retirar el hardware”. Cierre la ventana, apague la cámara y luego desconecte el cable USB.

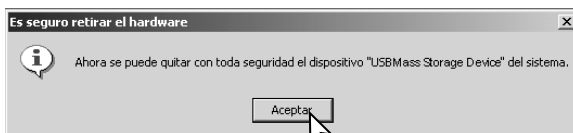

Cuando más de un dispositivo externo está conectado al ordenador, repita el procedimiento descrito arriba, pero haciendo click en el botón derecho del ratón sobre el icono de “desconectar o extraer hardware”. Esto abrirá la ventana de “desconectar o extraer hardware” tras hacer click en la ventanilla que indica el procedimiento de “desconectar o extraer hardware”.

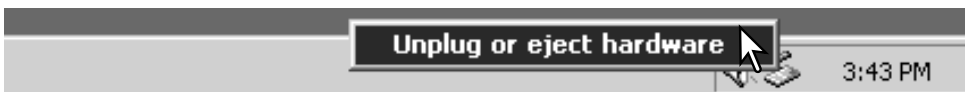

Aparecerán los dispositivos de hardware a detener. Marque el dispositivo haciendo click sobre él y luego haga click en “Detener”.



Aparecerá una pantalla de confirmación para indicar los dispositivos a detener. Haciendo click en “Aceptar” se detendrá el dispositivo.

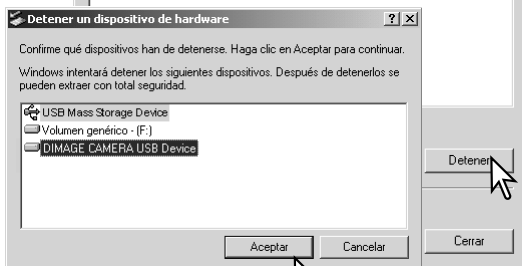

Una tercera y última pantalla se abrirá para indicar que la cámara se puede desconectar del ordenador con seguridad. Cierre la ventana, apague la cámara y luego desconecte el cable USB.

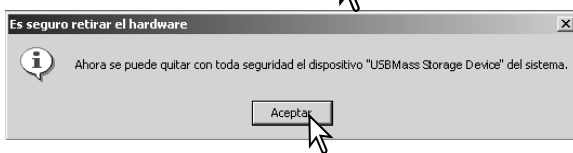

Macintosh

Confirme que la luz de acceso no está encendida y luego arrastre el icono de dispositivo de almacenamiento en masa y sitúelo en el icono del cubo de basura. Apague la cámara y luego desconecte el cable USB.



CAMBIAR LA TARJETA DE MEMORIA - MODO TRANSFERENCIA DE DATOS



Nunca quite la tarjeta cuando la luz del visor esté encendida - los datos o la tarjeta de memoria podrían estropearse permanentemente.

Windows XP, 2000 Professional y Me

1. Detenga la conexión USB siguiendo el procedimiento de “desconectar o extraer hardware” (p. 86).
2. Apague la cámara.
3. Cambie la tarjeta de memoria.
4. Encienda la cámara para rehacer la conexión USB.

Windows 98 and 98 Segunda Edición

1. Apague la cámara.
2. Cambie la tarjeta de memoria.
3. Encienda la cámara para rehacer la conexión USB.

Macintosh

1. Detenga la conexión USB arrastrando el icono del controlador al cubo de basura (p. 87).
2. Apague la cámara.
3. Cambie la tarjeta de memoria.
4. Encienda la cámara para rehacer la conexión USB.

REQUISITOS DEL SISTEMA PARA QUICKTIME

IBM PC / AT Compatible

**PC tipo procesador Pentium
u ordenador compatible**

Windows 98, Me, 2000 ó XP.

128 MB o más de RAM

Para instalar QuickTime, siga las instrucciones del Instalador. Los usuarios de Macintosh pueden descargar la última versión de QuickTime se puede descargar gratuitamente de la página web de Apple Computer: <http://www.apple.com/>.

QUITAR EL SOFTWARE CONTROLADOR - WINDOWS

1. Inserte una tarjeta de memoria en la cámara y conéctela al ordenador con el cable USB. Durante este proceso, no deben estar conectados al ordenador otros dispositivos.

2. Haga click con el botón derecho del ratón en el icono de “Mi PC”. Seleccione “Propiedades” en el menú desplegable.

Windows XP: desde el menú de Inicio, vaya al Panel de Control. Haga click en la categoría de “Rendimiento y mantenimiento”. Haga click en “Sistema” para abrir la ventana de propiedades del sistema.

3. Windows 2000 y XP: seleccione la pestaña de Hardware en la ventana de Propiedades y haga click en el botón de Administrador de dispositivos.

Windows 98 y Me: haga click en la pestaña de Administrador de dispositivos en la ventana de Propiedades.

4. El archivo del controlador estará localizado en la ubicación de controlador bus en serie universal o en otros dispositivos del Administrador de dispositivos. Haga click en las localizaciones para ver los archivos. El controlador debería estar indicado con el nombre de la cámara. Bajo ciertas condiciones, el nombre del controlador puede no tener el nombre de la cámara. Sin embargo, el controlador estará indicado bien por una interrogación o por una exclamación.

5. Haga click en el controlador para seleccionarlo.

6. Windows 2000 y XP: haga click en el botón de Acción para ver el menú desplegable. Seleccione “Desinstalar”. Aparecerá una pantalla de confirmación. Haciendo click en “Si” desaparecerá el controlador del sistema.

Windows 98 y Me: haga click en el botón de “Quitar”. Aparecerá una pantalla de confirmación. Haciendo click en “Si” desaparecerá el controlador del sistema.

7. Desconecte el cable USB y apague la cámara. Reinicie el ordenador.

PICTBRIDGE

Confirme que la opción del Modo Transferencia de la sección 3 del menú de Configuración está establecida en PictBridge. Conecte la cámara a una impresora compatible con PictBridge, utilizando el cable USB de la cámara. El enchufe más grande del cable se conecta a la impresora. Abra la tapa de la salida AV / puerto USB e inserte el enchufe pequeño del cable en la cámara. Encienda la cámara; aparecerá automáticamente la pantalla de PictBridge.

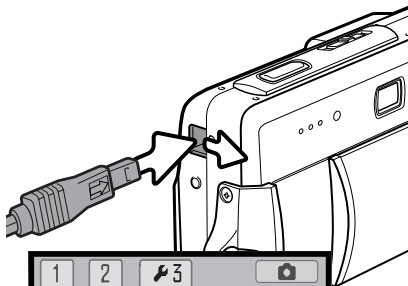

Se pueden seleccionar para impresión imágenes fijas individuales en la pantalla de PictBridge. Para otras opciones de impresión, consulte la sección de navegación por el menú en la página 92.

El botón de visualización cambia entre los formatos de reproducción índice y de fotogramas sencillos en la pantalla de PictBridge. La reproducción ampliada, que se activa con la palanca del zoom, se puede utilizar para examinar los archivos de imágenes en la pantalla.

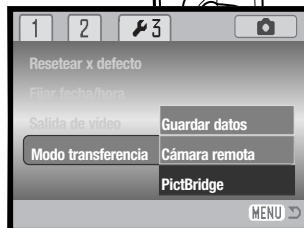

Nº total de impresiones

Nº de copias



Use las teclas de izquierda / derecha del controlador para ver la imagen a imprimir.



Presione la tecla de arriba para seleccionar el número de copias a imprimir. Para quitar la selección de una imagen marcada para impresión, presione la tecla de abajo hasta que el número de copias sea cero.



Repita los pasos anteriores hasta que todas las imágenes a imprimir estén seleccionadas. Presione el botón central del controlador para continuar.

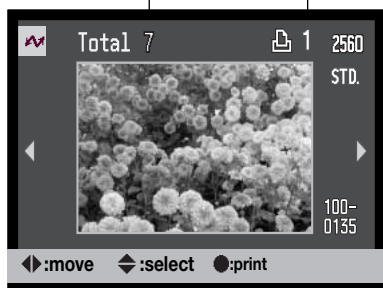



Aparece el número de impresiones enviadas así como los parámetros de impresión seleccionados con el menú. Consulte la sección de navegación por el menú para más información (p. 92). Presione el botón central del controlador para comenzar la impresión, o bien presione el botón del menú para regresar a la pantalla de PictBridge.

Una vez comienza la impresión, la operación se puede cancelar presionando el centro del controlador. El mensaje de “impresión finalizada” indica el final de la operación; apague la cámara y finalice el proceso.



NOTAS SOBRE ERRORES DE IMPRESIÓN

Si la pila se acaba antes de finalizar la impresión enviada, la impresión se cancela. Utilice una pila completamente recargada o el adaptador de corriente AC opcional.

Si ocurriera un problema secundario durante la impresión, como que se acabe el papel, siga el procedimiento recomendado por su impresora; no es necesaria ninguna acción con la cámara. Si sucediera un problema importante, presione el centro del controlador y finalice el proceso. Consulte el manual de la impresora para conocer el procedimiento correcto para solventar el problema de la impresora. Compruebe las configuraciones de la impresora antes de comenzar de nuevo y quite la selección de las imágenes que se iban a imprimir.

NAVEGACIÓN POR EL MENÚ DE PICTBRIDGE

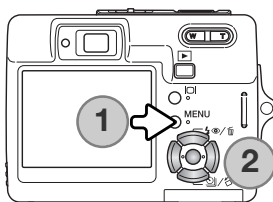

Presionando el botón del menú (1) se enciende y se apaga el menú. Las cuatro teclas de dirección del controlador (2) mueven el cursor en el menú. Presionando el botón central del controlador se introduce una configuración. Las opciones que se pueden modificar varían según la impresora.

 **MENU** Active el menú con el botón del menú.



Use las teclas izquierda / derecha del controlador para marcar la pestaña adecuada del menú; el menú cambia a medida que se marcan las pestañas.



Utilice las teclas de arriba / abajo para desplazarse por las opciones del menú. Marque la opción cuya configuración desea cambiar.

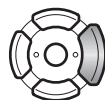

Con la opción del menú marcada, presione la tecla derecha; las configuraciones se visualizan con la configuración actual seleccionada. Si apareciera la palabra “Comenzar” ó “Aceptar” presione el centro del controlador para continuar.



Use las teclas de arriba / abajo para marcar la nueva configuración.



Presione el botón central del controlador para seleccionar la configuración marcada.

Una vez se ha seleccionado una configuración, el cursor regresará a las opciones del menú y se mostrará el nuevo parámetro. Para regresar a la pantalla de PictBridge, presione el botón del menú. Lea las secciones siguientes para información sobre las opciones del menú.

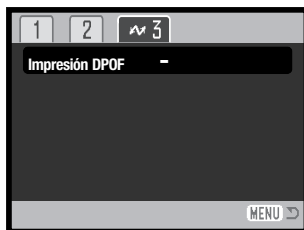
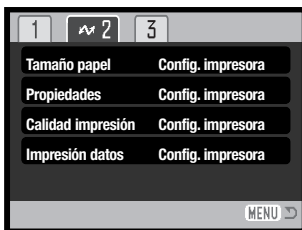

Índice de las funciones del menú

Calidad de impresión, 95
Impresión de datos, 95
Impresión DPOF, 95

Impresión índice, 93
Impresión de lotes, 93

Propiedades, 94
Tamaño del papel, 94

Impresión de lotes

La Impresión de Lotes de la sección 1, selecciona todas las imágenes fijas de la tarjeta de memoria para su impresión. Existen dos opciones disponibles:

Todos los fotogramas - para imprimir todas las imágenes de la tarjeta. Se abre una pantalla para especificar el número de copias de cada imagen. Se puede imprimir un número máximo de 20 imágenes.

Resetear - para cancelar los cambios hechos con la opción de impresión de lotes o con la pantalla de selección de impresión.

Impresión índice

Se puede hacer una impresión índice de todas las imágenes fijas de la tarjeta de memoria. La calidad y el tamaño de la impresión se puede especificar con el menú de la cámara. El número de imágenes por página varía según la impresora. La pantalla de confirmación de Configurar Impresora aparece antes de que comience el proceso de impresión.

Tamaño del papel

El tamaño de papel de la impresión se puede especificar en la sección 2 del menú de PictBridge. La opción de Configurar Impresora utiliza el tamaño establecido por la impresora.

Marque la configuración de tamaño actual en el menú y presione el botón central del controlador, para abrir la pantalla del tamaño del papel.

Utilice las cuatro teclas de dirección del controlador para marcar el nuevo tamaño de papel.

Presione el botón central del controlador para establecer el tamaño del papel.

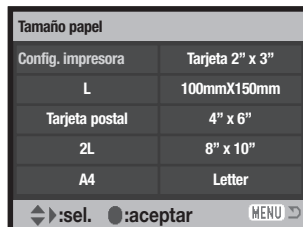
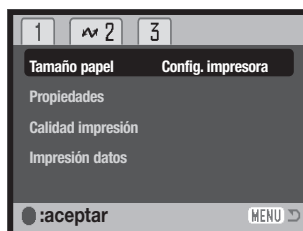

Notas sobre la impresión

Las siguientes son las dimensiones de una tarjeta postal y de los tamaños de papel "L" y "2L", tanto en milímetros como en pulgadas, para su referencia:

Tarjeta postal	100 X 148 mm.	3,9 X 5,9 pulgadas
L	89 X 127 mm.	3,5 X 5,0 pulgadas
2L	127 X 178 mm.	5,0 X 7,0 pulgadas

Propiedades

Las propiedades de la impresión se pueden determinar en la sección 2 del menú de PictBridge. La opción de Configurar Impresora utiliza los parámetros de propiedades de la impresora. Se puede especificar una impresión sin bordes con la cámara, así como el número de imágenes por página.

Calidad de impresión

Se puede programar la calidad de la impresión en la sección 2 del menú de PictBridge. La opción de Configurar Impresora emplea la calidad establecida por la impresora. La calidad fina se puede especificar con la cámara.

Impresión de datos

Se pueden imprimir datos con la imagen. La opción de Configurar Impresora usa las opciones establecidas por la impresora. La fecha de la captura y el nombre del archivo se pueden seleccionar para impresión. La impresión de la fecha también se puede desactivar con el menú.

Impresión DPOF

La impresión DPOF de la sección 3 del menú de PictBridge, permite seleccionar imágenes fijas e impresiones índice con las opciones de impresión DPOF, en la sección 3 del menú de Reproducción, para imprimir las desde una impresora PictBridge compatible con DPOF. Simplemente seleccione la opción de "Comenzar" en el menú para comenzar el procedimiento.



Aparece el número de impresiones enviadas; una impresión índice cuenta como una. Presione el botón central del controlador para comenzar la impresión, o bien presione el botón del menú para regresar al menú de PictBridge.

Una vez empieza la impresión, la operación se puede cancelar presionando el centro del controlador. El mensaje de "Impresión finalizada" indica el final de la operación; presione el centro del controlador y apague la cámara para terminar el proceso.



REQUISITOS DEL SISTEMA PARA LA CÁMARA REMOTA

Para conectar la cámara directamente al ordenador y utilizarla como un dispositivo de imagen remoto, el ordenador debe estar equipado con un puerto USB como interface estándar. El ordenador y el sistema operativo deben estar garantizados por sus fabricantes respectivos para soportar una interface USB. Consulte el cuadro de al lado para ver los requisitos del sistema.

El software controlador de la cámara remota se debe instalar. Se necesita un software específico de aplicación, como Microsoft Net Meeting. Esta función no se puede utilizar con los ordenadores Macintosh.

Requisitos mínimos del sistema

Pentium II 300MHz o superior

Windows XP, 2000 Professional, Me y 98 Segunda Edición

128 MB de RAM. 256 MB con Windows XP.

200 MB de espacio en disco duro

Monitor color de 16 bits, 800 X 600

Cámara remota probada con Microsoft Net Meeting y Windows Messenger

INSTALACIÓN DEL CONTROLADOR DE LA CÁMARA REMOTA

El controlador sólo se necesita instalar una vez. Este controlador no es compatible con los sistemas operativos de Macintosh.

Antes de conectar la cámara al ordenador, coloque el CD-ROM del DiMAGE Viewer en su unidad. El menú del instalador DiMAGE se deberá activar automáticamente. Para instalar el controlador, haga click en el botón de "Arrancar el instalador controlador de la cámara remota DiMAGE".

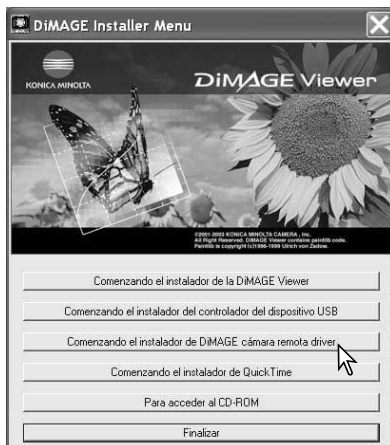

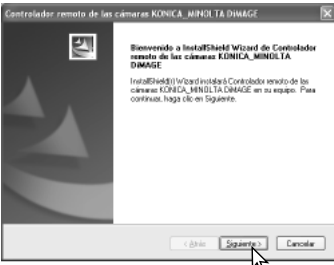

Se abrirá la ventana del Asistente Personalizado. Haga click en el botón de “Siguiente >” para continuar.



Aparecerá el acuerdo de licencia. Si acepta dicho acuerdo, haga click en el botón de “Si” para continuar.

Lea el acuerdo entero con detenimiento antes de continuar. Si no está de acuerdo con los términos, haga click en el botón de “No” para salir del programa de instalación.

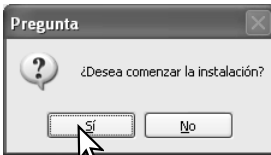

Aparece entonces una pantalla de confirmación de la instalación. Para instalar el controlador de la cámara remota, haga click en “Si”. Con el botón de “No” se cancelará la operación sin instalar el controlador.

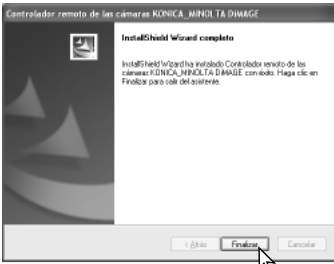

Cuando se ha finalizado la instalación del controlador, aparece un mensaje. Haga click en el botón de “Finalizar” para acabar la operación.

CONECTAR LA CÁMARA REMOTA

Antes de que la cámara se pueda conectar a un ordenador, se debe instalar el controlador de la cámara remota, ver la página 96. Se debe emplear una pila completamente cargada cuando se conecte la cámara a un ordenador. Se recomienda el uso del juego de adaptador de corriente AC (se vende por separado) mejor que la pila. Para los usuarios con Windows 98SE, el controlador USB se debe instalar antes de conectar la cámara al ordenador (p. 81).

1. Seleccione la Cámara Remota en la opción de modo transferencia en la sección 3 del menú de Configuración.
2. Arranque el ordenador. El ordenador debe estar encendido antes de conectar la cámara.
3. Deslice para abrir la tapa de la terminal de salida AV / puerto USB. Inserte el enchufe pequeño del cable USB en la cámara. Asegúrese de que el enchufe esté bien insertado.
4. Una el otro extremo del cable USB con el puerto USB del ordenador. Asegúrese de que el enchufe está bien insertado. La cámara debería estar conectada directamente al puerto USB del ordenador. Si se adjunta la cámara a un hub USB podría impedir que funcionara correctamente.
5. Encienda la cámara para iniciar la conexión USB. Se visualizará una imagen en el monitor.

Para visualizar la imagen en el ordenador, siga las instrucciones de la aplicación utilizada. Consulte el manual de instrucciones de la aplicación o la sección de Ayuda para más detalles.

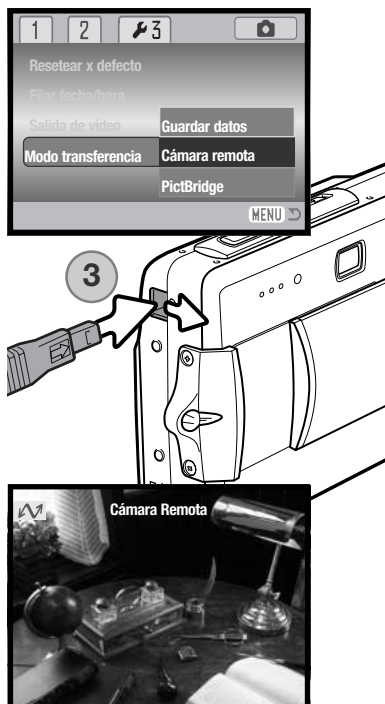

NOTAS SOBRE EL FUNCIONAMIENTO DE LA CÁMARA REMOTA

Cuando se utiliza la cámara remota, la exposición, el balance de blancos y la sensibilidad de la cámara están establecidos en automático. El zoom óptico y el zoom digital de 4,3X están activados. No existen controles del menú. El monitor no se puede apagar. El flash está desconectado. No hay sonido.

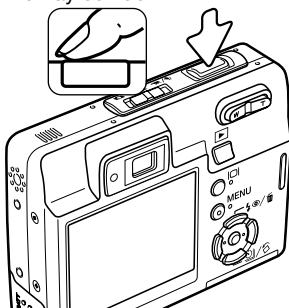

La cámara se puede enfocar periódicamente presionando el disparador hasta la mitad. El sistema AF no enfoca continuamente cuando se presiona y mantiene el botón, de forma que la operación se debe repetir según cambien las distancias al objeto.

Debido al porcentaje de datos, pueden existir demoras cuando la cámara está enfocando o empleando el zoom.

Consulte los manuales de instrucciones de las aplicaciones para ver cómo visualizar la alimentación remota. Con Microsoft Net Messenger, simplemente haga click en el botón de reproducir. El cuadro de diálogo de opciones permite el control remoto sobre algunas de las funciones de la cámara. Haciendo click en el botón de Fuente en la pestaña de Vídeo, se puede acceder a los controles del zoom y del enfoque; los controles están situados en la pestaña de control de la cámara en el cuadro de diálogo. La ampliación de la imagen se puede ajustar con el selector desplazable del zoom. Haciendo click en la casilla de comprobación de automático en la opción de enfoque, se enfoca la cámara. Sin embargo, el enfoque no es continuo y la casilla se debe marcar cada vez que se necesite enfocar.

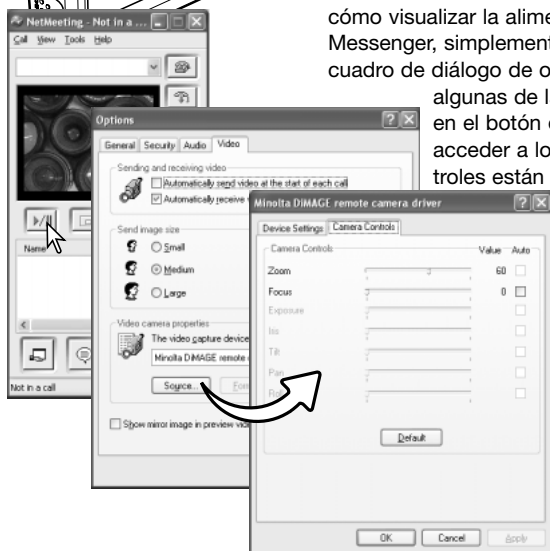

APÉNDICE

PROBLEMAS EN EL FUNCIONAMIENTO

Esta sección comprende los problemas secundarios del funcionamiento básico de la cámara. Para problemas de importancia o averías, o si un problema persiste con frecuencia, contacte con nuestro servicio técnico.

Problema	Síntoma	Causa	Solución
La cámara no funciona.	No aparece nada en el monitor.	Las pilas están agotadas.	Recargue las pilas (p. 14).
		El adaptador de corriente AC no está conectado correctamente.	Compruebe que el adaptador está conectado a la cámara y a una toma con corriente eléctrica (p. 17).
El obturador no se libera (no funciona el disparador).	Aparece la advertencia de "tarjeta llena" en el monitor.	La tarjeta de memoria está llena y no puede almacenar una imagen con la configuración de calidad y tamaño de imagen de la cámara.	Inserte una tarjeta de memoria nueva (p. 18), elimine algunas imágenes (p. 33), o cambie la configuración de calidad o tamaño de imagen (p. 42).
	Aparece la advertencia de "tarjeta bloqueada" en el monitor.	La tarjeta de memoria está bloqueada.	Desbloquee la tarjeta de memoria utilizando el interruptor de protección contra escritura (p. 19).
El objeto aparece demasiado lejos a la derecha en la imagen	Se utilizó el visor para enmarcar. El paralaje es aparente en objetos más cerca de 1 m. (3 pies) en la posición de gran angular del objetivo, o de 3 m. (10 pies) en la posición de teleobjetivo.		Utilice únicamente el monitor LCD para enmarcar los objetos cercanos.
Parte del área de la imagen está oculta tras un objeto oscuro.	Se utilizó el visor para captar la imagen.	El objetivo fue parcialmente cubierto con un objeto o dedo.	Cuando utilice el visor, asegúrese de no cubrir el objetivo.

Las fotos no salen nítidas.	La señal de enfoque está de color rojo.	El objeto está demasiado cerca.	Asegúrese que el objeto está dentro del rango de enfoque (p. 26) o utilice el modo Macro (p. 30).
		Una situación especial impide al sistema de enfoque automático enfocar (p. 27).	Utilice la función del bloqueo del enfoque para enfocar en un objeto situado a la misma distancia (p. 26).
	Las fotos se han hecho en interiores o en situaciones con poca luz sin flash.	Las velocidades lentas de obturador causan imágenes borrosas cuando la cámara se sostiene manualmente.	Use un trípode, cambie la sensibilidad de la cámara a un parámetro más alto (p. 46), o bien utilice el flash (p. 28).
A pesar de usar flash, las fotos salen muy oscuras.	El objeto está más allá del rango del flash (p. 46).		Acérquese al objeto o cambie la sensibilidad de la cámara a un parámetro más alto (p. 46).

Si la cámara no funciona con normalidad, apáguela, quite y vuelva a poner la pila, o desenchufe y reconecte el juego del adaptador de corriente AC. Siempre apague la cámara usando el interruptor principal, en caso de no hacerlo así, la tarjeta de memoria podría averiarse y las configuraciones de la cámara resetearse.

ACERCA DEL CABLE DEL CARGADOR DE LAS PILAS DE IONES DE LITIO

El cable de corriente AC que se incluye está diseñado para la corriente del país de venta. Utilice únicamente el cable en el país en el que se adquirió.

Región	Código de Producto
Europa Continental, China, Corea, Singapur (220-240V)	APC-110
Gran Bretaña, Hong Kong (220V-240V)	APC-120
Estados Unidos, Canadá, Taiwán (110V-120V)	APC-130
Japón (100V)	APC-140

CUIDADOS Y ALMACENAMIENTO

Lea esta sección en su totalidad para lograr los mejores resultados con su cámara. Con unos cuidados adecuados, su cámara tendrá por delante años de servicio.

Cuidados de la cámara

- No someta la cámara a golpes o impactos.
- Apague la cámara cuando la transporte.
- Esta cámara no es a prueba de agua ni de salpicaduras. Insertar y quitar las pilas o la tarjeta de memoria, o bien operar la cámara con las manos mojadas puede estropear la cámara.
- Cuando se encuentre en la playa o cerca del agua, tenga cuidado de que no entre en contacto con la arena o el agua. El agua, la arena, el polvo o la sal, pueden estropear la cámara.
- No deje la cámara bajo la luz directa del sol. No apunte el objetivo directamente al sol; puede dañar el CCD.

Limpieza

- Si la cámara o el exterior del objetivo está sucio, límpielo suavemente con un trapo limpio, suave y seco. Si la cámara o el objetivo entran en contacto con arena, sople suavemente para desprender las partículas. Si lo limpia con un trapo, podría arañar la superficie.
- Para limpiar la superficie del objetivo, primero sople para eliminar el polvo o la arena; luego limpie el objetivo con un trapo o un tejido específico para ópticas. Utilice un líquido para limpieza de objetivos si fuera necesario.
- Nunca utilice disolventes orgánicos para limpiar la cámara.
- Nunca toque la superficie del objetivo con los dedos.

Almacenaje

- Guarde en una zona fresca, seca y bien ventilada, lejos del polvo y productos químicos. Durante períodos largos de no utilización, guarde la cámara en un contenedor hermético con un agente secante de gel de silicio.
- Quite las pilas y la tarjeta de memoria de la cámara, cuando no la utilice durante períodos prolongados.
- No guarde la cámara en lugares con naftalina o similares.
- Durante períodos largos de almacenamiento, encienda la cámara de vez en cuando. Cuando la saque de donde está guardada, compruebe que funciona correctamente antes de utilizarla.

Tarjetas de memoria

Las tarjetas de memoria SD y las tarjetas MultiMedia se fabrican con componentes electrónicos de precisión. Las situaciones siguientes pueden provocar pérdida de datos o averías:

- Uso inadecuado de la tarjeta.
- Doblar, dejar caer o someter la tarjeta a un impacto.
- Calor, humedad y luz solar directa.
- Descargas eléctricas estáticas o campos electromagnéticos cerca de la tarjeta.
- Quitar la tarjeta o interrumpir la fuente de energía mientras la cámara o el ordenador estén accediendo a la tarjeta (lectura, escritura, formateo, etc.).
- Tocar los contactos eléctricos de la tarjeta con los dedos u objetos metálicos.
- Usar la tarjeta más allá de su duración. Puede ser necesario comprar una tarjeta nueva periódicamente.

Konica Minolta no se hace responsable de ninguna pérdida de datos o daños en los mismos. Se recomienda hacer una copia de la tarjeta.

Pilas

- La carga de las pilas disminuye con la temperatura. En ambientes fríos, se recomienda mantener las pilas por separado en un lugar más templado, como el interior de un abrigo. Las pilas pueden recuperar su energía cuando se calientan.
- No guarde la pila cuando esté completamente cargada.
- Cuando guarde la pila durante períodos prolongados, recárguela durante cinco minutos cada seis meses. La pila puede no ser capaz de recargarse si se agotó por completo.
- Mantenga los contactos de la pila y del cargador limpios. Los contactos sucios pueden impedir la recarga. Si los contactos se ensucian, límpielos con un trapo de algodón.

Antes de acontecimientos importantes y viajes

- Compruebe el funcionamiento de la cámara; haga fotos de prueba y compre pilas adicionales.
- Konica Minolta no acepta responsabilidad por daños o pérdidas derivados de un uso incorrecto del equipo.

Temperatura y condiciones de funcionamiento

- Esta cámara ha sido diseñada para usar en temperaturas de entre 0°C y 40°C (32°F a 104°F).
- Nunca deje la cámara expuesta a temperaturas extremadamente altas, como en un coche aparcado al sol, o humedad extrema.
- Cuando traslade la cámara de un ambiente frío a uno más caliente, llévela en una bolsa de plástico sellada, para evitar que se forme condensación. Permita que la cámara se adapte a la temperatura ambiente, antes de sacarla de la bolsa.

Cuidados del monitor LCD

- El monitor LCD se fabrica utilizando tecnología de alta precisión y más del 99,99% de los píxeles funcionan correctamente. Menos de un 0,01% de los píxeles del monitor se visualizan con color o como puntos brillantes; esto no es un defecto del monitor y no afecta a la imagen grabada.
- No aplique presión en la superficie del monitor LCD; puede dañarse permanentemente.
- Con temperaturas frías, el monitor LCD puede volverse temporalmente oscuro. Cuando la cámara se calienta, el visor funcionará con normalidad.
- Si hay huellas de dedos en la superficie del monitor LCD, límpielas suavemente con un trapo suave, limpio y seco.

Derechos de autor

- Existen derechos de autor en programas de televisión, películas, cintas de vídeo, fotografías y otros materiales. La grabación no autorizada o hacer duplicados de tales materiales puede ser contrario a las leyes de derechos de autor. Hacer fotos o imágenes de exhibiciones, demostraciones, etc. sin previa autorización, está prohibido y puede infringir los derechos de autor. Las imágenes protegidas por derechos de autor sólo se pueden usar bajo las provisiones de la ley de derechos de autor.

Preguntas y servicio técnico

- Si tiene preguntas sobre esta cámara, contacte con su proveedor local o escriba al distribuidor Konica Minolta de su zona.
- Antes de enviar su cámara a reparar, le rogamos contacte con el Servicio de Konica Minolta.

¿QUÉ ES UN EV?

EV significa Valor de Exposición. Un cambio en un EV ajusta la exposición calculada por la cámara en un factor o dos.

+2,0 Ev	4X más de luz
+1,0 Ev	2X más de luz
0,0 Ev	Exposición calculada
-1,0 Ev	1/2 más de luz
-2,0 Ev	1/4 más de luz

ESPECIFICACIONES TÉCNICAS

Número de píxeles efectivos:	5,0 millones
CCD:	CCD color primario tipo interlineal 1/2,5 con un total de 5,4 millones de píxeles
Sensibilidad de la cámara (ISO):	Automática (entre equivalentes ISO 50 - 160), ISO 50, 100, 200, 400
Ratio de aspecto:	4:3
Construcción del objetivo:	11 elementos en 9 grupos
Apertura máxima:	f/2,8 - f/5,0
Distancia focal:	6,1 - 17,1 mm. (equivalente en 35 mm.: 37 - 105 mm.)
Rango de enfoque:	0,1 m. (4 in.) - infinito (desde el frontal de la cámara) 0,06 m. (2,4 in.) - infinito (Super Macro)
Sistema de enfoque automático:	AF vídeo
Obturador:	CCD obturador electrónico más obturador mecánico
Velocidades de obturador:	4 - 1/1000 s.
Tiempo de recuperación del flash incorporado:	Aproximadamente 6 segundos
Visor:	Visor zoom óptico de imagen real
Monitor LCD:	TFT color de interface digital, de 5,2 cm. (2 in.)
Campo de visión del monitor:	Aproximadamente 100%
Conversión A/D:	10 bits
Sistema de grabación:	Tarjetas de Memoria SD y Tarjetas MultiMedia
Formatos de archivo:	JPEG, motion JPEG (MOV), WAV. DCF 1.0, DPOF, y compatible con Exif 2.2
Print Image Matching II:	Si
Idiomas de los menús:	Japonés, Inglés, Alemán, Francés, Español y Chino (Simplificado)

Pila:	Pila de iones de litio, NP-700 de Konica Minolta
Rendimiento pila (grabación):	Aproximadamente 150 fotogramas: basado en la medición estándar de la CIPA (Asociación de Productos de Imagen y Cámaras): con pila de iones de litio, NP-700, con la tarjeta de memoria SD incluida en el paquete del producto, con el monitor LCD encendido, imágenes en tamaño 2560x1920, calidad de imagen estándar, sin reproducción instantánea, sin memo de voz y utilizando el flash en el 50% de los fotogramas. Aproximadamente 380 fotogramas: con pila de iones de litio, NP-700, con la tarjeta de memoria SD incluida en el paquete del producto, con el monitor LCD apagado, imágenes en tamaño 2560x1920, calidad de imagen estándar, sin reproducción instantánea, sin memo de voz y utilizando el flash en el 50% de los fotogramas.
Rendimiento pila (reproducción):	Tiempo de reproducción continuo aproximado: 170 min.: con pila de iones de litio, NP-700, monitor LCD encendido y sin reproducción de sonido.
Fuente de alimentación externa:	Adaptadores opcionales AC-4 ó AC-5.
Dimensiones:	83,5 (A) X 62,0 (A) X 23,5 (F) mm. 3,3 (A) X 2,4 (A) X 0,9 (F) pulgadas
Peso:	Aproximadamente 125 gramos / 4,4onzas (sin la pila ni el sistema de grabación)
Temperatura de funcionamiento:	0° - 40° C
Humedad de funcionamiento:	45 - 85% (sin condensación)

Pila de Iones de Litio, NP-700

Voltaje:	3,7 V.
Peso:	19 gramos / 0,7onzas
Dimensiones	15,5 (A) X 15,0 (A) X 47,5 (F) mm. 0,6 (A) X 0,6 (A) X 1,9 (F) pulgadas

Cargador de la Pila, BC-800

Voltaje de entrada:	AC100-240V., 50/60 Hz.
Peso:	64,5 gramos / 2,3 onzas
Dimensiones	45,0 (A) X 31,0 (A) X 85,0 (F) mm. 1,8 (A) X 1,2 (A) X 3,3 (F) pulgadas

Las especificaciones están basadas en la última información disponible en el momento de la impresión y están sujetas a cambios sin previo aviso.



KONICA MINOLTA

**Konica Minolta Customer Support:
www.konicaminoltasupport.com**

**Konica Minolta Photo World:
www.konicaminoltaphotoworld.com**

Become a member of the Konica Minolta Photo World today.

It is free for registered customers of Konica Minolta

**Werden Sie noch heute Mitglied der Konica Minolta Photo World.
Die Mitgliedschaft ist für registrierte Konica Minolta-Kunden kostenlos!**

**Devenez dès aujourd'hui, membre du Konica Minolta Photo World.
L'inscription est gratuite.**

KONICA MINOLTA PHOTO IMAGING, INC.

© 2004 Konica Minolta Photo Imaging, Inc. bajo la Convención de Berna
y la Convención Universal de Derechos de Autor.

0-43325-53386-0

9222-2734-12 P-A405/0406/109678
Impreso en Japón