



KONICA MINOLTA

DIMAGE G400



P

MANUAL DE INSTRUÇÕES

9224-2732-20 KO-A310/KME-310

Por favor leia este manual antes de o utilizar

Disparo teste

Faça alguns disparos testes antes de fotografar eventos importantes (tais como reuniões de negócios ou casamentos) para ter a certeza de que a sua câmara funciona de forma adequada.

Resultados não garantidos

No caso improvável de surgir um problema no disparo ou reprodução de fotografias devido à câmara ou ao cartão de memória usado, por favor compreenda que nenhuma compensação poderá ser realizada.

Certifique-se dos Direitos de Autor

Poderá realizar fotografias de imagens existentes apenas para uso pessoal. A lei dos Direitos de Autor proíbem o uso de fotografias sem permissão do seu respectivo dono. Tenha em atenção também que alguns espectáculos artísticos, demonstrações ou exposições podem restringir a fotografia mesmo que para divertimento pessoal.

Atenção para a Utilização Prolongada da Câmara:





O corpo da câmara pode ficar quente quando utilizado durante um longo período de tempo, mas isso não significa que a câmara esteja danificada. Contudo, se a câmara continuar em contacto com a pele durante algum tempo poderá provocar queimaduras. Por favor tenha cuidado.

Acerca da marcas comerciais

- Windows 98, Windows 98SE, Windows XP, Windows 2000 Professional e Windows Me são marcas comerciais ou marcas registadas da Microsoft Corporation nos E:U:A e outros países.
- Apple, Macintosh, Mac OS, QuickTime e Power PC são marcas comerciais ou marcas registadas da Apple Computer nos E.U.A. e outros países.
- Todos os outros nomes de companhias e nomes de produtos são marcas comerciais ou marcas registadas dos seus respectivos detentores.

Antes de iniciar (Cont.)

- * As ilustrações neste manual têm o propósito de demonstração e podem ser diferentes do desenho actual da sua câmara.
- * Poderá também encomendar uma impressão digital num laboratório fotográfico (excepto em alguns laboratórios) tal como um serviço de revelação tradicional. Para mais detalhes, contacte o seu laboratório habitual.

Antes de Iniciar	2
Precauções de Segurança Importantes	8
Preparação	
Acessórios Necessários	13
Nome das Partes	16
Corpo da Câmara	16
Botões de Operação	18
Colocação da Correia	19
Preparativos do Fornecimento de Energia	20
Carga do Kit de Pilhas (incluído)	20
Instalar o Kit de Pilhas (incluído)	21
Ligar o Adaptador AC (vendido em separado)	24
Colocação/Remoção de Cartões	26
Ligar e Desligar Energia (ON/OFF)	28
Definir a Menu de Idioma/Data e Hora	29
Funcionamento Básico	
Tirar Fotografias	31
Manuseamento da Câmara	31
Visor LED	31
Seleccionar o Modo de Disparo	32
Tirar Fotografias Utilizando o Monitor LCD	34
Tirar Fotografias Utilizando o Visor	40
Disparo com Bloqueio de Focagem	41
Disparo de Vídeos	42
Seleccionar o Modo de Flash/Macro	44
 AUTO (Auto Flash)	45
 Enchimento	45
 Off (anular flash)	46
 Modo Foto-Macro	46
Reprodução	47
Reprodução Imagens Pré-gravadas	47
Reprodução de Vídeos	50
Eliminar Reprodução Imagem	51
Eliminar imagens não pretendidas	51

Funcionamento Avançado e Disparo

Utilizar o Menu Disparo	54
Utilizar o Menu Modo Auto	54
Alterar os Efeitos de Cor	56
Disparo Contínuo	57
Seleccionar o Formato de Imagem	58
Ajustar Prioridade Memória.	60
Utilizar o Disparador Automático	61
Utilizar Menu Modo Selecção de Cena	62
Seleccionar o modo certo para o seu disparo	64
Utilizar o Menu Modo Vídeo/Voz	66
Utilizar Após Gravação	68
Realizar Notas de Voz.	70
Ajustar Compensação Exposição	71
Ajustar Balanço Brancos.	72
Utilizar o Menu Modo Manual	74
Tirar Fotografias no Modo Programa	76
Tirar Fotografias Modo Abertura	78
Tirar fotografias no modo de exposição manual.	79
Utilizar a Função "Bracket Auto"	81
Alterar a Sensibilidade (ISO).	82
Tirar Fotografias com focus fixo	82
Configurar Função Personalizada	83
Ajustar o Brilho de Flash.	84
Ajustar a Saturação	85
Ajustar o Contraste	85
Ajustar a Nitidez	86
Ajustar a Cor.	87
Alterar a Velocidade de Obturação	88

Reprodução Avançada

Reprodução	89
Visualização Imediata Páginas Múltiplas (Reprodução de Índice)	89
Reprodução Imagens Ampliadas (Zoom Digital)	90
Utilizar a Função Visualização-rápida	90
Reprodução do som após Gravação de imagem	91
Reprodução de Notas de Voz	91
Utilizar o Menu EXECUTAR	92
Copiar e mover imagens	94
Seleccionar/Desseleccionar Imagens para Imprimir (DPOF)	97
Ajustar/cancelar Protecção para imagens importantes	101
Redução do formato de imagem (Reformatar)	104
Executar uma Visualização de Slide	105

Configurações da Câmara

Utilizar o Menu de Instalação	106
Formatar um Cartão de Memória	108
Especificar os ajustes do Monitor LCD	110
Ajustar VSUALIZAÇÃO RÁPIDA	111
Esconder informação de imagem	111
Alterar o modo de funcionamento do monitor LCD	111
Ajustar desligar do LED azul	111
Ajustar o Brilho e a cor do Monitor LCD	112
Especificar os ajustes do modo Disparo	113
Tirar fotografias com redução de olhos vermelhos	114
Utilizar o Zoom Digital	114
Reiniciar o número do ficheiro	115
Alterar os Modos de Exposição Auto (AE)	115
Alterar o Modo de medição focus (AF)	116
Alterar os ajustes de som	117
Especificar a configuração básica da câmara	118
Ajustar Data e Hora	119
Alterar os Idiomas	119
Configurar o Tempo de Desligar Automático	119
Especificar ajustes personalizados	120
Restaurar os ajustes por defeito	120

Ligação ao PC

Liagar ao PC	121
Ambientes operativos	121
Ligação com cabo USB	122
Instalar o software e descarregar imagens	123
Instalação do software Driver USB	123
Descarregar (transferir) imagens	125
Como instalar e utilizar o QuickTime (apenas Windows)	127
MANUAIS DE INSTRUÇÕES	128
Adobe® Acrobat™ Reader	128

Outros

Quando transporta a câmara para outros destinos	
intercontinentais	129
Cuidados e armazenamento	130
Resolução de problemas	132
Especificações principais	134

Precauções de segurança importantes

Este produto foi concebido visando a segurança; contudo, por favor leia os seguintes símbolos de atenção e perigo para a sua correcta utilização.

Os símbolos são apresentados para prevenir danos no utilizador, outras pessoas e propriedade.

Definição dos símbolos

As categorias seguintes explicam o grau de perigo ou dano que pode ocorrer se o conteúdo exibido não é cumprido ou o produto é mal utilizado.



Perigo

Este símbolo indica que a utilização deficiente pode resultar em ferimentos sérios ou até mesmo a morte



Atenção

Este símbolo indica que a utilização deficiente pode provocar ferimentos corporais ou danos físicos.
As categorias seguintes explicam os conteúdos a serem seguidos com os



Este símbolo indica que o seu conteúdo requer atenção quando desempenhado.



Este símbolo indica que o conteúdo é proibido.



Este símbolo indica que o conteúdo é proibido.

Precauções de segurança importantes(Cont.)

Atenção



Se qualquer dos símbolos a seguir apresentados surgirem, pare imediatamente com a utilização do produto. Retire as pilhas da unidade e desligue se for o caso a adaptador AC, desligue o cabo de energia da tomada eléctrica.

Consulte o revendedor onde adquiriu o equipamento para assistência

O uso continuado do produto pode resultar em incêndio ou choque eléctrico.

- **Se notar qualquer anormalidade como fumo, cheiro ou a câmara ficar extremamente quente.**
- **Se entrar líquido para o interior da câmara.**
- **Se qualquer objecto estranho entrar para a câmara.**



Não desmonte, modifique ou repare a sua câmara.

Fogo e/ou choque eléctrico pode ocorrer em consequência.

Para reparação ou inspecção do seu interior, consulte o seu revendedor.



Não deixe que a sua câmara fique molhada.

Fogo, choque eléctrico e/ou avaria do equipamento pode ocorrer se os seus componentes internos forem expostos a água ou outros líquidos.



Não deixe cair ou coloque objectos metálicos ou produtos combustíveis para o interior da câmara.

Fogo, choque eléctrico e/ou avaria do equipamento pode ocorrer como resultado.



Não utilize a sua câmara enquanto conduz.

Pode provocar acidentes rodoviários.

Ao caminhar enquanto utiliza a câmara, tome atenção para a superfície do caminho, arredores, obstáculos, etc.



Não utiliza a câmara em superfícies instáveis.

Podem ocorrer ferimentos graves ou até morte em resultado de quedas a grandes alturas.

Precauções de segurança importantes(Cont.)

Atenção



Não olhe directamente para o sol através do visor. Pode provocar cegueira ou ferimentos nos olhos.



Não toque nas partes metálicas da câmara durante trovoadas e relâmpagos.
A morte pode acontecer se um raio atingir a câmara.



Não use adaptadores AC não especificados. Um adaptador não recomendado pode provocar incêndio.



Não desmonte, provoque curto circuito, revista (soldar, etc) aplique calor, pressão (com a unha, etc) nas pilhas, não as deite para o fogo. E mais, não permita que objectos metálicos (fios ou colares, etc) entrem em contacto com as pilhas.
Derrames, calor, fogo e avarias podem surgir como resultado.

Perigo



Não aponte a lente directamente para o sol ou fonte de luz intensa. Pode ocorrer avaria nos componentes internos devido aos raios de luz concentrados. A utilização da câmara nessas condições pode provocar curto circuito e avaria no isolamento resultando em sobre aquecimento e/ou fogo.



Tenha cuidado para não prender os dedos na tampa da pilha/cartão.
Podem ocorrer ferimentos.



Quando usa a câmara num avião, siga as directivas da companhia aérea.
As ondas eléctricas emitidas pela câmara podem afectar os instrumentos de navegação do avião.



Não use o flash perto dos olhos.
Pode provocar cegueira ou ferimentos.

Precauções de segurança importantes(Cont.)

Perigo



Quando tira uma fotografia, limpe a superfície do flash e tenha cuidado para não o tapar.

Se a superfície do flash está suja ou tira uma fotografia com o flash tapado é possível que a qualidade da superfície ou cor altere devido à alta temperatura.



Não use pilhas sujas de óleo ou suadas. Se sujas limpe-as com um pano seco antes de as utilizar.



Quando limpa ou transporta a sua câmara sem a utilizar, desligue o adaptador Ac para maior segurança.



Não use ou guarde a sua câmara em ambientes como:

- Locais expostos directamente à luz solar ou o porta luvas ou a mala de um carro, etc.

Onde a temperatura pode ficar extremamente elevada.

Pode ocorrer fogo e/ou danos para o equipamento.

Perto de crianças.

A correia pode enrolar-se à volta do pescoço e provocar estrangulamento, ou os seus acessórios como pilhas, cartão de memória, etc., podem se engolidos.

- **Superfícies dinstáveis como mesas ou superfícies inclinadas.**

A queda da câmara sobre a cabeça ou outras partes do corpo de uma pessoa pode provocar ferimentos graves ou até a avaria do próprio equipamento.

- **Um local exposto a fumos, vapores, humidade elevada, poeiras ou vibração.**

Se pó ou líquido entrar na câmara ou se esta sofrer vibração forte, podem ocorrer situações de incêndio ou choque eléctrico.

Precauções de segurança importantes (Cont.)

Atenção



Retire as pilhas da câmara quando esta não funcionar por períodos longos



Não utilize a força quando funciona com a sua câmara. A câmara pode ficar danificada, causando por isso danos pessoais.



Não rode a câmara quando esta está colocada num tripé.

Acerca de possíveis derrames

- Se o líquido das pilhas entrar em contacto com a sua pele ou roupa, lave a área afectada com água em abundância. Pode ocorrer perda de visão se o líquido das baterias entrar em contacto com os seus olhos. Enxague-os imediatamente com água corrente abundante e contacte um médico.

Acerca do Monitor LCD

- Devido às características dos cristais líquidos, o brilho do monitor pode aparecer irregular com as laterações de temperatura, etc.
- Apesar de ser fabricado usando tecnologias de alta precisão, e qualidade superior em brilho e imagem, devido à natureza dos cristais líquidos, pode ocorrer ocasionalmente uma ausência de cor ou pontos brilhantes no monitor LCD. Isto não é uma avaria.
- Se o monitor ficar danificado por alguma razão, cuidado para não se magoar com vidro partido, etc. Não deixe que os cristais líquidos entrem em contacto com a pele, olhos ou boca.

Verificar conteúdos da embalagem

Os acessórios listados a seguir devem estar embalados junto com a câmara; por favor verifique se estão todos após abrir a embalagem. Em caso de faltas, contacte o seu revendedor.

- 1) Pilhas de íão de lítio recarregáveis NP-600
- 2) Carregador de pilhas BC-600
- 3) Cabo USB-810
- 4) CD-ROM DiMAGE Viewer
- 5) CD-ROM MANUAL DE INSTRUÇÕES
- 6) Correia de pescoço NS-DG130
- 7) Guia de Referência Rápido
- 8) Garantia
- 9) Cartão de Memória SD

Este produto pode ser usado com as seguintes fontes de fornecimento de energia.

- 1) Pilhas de íão de lítio (item embalado com o produto ou vendido em separado)
 - Leia o guia do utilizador na pilha e carregador atentamente e use os produtos de acordo com o guia.
 - Não pode carregar as pilhas na câmara..
 - Quando deita para lixo as pilhas recarregáveis, ajude na reciclagem participando no sistema de recuperação de pilhas usadas, entregando-as na loja onde as comprou.
 - O número de fotografias que pode captar varia de acordo com as condições de utilização e o rendimento das pilhas recarregáveis.

* Consulte a pág. 22 para informação sobre durabilidade.
- 2) Carregamento em casa
 - Ligue o adaptador AC-9, o adaptador recomendado (vendido em separado).

Acessórios vendidos em separado

- Adaptador AC-9
- Pilhas íão de lítio recarregáveis NP-600
- Estojo da câmara CS-DG700

Materiais de gravação

Além do cartão de memóriaSD embalado com o equipamento pode utilizar também os seguintes cartões à venda no mercado:

- SD Memory Card
- MultiMedia Card
- Memory Stick

Acerca dos Cartões SD/Multi-Media//Memory Stick

Atenção

Oa cartões SD, Multi-Media e Memory Stick são fabricados usando componentes electrónicos de precisão. Não realize nenhuma das acções a seguir indicadas pode provocar avarias ou mau funcionamento.

- Não toque nos terminais com as mãos ou objectos metálicos. Pode causar avarias devido à electricidade estática. Antes de manusear um cartão SD, Multi-Media ou Memory Stick, descarregue a electricidade estática que possa existir no seu corpo tocando num objecto metálico, etc.
 - Não dobre, deixe cair ou aplique demasiada força.
 - Evite calor, líquidos ou sol directo durante a utilização ou armazenamento.
 - Não abra a tampa das pilhas/cartão ou retire o cartão SD enquanto os dados estão a ser lidos ou escritos.
 - Não desmonte ou modifique.
- * O logo SD é uma marca comercial.
* “Memory Stick” é uma marca comercial da Sony Corporation.



Importante

- No caso de dano ou avaria, é possível que os dados sejam perdidos. A Konica Minolta não pode aceitar de forma alguma a responsabilidade por tal perda.
- Faça Back-ups de dados importantes.
- Quando utiliza os cartões SD/Multi-Media/Memory Stick num computador, não altere os atributos(read-only, etc.) dos ficheiros (dados de imagem) no cartão. Se o fizer poderá provocar funcionamento incorrecto da câmara quando apaga imagens, etc.
- Não altere o nome dos ficheiros ou do directório dos dados de imagem gravados num cartão SD/Multi-Media/Memory Stick usando um PC ou outros ficheiros gravados além dos dados de imagem captados com esta câmara. As imagens .alteradas ou adicionadas não só não serão reproduzidas na câmara como também podem causar avarias.
- Formate sempre os cartões de memória SD/Multi-Media/Memory Stick com a câmara. Um cartão formatado num computador pode não funcionar adequadamente.
- Os cartões SD e Memory Stick incluem, um comutador de protecção de escrita.
Deslizando este comutador para baixo, previne a escrita no cartão e as imagens, etc. gravadas no cartão estão protegidas.
Por favor note que não pode captar mais imagens ou apagá-las quando o comutador está on.
- Quando utiliza um cartão de grande capacidade, a verificação do cartão e a eliminação poderá levar mais tempo.
- Quando usa cartões Multi-Media, o tempo de resposta no funcionamento poderá ser maior durante o disparo e reprodução comparando com o tempo dos cartões SD. Contudo isto é uma característica e não um defeito.

Corpo da câmara

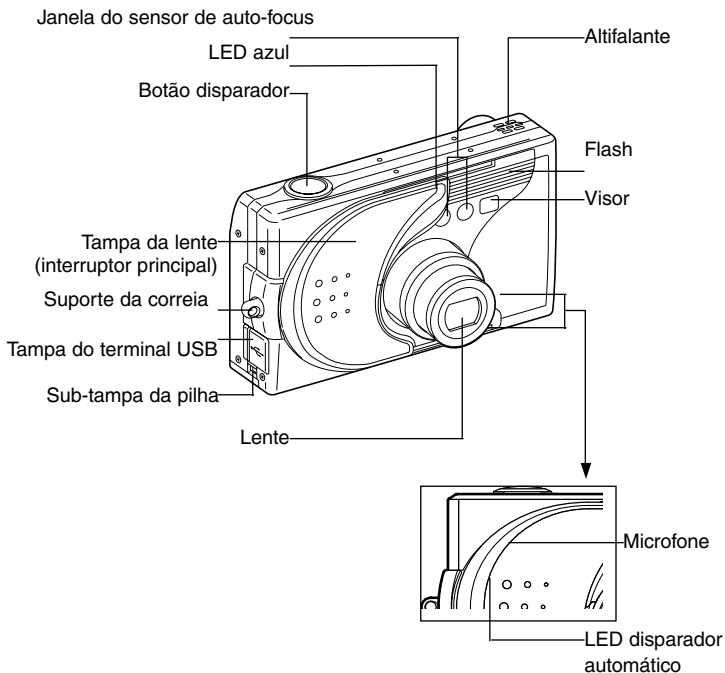

Nome das Partes (Cont.)

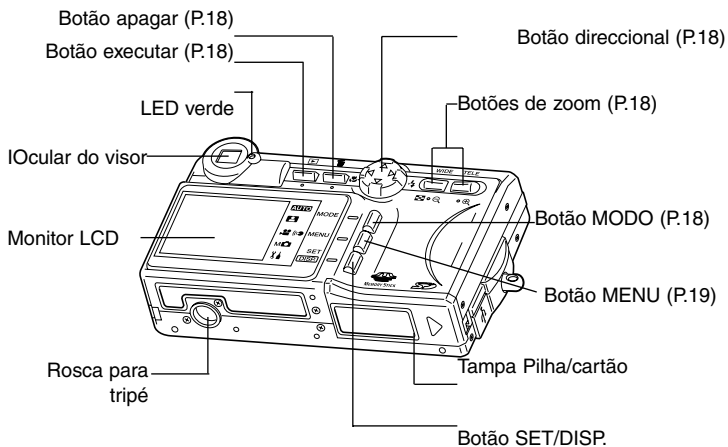

Botões de operação

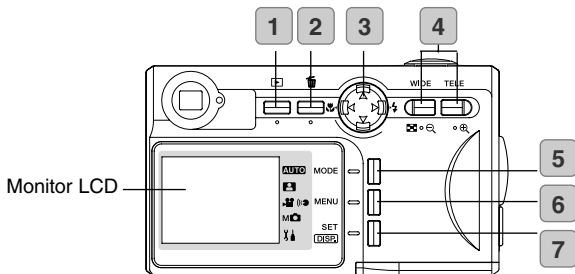

1 Botão Executar

Use este botão para reproduzir imagens ou iniciar o menu executar. Pode ser usado quer a energia da câmara esteja ligada ou desligada (p.28).

2 Botão Apagar

Para apagar fotos não pretendidas.

3 Botão direccional (4-direcções)

Use as diferentes teclas (CIMA; BAIXO; ESQUERDA; DIREITA) para seleccionar itens do menu, imagens, etc. É usado para o seguinte:

- Seleccionar o modo disparo
- Seleccionar menus
- Seleccionar fotografias
- Navegar numa fotografia em exibição alargada
- Ajustes de velocidade de obturação e abertura

4 Botões de Zoom

Use este botão para operar o zoom digital e óptico e para reprodução de índice.

5 Botão MODO

Use this button to select the shooting mode or setup mode.

6 Botão MENU

Exibe o ecrã menu.

Pode também usar este botão para cancelar os ajustes do menu.

7 Botão SET/DISP.

Confirma (ajustes) a opção menu seleccionada.

Pode usar este botão também para ligar e desligar o monitor LCD e para mostrar/esconder informação de imagem.

Colocação da correia

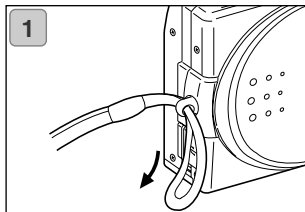

1. Passe a parte mais estreita da correia pelo suporte da correia.

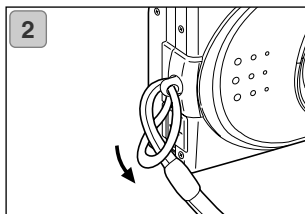

2. Passe a outra extremidade da correia através do aro formado pela correia no suporte.

Atenção: Quando usa a câmara com a correia colocada, cuidado para não a prender à volta do pescoço. Não coloque a câmara ao pescoço de crianças pequenas. Pode provocar estrangulamento.



- Quando transporta a câmara presa pela correia, cuidado para não bater acidentalmente em objectos.
- Coloque a câmara num superfície estável antes de colocar a correia, evita assim a possibilidade de esta cair e ficar danificada.

Carga do Kit de Pilhas (incluído)

- Carregue o Kit de pilhas antes de o utilizar pela primeira vez e quando o monitor indica "NO MORE POWER".

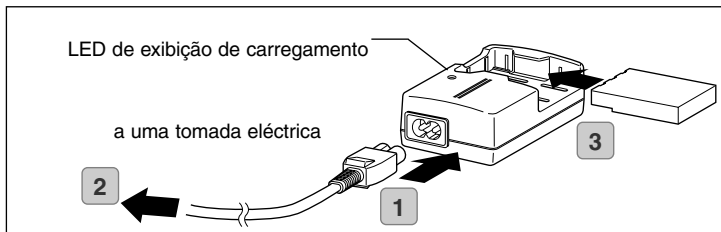

1. Encaixe o cabo de energia no carregador.
 2. Ligue o cabo a uma tomada eléctrica.
 3. Coloque o Kit de pilhas no carregador.
 - Enquanto o Kit de pilha está a ser carregado, o LED de exibição de carga estará vermelho; quando a pilha está totalmente carregada, a luz ficará verde.
 4. Após carregamento, retire o Kit de pilhas do carregador e de seguida o cabo de energia da tomada eléctrica e do carregador.
- Por favor carregue o seu Kit de pilhas num local com temperatura entre os 0°C (32°F) e os 40°C (104°F).
 - O tempo de carregamento varia com a temperatura ambiente e o estado do Kit de pilhas.
 - Antes de usar novos Kits ou kits que não foram usados durante um certo tempo, certifique-se de que os carrega.
 - Quando um kit de pilhas atinge o seu fim de vida, pode ser usado apenas por um período muito curto mesmo que totalmente carregado. Quando isto acontece, substitua-o por um novo Kit (vendido em separado, "Rechargeable Lithium-ion Battery NP-600").
 - Durante a carga tanto o carregador como o kit de pilhas ficam quentes; isto é normal.
 - Se os pinos de contacto ficarem sujos, o Kit não será totalmente carregado ou o tempo de carga será mais longo. Por favor limpe-os com um pano seco e macio.

Instalar o Kit de Pilhas (incluído)

- Antes de instalar ou substituir os kits de pilhas, certifique-se de que a energia está OFF (p.28), o monitor LCD não está iluminado e desligue todos os interruptores.

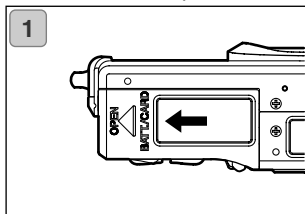

1. Abra a tampa da pilha/cartão deslizando-a na direcção da seta.

⊘ Não substitua a pilha com as mãos molhadas, poderá existir o perigo de choque eléctrico.

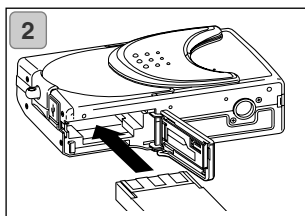

2. Instale a pilha com os terminais voltados para o interior da câmara. Após ter a certeza da correcta instalação feche a tampa das pilhas/cartão correctamente.

Certifique-se de que o kit de pilhas está colocado na posição correcta. Se for mal instalado, existe perigo de avaria ou contaminação, ou danos na câmara devido a derrame e/ou aquecimento.

Indicador do nível da pilha

à medida que a pilha vai ficando gasta, o indicador do nível da pilha exhibe a energia que resta da seguinte forma:

(A energia restante é mostrada no monitor LCD em dois níveis)



1. Totalmente carregada



2. Energia está a chegar ao fim, substitua (carregue) a pilha.

Preparativos para Fornecimento de Energia (Cont.)

Guia de durabilidade da pilha (referência)

NNúmero de fotografias		Tempo reprodução contínua (em minutos)
Com monitor LCD On	Com monitor LCD Off	
Cerca de 185	Cerca de 330	Cerca de 200

- * Condições de teste: Humidade e temperatura normal, intensidade de flash 50%, disparos cada 30 segundos. Ampliado numa direcção, uma vez, 2272 × 1704 pixels.
- * A durabilidade da pilha depende do ambiente, modo de disparo e condições de disparo.
- * Os valores apresentados são apenas valores de referência e não estão garantidos.
- * A energia é consumida pelas operações seguintes mesmo quando não grava e esta situação reduzirá o número de imagens que pode gravar.
- Repetição de operações de focagem pressionando o botão disparador até meio curso.
- Repetição das operações de zoom.
- Uso extensivo do monitor LCD em modo de reprodução.
- Comunicação com um PC.

Atenção

- **Quando utiliza a câmara durante muito tempo, as pilhas ficam quentes. Contactos com as pilhas pode conduzir a queimaduras.**
- **Nunca abra a tampa pilha/cartão enquanto a câmara está a aceder ao cartão ou a processar imagens (p.36).**
- **Para recarregar a pilha (NP-600), não utilize senão o carregador fornecido (BC-600). Também não utilize este carregador (BC-600) para carregar outras pilhas que não a nossa pilha especial (NP-600)**
- **Não deixe a pilha em qualquer lugar onde a temperatura possa atingir os 60°C (140°F), tais como o interior de uma viatura, ao sol, perto de uma lareira, etc.**
- **Não deixe que a pilha apanhe água, caia ou seja sujeita a impactos violentos.**

Preparativos para Fornecimento de Energia (Cont.)

Por favor coopere na reciclagem das pilhas de lítio.

- Este equipamento usa uma pilha de lítio.
- Esta pilha é reciclável e um recurso valioso.
- Para reciclagem de pilhas gastas ou pilhas retiradas de um produto usado, como precaução contra curto circuito que pode provocar fumo ou fogo, por favor tape os terminais das pilhas para os isolar ou coloque-os num saco de plástico e entregue-as num retalhista que participe num programa de reciclagem, onde as pode depositar num contentor de reciclagem para pilhas recarregáveis.

Perigos acerca da reciclagem

- Não provoque o curto circuito da pilha. Pode provocar fogo ou choque eléctrico.
- Não retire a capa exterior (tampa isoladora, tubo, etc) Isto poderá conduzir a derrames, aquecimento, fogo ou explosão.
- Não desmonte a pilha. Isto poderá conduzir a derrames, aquecimento, fogo ou explosão.

Digital Camera: DiIMAGE G400



Tested To Comply
With FCC Standards

FOR HOME OR OFFICE USE

Este aparelho está de acordo com o parágrafo 15 das normas FCC. O uso está sujeito às seguintes condições:

- (1) este aparelho não pode causar interferências graves;
- (2) este aparelho deve aceitar qualquer interferência recebida, incluindo as que possam originar

funcionamentos indesejados. Alterações ou modificação

não aprovadas pela parte responsável pela obediência às normas podem inibir o direito do possuidor ao uso deste equipamento. Este equipamento foi testado e considerado conforme com os limites para um aparelho da classe digital B, de acordo com o parágrafo 15 das normas FCC. Estes limites foram criados de modo a garantir protecção razoável contra interferências graves em instalações residenciais. Este equipamento gera, usa e pode irradiar rádio frequência e, se não instalado e usado de acordo com as instruções, pode causar interferências graves em comunicações rádio, contudo isto não garante que não possam ocorrer interferências em determinadas instalações. Se este equipamento causar interferências graves em recepções de rádio ou televisão, o que se pode verificar desligando e ligando o equipamento, encoraja-se o utilizador a tentar corrigir as interferências usando algumas das seguintes medidas:

- Reorientando ou mudando a posição da antena de recepção;
- Aumentando a separação entre o equipamento e o aparelho receptor;
- Ligando o aparelho a tomada ou circuito diferente do que está ligado o receptor;
- Consultar o vendedor ou um técnico experiente de rádio / TV.

Testado pela Minolta Corporation 101 Williams Drive, Ramsey, New Jersey 07446 USA

Não retire o núcleo de ferrite dos cabos.

Este aparelho da classe digital B está conforme coma norma canadiana ICES-0003. Este aparelho numérico da classe B está conformidade com a norma canadiana NMB 003.

Preparativos para Fornecimento de Energia (Cont.)

Ligar o Adaptador AC (vendido em separado)

- Se pretende não preocupar-se com o consumo da pilha, recomendamos a utilização do adaptador AC- especificado (vendido em separado) para fotografar, reproduzir ou quando transfere dados (ligação USB).
- Utilize o adaptador AC (vendido em separado) recomendado para a sua câmara porque a utilização de qualquer outro pode provocar avarias, fogo ou choque eléctrico
- Verifique se a câmara está desligada, o monitor não está iluminado e desligue toda a energia.
- Após a leitura do capítulo “ Precauções de segurança importantes” (pp.8-12) neste manual e os avisos fornecidos com o adaptador AC, ligue-o como recomendado.

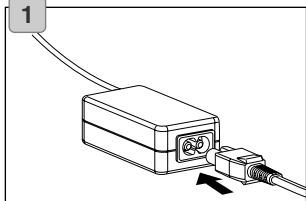

1. Ligue o adaptador AC ao cabo de fornecimento de energia e insira na tomada de fornecimento de energia.

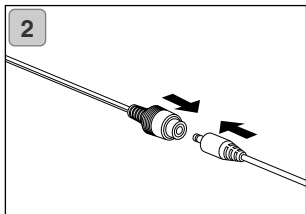

2. Insira a ficha de ligação do adaptador tipo de pilha a ficha do adaptador AC.

Preparativos para Fornecimento de Energia (Cont.)

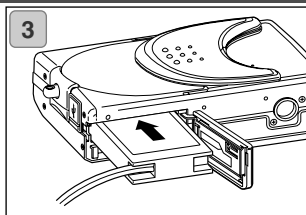

3. Após abrir a tampa da pilha/cartão, retire a sub-tampa da pilha. Insira o adaptador AC no compartimento da pilha e feche a tampa da pilha/cartão.

- Quando termina a utilização da câmara, desligue o fornecimento de energia à câmara e de seguida desligue a ficha do tipo-pilha do adaptador AC.
- Nunca manuseie o adaptador com as mãos molhadas. Pode provocar choques eléctricos.

Colocação/Remoção de Cartões

- Use o Cartão de Memória SD incluído ou um cartão de memória disponível comercialmente.

Se pretende usar um cartão alternativo, qualquer um dos seguintes é apropriado: SD Memory Card, Multi-Media Card, Memory Stick. (Todos serão daqui em diante chamados de “cartão”).

- Primeiro, Desligue o interruptor principal (tampa da lente fechada), certifique-se de que o monitor LCD está OFF e desligue toda a energia. Se a energia está ON pode danificar o cartão ou até a câmara.

Colocação do cartão

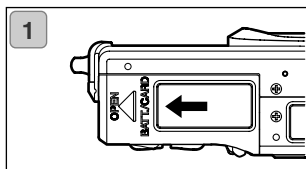

1. Abra a tampa da pilha/cartão.

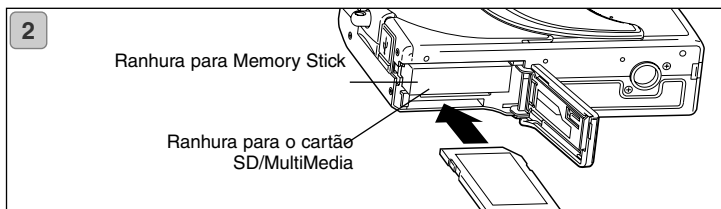

2. Com a câmara e a etiqueta do cartão voltados para cima, insira o cartão com a parte bamboleada na ranhura e empurre até ouvir um “clique”.
 - Certifique-se de que introduz correctamente o cartão. Se o cartão é introduzido à força na posição errada, danificará o conector.
 - Existem duas ranhuras de cartão. Quando utiliza um cartão SD ou um MultiMedia insira-os na ranhura nas costas da câmara, se usar um cartão Memory stick insira-o na ranhura próxima da frente.
3. Feche a tampa da pilha/cartão.

Colocação/Remoção de Cartões (cont.)

Remoção do cartão

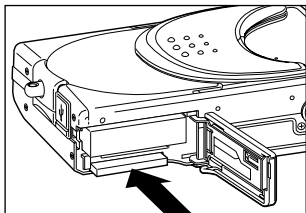

1. Abra a tampa pilha/cartão.
2. Se empurrar suavemente o cartão, o fecho desbloqueará e o cartão sairá um pouco. Com suavidade retire o cartão.
3. Volte a fechar a tampa pilha/cartão.

Atenção!

Coloque ou retire os cartões apenas depois de se certificar que toda a energia está OFF como indicado pelo LED do visor desligando-se. Enquanto o cartão está sendo acedido, ou uma imagem está em processamento, o monitor LCD mostrará “ Now COPY...”, etc., e o LED verde acender-se-á.

Se abrir a tampa da pilha/cartão enquanto o LED verde está iluminado, o processamento da imagem pode ser interrompido ou atrasado.

Enquanto o LED verde continua iluminado, certifique-se de que **NÃO** abre a tampa da pilha/cartão.

- Também é possível inserir e usar dois cartões em simultâneo, tais como um cartão SD (ou multi-media) e um Memory Stick. Quando 2 cartões são inseridos ao mesmo tempo, a prioridade de gravação é dada ao cartão que foi usado primeiro. Esta prioridade pode ser alterada no menu de configuração (p.60).

Ligar e Desligar a Energia

1

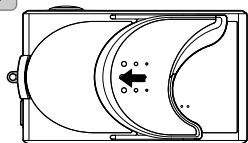

1. Suavemente deslize a tampa da lente (interruptor principal) na direcção indicada pela seta até parar.

2

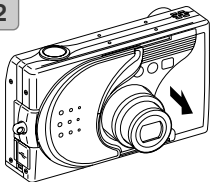

2. Uma vez a lente estendida para a posição de disparo (direcção grande ângulo), a câmara é ligada.

- Com a a energia ON é possível realizar as fotografias. Também o visor LCD será iluminado.

3

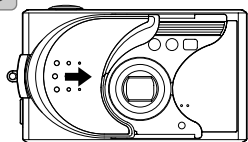

3. Quando pretende desligar a energia, deslize a tampa da lente ligeiramente na direcção indicada pela seta. Quando a energia estiver OFF a lente recolherá. Após ter a certeza que a lente está toda recolhida pode fechar completamente a tampa da lente.

Definir o Idioma do Menu/Data e Hora

- A primeira vez que utilizar a sua câmara será aberto automaticamente um ecrã para configurar a hora, data e idioma. Para realizar estas configurações por favor siga os passos indicados.
- Verifique que a pilha na câmara está totalmente carregada ou que o adaptador Ac (vendido em separado) está ligado.

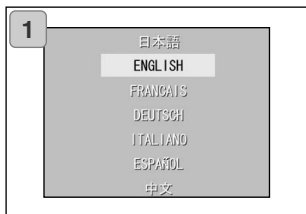

1. Ligue a energia abrindo a tampa da lente ou pressionando o botão "PLAY". O ecrã de selecção de idioma aparecerá automaticamente no monitor LCD. Pressionando as teclas para cima ou para baixo do controlador, seleccione o idioma desejado e pressione o botão SET/DISP.

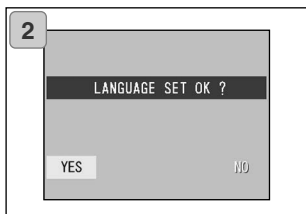

2. Será induzido a confirmar a sua selecção; confirme "YES" seleccionando pressionando o botão SET/DISP.
 - Se seleccionar "NO" com a tecla direita do controlador e pressionar o botão SET/DISP a configuração actual será invalidada e voltará ao primeiro ecrã.
 - * Assim que terminar a selecção do idioma, será aberto o ecrã seguinte "DATE SET".

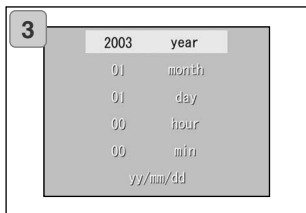

3. Com "YEAR" seleccionado use as teclas esquerda ou direita do controlador para ajustar o ano correcto.

A data pode ser configurada até 31 de Dez de 2050.

Definir o Idioma do Menu/Data e Hora (Cont.)

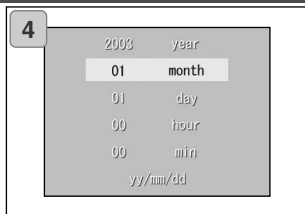

4. (1) Uma vez realizada a configuração “YEAR”, pressione o botão PARA BAIXO para passar ao modo de “MONTH”(mês).

(2) Use as teclas esquerda ou direita do controlador para configurar o mês como descrito no procedimento 3 da pág. 29.

- Através da repetição dos procedimentos (1) e (2) acima, ajusta a configuração da data-e-hora e fixa o seu formato.
- O formato da data pode ser selecionado de entre três padrões: yy/mm/dd, dd/mm/yy, e mm/dd/yy.
- Utilizando a tecla para cima, pode voltar ao ecrã e realizar correções.

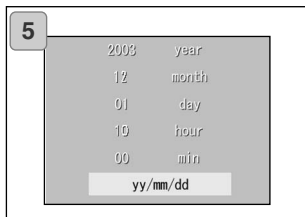

5. Quando terminar todas as configurações, pressione o botão SET/DIPS.

6. Após realização dos ajustes...

- Se ligar a energia com através do interruptor principal (abrindo a tampa da lente), pode tirar fotografias assim que a lente tenha atingido a sua posição mais alongada.
- Se realizou ajustes após pressionar o botão PLAY, o monitor LCD exibirá as imagens.
- * O relógio interno é mantido por uma pilha back-up (salvaguarda de memória). Sem a pilha na câmara a informação será guardada cerca de 24 horas. Se a pilha for retirada durante algum tempo deverá ter que acertar a informação (p.119).
- * Não retire a pilha da câmara sem ter passado pelo menos três horas após a realização dos ajustes da data-e-hora. Esta informação perder-se-á se a pilha back-up não estiver totalmente carregada.

Funcionamento Básico/Tirar Fotografias

Manuseamento da sua câmara



- Mantenha os braços encostados ao corpo e os pés ligeiramente afastados segurando a câmara com firmeza.
- Quando tira fotografias na vertical, segure a câmara de modo a que o flash fique por cima.

Por favor tenha cuidado para que os seus dedos, cabelo ou correia não tapem a lente, flash ou janela do sensor de autofocus.

LED Visor

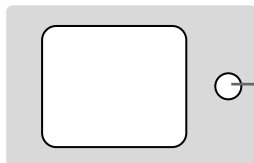

LED Visor
LED verde

Indicadores LED do Visor

Quando os indicadores LED estão iluminados significam:

- LED verde:
(On) Câmara pronta a disparar,
Flash em carga, a formatar cartão, cabo USB a ser ligado, a aceder ao cartão
- (intermitente) Aviso de que a câmara não consegue fazer a focagem automática (AF), aviso de câmara a tremer (modo de flash OFF),
Erro de sistema; cartão com memória insuficiente, tem defeito, não formatado, aviso de carga de pilha insuficiente.
- No modo macro (p.46), recomendamos a utilização do monitor LCD para composição das imagens (p.34). Se utilizar o visor, aquilo que visualiza e o que a câmara grava pode ser diferente.

Tirar Fotografias (Cont.)

Seleccionar o Modo Disparo

- Uma gama de modos de disparo são fornecidos e poderá seleccionar o modo que melhor se adapta ao seu assunto e às condições de disparo.

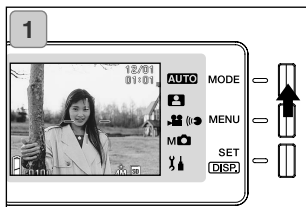

1. Abra a tampa da lente e ligue a energia de modo a que o seu assunto apareça no monitor LCD. De seguida pressione o botão MODO.



2. Use o botão para cima ou para BAIXO para exibir os ícones do modo de disparo e seleccionar o modo desejado.
3. Uma vez seleccionado um modo, pressione o botão SET/DISP. para completar a configuração. A câmara volta a estar pronta para disparar.

Modos disponíveis

AUTO AUTO

Modo normal para a maioria dos disparos. Quando realiza fotografias neste modo, a câmara ajusta-se automaticamente à configuração adequada (p.34)



SELECCIONAR CENA

Selecione simplesmente o modo adequado para a sua fotografia. A câmara permite-lhe de seguida a realização das fotografias nesse modo (p.62)



VIDEO/VOZ

Pode realizar vídeos com som. (p.42)



MANUAL

No modo manual pode realizar ajustes finos às configurações da câmara para obter o efeito pretendido (p.74). A configuração por defeito é "Program Mode". (p.76)



CONFIGURAÇÃO

Seleccionado as diferentes opções no menu SETUP (configuração) pode personalizar os ajustes da câmara para tornar ainda mais fácil a sua utilização (p.106).

- Selecione os ajustes da câmara que melhor se adequam às condições de disparo antes de realizar as fotografias. Ver p.33 para informação das funções disponíveis em cada modo.

Tirar Fotografias (Cont.)

Funções Disponíveis por Modo (menu-base)

1. AUTO (p.54)

- Cor (p.56)
- Contínuo (p.57)
- Formato imagem (p.58)
- Prioridade memória (p.60)
- Temporizador (p.61)

2. SELECCIONAR CENA (p.62)

- Cena (p.64)
- Contínuo (p.57)
- Formato imagem (p.58)
- Prioridade memória (p.60)
- Temporizador (p.61)

3. VÍDEO/VOZ (p.66)

- Pós gravação (p.68)
- Mensagem gravada (p.70)
- Compensação exposição (p.71)
- Balanço brancos (p.72)
- Prioridade memória (p.60)
- Temporizador (p.61)

4. MANUAL (p.74)

- Programa (p.76)
- Abertura (p.78)
- Manual (p.79)
- Contínuo & Bracket (p.81)
- Formato imagem (p.58)
- Prioridade memória (p.60)
- Temporizador (p.61)
- Cor (p.56)
- Compensação exposição (p.71)
- Balanço brancos (p.72)
- ISO (p.82)
- Focagem bloqueada (p.82)
- Á medida (p.83)

5. CONFIGURAÇÃO (p.106)

- Formato (p.108)
- Monitor (p.110)
- Ajustes fotografia (p.113)
- Som (p.117)
- Configuração básica (p.118)

- Consulte a página entre parentesses para informação sobre a selecção do menu opções e informação detalhada sobre as opções do menu.

Tirar Fotografias (Cont.)

Tirar Fotografias Utilizando O Monitor LCD

- Esta secção explica o procedimento básico para disparo de imagens fixas usando modo AUTO.
- Recomenda-se a preparação de um conjunto de pilhas totalmente carregadas (vendidas em separado, pilha de íão de lítio recarregável NP-600) ou utilize o adaptador AC 9 (também vendido em separado).

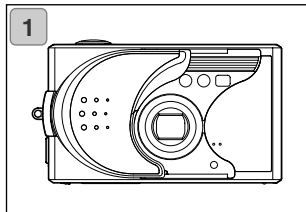

1. Abra a tampa da lente para ligar a energia.
 - Se a superfície da lente está suja, limpe-a com um pano seco e suave.



2. PO monitor LCD ilumina-se e a imagem real (imagem vista através da lente da câmara) é exibida.
 - O display da data e hora desaparece cerca de 5 segundos depois..

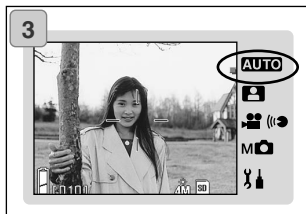

3. Ajuste o modo de disparo para "AUTO". (p.32)
 - Verifique que o ícone do modo de disparo está na posição "AUTO".

Tirar Fotografias (Cont.)

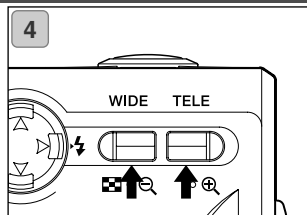

4. Componha a imagem no monitor LCD e use os botões de zoom para ajustar o tamanho do objecto. Tenha cuidado também para posicionar a marca de auto-focagem sobre o assunto que pretende focar.

- Se pressionar o botão zoom TELE (Telefoto) a câmara aproxima, se pressionar o botão WIDE (grande ângular) a câmara afasta.
- Se o assunto que pretende focar não está centrado no ecrã use "Disparo com Bloqueio de Focagem" (p.41).

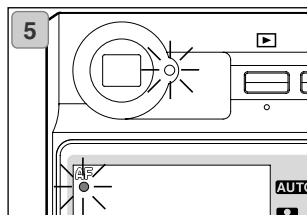

5. Pressione o botão disparador até meio curso, o indicador LED verde ilumina-se no visor e no monitor LCD para indicar que a focagem e a exposição estão bloqueadas.

- O ícone „AF“ também aparece.
- Se a câmara tiver dificuldade em focar, O LED verde Ficará intermitente: veja pág. 37.

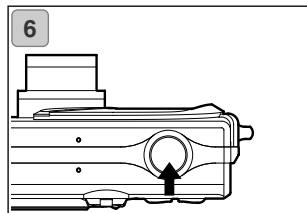

6. Tire uma fotografia pressionando o botão disparador. Quando este emite um som, o disparo foi realizado e a imagem será gravada no cartão.

- Se ajustar o som do disparador para "OFF" em Ajustes de som (p.117), a câmara não fará qualquer som quando pressiona o botão disparador.

Tirar Fotografias(Cont.)

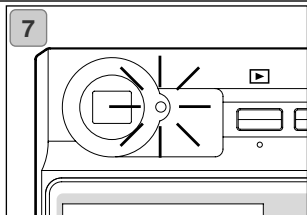

7. O LED verde do visor ilumina-se enquanto a informação está sendo escrita no cartão. A gravação está terminada quando o indicador LED verde se apaga.
- Após todos os dados gravados no cartão, a imagem real reaparece.
 - Enquanto o cartão processa os dados da imagem não pode funcionar com a câmara.

Não abra a tampa pilha/cartão enquanto o LED verde está iluminado.

8. Quando termina de fotografar, feche a tampa da lente e desligue o fornecimento de energia.

Distâncias disparo (normal) diurnas

Distância focal	Shooting Distance
Grande angular*	0.5m (1.6ft) a infinito
Telefoto**	0.8m (2.6ft) a infinito

- Se pretende tirar uma fotografia de um assunto mais próximo do que as distâncias acima mencionadas, use o modo macro (pp.44, 46).

* Equivalente a 34mm na conversão para 35mm

** Equivalente a 102mm na conversão para 35mm.

Tirar Fotografias (Cont.)

Quando pressiona o disparador até meio curso e o LED verde flameja...

Isto pode sugerir que a focagem do assunto é difícil, e/ou o assunto é demasiado escuro. Se for este algum dos casos, por favor proceda da forma seguinte.

- Verifique que não está demasiado próximo do assunto e de seguida posicione a marca de auto-focus sobre o assunto (Ver p.36 para informação de distâncias de disparo)
- Se o assunto é demasiado escuro (pessoa na penumbra), use a flash (p. 44-46).
- Use um assunto semelhante, à mesma distância e com o mesmo brilho, para ajustar o auto focus e a exposição. Após a focagem estar fixa chame o seu assunto original e realize a fotografia (p. 41).

Acerca da Função de Desligar Automático

Se não funcionar com a sua câmara ligada e a tampa da lente aberta durante um certo período de tempo, a função desligar auto (estado pausa) será activada e a energia é desligada (a lente retrai).

- Quando acaba de disparar ou não fazer mais fotografias durante um certo tempo, feche a tampa da lente.
- O tempo de desligar auto por defeito é de três minutos. Isto pode ser alterado no menu de configuração (p.119).
- Quando usa o adaptador AC, a função desligar auto será activada.
- Ligando o cabo USB (p.122) desactiva a função de desligar auto.

Tirar Fotografias (Cont.)

Exibição de Imagem

Disparar com o Monitor LCD exibe a imagem mais as informações seguintes:

- Pode ajustar a câmara de modo a que a informação não seja exibida (p.111).

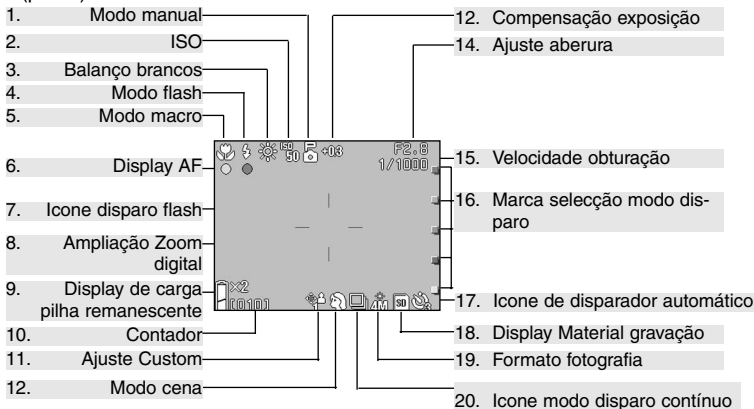

- As marcas ao lado dos itens abaixo indicam o modo no qual aquele item pode ser configurado ou aquele item é exibido quando o modo é seleccionado.

AUTO: Auto, **👤**: Seleccionar Cena, **🎥**: Vídeo, **📷**: Manual

1. Modo manual **📷**

Quando a câmara é configurada em modo manual, o modo de disparo seleccionado é exibido. Ver páginas 74-79 para mais detalhes.

2. ISO **📷**

Exibido quando o ajuste de sensibilidade ISO está bloqueado. Ver pag. 82 para mais informação.

3. Balanço brancos **👤**, **📷**

O ícone de balanço de brancos será exibido. Para mais detalhes ver pag. 72.

4. Modo flash **AUTO**, **👤**, **📷**

Mostra o modo de flash seleccionado. Ver pags. 44-46 e p.114 para mais informação.

5. Modo macro **AUTO**, **👤**, **🎥**, **📷**

1) >Exibido quando o modo macro é configurado (p.46).

Quando o modo não está configurado, o ícone AF aparece quando o botão disparador é pressionado até meio curso e a fotografia está focada.

2) Focus bloqueado **📷**

Quando o modo de focagem bloqueada está configurado, a distância de disparo seleccionada é exibida.

Tirar Fotografias (Cont.)

6. Display AF , , ,

1) Aparece quando o botão disparador é pressionado até meio curso e a fotografia está focada. Este icone fica intermitente quando a imagem não está no foco.

2) Bloqueio AF

O icone  aparece quando a função bloqueio AF (p.77) é usada.

7. Icone disparo flash , ,

1) Aparece quando o flash é usado.

2) Bloqueio AE

O icone  aparece quando a função Bloqueio AE é usada (p.77).

8. Ampliação zoom digital

, , 

Isto será exibido quando a função zoom digital é usada (p.114).

9. Display pilha remanescente

, , , 

Se a pilha está a ser usada, a restante energia da pilha será exibida em dois níveis (p.21).

10. Contador , ,

1) O número restante de fotografias que pode ainda realizar será exibido.

2) Indicador nível de armazenamento cartão 

Mostra o espaço deixado no cartão durante a realização de vídeo.

11. Configuração à medida

Exibido quando a função custom (pessoal) é ajustada (p.83).



12. Modo cena /

Display Cor , 

1) Exibe o modo de disparo quando o modo cena é eleito (p.64).

2) Exibe o icone da cor seleccionada quando o modo de cor é ajustado (.56).

13. Compensação exposição

,  o valor de compensação será exibido Para mais detalhes veja páginas 71 e 77.

14. Ajustes Abertura

1) Quando o modo Program (p.76) é configurado o ajuste de abertura é exibido quando pressiona o disparador até meio curso. Quando o modo Abertura (p.78) ou Manual (p.79) é configurado, o ajuste de abertura é sempre exibido.

2) Display Data e hora , ,

A data de disparo e a hora são exibidas durante mais ou menos 5 segundos quando a câmara é ligada..

15. Velocidade de obturação

Quando o modo Program (p.76) é configurado, a velocidade de obturação é exibida quando pressiona o disparador até meio curso: Quando o modo Manual (p.79) é configurado ajuste da velocidade é sempre exibido.

16. Marca de selecção modo disparo

, , , 

O modo seleccionado é exibido ao lado da marca no painel monitor LCD.

17. Icone disparador Automático

, , 

Exibido quando o modo é ajustado (p.61).

18. Display Material gravação

, , 

Mostra o tipo de material.

- SD Memory Card or MultiMedia Card : SD*
- Memory Stick : MS

* Ao usar um cartão MultiMedia Card o tipo de exibição será como SD.

19. Formato imagem , ,

1) O formato da de imagem da foto em execução é exibido.

2) Se for um vídeo  é exibido.

20 Icone modo disparo contínuo

, , 

Exibido quando disparo contínuo ou disparo de séries é configurado. Ver p.57 e p.81 para mais informação sobre os ajustes (Disparo em séries está disponível apenas no modo ).

Tirar Fotografias(Cont.)

Tirar Fotografias utilizando o Visor

- Esta secção descreve como usar o visor da câmara para tirar fotografias. Com o visor gasta menos energia do que se utilizar o monitor LCD.

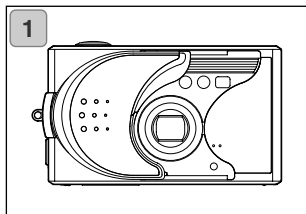

1. Abra a tampa da lente para ligar a energia..

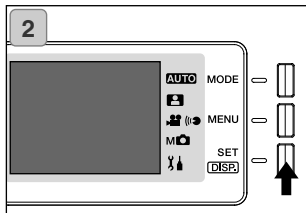

2. Pressione o botão SET/DISP para desligar o monitor.
3. Olhando através do visor, componha a fotografia de modo a que o assunto fique no centro da imagem. De seguida faça a fotografia.
 - Nenhuma marca de auto-foco é exibida quando utiliza o visor para fotografar. Posicione o assunto no centro da imagem.
 - Utilize o mesmo procedimento que usou para tirar fotografias com o monitor LCD. (p.34-36)
 - O processo de gravação da informação no cartão está finalizado quando o LED verde do visor se apaga.

Tirar Fotografias(Cont.)

Fotografar com bloqueio de focagem

- Se o assunto que pretende focar não está centrado no ecrã, use o bloqueio de focagem.



1. Alinhe a marca auto-focus no assunto pressione o disparador até meio curso, O LED verde iluminar-se-á bloqueando a posição do foco.

Quando tira fotografias usando o visor, nenhuma marca de auto-focus é exibida. Posicione o assunto no centro da imagem.



- A exposição fixa ao mesmo tempo que o foco é bloqueado.
 - Se retirar o dedo do disparador, o bloqueio da focagem é libertado e pode repetir o procedimento.
2. Com o botão disparador pressionado até meio curso recomponha a sua foto e de seguida pressione totalmente para a realizar.
- Quando recompões a foto não altere a distância do disparo. Se a distância é alterada repita o procedimento.

Os assuntos apresentados a seguir são difíceis de focar:

- Assuntos sem contraste (variação de brilho, ex. céu, neve, parede branca, capota de um carro)
- Assuntos com apenas linhas horizontais e nenhuma textura
- Assunto em movimento rápido.
- Assuntos pouco iluminados (num local escuro)
- Assuntos fortemente iluminados por trás.
- Assuntos iluminados por fontes de luz trémula, como lâmpadas fluorescentes.

Nas circunstâncias indicadas, realize a fotografia após ter bloqueado a focagem num assunto à mesma distância e brilho do seu original.

Tirar Fotografias (Cont.)

Realização de Vídeos

- Pode realizar um vídeo com som. A sua câmara grava uma imagem com 320 X 240 pixels.
- Enquanto está a realizar um vídeo, o monitor LCD permanece ligado. Mesmo que pressione o botão SET/DISP. o monitor não se desliga. Por favor visualize o monitor LCD enquanto realiza os seus vídeos.

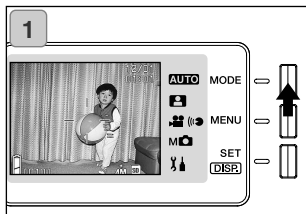

1. Abra a tampa de alente e ligue a energia, a imagem real é exibida, pressione o botão de MODO.

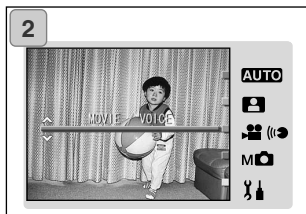

2. Pressione o Botão para cima ou o botão para BAIXO para seleccionar o modo "MOVIE/VOICE" (Vídeo/voz) e de seguida pressione o botão SET/DISP.



3. O ecrã de vídeo aparece e está pronta a iniciar o diapiro.
 - Pressione o botão MODO para desactivar o ajuste e voltar ao ecrã no passo 2.

Tirar Fotografias (Cont.)



4. Quando pressiona o botão disparador iniciar-se-á a gravação do seu vídeo.
- Não precisa manter a pressão sobre o disparador.
 - Quando o tempo disponível se esgota a câmara para de gravar automaticamente. Se pretende parar enquanto a câmara está a gravar, simplesmente pressione de novo o botão disparador.
 - O tempo gasto é exibido na parte superior do ecrã.
 - Veja pág. 50 para informação sobre reprodução de vídeos.

NOTA:

- 1) Enquanto grava um vídeo, o som também está a ser gravado, por isso não tape o microfone com os dedos, etc.
- 2) Após ter pressionado o botão disparador do obturador e iniciado a gravação do vídeo, não pode usar o zoom óptico.
- 3) TO zoom digital também não funciona.
- 4) Enquanto realiza um vídeo, o som é sempre gravado com o microfone incorporado. Por isso não pode realizar vídeo sem som.

Seleccionar o Modo de Flash/Macro

- Pode configurar o modo de flash e macro que melhor se adapta ao seu assunto.
- Uma vez configurado, pode disparar continuamente. Recomenda-se que volte ao modo Auto (sem exibição) após realizar as fotografias.
- também quando desliga a câmara, o modo macro é cancelado e a câmara volta automaticamente ao modo de disparo AUTO (sem exibição). Mas o ajuste do modo de flash permanece mesmo que desligue a energia e a volte a ligar.

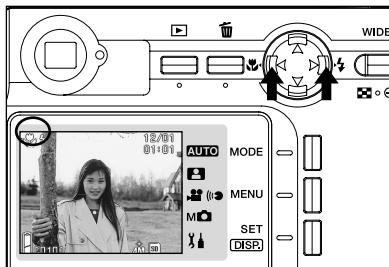

1. Ligue a energia para que o monitor se ilumine.
2. Pressionando o botão ESQUERDO ou DIREITO fará surgir no monitor LCD o ícone do modo desejado.

Pressionando o botão DIREITO capacita a selecção dos modos seguintes.

- 1) AUTO (flash automático) (p.45)
 - ⚡ 2) Flash-enchimento (p.45)
 - ⊕ 3) Off (Flash cancelado) (p.46)
- Sempre que a tecla ESQUERDA é pressionada, o símbolo do modo será exibido um por um através da lista.

Pressionando a tecla ESQUERDA capacita a selecção nos modos seguintes.

- 1) Modo AUTO (sem exibição) (p.45)
 - 🌸 2) Modo macro (p.46)
- Sempre que a tecla ESQUERDA é pressionada, o símbolo do modo será exibido um por um através da lista.

Seleccionar o Modo de Flash/Macro (Cont.)

Comutar o Modo de Flash



AUTO (Auto Flash)

- Este é o modo normal. Quando a câmara é ligada "ON" é fixa em AUTO (Auto Flash). Nenhum ícone será exibido no monitor LCD.
- O flash funcionará automaticamente em situações de pouca luz. Quando o flash vai ser usado para uma fotografia, o ícone AUTO FLASH aparece no monitor LCD e a lâmpada vermelha brilha quando pressiona o botão disparador até meio curso.
- O LED verde do visor que brilha após usar o flash mostra que o flash está em carga. O disparador não funciona até que a recarga termine.
- A velocidade de obturação é lenta menos de 1/60 segundos em grande angular e 1/100 segundo em telefoto. Lembre-se que a imagem vai ficar tremida devido a vibração da câmara.
É melhor usar redução olhos vermelhos quando fotografa pessoas com flash.

Distâncias Disparo com Flash (ISO : AUTO)	
Distâncias focais	Shooting Distance
Grande angular*	0.5m (1.6ft) a 2.3m (7.5ft)
Telefoto**	0.8m (2.6ft) a 1.3m (4.3ft)

* Equivalente a 34mm na conversão para 35mm

** Equivalente a 102mm na conversão para 35mm

- Se as distâncias de disparo não estão compreendidas nas do quadro acima, a fotografia pode aparecer demasiado brilhante quando está muito próxima ou sem luz suficiente quando está muito afastado. Recomendamos que verifique a foto com o monitor LCD após disparar.
- O alcance de disparo acima não inclui o modo macro.

⚡ Flash de Enchimento

- Use este modo quando uma sombra incide sobre a face do seu assunto devido à penumbra ou luz artificial ou quando tira uma fotografia em contra luz.
- Independentemente do brilho circundante o flash funcionará sempre.

Seleccionar o Modo de Flash/Macro (Cont.)

Off (Flash Cancelado)

- Use este modo para locais (tais como museus) onde o flash é proibido, ou quando tira fotografia uma vista noturna, ou ou fotografia com luz ambiente.
- O flash não se ligará mesmo quando está escuro.
 - Use um tripé para prevenir vibrações devido à lentas velocidades de obturação no escuro.
 - Se o LED verde flameja quando o disparador do obturador é pressionado até meio curso, isto é um aviso de que a luz não é suficiente e a fotografia resultante será escura.

Fotografar em alcances curtos

Modo foto-Macro

- Use este modo quando pretende estar próximo do assunto.
- Se a distância entre a câmara e o assunto é muito curta, existirá uma diferença entre a imagem no visor e a fotografia que está a ser realizada. Recomendamos a utilização do monitor LCD.
- Se usar o botão zoom TÉLE para aproximar integralmente a imagem e de seguida pressionar a tecla ESQUERDA a câmara comuta para o modo Super Macro, permitindo-lhe aproximar ainda mais o assunto.
 - Use um tripé para prevenir vibrações devido à lentas velocidades de obturação em aproximações.
 - Se usar o flash TEFLE quando fotografa muito perto do assunto, a imagem pode ficar muito brilhante. Para informação acerca da distância de disparo do flash, veja pág. 45.

Distâncias Disparo Modo foto-macro

Distância foco	Distância foco	Distância disparo
Modo Macro (Normal)	Grande angular	5 cm (2.in.) a infinito
	Telefoto	0.5 m (1.6 ft) a infinito
Modo Super Macro	Telefoto	0.2 m (7.9 ft) a 0.4 m (15.7 ft)

Reprodução Imagens Pré-gravadas

- Pode reproduzir imagens pré-gravadas no monitor LCD.
- Quando reproduz as imagens, não importa se a energia da câmara está OFF ou ON.
- No caso da energia da pilha estar baixa, tenha um par de pilhas carregadas (vendido em separado, pilha ião de lítio recarregável NP-600) à mão. Em alternativa recomendamos a utilização do adaptador AC-9 (vendido em separado).



1. Pressione o botão PLAY e a última fotografia gravada será reproduzida no monitor LCD.
 - Se não existir qualquer imagem gravada, será exibida a mensagem “NO DISPLAY DATA” (SEM DADOS A EXIBIR).

2. Cada vez que pressiona o botão ESQUERDA ou DIREITA, a imagem anterior ou a seguinte serão reproduzidas.
 - Se pressionar o botão de zoom W, Reprodução de índice será iniciada. Para funcionamento após reprodução por favor consulte a pág. 89, Iten 2 e 3.
 - Pressionando o botão de zoom T amplia o assunto. Ver paag. 90 para detalhes.
 - Liberte até meio o disparador do obturador quando a energia está ON e quando reproduz a imagem formato normal. .
 - Quando termina de reproduzir todas as fotos, desligue o monitor LCD pressionando de novo o botão PLAY para poupar energia. Se não continuar a fotografar, feche a tampa da lente desligando a energia.

The Playback Image Display

In addition to the images you've taken, the following information is displayed.

- You can set the camera so information is not displayed (p.111).

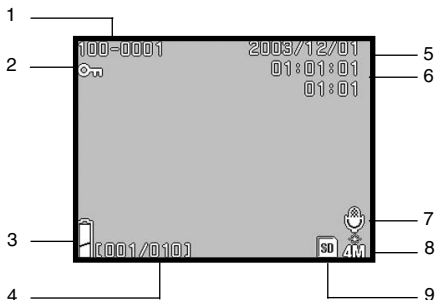

1. File Number

1) The file and directory numbers recorded in the card are displayed.

2) Shows the zoom ratio when you are playing the image back enlarged (digital zoom).

2. Protected Display

If an image is protected, the Protected symbol is displayed.

3. Remaining Battery Power Display

When the battery is in use, the remaining power is displayed in two levels (p.21).

4. Image No. (Playback Frame No./ Total Frame No.)

Your camera is capable of playing back up to 999 frames. If there are more than 999 frames on a card, it is not possible to use playback.

5. Date & Time Recorded

Shows the date and time of shooting.

6. Sound recording time

Shows the recording time when you play back a movie or image with sound. This also shows the playback time during sound playback.

Playback (Cont'd)

7. After Recording

A microphone icon is displayed in still images with sound.

8. Image Size

- 1) Image size is displayed.
- 2) A cine camera icon is displayed in movie images.
- 3) For images with voice memos, the voice memo icon is displayed.

9. Recording Media Display

The type of media in use is displayed.

- The SD Memory Card or Multi-media Card*: SD
 - Memory Stick: MS
- * Even if a Multi-media Card is used, "SD" will be displayed.

Playback (Cont'd)

Playing Back Movies

- Use the procedure below to play back movies you have shot (p.42).



1. After pressing the PLAY button, use LEFT or RIGHT button to select the movie you wish to see.
 - A cine camera icon is displayed on the movie image.

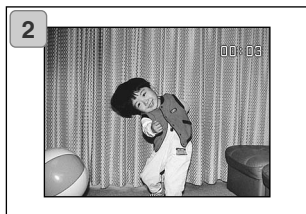

2. If you press the shutter button, the movie images will be played back. When playback is finished, the display returns to screen 1.
 - Symbols displayed when a movie is played back is elapsed playback time only.
 - If you want to stop during playback, press the shutter button again.

Eliminar imagens não pretendidas

Eliminar imagens não pretendidas

Pode apagar imagens fixas não pretendidas, imagens vídeo, etc. (pode seleccionar uma imagem, múltiplas imagens ou todas as imagens)

- As imagens apagadas não podem ser recuperadas.
- Imagens protegidas (p.101) não podem ser apagadas a menos que a protecção seja retirada.



1. Após pressionar o botão PLAY, use as teclas ESQUERDA OU DIREITA para seleccionar a imagem que pretende apagar.

- Quando apaga todos ou alguns dos fotogramas não importa qual o fotograma que é exibido.



2. Quando pressiona o botão APAGAR, o ecrã de selecção de fotograma aparece.

Pressione o botão para CIMA ou para BAIXO para seleccionar "ONE" (um) (a imagem seleccionada), "SELECT" ou "ALL".

- Para cancelar eliminação de imagem, seleccione CANCEL e pressione SET/DISP. O ecrã do passo 1 aparece.



3. Quando pressiona o botão SET/DISP, começa a eliminação e surge a mensagem "DELETE...". Quando o processo termina, a exibição volta à reprodução de imagem.

- Se não existir qualquer informação de imagem, "NO DISPLAY DATA" é exibido.
- Se seleccionou "SELECT", consulte a p.52.

Eliminar Reprodução Imagem (Cont.)

Se escolheu “SELECT”



1. Se seleccionou “SELECT” na p.51-2 e de seguida pressionou o botão SET/DISP. button, uma imagem com oito fotografias é exibida.

Com as teclas 4-vias, desloque a moldura vermelha para a imagem que pretende apagar e de seguida pressione o botão SET/DISP.

- Pressionando o botão da ESQUERDA quando o 1º fotograma é seleccionado ou o da DIREITA no último comutará o ecrã para as próximas 8 imagens.
2. Uma moldura amarela aparece à volta da imagem seleccionada. Para seleccionar imagens adicionais, repita o procedimento (volte ao passo 1).
Quando acaba a selecção das imagens, use o botão 4-vias para seleccionar END e pressione o botão SET/DISP.

3. Um ecrã de confirmação aparece. Para Para executar a eliminação, selecione “YES” com o botão da ESQUERDA ou DIREITA, de seguida pressione o botão SET/DISP.
 - Se seleccionar “NO” e pressionar o botão SET/DISP., voltará.à reprodução imagem sem apagar nenhuma.

Eliminar Reprodução Imagem (Cont.)



4. Assim que iniciar a eliminação a mensagem “Now DELETE...” é exibida. Quando a operação termina, a exibição volta à reprodução de imagem.

Funcionamento Avançado e Disparo

Utilizar o Menu Disparo

Utilizar o Menu Modo Auto

- Esta secção explica as opções de menu disponíveis em modo Auto.
- A menos que estabelecido de outra forma, os ajustes para estas opções de menu são retidas até que sejam alteradas, independentemente da energia ser desligada.

Opções de menu disponíveis

- Cor : Permite fotografias noutra modo de cor além do modo normal, tal como preto e branco e sépia. (p.56)
- Contínuo : Permite diparo contínuo (p.57)
- Formato imagem : Pode secolher entre 3 formatos de imagem (p.58)

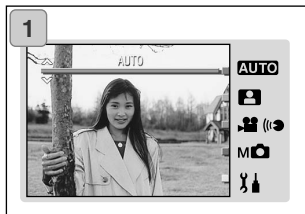

1. Selecciona "AUTO" e pressione o botão SET/DISP.



2. Pressionando o botão MENU exibe os ícones das opções de menu disponíveis.

Utilizar o Menu Disparo (cont.)

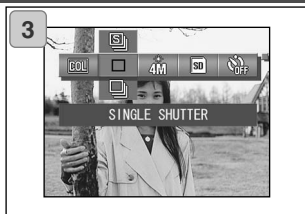

3. Use as teclas ESQUERDA ou DIREITA para seleccionar a opção que pretende ajustar.

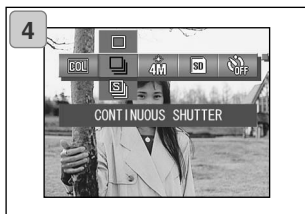

4. Use as teclas ESQUERDA ou DIREITA para seleccionar o modo desejado a partir do menu.



5. Pressione o botão SET/DISP, para completar a configuração e voltar ao modo de disparo (a imagem real é exibida).

O ícone do modo seleccionado aparece no monitor LCD.

- Para ajustar outra opção do menu, sem pressionar o botão SET/DISP, use as teclas ESQUERDA ou DIREITA para seleccionar a opção pretendida.

Utilizar o Menu Modo Auto (cont.)





Alterar os efeitos de cor

- Esta característica permite alterar os efeitos de cor nas suas fotos.
- Esta opção também está disponível no menu de modo para Manual (p.74).



1. Selecciona a opção do menu COR.
 - A configuração actual é exibida.
"Standard color" é exibida como ajuste por defeito.
2. Use os botões para CIMA ou para BAIXO para seleccionar o modo de cor desejado.
Pressione o botão SET/DISP., para completar a operação e voltar ao modo de disparo.

Modo disponíveis

 Standard color (defeito):	Modo cor normal
 Black & white :	Permite realizar fotografia a preto e branco
 Sepia :	Permite realizar imagens com tonalidade sépia
 W (Quente) color :	Este ajuste permite tons suaves e matizes quentes semelhantes aos dos filmes negativos. Esta opção é ideal para fotografar pessoas , pôr do sol, etc.
 C (Frio) color :	Este ajuste confere matizes de cor frias e tons fortes semelhantes aos dos filmes positivos. Esta opção é ideal para fotografar assuntos como paisagens.

Utilizar o Menu Modo Auto (cont.)

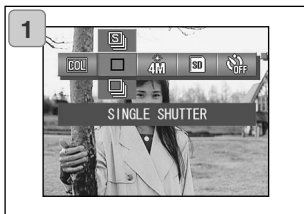

Disparo Contínuo

- Neste modo, a câmara tira fotografias continuamente enquanto for mantida a pressão sobre o disparador do obturador. Este modo é ideal para fotografias consecutivas de assuntos em movimento.
- Esta opção está também disponível nos menus de modo para Selecção de Cena (p.62) e Manual (p.74).



1. Seleccionar a opção meu Contínuo.
 - O ajuste actual é exibido.
“SINGLE SHUTTER” ié exibido como ajuste por defeito.
2. Use as teclas para COIMA ou para BAIXO para seleccionar o modo de disparo contínuo.
Pressione o botão SET/DISP, para completar o ajuste e voltar ao modo de disparo.

Modo disponíveis

- Oburador singular (defeito) :modo de disparo normal fotograma a fotograma.
-  Obturador contínuo : Permite efectuar disparos múltiplos mantendo o botão disparador pressionado.
-  Super contínuo : Disparos até 3 imagens consecutivas com um curto intervalo entre disparos. Use o visor para disparar as imagens neste modo. As imagens não são exibidas no monitor LCD durante o disparo contínuo.
 - A exposição e focagem são bloqueadas no primeiro fotograma.
 - Se usar flash, o intervalo entre disparos é maior para permitir que o flash volte a ter carga.
 - O intervalo de disparo varia segundo o assunto e as condições de disparo.

Utilizar o Menu Modo Auto (cont.)

Selecionar o Formato de Imagem

- Neste modo, a câmara tira fotografias enquanto o disparador do obturador é pressionado. Este modo é ideal para realizar fotografias consecutivas de assuntos em movimento.
- No mesmo cartão, pode escolher um formato de imagem diferente para cada fotografia. Sempre que altera o formato, o número de fotografias restante também altera, sendo exibido no monitor LCD.
- Esta opção também está disponível nos menus de modo para Selecção de Cena (p.62) e Manual (p.74).



1. Selecione no menu a opção Formato de Imagem.
 - O ajuste actual é exibido.
"4M NORMAL" é exibido como ajuste por defeito.
2. Use as teclas para CIMA ou para BAIXO para seleccionar o formato de imagem desejado.

Pressione o botão SET/DISP. para completar a configuração e voltar ao modo de disparo.

Formato de imagem e contagem de pixels (largura) X (altura)

- 4M 1) 4M: 2272 X 1704 pixels (aproximadamente 3,870,000 pixels)**
Qualidade de imagem mais elevada. Use este modo para fotografias importantes que pretende guardar, para imagens que pretende editar no computador, etc. Como é o formato maior é ideal também para fotos ampliadas.
Para obter imagens de melhor qualidade seleccione "FINE".
- 2M 2) 2M: 1600 X 1200 pixels (aproximadamente 1,920,000 pixels)**
Pode fotografar imagens em resolução elevada com poucos requisitos de memória. Este modo é adequado se pretende efectuar mais disparos e a memória não tem espaço suficiente.
- 2M 3) VGA: 640 X 480 pixels (aproximadamente 300,000 pixels)**
Como este modo produz o formato mais pequeno, é ideal para realizar imagens a enviar por e-mail ou para utilização em páginas internet.

Utilizar o Menu Modo Auto (cont.)

Número standard de imagens que pode realizar em cada modo de resolução (sem som e vídeo)

Formato imagem	Valor de compressão	Cartão 64 MB SD
4M (2272 X 1704)	FINE	Cerca de 36 fotos
	NORMAL	Cerca de 72 fotos
2M (1600 X 1200)	NORMAL	Cerca de 143 fotos
VGA (640 X 480)	NORMAL	Cerca de 574 fotos

- O número de fotos que pode realizar depende da natureza do assunto.
- Quando existem ficheiros além de imagens ou quando a resolução e/ou modo de gravação foram alterados, o número de fotos que pode realizar não está limitado ao quadro apresentado. Por favor use a tabela apenas como um guia.

Ajustar Prioridade Memória

- Quando tem dois cartões na câmara, um cartão SD (ou Multi-Media card) e um Memory Stick, pode decidir qual vai gravar em primeiro lugar.
- Esta opção está também disponível nos modos Selecção de Cena (p.62), Vídeo/Voz (p.66) e Manual (p.74).



1. Selecione a opção do menu Prioridade de Memória.
 - O ajuste actual é exibido. "PRIORITY SD" é exibido como ajuste por defeito.
2. Use as teclas para CIMA ou para BAIXO para seleccionar o tipo de cartão a dar prioridade.

Pressione o botão SET/DISP para completar a configuração e voltar ao modo disparo.

Utilizar o Disparador Automático

- Use um tripé.
- Pode escolher “3 SEC” ou “10 SEC” como atraso funcionamento do disparador automático.
- Esta opção também está disponível nos modos Selecção de Cena (p.62), Vídeo/Voz (p.66) e Manual (p.74).



1. Seleccione a opção Disparador Automático.
 - O ajuste actual é exibido. “SELF TIMER OFF” é exibido com ajuste por defeito.
2. Use as teclas para CIMA ou para BAIXO para seleccionar “3 SEC” ou “10 SEC”.

Pressione o botão SET/DISP., para completar a configuração e voltar ao modo de disparo.
3. Quando pressiona o disparador, a lâmpada de disparador automático pisca e o obturador é libertado após 10 segundos ou 3 segundos.

- Se pretende cancelar a função de disparador automático, feche a tampa da lente.
- O ajuste “10 SEC” é cancelado após cada disparo. Cada vez que pretende usar de novo o disparador automático deve reiniciar o atraso. O ajuste “3 SEC” é retido após cada disparo e pode ser usado para os disparos seguintes.
- Para voltar ao modo de disparo normal, seleccione “SELF TIMER OFF”. Pode também cancelar o disparador automático desligando a energia da câmara.

Utilizar o Menu Modo de Selecção de Cena

Utilizar o Menu Modo Selecção de Cena

- Esta secção explica as opções disponíveis no modo Selecção de Cena.
- A menos que estabelecido de outra forma, o ajuste para estas opções de menu são retidas até serem alteradas, independentemente da energia ser desligada.

Opções de menu disponíveis

- Modo cena: Pode escolher entre seis modos o que melhor se adapta à cena a fotografar. (p.64)
- Contínuo (p.57)
- Formato imagem (p.58)
- Prioridade Memória (p.60)
- Disparador Automático (p.61)
- Porque os detalhes dos modos Contínuo, Formato de Imagem, Prioridade Memória e Disparador Automático são descritos na opções do menu para o modo Auto , estes itens não são explicados nesta secção.



1. Seleccione “SCENE SELECT” e pressione o botão SET/DISP.



2. Pressionando o botão MENU exhibe os ícones das opções disponíveis.

Utilizar o Menu Modo de Selecção de Cena (Cont.)

3. Como descrito na p.55, use as teclas ESQUERDA ou DIREITA para seleccionar a opção que pretende ajustar.
4. Use os botões para CIMA ou para BAIXO para seleccionar o modo desejado no menu.
5. Pressione o botão SET/DISP. para completar a configuração e voltar ao modo de disparo (a imagem real é exibida).

O icone do modo seleccionado aparece no monitor LCD.

- Para ajustar outra opção do menu, sem pressionar o botão SET/DISP., use as teclas ESQUERDA ou DIREITA para seleccionar a opção pretendida.

Utilizar o Menu Modo de Selecção de Cena (Cont.)

Seleccionar o modo certo para o seu disparo







- Pode seleccionar o melhor modo para acena que está a fotografar.
- Em locais escuros, deve uar um tripé para prevenir vibrações da câmara.



1. Seleccione a opção do menu configuração Modo Cena.
 - O ajuste actual é exibido.
"PORTRAIT" é exibido com ajuste por defeito.
2. Use as teclas para CIMA ou para BAIXO para seleccionar o modo de cena desejado.

Pressione o botão SET/DISP. para completar a configuração e voltar ao modo de disparo.

Modos disponíveis

-  **Retrato:**
Use este modo quando pretende suavizar o fundo de modo a que o assunto fique bem nítido. Este modo permite realizar bonitas e suaves fotografias de retrato com dimensão extra.
-  **Panorama:**
O modo ideal para fotografias panorâmicas de edifícios, etc.
-  **Nocturno:**
É o modo ideal para fotografar à noite ou crepúsculo., ou para fotos de pessoas com flash à noite ou ao anoitecer. Deve usar tripé para prevenir vibração da câmara.
-  **Instantâneo:**
Este modo é ideal para instantâneos e pode realizar uma foto entre os 0.8m e os 2.5m. Use este modo quando pretende que outra pessoa lhe tire uma fotografia sem ter que se preocupar com a focagem automática ou para assuntos que colocam problemas à função de focagem automática da câmara. Este modo funciona melhor com o zoom ajustado na posição de grande angular (W) .
-  **Desporto:**
Este modo é a melhor opção para fotografar assuntos em movimento rápido, tais como fotografias efectuadas em eventos desportivos.
-  **Anjo:**
Este modo é adequado à fotografia de crianças ou mulheres, uma vez que oferece particular beleza aos tons de pele e também dá prioridade à resposta do obturador de modo a captar gargalhadas ou sorrisos.

Utilizar o Menu Modo Vídeo/Voz

Utilizar o Menu Modo Vídeo/Voz

- Esta secção explica as opções do menu disponíveis em modo vídeo/Voz.
- A menos que estabelecido de outra forma, o ajuste para estas opções de menu são retidas até serem alteradas, independentemente da energia ser desligada.

Opções de menu disponíveis

- Vídeo (defeito) : Permite-lhe disparar vídeos. (p.42)
 - Pós-gravação : Pode adicionar comentários a imagens fixas já captadas. (p.68)
 - Mensagem gravada : Pode apenas gravar voz. (p.70)
 - Compensação de exposição : Permite ajustar o brilho das suas imagens. (p.71)
 - Balanço de brancos : Pode ajustar o balanço de brancos correcto para a sua fonte de iluminação. (p.72)
 - Prioridade Memória (p.60)
 - SDisparador Automático (p.61)
- Porque os modos de Disparador Automático e Prioridade de Memória estão descritos nas opções de menu para o modo Auto, não são explicados neste secção.

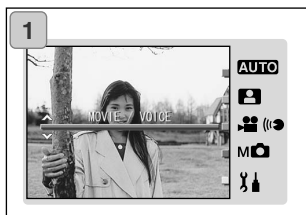

1. Selecione "MOVIE/VOICE" e pressione o botão SET/DISP.

Utilizar o Menu Modo Vídeo/Voz (Cont.)

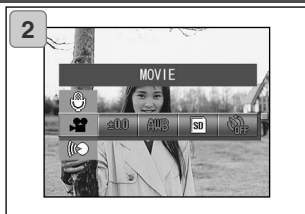

2. Pressionando o botão MENU exibe os ícones das opções do menu disponíveis.

3. Como descrito na p.55, use as teclas ESQUERDA ou DIREITA para seleccionar a opção que pretende ajustar.
4. Use os botões para CIMA ou para BAIXO para seleccionar o modo desejado no menu.
5. Pressione o botão SET/DISP. para completar a configuração e voltar ao modo de disparo (a imagem real é exibida).

O ícone do modo seleccionado aparece no monitor LCD.

- Para ajustar outra opção do menu, sem pressionar o botão SET/DISP., use as teclas ESQUERDA ou DIREITA para seleccionar a opção pretendida.

Utilizar o Menu Modo Vídeo/Voz (Cont.)

Utilizar Após Gravação

- Pode adicionar comentários de voz (Após gravação) para as fotos já realizadas. Pode também apagar comentários de voz anteriores ou escrever por cima.



1. Selecciono “ADD REC” e pressione o botão SET/DISP.



2. As fotos gravadas anteriormente são exibidas. Pressionando as teclas ESQUERDA ou DIREITA seccione a imagem fixa a que pretende anexar um comentário de voz.

- Não pode gravar som numa foto exibida no modo vídeo.
- Se pressionar o botão MENU, a selecção é invalidada e volta ao ecrã 1.



3. Pressione o botão disparador para iniciar a gravação. Grave os seus comentários voltado para o microfone na frente da câmara.
- Quando o tempo se esgota, a câmara para imediatamente de gravar. Pode para sempre que pretenda gravação simplesmente pressionando de novo o disparador.
 - Enquanto grava, o tempo decorrido é exibido num canto de ecrã.

Utilizar o Menu Modo Vídeo/Voz (Cont.)

Apagar comentários de voz gravados

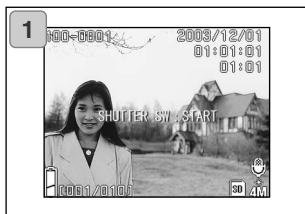

1. Após reproduzir as imagens, selecione a imagem na qual pretende apagar o som e pressione o botão apagar.
 - As fotos com comentários de voz têm um ícone de microfone exibido sobre elas.



2. Se pretende apagar apenas os comentários de voz seleccione "VOICE", e se pretende apagar todos os comentários de voz anexados às fotografias de uma vez, seleccione "VOICE & PICTURE". Use as teclas para CIMA ou para BAIXO para seleccionar o ajuste apropriado e de seguida pressione o botão SET/DISP.
 - Se decidir não apagar, seleccione "CANCEL" ou pressione de novo o botão SET/DISP.
3. Quando o sinal "Now DELETE..." desaparece, a eliminação terminou e pode voltar à imagem principal.

- Para regravar, apague os comentários de voz gravados anteriormente usando os passos 1 e 2 desta página, de seguida repita de novo os procedimentos no passo 1 a 3 da página 68.
- Não é possível gravar numa foto protegida ou quando o cartão não tem espaço suficiente.
- Realizar gravação com Após gravação reduz o número de fotografias que pode captar.
- Ver p.91 para informação de reprodução de som.

Utilizar o Menu Modo Vídeo/Voz (Cont.)

Realizar Notas de Voz

- Esta característica permite-lhe gravar apenas som.
- Tenha cuidado para não cobrir o microfone na frente da câmara.



1. Selecciono "VOICE" e pressione o botão SET/DISP.

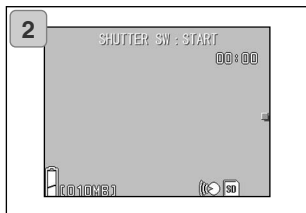

2. O ecrã 2 aparecerá e a câmara entra em modo de gravação de voz. Pressione o disparador do obturador e a gravação é iniciada.
 - Se não pressionar o disparador, pode voltar ao ecrã 1 sem realizar gravação pressionando o botão MENU.
 - Quando o tempo disponível para gravação se esgota, a gravação termina automaticamente. Se pretende parar de gravar, simplesmente pressione novamente o disparador.
 - Enquanto grava, o tempo utilizado é exibido na parte superior do ecrã.
 - Para reproduzir a gravação, veja p. 91.
 - Gravação de notas de voz reduzem o número de fotos a realizar.

Utilizar o Menu Modo Vídeo/Voz (Cont.)

Ajustar Compensação de Exposição

- Se pretende aclarar ou escurecer uma imagem na sua totalidade, use a função de compensação de exposição.
- A exposição pode ser corrigida ± 2.0 EV em incrementos de $1/3$ EV.
- O valor da compensação é exibido no monitor.
- Esta opção também está disponível no menu de modo para Manual (p.74).



- Mesmo após a correção, por vezes a alteração não é aparente, por exemplo com assuntos num local semi-escuro.
- Quando o flash é usado, o efeito da compensação pode não ser suficiente.

1. Seleccione a opção de Compensação de Exposição.
 - O ajuste actual é exibido.
"EXPOSURE ± 0.0 " é exibido como ajuste por defeito.
2. Use as teclas para CIMA ou para BAIXO para seleccionar a compensação pretendida.
Pressione o botão SET/DISP. para completar a configuração e voltar ao modo de disparo.





Ajustar o Balanço de Brancos

- As tonalidades de cor nas imagens variam dependendo do tipo de fonte de iluminação usada. Enquanto o ajuste Auto pode ser usado para a maioria dos disparos, pode alterar o ajuste quando pretender realizar disparos com a configuração de ajuste de branco específicos para as condições ambientais e fonte de iluminação.
- O modo ajustado é exibido cm o icone respectivo no monitor LCD (Contudo, AUTO não é exibido.).
- Esta opção ´stá também disponível no meenu modo para Manual (p.74).



1. Seleccione a opção de Balanço de Brancos.
 - O ajuste actual é exibido.
"WHITE BALANCE AUTO" é exibido como ajuste por defeito.
2. Use as teclas para CIMA ou para BAIXO para seleccionar o modo desejado.
Pressione o botão SET/DISP. para completar a configuração e voltar ao modo de disparo.
 - Para voltar ao disparo normal de imagem fixa, ajuste o modo para "AUTO".

Modos disponíveis

-  **AUTO (Defeito):**
A câmara ajusta o balanço de brancos automaticamente.
-  **DAY LIGHT:**
Ideal para fotografias com iluminação forte.
-  **CLOUDY:**
Ideal para fotografar na sombra ou quando está nublado.
-  **FLUORESCENT:**
Ideal para fotografias de interior com luz fluorescente.
-  **TUNGSTEN:**
Ideal para fotografia em interiores com luz incandescente normal.

Acerca do balanço de brancos

O olho humano tem a capacidade para compensar por isso ele vê assuntos brancos como branco qualquer que seja a fonte de iluminação. As câmaras digitais têm dispositivos semelhantes e também podem ver assuntos brancos como branco ajustando primeiro o balanço de cor da luz ambiente para equilibrar o assunto. Este ajuste é chamado de Balanço de Brancos.

Utilizar o Menu Modo Manual

- Esta secção explica as opções do menu disponíveis no modo Manual.
- A menos que estabelecido de outra forma, o ajuste para estas opções de menu são retidas até serem alteradas, independentemente da energia ser desligada.

Opções menu disponíveis

- Modos disparo
 - 1) Program:

Este é o modo por defeito.
A câmara automaticamente ajusta a velocidade de obturação e formato abertura. (p.76)
 - 2) Abertura:

A abertura é ajustada manualmente e a câmara ajusta a velocidade automaticamente. (p.78)
 - 3) Manual:

Tanto a velocidade como a abertura são ajustadas manualmente. (p.79)
- Contínuo & Bracket : Permite-lhe seleccionar a função Escalonamento Auto (p.81) assim como a função Disparo Contínuo (p.57).
- Formato imagem (p.58)
- Prioridade memória (p.60)
- Disparador automático (p.61)
- Cor (p.56)
- Compensação exposição (p.71)
- Balanço brancos (p.72)
- ISO: Pode ajustar a sensibilidade. (p.82)
- Foco fixo : Permite-lhe bloquear o ajuste de focagem. (p.82)
- Custom : Pode especificar uma gama de ajustes de qualidade de imagem. (p.83)
- Não são explicados nesta secção detalhes de Contínuo, Formato de imagem, Prioridade memória, Disparador automático, Cor, Compensação exposição e Balanço de brancos.

Utilizar o Menu Modo Manual (Cont.)



1. Selecione “MANUAL” e pressione o botão SET/DISP.



2. Pressionando o botão MENU exibe os ícones das opções disponíveis.

3. Como descrito na p.55, use as teclas ESQUERDA ou DIREITA para seleccionar a opção que pretende ajustar.
4. Use os botões para CIMA ou para BAIXO para seleccionar o modo desejado no menu.
5. Pressione o botão SET/DISP. para completar a configuração e voltar ao modo de disparo (a imagem real é exibida).

O ícone do modo seleccionado aparece no monitor LCD.

- Para ajustar outra opção do menu, sem pressionar o botão SET/DISP., use as teclas ESQUERDA ou DIREITA para seleccionar a opção pretendida.

Utilizar o Menu Modo Manual (Cont.)

Tirar Fotografias no Modo Programa

- Este é o modo de funcionamento por defeito.
- Neste modo, a câmara ajusta automaticamente a velocidade de obturação e abertura de acordo com o brilho do assunto.



Selecione “PROGRAM”

- O ajuste actual é exibido.
“PROGRAM” é exibido como ajuste por defeito.
2. Pressione o botão SET/DISP. para ajustar o modo de disparo.
- O ícone do Modo de Programa aparece no monitor LCD.



Diferenças entre os modos Programa e Auto

- As combinações do formato de velocidade e abertura automaticamente ajustadas pela câmara são os mesmos nos dois modos.
- As funções seguintes podem ser usadas no modo Programa mas não estão disponíveis no modo Auto:
 - Bloqueio AF (focagem) pode ser utilizado para tirar fotografias.
 - Bloqueio AE (exposição) pode ser utilizado para tirar fotografias.
 - O ajuste de balanço de brancos pode ser alterado.
 - A compensação de exposição pode ser usada.
 - Quando pressiona o botão disparador até meio curso, o ajuste de abertura e de velocidade são exibidos no monitor LCD.

Utilizar o Menu Modo Manual (Cont.)

Tirar fotografias com Bloqueio AF (focagem)

Se pressionar a tecla ESQUERDA enquanto activa a fixação de focagem (pressionando o disparador até meio curdo na pag.41), o ajuste de focagem é bloqueado e o respectivo icon aparece no monitor LCD. O ajuste permanece efectivo mesmo após realizar um disparo.

- * Para cancelar Bloqueio -AF, coloque o interruptor de energia em OFF ou pressione Zoom ou a tecla ESQUERDA.

Tirar fotografias com Bloqueio AE (exposição)

Se pressionar a tecla para CIMA enquanto activa o bloqueio de focagem (pressionando o disparador até meio curdo na pag.41), o ajuste de exposição é bloqueado e o respectivo icon aparece no monitor LCD. O ajuste permanece efectivo mesmo após realizar um disparo.

- * Para cancelar Bloqueio -AE, coloque o interruptor de energia em OFF ou pressione Zoom ou altere o ajuste de balanço de brancos.

Alteração do ajuste de balanço de brancos

Pode seleccionar o modo de balanço de brancos pressionando o botão para BAIXO, o modo altera-se e o modo seleccionado é exibido no monitor LCD. Para mais informação consulte p.73.

Utilizar a compensação exposição

Pressionando o botão para CIMA quando tira fotografias exhibe o ajuste de compensação de exposição no monitor LCD. A exposição pode ser corrigida com as teclas ESQUERDA ou DIREITA. Este pode ser ajustado em + ou - 2.0EV em incrementos de 1/3 EV para cada lado do ajuste por defeito.

- * Cada vez que pressiona a tecla para CIMA, a função das tecla ESQUERDA e DIREITA alteram. Pressionando de novo a tecla para CIMA altera as funções das teclas ESQUERDA e DIREITA para modo Macro (ESQUERDA) e Modo Flah (DIREITA) respectivamente..
- * Pode restaurar o ajuste de balanço de brancos normal pressionando a tecla para BAIXO.

Utilizar o Menu Modo Manual (Cont.)

Tirar fotografias no Modo Abertura

- Neste modo a câmara ajusta automaticamente a velocidade de obturação após ter seleccionado o valor da abertura.
- O valor da focagem varia difere com as ampliações do zoom e pode ser comutado em dois níveis de acordo com a ampliação.



1. Selecciona "APERTURE".

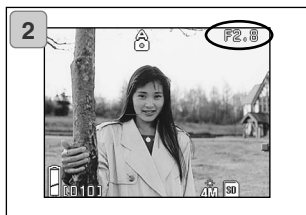

2. Quando pressiona o botão SET/DISP., o ajuste de abertura actual é exibido no monitor LCD e pode fixar a abertura para o ajuste desejado.

Use a tecla para BAIXO para fixar a abertura e de seguida realize a fotografia.

- Cada vez que pressiona a tecla para CIMA, a função das teclas ESQUERDA e DIREITA alteram.
Quando o ajuste de abertura é exibido a branco, os ajustes de abertura e exposição podem ser especificados. Contudo, pressionando a tecla para CIMA, as funções da tecla para BAIXO, ESQUERDA e DIREITA podem ser alteradas para Balanço de brancos (BAIXO), para modo Macro (ESQUERDA) e Modo Flah (DIREITA) respectivamente.
- * Tal como no modo Program (p.76), bloqueio AF e bloqueio AE (p.77) podem ser usados para tirar fotografias no modo Abertura.

Utilizar o Menu Modo Manual (Cont.)

Tirar fotografias no modo de exposição manual

- Velocidade de obturação e valor de focagem podem ser ajustados para condições específicas.
- A velocidade de obturação pode ser ajustada entre 15 e 1/1000 segundos. O valor da focagem varia difere com as ampliações do zoom e pode ser comutado em dois níveis de acordo com a ampliação.



1. Selecciona "MANUAL".

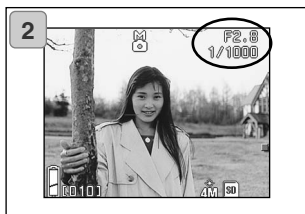

2. Quando pressiona o botão SET/DISP., o ajuste de abertura actual é exibido no monitor LCD e pode fixar a velocidade de obturação e abertura para o ajuste desejado..

Fixe o valor da focagem com a tecla para BAIXO e o da velocidade com as teclas ESQUERDA ou DIREITA.

- Use tripé para prevenir movimento vibrações durante a exposição com velocidade de obturação lentas.
- Quando configura o modo de exposição manual, as funções da tecla para BAIXO, ESQUERDA e DIREITA podem ser alteradas cada vez que o botão para CIMA é pressionado. Quando o ajuste de abertura e velocidade são exibidos a branco, os ajustes de exposição pode ser especificado manualmente. Se pressionar a tecla para CIMA, pode usar as teclas para BAIXO, ESQUERDA e DIREITA para balanço de brancos (BAIXO), para modo Macro (ESQUERDA) e Modo Flah (DIREITA) respectivamente.
- * Tal como no modo Program (p.76), bloqueio AF e bloqueio AE (p.77) podem ser usados para tirar fotografias no modo Abertura.

Utilizar o Menu Modo Manual (Cont.)

Tirar fotografias no modo de exposição manual (Cont.)

- Os valores de focagem e velocidade de obturação serão sempre exibidos no monitor LCD quando configura o modo de exposição manual. O valor de exposição (diferença exposição para brilho) será exibido ao libertar o disparador até meio curso. (Exibição em passos de 1/3EV entre ± 2.0 .)
Mesmo que o brilho circundante altere, o valor de exposição pode ser confirmado sempre que o botão é libertado até meio curso.
- No modo de exposição manual, se o modo de velocidade é fixo em menos 1/2 segundo, o tempo de processamento é maior devido à função de redução de ruído.
- Algumas das funções estarão limitadas no modo de exposição manual.
 - Não pode ajustar os modos de compensação de exposição (p.71, 74) a partir de outros menus.
 - A sensibilidade ISO (p.82) será fixada para "ISO50" quando está ajustada em "AUTO".
 - O modo de flash AUTO não pode ser seleccionado.
 - Quando o flash emite luz no modo de redução de olhos vermelhos (p.114), a configuração de velocidade de obturação.
- Quando tira uma fotografia usando um flash em modo de exposição manual, a intensidade pode não ser apropriada às condições específicas. Neste caso, use modo de intensidade de flash na configuração de qualidade de imagem (p.84).

Utilizar o Menu Modo Manual (Cont.)

Utilizar a Função Auto “Bracket”



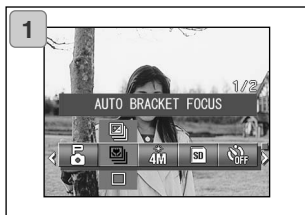

- Neste modo a câmara dispara 3 fotografamas com ajustes de focagem e exposição escalonados (3-fotografamas contínuos).



1. Seleccione a opção ajuste de escalonamento.
 - O ajuste actual é exibido. “SINGLE SHUTTER” é exibido como ajuste por defeito.
2. Use as teclas para CIMA ou para BAIXO para seleccionar “AUTO BRACKET EXPOSURE” ou “AUTO BRACKET FOCUS”.

Pressione o botão SET/DISP. para completar a configuração e voltar ao modo de disparo.

Modos disponíveis

- Velocidade de obturação (defeito):
Este é o modo de disparo normal no qual a câmara dispara um fotografama de cada vez.
-  Obturador Contínuo: Ver p.57.
-  Super Contínuo: Ver p.57.
-  Exposição Auto Escalonada
A câmara dispara uma série de três fotografamas com ajustes de exposição escalonados.
-  Focagem Auto Escalonada:
A câmara dispara uma série de três fotografamas com ajustes de focagem escalonados.
- Use o modo de reprodução para verificar as imagens captadas com a função Escalonamento Auto e seleccione a melhor imagem.

Utilizar o Menu Modo Manual (Cont.)

Alterar a sensibilidade (ISO)

- A sensibilidade pode ser alterada.



1. Selecione a opção de ajuste ISO.
 - O ajuste actual é exibido.
"ISO AUTO" é exibido como ajuste por defeito.
2. Use as teclas para CIMA ou para BAIXO para seleccionar o ajuste desejado.

Pressione o botão SET/DISP. para completar a configuração e voltar ao modo de disparo.

AUTO:

A sensibilidade normal é equivalente a ISO100. A sensibilidade pode ser alterada automaticamente para se ajustar às condições de um assunto.

50/100/200/400:

Sensibilidade elevada é adequada para um assunto com movimento rápido ou locais escuros. Contudo, quanto maior for a sensibilidade maior ruído terá a imagem. Sensibilidade menor é adequada para locais iluminados ou velocidade de obturação lentas.

Tirar fotografias com foco fixo

- Use este modo se pretende fotografar usando o bloqueio de focagem.
- A distância pode ser ajustada em infinito (longas distâncias), 2.5m, 1.2m ou 0.8m.



1. Selecione a opção Focus.
 - O ajuste actual é exibido.
"AUTO FOCUS" é exibido como ajuste por defeito.
2. Use as teclas para CIMA ou para BAIXO para seleccionar a distância desejada.

Pressione o botão SET/DISP. para completar a configuração e voltar ao modo de disparo.

Ajustar a função “Custom” (por medida)

- Esta função permite-lhe usar as selecções do menu e ajustes nas págs. 84-88. Contudo, porque a configuração por defeito o menu é “OFF”, terá que cancelar o ajuste “OFF” para ajustar CUSTOM no menu de configuração (p.120)
- Assim que cancelar o ajuste “OFF”, o ecrã de ajustes do menu surgirá e poderá então fixar os parâmetros de qualidade de imagem tais como brilho do flash e contraste de imagem a seu gosto.

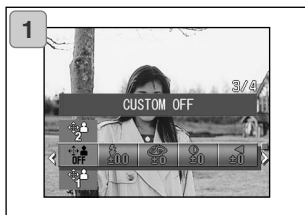

1. Seleccione a opção Custom.
 - O ajuste actual é exibido. "CUSTOM OFF" é exibido como ajuste por defeito.

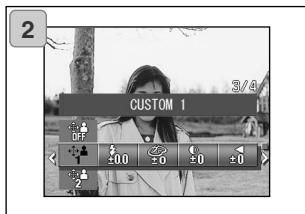

2. Use as teclas Para CIMA ou para BAIXO para seleccionar “CUSTOM 1”. Pode também seleccionar “2”.
 - Pode especificar 2 ajustes de qualidade de imagem por medida diferentes.
3. Após seleccionar o seu ajuste por medida, use as teclas ESQUERDA ou DIREITA para escolher de entre as opções do menu na p.84-88 e especificar os seus ajustes preferidos.
 - Para tirar fotografias com o ajuste normal (por defeito), seleccione CUSTOM OFF e pressione o botão SET/DISP. Para tirar fotografias com os ajustes de qualidade personalizados, seleccione CUSTOM 1 ou 2.

Utilizar o Menu Modo Manual (Cont.)

Ajustar o Brilho do flash

- A intensidade do flash pode ser ajustada.

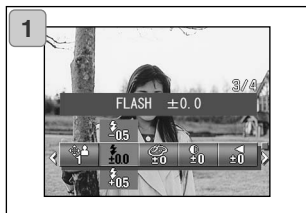

1. Seleccione a opção Flash.
 - O ajuste actual é exibido.
"FLASH + ou - 0.0" é exibido como ajuste por defeito.
2. Use as teclas para CIMA ou para BAIXO para seleccionar o ajuste desejado.

Pressione o botão SET/DISP. para completar a configuração e voltar ao modo de disparo.

- Se pretende reduzir a intensidade do flash, para fotografar a curtas distâncias do assunto ajuste o volume para "-".
Se pretende aumentar a intensidade para fotografar o fundo de um assunto distante ajuste para "+".
- A intensidade do flash pode ser limitada pelo hardware dependendo das condições (distância de focagem, valor do foco, distância ao assunto, sensibilidade, etc)

Utilizar o Menu Modo Manual (Cont.)

Ajuste da saturação

- A claridade a cor das imagens pode ser ajustada.

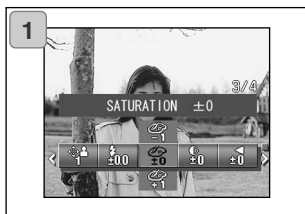

1. Selecione a opção Saturação.
 - O ajuste actual é exibido.
“SATURATION + ou - “ é exibido como ajuste por defeito.
2. Use as teclas para CIMA ou para BAIXO para seleccionar o ajuste desejado.

Pressione o botão SET/DISP. para completar a configuração e voltar ao modo de disparo.

- Ajuste para “+” para aumentar a nitidez da cor e para “-” para reduzir a nitidez da cor.

Ajustar contraste

- O contraste de imagem (espaço entre claro e escuro) pode ser ajustado.

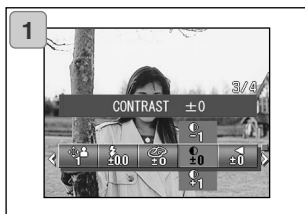

1. Selecione a opção Contraste.
 - O ajuste actual é exibido.
“CONTRAST + ou - “ é exibido como ajuste por defeito.
2. Use as teclas para CIMA ou para BAIXO para seleccionar o ajuste desejado.

Pressione o botão SET/DISP. para completar a configuração e voltar ao modo de disparo.

- Ajuste para “+” para aumentar o espaço entre claridade e escuridão para imagens nítidas e “-” para diminuir e obter imagens suaves.

Ajustar a nitidez

- A nitidez das imagens (nitidez de contornos) pode ser ajustada.

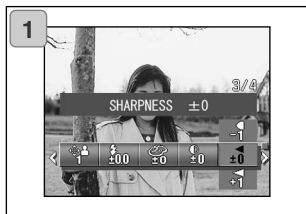

1. Seleccione a opção Nitidez.
 - O ajuste actual é exibido.
“SHARPNESS + ou - “ é exibido como ajuste por defeito.
2. Use as teclas para CIMA ou para BAIXO para seleccionar o ajuste desejado.

Pressione o botão SET/DISP. para completar a configuração e voltar ao modo de disparo.

- Ajuste para “+” para aumentar a nitidez dos contornos e para “-” para os suavizar.

Ajustar a cor

- A cor das imagens pode ser ajustada (uma cor específica pode ser acentuada).



1. Seleccione a opção do ajuste de Cor. (vermelho, verde ou azul)
 - O ajuste actual é exibido.
 - “+ ou - “ é exibido como ajuste por defeito para as 3 cores.
2. Use as teclas para CIMA ou para BAIXO para seleccionar o ajuste desejado.

Pressione o botão SET/DISP. para completar a configuração e voltar ao modo de disparo.

- A Cor (vermelho, verde, azul) é configurada como um valor relativo. 0, 0, 0 e -2, -2, -2 são vistas da mesma forma. Por exemplo para acentuar mais o vermelho as cores precisam ser configuradas para +2 (vermelho), -2 (verde), -2 (azul) e não +2 (vermelho), 0 (verde), 0 (azul).

Alterar a velocidade de obturação

- Velocidade de obturação lenta pode ser alterada de acordo com o modo de flash
- A velocidade de obturação tornar-se-á lenta quando tira fotografias em locais escuros, use tripé para prevenir movimento durante a exposição.

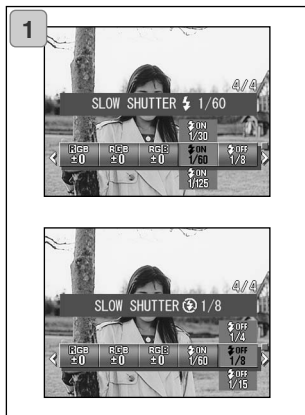

1. Para alterar a velocidade de obturação lenta quando o modo de flash está fixo em AUTO ou FLASH ON (⚡), seleccione “SLOW SHUTTER ⚡”.
 - O ajuste actual é exibido.
Ver a explicação abaixo (*) para mais detalhes acerca das velocidades exibidas.Para alterar a velocidade lenta quando o modo de flash está em OFF (⊕), seleccione “SLOW SHUTTER ⊕”.
 - O ajuste actual é exibido.
“1/8” segundos é exibido como ajuste por defeito.
2. Use as teclas para CIMA ou para BAIXO para seleccionar o ajuste desejado.
Pressione o botão SET/DISP. para completar a configuração e voltar ao modo de disparo.

* Exibição de velocidade de obturação lenta

Velocidades de obturação para SLOW SHUTTER são apenas exibidas quando grande angular (W) está seleccionado no ecrã de ajustes. O quadro abaixo mostra as velocidades de obturação correspondentes para telefoto (T). A velocidade por defeito exibida para grande angular (W) é 1/60 segundos.

Note também que a velocidade de obturação não altera para cada distância focal quando SLOW SHUTTER ⊕ é seleccionado.

Grande angular (W)	1/8	1/15	1/30	1/60	1/125
Telefoto (T)	1/12.5	1/25	1/25	1/100	1/200

Visualização Imediata Páginas Múltiplas (Reprodução Índice)

- Até 9 fotografamas podem ser exibidos no monitor LCD em simultâneo. Pode aceder rapidamente às imagens pretendidas. Pode também apagar imagens não pretendidas.

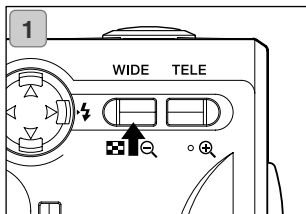

1. Pressione o botão Play para reproduzir as imagens e de seguida o botão de zoom WIDE.

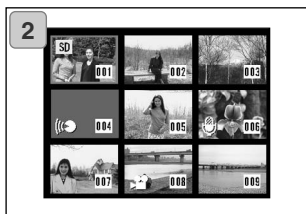

2. Os índices dos 9 fotografamas são exibidos todos ao mesmo tempo. A imagem seleccionada quando digitou o menu será circundada por uma moldura vermelha. Use as teclas ESQUERDA, DIREITA, CIMA ou BAIXO para deslocar a moldura e seleccionar a imagem que pretende exibir (ou apagar).

- Pressionando a tecla ESQUERDA quando o primeiro fotografama é seleccionado ou a tecla DIREITA no último fotografama comutará o ecrã para as novas imagens seguintes.



3. Pressione o botão de zoom TELE ou o botão SET/DISP. a imagem seleccionada será exibida no formato normal.
 - Se deseja apagar a imagem seleccionada, pressione o botão DELETE. Após pressionar o botão DELETE, os procedimentos são os mesmos dos explicados nas p.51-2 até p.53.
 - Se pretende apagar todas as imagens num cartão não importa qual a imagem é exibida.

Reproduzir imagens ampliadas (Zoom Digital)

- Pode reproduzir as suas imagens como ampliações .



1. Após pressionar o botão PLAY, use as teclas ESQUERDA ou DIREITA para seleccionar a imagem que pretende ver.

De seguida use o botão zoom TELE para aproximar; cada vez que pressiona o botão TELE a imagem é ampliada.

- O valor de zoom é exibido no monitor LCD.
- Para afastar pressione o botão WIDE. Também o disparador até meio curso para exibir a imagem no formato normal.

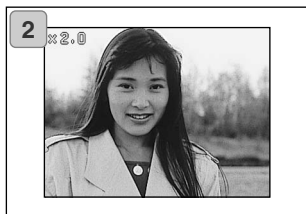

2. Use as teclas ESQUERDA, DIREITA, CIMA ou BAIXO para navegar a volta da parte da imagem que pretende visualizar.

- Para conservar a sua pilha uma vez que terminou a visualização, pressione o botão PLAY novamente para desligar o monitor.

Utilizar a função visualização rápida

- Se pré configurara a câmara para o modo de visualização rápida (p 111), pode rever as imagens no monitor LCD assim que as capta.

Quando utiliza o monitor LCD para captar as imagens:

- 1) Após captar uma fotografia o monitor LCD exibe-a automaticamente.
- 2) Após Carca de três segundos depois, o monitor LCD volta à imagem completa.

Quando utiliza o visor para captar as imagens, com o monitor LCD desligado:

Após o monitor LCD exibir a última imagem captada, desliga-se automaticamente.

Reprodução de som após gravação de imagem

- Reprodução de som em imagens gravadas(p.68)

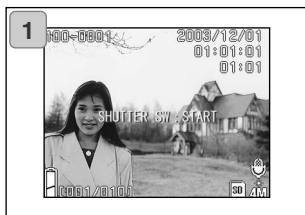

1. Pressione o botão PLAY e de seguida seleccione After Recording image com as teclas ESQUERDA ou DIREITA.
 - Quando reproduz imagem pré gravada, um ecrã será exibido como em 1. O tempo de gravação será exibido na parte superior direita do ecrã.
2. Pressione o botão disparador do obturador para reproduzir o som. Voltará à imagem 1 quando a reprodução termina.
 - O tempo de reprodução será exibido na parte superior direita do ecrã.

Reprodução de memos de voz

- Reproduz os conteúdos dos seus comentários de voz (p. 70).

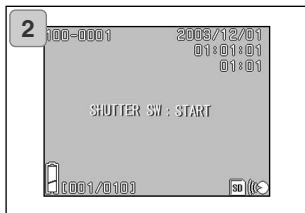

1. Após pressionar o botão PLAY use as teclas ESQUERDA ou DIREITA para seleccionar uma imagem memo voz.
 - O tempo do memo voz é exibido na parte superior direita do ecrã.
 2. Pressione o botão disparador e o memo de voz é reproduzido. Quando o memo acaba, a exibição volta ao ecrã 1.
 - O tempo de reprodução (gasto) é exibido na parte superior direita do ecrã.
- **Reprodução de memo voz e som para imagem pós gravação.**
- Tenha cuidado para não cobrir o altifalante no topo da câmara (p.16).
 - Pressione de novo o disparador se pretende parar durante a reprodução.

Utilizar o Menu EXECUTAR

Utilizar o menu EXECUTAR

- Pode usar este menu para copiar e proteger as suas imagens e especificar ajustes de impressão DPOF. Não importa se a câmara está ligada ou desligada.

Opções do menu disponíveis

- Copiar & Mover: Permite copiar ou mover imagens para outro cartão. (p.94)
- DPOF: Especifica as imagens a serem impressas e o número de cópias de cada imagem. (p.97)
- Proteger: Usado para proteger imagens de serem apagadas. (p.101)
- Reformatar: Permite reduzir o formato de uma imagem. (p.104)
- Exibição slide: Reproduz automaticamente as imagens como uma exibição de slides contínuos. (p.105)



1. Após pressionar o botão PLAY, pressione o botão SET/DISP. e o ecrã do menu PLAY será exibido.



2. Usando as teclas ESQUERDA ou DIREITA seleccione o menu de ajustes desejado.

Utilizar o Menu EXECUTAR (Cont.)



3. Use as teclas para COIMA ou para BAIXO para seleccionar o modo do menu e de seguida pressione o botão SET/DISP. para especificar o modo de ajustes.

- O icone para o modo seleccionado é iluminado.



4. Quando completar todos os ajustes, use a tecla para BAIXO para seleccionar "OK" e pressione o botão SET/DISP.

- Terminado os ajustes o ecrã do menu reaparece. A partir deste ecrã, pressione o botão MENU para voltar à imagem reproduzida.
- Para detalhes sobre ajustes, consulte as páginas que se seguem.

Utilizar o Menu EXECUTAR (Cont.)

Copiar e mover imagens

- Pode proceder da forma a seguir descrita para copiar ou mover imagens fixas ou vídeos para outros “media”.
- Para imagens protegidas deve primeiro cancelar a protecção antes de as mover.



1. Selecciono “COPY & MOVE”.



2. Use as teclas para CIMA ou para BAIXO para seleccionar o modo.
Após seleccionar o modo “media”, use o botão SET/DISP. para seleccionar o “media” para onde os dados vão ser copiados ou movidos.
 - Se aí não existirem imagens, ou nenhum cartão está inserido, media não pode ser seleccionado.



3. Selecciono o modo unidade e de seguida use o botão SET/DISP. para seleccionar “SELECT” (para seleccionar um fotograma ou múltiplos fotogramas) ou “ALL ON”.

Utilizar o Menu EXECUTAR (Cont.)



4. Após seleccionar o modo COPY/MOVE, use o botão SET/DISP. para seleccionar COPY ou MOVE.



5. Quando terminar todas as selecções, use a tecla para BAIXO para seleccionar "OK" e de seguida pressione o botão SET/DISP.
- Pressionando o botão MENU ou o botão SET/DISP. no icone posicionado mesmo acima de "OK" anula os ajustes e volta ao ecrã no passo 1.
 - Se seleccionar "SELECT" como o modo unidade prossiga para o passo 6. Se seleccionou "ALL ON", prossiga para a p.96-8.



6. Uma imagem de 8-fotogramas é exibido.

Pressionando os botões ESQUERDA, DIREITA CIMA ou para BAIXO desloca a moldura vermelha à volta do ecrã. Use esta moldura para seleccionar a imagem a ser copiada ou movida e de seguida pressione o botão SET/DISP.

- Pressionando a tecla ESQUERDA quando o primeiro fotograma é seleccionado ou a DIREITA no último fotograma exibirá o ecrã com as oito imagens seguintes.

7



7. As imagens seleccionadas no passo 6 são rodeadas por uma moldura amarela.

Para seleccionar outras imagens repita o processo (Volte ao passo 6).

Quando acabar a selecção das imagens use as teclas 4-vias para seleccionar "END" e de seguida pressione o botão SET/DISP.

8



8. Surge nesse momento um ecrã de confirmação. Para mover as imagens seleccione "YES" com a tecla ESQUERDA ou DIREITA, de seguida pressione o botão SET/DISP.

- Se seleccionar "NO" e pressione o botão SET/DISP, voltará ao ecrã 1 sem mover qualquer imagem.

9. Copiar ou mover é iniciado e a mensagem "Now COPY..." ou "Now MOVE..." é exibida.

Quando a operação termina, o ecrã do passo 1 reaparece.

Seleccionar/Anular selecção de imagens para impressão (DPOF)

- Pode encomendar uma impressão digital num laboratório fotográfico (com excepção de alguns) tal como um serviço de revelação normal.
- DPOF é abreviatura para Digital Print Order Format. DPOF é um formato para gravação em cartões de memória, etc. assim podem ser usados por impressoras digitais compatíveis com DPOF e serviços de laboratórios para impressão das imagens tiradas com a sua câmara.
- Pode seleccionar os fotogramas(um, múltiplos ou todos) que pretende imprimir de todas as imagens fixas realizadas. Pode também anular os ajuste. Contudo não pode imprimir imagens vídeo.
- O número máximp de impressões para uma imagem é de 999.



1. Selecciono “DPOF”.



2. Use as teclas para CIMA ou para BAIXO para seleccionar o modo.

- Após seleccionar o modo “media”, use o botão SET/DISP. para seleccionar o “media” que contem as imagens a serem impressas (ou anular a selecção).
- Se aí não existirem imagens, ou nenhum cartão está inserido, media não pode ser seleccionado.

Utilizar o Menu EXECUTAR (Cont.)



3. Após seleccionar o modo de unidade, use o botão SET/DISP. para seleccionar "SELECT" Se pretende imprimir (o desseleccionar) um fotograma ou múltiplos fotogramas. Para imprimir todos os fotogramas, seleccione "ALL ON". Para cancelar todos os ajustes de impressão, seleccione "ALL OFF".



4. Após seleccionar o modo data, use o botão SET/DISP. para seleccionar "DATE ON" ou "DATE OFF".
- Se seleccionar "DATE ON", a data e hora de gravação também serão impressas.



5. Quando completar todas as selecções, use a tecla BAIXO para seleccionar "OK" e de seguida pressione o botão SET/DISP.
- Pressionando o botão MENU ou o botão SET/DISP. no icone posicionado por baixo de "OK" anula os ajustes e volta ao ecrã no ponto 1.
 - Se seleccionou SELECT como o modo unidade, prossiga para o passo 6 na p.99. Se seleccionou ALL ON, prossiga para o passo 9 na pág. 100. Se seleccionou ALL OFF, prossiga para o passo 10 na pág. 100.

Utilizar o Menu EXECUTAR (Cont.)



6. O ecrã “SELECT SET” aparece.

Use as teclas para CIMA OU para BAIXO para seleccionar “LAST SET FILE READ” ou “INIT. VAL. <0>” e de seguida pressione o botão SET/DISP.

- Se não pretende especificar qualquer ajuste DPOF, seleccione “CANCEL” e pressione o botão SET/DISP.

- Seleccionando “LAST SET FILE READ”, pode re utilizaro ficheiro que contem os ajustes de impressão anteriores. Se estes não estão gravados em nenhum ficheiro. Esta opção não seleccionada. Neste caso, seleccione “INIT. VAL. <0>”.
- Seleccionando “INIT. VAL. <0>” e pressionando a tecla ESQUERDA ou DIREITA, pode reiniciar todos os fotografamas para os seus ajustes antes de manuseados.



7. É exibida uma imagem de 8-fotografamas.

Use as teclas para a ESQUERDA, DIREITA, CIMA ou BAIXO para deslocar a moldura vermelha à volta do ecrã. Usando a moldura para seleccionar uma imagem permite-lhe alterar, ajustar (ou cancelar) as configurações DPOF para a imagem.

- As imagens especificadas para impressão são envoltas numa moldura amarela e o número de impressões especificado é mostrado no canto superior esquerdo da imagem. Usando a moldura vermelha para seleccionar uma imagem e pressionando os botões de zoom (T e W), pode aumentar ou diminuir o nº de impressões.
 - Se usar a moldura vermelha para seleccionar uma imagem sem nº de impressões especificado e de seguida pressionar o botão SET/DISP, o nº de impressões para a imagem é fixo em 1.. Pode usar os botões de zoom (T e W) para aumentar ou diminuir o nº de impressões.
 - Se pressionar a tecla ESQUERDA no primeiro fotografama e a DIREITA no último, o ecrã altera ara mostrar os 8 fotografamas anteriores ou os 8 fotografamas seguintes.
8. Para sair do ecrã de selecção, use a tecla ESQUERDA, DIREITA, CIMA ou BAIXO para seleccionar “END” e de seguida pressione o botão SET/DISP. (Prossiga para a página seguinte ponto 10).

Utilizar o Menu EXECUTAR (Cont.)



9. e seleccionou “ALL ON”:

Use as teclas para CIMA ou para BAIXO ou os botões de zoom (T ou W) para especificar o nº de impressões e de seguida pressione o botão SET/DISP.



10. O ecrã de confirmação é exibido.

Se seleccionou “ALL ON” ou “SELECT”:

Use as teclas ESQUERDA ou DIREITA para seleccionar “YES” e de seguida pressione o botão SET/DISP.



Se escolher “ALL OFF”:

Selecione “YES” e de seguida pressione o botão SET/DISP.

- Se seleccionar “NO” e pressionar o botão SET/DISP., os seus ajustes serão invalidados e voltará ao ecrã 1.

11. O ecrã “Now DPOF SET...” (ou “Now DPOF OFF...”) é exibido. Após os ajustes (ou anulação da selecção) estarem completados, o ecrã volta ao ecrã 1.

Utilizar o Menu EXECUTAR (Cont.)

Configurar/Cancelar Protecção das Imagens Importantes

- Pode proteger as imagens fixas e vídeos mais importantes de serem apagadas. (Pode seleccionar algumas ou todas). também pode cancelar a protecção.
- Se formatar um um cartão (p.108), mesmo as imagens protegidas serão apagadas.



1. Selecciono "PROTECT".

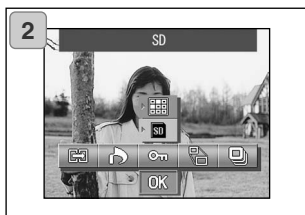

2. Use as teclas para CIMA ou para BAIXO para seleccionar o modo. Após seleccionar o modo media, use o botão SET/DISP. para seleccionar o mediaque contem as imagens a serem protegidas (ou desprotegidas).
 - Se não existirem imagens, ou nenhum cartão está inserido, media não pode ser seleccionado.



3. Após seleccionar o modo unidade, use ao botão SET/DISP. para seleccionar "SELECT" Se pretende proteger (ou desproteger) um fotograma ou múltiplo. Para proteger todos os fotogramas seleccione "ALL ON". Para cancelar todos os ajustes de protecção seleccione "ALL OFF".

Utilizar o Menu EXECUTAR (Cont.)



4. Quando finalizar todas as seleções use a tecla para BAIXO para seleccionar “OK” e de seguida pressione o botão SET/DISP.
- Pressionando o botão MENU ou pressionando o botão SET/DISP. no ícone posicionado por baixo de “OK” anula os ajustes e volta ao ecrã no passo 1.
 - Se seleccionou “SELECT” como unidade de modo, prossiga para o passo 5. Se seleccionou “ALL ON” ou “ALL OFF”, prossiga para a pág. 103-7.

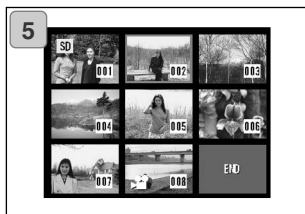

5. O índice de 8 fotografias aparece. Usando as teclas ESQUERDA, DIREITA, CIMA ou para BAIXO desloca a moldura vermelha para uma imagem que pretende proteger (ou cancelar a protecção) e pressione o botão SET/DISP.
- Pressionando a tecla ESQUERDA quando o primeiro fotograma é seleccionado ou a DIREITA no último comutará a exibição para as próximas 8 imagens.



6. Imagens seleccionadas no ponto 5 são envolvidas por uma moldura amarela.

Para seleccionar outras imagens, repita o procedimento de selecção. (Volte ao ponto 5).

Quando terminar a selecção de imagens use as teclas ESQUERDA, DIREITA, CIMA ou para BAIXO para seleccionar “END” e pressione o botão SET/DISP.



7. É exibido um ecrã de confirmação.
- Selecione “YES” com a tecla ESQUERDA ou DIREITA e pressione SET/DISP.
- Se seleccionar “NO” com as teclas ESQUERDA ou DIREITA e pressionar o botão SET/DISP., os seus ajustes serão invalidados e voltará ao ecrã 1.
8. TO ecrã “Now PROTECT...” (ou “Now PROTECT OFF”) é exibido. Após completar os ajustes (ou cancelar a protecção), a exibição volta ao ecrã 1.

Utilizar o Menu EXECUTAR (Cont.)

Reduzir o tamanho da imagem (Reformatar)

- Pode reduzir o formato das suas imagens. Quando reformata uma imagem um novo ficheiro mais pequeno é criado.
- Use esta função quando envia as suas imagens como anexos e-mail ou quando necessita de uma imagem mais pequena.
- A função de reformatação não está disponível para iamgens vídeo.



1. Selecciona a imagem a reformatar no ecrã de reprodução e selecciona a opção "RESIZE".



2. Use a tecla para CIMA para seleccionar o modo formato e de seguida use o botão SET/DISP. button para seleccionar o formato.
 - Gravações VGA com 640 × 480 pixels e QVGA com 320 × 240.



3. Quando completar a seleccionção, use a tecla para BAIXO para seleccionar "OK" e pressione SET/DISP.
 - Pressionando o botão MENU ou pressionando SET/DISP. no icone por baixo de "OK" anula os ajustes e volta ao ecrã no passo 1.

Utilizar o Menu EXECUTAR (Cont.)



4. Use a tecla ESQUERDA ou DIREITA para seleccionar “YES” e pressione SET/DISP. para gravar a imagem reformatada como uma nova imagem.

- Para cancelar a reformatação de imagem seleccione “NO” e pressione o botão SET/DISP.
- Se não existir memória suficiente para gravar a imagem uma mensagem de erro “MEMORY FULL” é exibida.

EXECUTAR UMA EXIBIÇÃO DE SLIDES

- A exibição de slides é realizada por ordem do 1º para o último slide com intervalo fixo.



1. Seleccione “SLIDE SHOW”.
2. Use a tecla para BAIXO para seleccionar “OK” e pressione o botão SET/DISP.
3. Os slides serão exibidos por ordem, iniciando com o 1º slide em intervalos de cerca de 2 segundos. OA exibição termina com a exibição do último fotograma.
 - Se pretende parar durante a exibição de slides, pressione o botão SET/DISP. Neste caso o fotograma actual será exibido.

Configurações da Câmara

Utilizar o Menu Configuração

Usar o Menu de configuração

- Ajustando cada item no menu de configuração para as suas preferências, pode personalizar a sua câmara como deseja.
- Não importa se a energia está ligada ou desligada, os ajustes são gravados pela câmara até serem alterados.
- Pode seleccionar o menu Setup(configuração) a parti do modo de disparo (imagem real) ou através do ecrã de reprodução.

Opções disponíveis

- Formato: Inicializa um cartão (p.108)
- Monitor: Permite-lhe especificar os ajustes para o monitor LCD (p.110)
- REC. SET: Permite especificar os ajustes para o modo disparo (p.113)
- Som : Pode ligar e desligar os vários sons da câmara (p.117)
- Setup básico: Permite especificar ajustes pessoais e data e hora (p.118)



1. Com a imagem real no ecrã, pressione o botão MODO.

Use a tecla para CIMA ou para BAIXO para seleccionar “SET UP”.

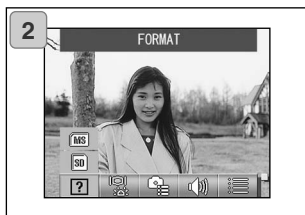

2. Pressione o botão SET/DISP. para exibir os icones para as opções do menu disponíveis.
 - Pressionando o botão MODO a partir do ecrã de reprodução de imagem exibe o menu SET UP.

Utilizar o Menu Configuração (Cont.)



3. Com as teclas **ESQUERDA** ou **DIREITA** seleccione os ajustes do menu.



4. Use a tecla para **CIMA** ou para **BIAIXO** para seleccionar um modo a partir do menu e pressione o botão **SET/DISP.** para especificar os ajustes.
5. Quando terminar, pressione o botão **MENU**.

Quando os ajustes estão completos, o ecrã de configuração (ecrã no ponto 4) reaparece. Se aceder ao menu **SETUP** a partir do ecrã de reprodução, a reprodução de imagem reaparece.

- No ecrã do menu **SET UP** (ecrã no ponto 1), pressionando o botão **MENU** volta ao modo de disparo (imagem real).
- Consulte as páginas seguintes para mais informação em como realizar ajustes específicos a cada menu.

Formar cartão de memória

- Formatar um cartão de memória é o passo inicial(quando foi comprado).
- Cuidado: A formatação apaga todos os addos, mesmo as imagens que estão protegidas (p.101).
- A formatação dos cartões deverá ser realizada com a câmara. A formatação com computador pode provocar funcionamento deficiente.

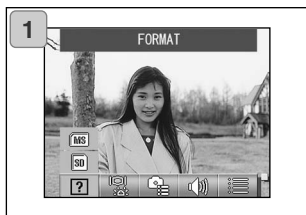

1. Selecciona "FORMAT".

Com as teclas para CIMA ou para BAIXO seleccione o tipo de material a ser formatado e pressione o botão SET/DISP.

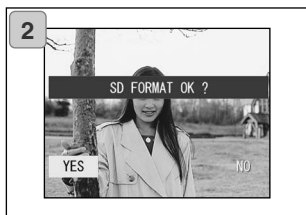

2. YSerá confrontado com um pedido de confirmação. Para executar a formatação seleccione "YES" com as teclas ESQUERDA ou DIREITA e pressione o botão SET/DISP.
 - Se decidir não formatar seleccione "NO" e pressione o botão SET/DISP.

3



Quando a formatação é iniciada surge a mensagem "Now FORMAT..."

Quando a formatação termina, a câmara volta ao modo menu Set-up.

Durante a formatação certifique-se de que não abre a tampa das pilhas/cartão para não danificar o cartão.

Utilizar o Menu Configuração (Cont.)

Especificar os ajustes do Monitor LCD

- Proceda da forma a seguir para especificar os ajustes do monitor LCD.

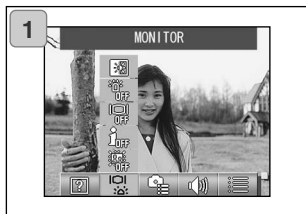

1. Selecciona “MONITOR”.



2. Com as teclas paara CIMA ou para BAIXO seleccione o modo.

De seguida use o botão SET/DISP. para ligar ou desligar cada um dos modos.

3. Quando terminar pressione o botão MENU.

Quando os ajustes estão completos o ecrã do menu SET UP reaparece.

Modos disponíveis

- **QUICK VIEW (VISTA RÁPIDA):**
Permite configurar a câmara de modo a verificar as imagens logo após as captar.
- **INFORMATION (INFORMAÇÃO):**
Permite comutar entre mostrar ou esconder a informação da imagem.
- **MONITOR:**
Permite alterar o modo de funcionamento do monitor LCD.
- **BLUE LED (LED AZUL):**
Pode desligar o LED que brilha quando a câmara é iniciada e desligada.
- **MONITOR COLOR (COR DO MONITOR):**
Permite ajustar o brilho e as tonalidades de cor do monitor (p.112)

Utilizar o Menu Configuração (Cont.)

Configurar QUICK VIEW

- Ajuste este modo para “QUICK VIEW ON” para exibir imagens no monitor LCD imediatamente após serem fotografadas assim pode sempre verificar as suas imagens como e onde as captou.
- O ajuste por defeito é “QUICK VIEW OFF”.
- Consulte p.90 para mais informação acerca desta função.

Esconder informação da imagem

- Seleccionando “INFORMATION OFF”, pode impedir a câmara de mostrar a informação da imagem (p.38, 48) durante o disparo ou reprodução.
- O ajuste por defeito é “INFORMATION ON” (exibir).

Alterar o modo de funcionamento do monitor LCD

- Quando liga a câmara, o monitor ilumina-se. Contudo, pode anular esta características seleccionando o ajuste “MONITOR OFF”
- O ajuste por defeito é “MONITOR ON”.
- Quando “MONITOR OFF” ié seleccionadopode ligar o monitor LCD pressionando o botão SET/DISP. após a ligar a câmara.

Impedir a ligação do LED Azul

- Quando a câmara está em inicialização o LED azul (ver p.16) ilumina-se. Contudo seleccionando “BLUE LED OFF” isso não acontece.
- O ajuste por defeito é “BLUE LED ON”.

Ajustar brilho e cor do monitor LCD

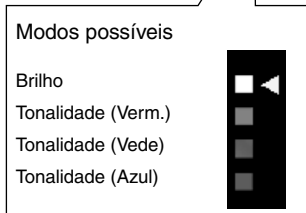
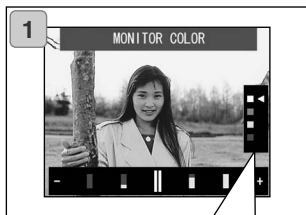

1. Seleccione “MONITOR COLOR” e pressione SET/DISP. para exibir o ecrã de ajuste de monitor.
2. Seleccione o modo (brilho ou cor) que pretende ajustar movendo o cursor no de selecção com as teclas para CIMA ou para BAIXO.

Presionando as teclas ESQUERDA ou DIREITA move o cursor na barra de ajuste profundo do ecrã.

Após realizar os ajustes, pressione SET/DISP. para completar a configuração.

- Para tornar mais claro (cor mais profunda), desloque o cursor para “+” com a tecla DIREITA. Para tornar mais escuro(cores mais clara) desloque o cursor para “-” com a tecla ESQUERDA.
- A cor é configurada como um valor relativo.
Por exemplo, para acentuar o vermelho, o verde e azul necessitam ser ajustados o mais para a esquerda assim como o vermelho o mais para a direita.

Utilizar o Menu Configuração (Cont.)

Especificar os ajustes do modo de disparo

- Proceda da forma a seguir para especificar os ajustes do modo de disparo.



1. Selecciona "REC. SET".

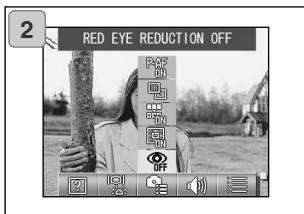

2. Use as teclas para CIMA ou para BAIXO para seleccionar o modo. Use o botão SET/DISP. para ligar ou desligar cada modo.
3. Quando terminar pressione o botão MENU.
Quando os ajustes estão completos o ecrã do menu SET UP reaparece.

Modos disponíveis

- RED EYE REDUCTION:
Permite utilizar o modo de redução de olhos vermelhos. (p.114)
- DIGITAL ZOOM:
Permite tirar fotografias com o zoom digital (p.114)
- NUMBER RESET:
Pode reiniciar o número de ficheiro. (p.115)
- CHANGE EXPOSURE:
Pode alterar o modo de medição de exposição (AE), (p.115)
- CHANGE FOCUS:
Pode alterar o modo de medição de focagem (AF), (p.116)

Utilizar o Menu Configuração (Cont.)

Tirar fotografias com redução de olhos vermelhos

- Seleccionando a redução de olhos vermelhos, pode minimizar este efeito que provoca os olhos vermelhos nas fotografias com flash (o ajuste por defeito é OFF.)
- Quando pressiona o botão disparador do obturador o pré flash dispara sendo seguido pelo disparo real do flash que termina a foto.
- Até o disparo real do flash, não movimente a câmara ou deixe que o seu assunto se mova.
- Se o assunto não está voltado para o pré-flash ou flash final ou a distância do assunto é demasiada, o efeito da redução dos olhos vermelhos pode não ser aparente.

Utilizar o zoom digital

- Se seleccionar "DIGITAL ZOOM ON", isto pode aumentar o alcance da posição máxima de ampliação do zoom óptico 2x, (o ajuste por defeito é OFF.)
- Quando usa o zoom digital, visualiza o campo através do monitor LCD. O zoom digital não é visível através do visor, porque o efeito é realizado electronicamente
- Quando realiza vídeos, o zoom digital não está disponível.

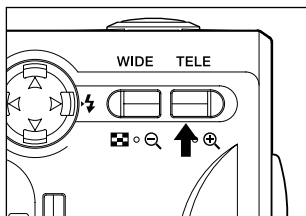

Para realizar uma fotografia, pressione o botão TELE até alcançar o final do alcance óptico, de seguida liberte o botão por breves momentos e volte a pressioná-lo mantendo-o, o zoom digital é engrenado.

- O monitor LCD exibirá o valor do zoom digital (x2).
- Para voltar ao modo normal pressione o botão de zoom W.

Reajustar o número de ficheiro

- O método de ajuste dos números de ficheiro pode ser alterado.
- * **NUMBER RESET OFF (ajuste por defeito)**
Números de ficheiro consecutivos são atribuídos como mostrado a seguir. (os números de ficheiro são continuados se um novo cartão é inserido).
XXXX1.jpg, XXXX2.jpg, XXXX3.jpg...
- * **NUMBER RESET ON**
Cada vez que um novo cartão é inserido, os números são atribuídos começando em XXXX1.jpg. Se um cartão que já contém imagens é colocado, os números de ficheiro atribuídos continuam a partir dos números já existentes no cartão.

Alterar os modos de exposição Auto (AE)

- A sua câmara usa uma medição ponderada ao centro como defeito, mas pode ser alterado para medição pontual.
- A medição pontual é usada para assegurar a combinação de exposição para uma parte específica do seu assunto.
- * **Medição ponderada ao centro (AE CENTER)**
Neste modo a câmara ajusta a exposição de acordo com a medição para a parte central de todo o fotograma. É ideal para realizar fotos onde o brilho do assunto no centro do fotograma é desejado.
- * **Medição pontual (AE SPOT)**
Na medição pontual a câmara mede a luz no centro do fotograma e fixa a exposição nesse ponto. Este modo é ideal quando o fundo da imagem é mais brilhante do que o assunto, ou existe um grande contraste entre os dois.

Alterar o modo de medição de focagem (AF)

- O sistema de medição de focagem pode ser alterado.
- * **exo-AF sensor ON (ajuste por defeito)**
 - Ajuste normal.
 - Este modo usa o AF externo e plano de imagem AF usando um CCD para fixar a focagem. Este modo usa o AF óptimo na câmara para a cena a ser fotografada.
- * **exo-AF sensor OFF**
 - Este modo ajusta a focagem usando apenas o plano de imagem A com um CCD sem AF externo. Seleccione esta opção quando uma focagem de alta precisão é necessária.
 - Estas opções estão disponíveis para todos os disparos.
 - Se é seleccionado OFF, o tempo necessário para focar pode ser mais longo no modo de selecção de cena, etc.

Utilizar o Menu Configuração (Cont.)

Alterar os ajustes de som

- Use este processo para ligar e desligar os tons de aviso da câmara, s efeitos de som e som do disparador.
- O defeito é "ON" (emissão de som) para todos os sons.

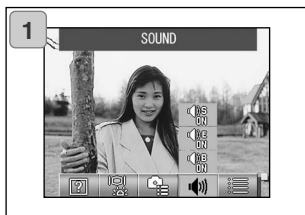

1. Selecciona "SOUND".



2. Use a tecla para CIMA ou para BAIXO para seleccionar o modo. Use o botão SET/DISP. para ligar ou desligar cada modo.
3. Quando terminar os ajustes, pressione o botão MENU.
- Quando os ajustes estão completos surge o ecrã SET UP.

Utilizar o Menu Configuração (Cont.)

Especificar a configuração básica da câmara

- Pode usar este procedimento para especificar os ajustes básicos da câmara tais como data e hora e ajustes pessoais.

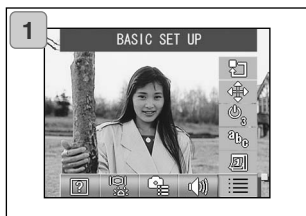

1. Selecciona "BASIC SET UP".

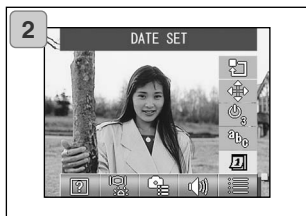

2. Use a tecla para CIMA ou para BAIXO para seleccionar o modo. Use o botão SET/DISP. para ligar ou desligar cada modo.
3. Quando terminar os ajustes, pressione o botão MENU. Quando os ajustes estão completos surge o ecrã SET UP.

Modos disponíveis

- DATE SET:
Permite ajustar data e hora)(p.119)
- LANGUAGE:
Pode alterar o ajuste de idioma. (p.119)
- AUTO POWER OFF:
Permite alterar o período para a função de Desligar Auto. (p.119)
- CUSTOM:
Pode especificar ajustes pessoais para modos de disparo. (p.120)
- DEFAULT:
Permite restaurar os ajustes por defeito da câmara. (p.120)

Utilizar o Menu Configuração (Cont.)

Ajustar a Data e Hora

- Se a pilha é retirada por aproximadamente 24 horas ou mais, a data e hora será perdida. Neste caso por favor acerte a data e hora.

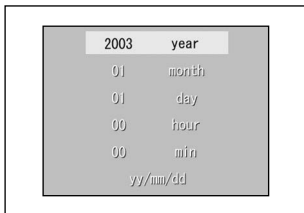

Selecione “DATE SET”, pressione SET/DISP. e o ecrã de ajuste de data e hora aparece.

Ver passos 3 a 5 nas páginas 29 e 30 acerca de como realizar os ajustes.

Lterar idiomas

- Pode usar o método abaixo para alterar o idioma exibido no monitor LCD.

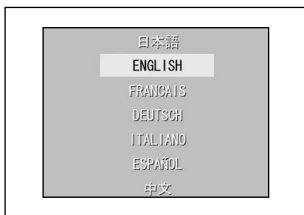

Selecione “LANGUAGE”, pressione o botão SET/DISP. e o ecrã de ajuste de idioma aparece.

Ver passo 1 a 2 na pág. 29 para instruções na realização dos ajustes.

Ajustar o período de Desligar Auto

- Pode alterar o intervalo do período de desligar automático iniciando com 3 minutos (defeito).
- Selecione “AUTO POWER OFF” e de seguida use o botão SET/DISP. para seleccionar “10 MIN” or “OFF”.
- Se seleccionar OFF, a função de desligar automático é desligada e é necessário ter cuidado para evitar o desgaste das pilhas. Quando termina de fotografar ou de reproduzir imagens, desligue a energia fechando a tampa da lente ou desligando o monitor LCD para poupar energia.

Utilizar o Menu Configuração (Cont.)

Especificar ajustes pessoais

- Pode usar esta função para desactivar ajustes individuais para os modos no menu modo Manual (p.74).
- Pode também usar este processo para activar os ajustes pessoais (p.83).
- Se OFF é seleccionado nesta configuração, apenas os modos por defeito são válidos e as funções modo especificado são desactivadas.

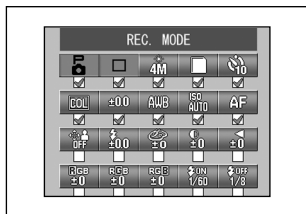

Selecione “CUSTOM” e pressione SET/DISP. para exibir o ecrã de ajustes. Modos configurados para ON são marcados com um tique (✓). Use a tecla ESQUERDA ou a DIREITA para seleccionar um modo e o botão SET/DISP. para configurar o modo para ON ou OFF.

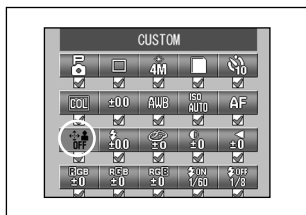

Para capacitar os ajustes Custom (p.83), selecione “CUSTOM” e pressione o botão SET/DISP.

- Pode também desactivar ajustes em cada modo.

Restaurar os ajustes iniciais

- Esta característica permite alterar todos os ajustes que tem especificados no modo de disparo e configurar o menu para os seus ajustes iniciais de uma só vez.



Quando selecciona “DEFAULT” e pressiona o botão SET/DISP., aparece um ecrã de confirmação.

Use a tecla ESQUERDA ou DIREITA para seleccionar “YES” e pressione o botão SET/DISP.

- Se selecciona “NO”, o ajuste é ignorado e o ecrã do menu SET-UP reaparece.

Ambientes operativos

- Imagens gravadas com a câmara podem ser transferidas para um computador usando o cabo USB fornecido.

1. Windows

- OS: Versões Pré instaladas do Microsoft Windows 98, Windows 98 SE, Windows XP, Windows 2000 Professional ou Windows Me
- Memória: 16MB de RAM ou superior (32MB ou mais recomendado)
- Monitor: 32,000 cores ou mais, resolução de of 640 × 480 pixels ou superior
- Outros: Drive CD-ROM, porta USB (equipado de origem)

2. Macintosh

- OS: Mac OS 9.0/9.1/9.2/Mac OS X (Versão 10.0.4-10.2)
- CPU: PowerPC or more
- Memória: 116MB de RAM ou superior (32MB ou mais recomendado)
- Monitor: 32,000 cores ou mais, resolução 640 × 480 pixels ou superior
- Outros: Drive CD-ROM, porta USB (equipado de origem)

Ligar ao PC (Cont.)

Ligação com cabo USB

- Desligue a energia da câmara.
- Não é necessário desligar o computador quando liga ou desliga o cabo USB da câmara.

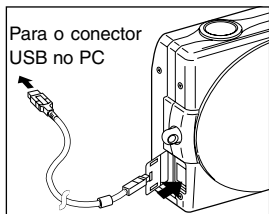

1. Ligue o computador e inicie o Windows ou Mac OS.
2. Quando o ecrã normal do Windows ou Mac OS aparecem abra a tampa do terminal do USB da câmara e ligue a câmara ao computador com o cabo USB.

- Use o acbo USB fornecido com a câmara.
- Enquanto a câmara está ligada ao computador está inactiva.
- Enquanto ligado ao PC, não retire o cabo USB ou abra a tampa das pilhas/cartão.
- Desligue a energia da câmara quando retira o cabo USB. Depois de retirar o cabo, feche a tampa do terminal USB.
- Quando em comunicação com o computador, use o adaptador AC (vendido como acessório). Coloque e retire o adaptador quando a energia está xdesligada e o PC e a câmara não estão conectados.

Instalar a Driver de software USB

- Instale a partir do CD-ROM do DiIMAGE Viewer
Instale o software se usar o Windows 98 ou Windows 98SE. Se utilizar outro sistema operativo, não precisa instalar.
- Desligue a energia da câmara.
- Para conservar a pilha, utilize o adaptador AC-9.

- 1) Ligue o computador e inicie o Windows.
- 2) Após ligara sua câmara ao computador com o cabo USB (p.122), ligue a câmara.
- 3) O ecrã “Add New Hardware Wizard” aparece.



- 4) Coloque o CD do software na drive CD ROM.
- 5) Clique “Search for the best driver for your device (Recomendado).” e de seguida clique em “Next”.



Instalar o software e descarregar imagens (Cont.)



6) Clique em “Specify a location:” e digite “D:\”.

Clique “Next”.

- Aqui, a drive de CD-ROM é assumida como drive D.
- O ficheiro INF necessário para a instalação está localizado em “D:\”.
- Quando procura um destino diferente clique “Browse”.



7) Clique “Next”.



8) Clique “Finish”.

A drive do dispositivo USB é agora instalado.

Instalar o software e descarregar imagens (Cont.)

Descarregar (transferir) Imagens

- Para conservar energia recomenda-se o uso do adaptador AC-9 (vendido em separado)..
 - ISe usar Windows 98 ou Windows 98SE, instale primeiro o “USB device driver software” (anexado no CD-ROM do DiIMAGE Viewer) (pp.123-124).
1. Ligue a energia do seu computador e inicie Windows ou Mac OS, e ligue a sua câmara e o PC com o cabo USB (p.122).
 2. Se usar Windows, abra “My Computer” e clique duas no icone recentemente criado “removable device”.Se usar Mac, um icone “Undefined Name” será exibido na desktop.
 3. Clique duas vezes na pasta “DCIM”.
 4. Se clicar duas vezes “100 KM001”, o icone do ficheiro de imagemserá exibido.
 - Os primeiros 3-dígitos do número “100 KM001” diferem dependendo do directório no cartão.
 5. Se clicar duas vezes o ficheiro, a imagem será exibida. Quando grava o ficheiro copie-o para o local onde pretende gravá-lo.

Notas

- Só pode ligar a câmara ao computador se existe um cartão contendo ficheiro de imagens gravadas inserido na câmara.
- Quando 2 cartões estão na câmara, a Prioridade de Memória será exibida (p.27, p.60).
- IOs ficheiros de imagem podem ser copiados para um disco rígido ou outro cartão e apagados se necessário. Para mais informação consulte o manual do sistema operativo em utilização.
Por favor note que a Konica Minolta não se responsabiliza por perdas resultantes de tais operações.
- Realiza back up de dados importantes.
- O ajuste de protecção configurado com esta câmara é equivalente ao atributo read-only de um ficheiro.
Se o atributo de um ficheiro é alterado usando um PC o ajuste de protecção configurado com a câmara será desactivado.
- Não altere o nome do ficheiro gravado no cartão de memória SD/Multi-Media/Memory Stick usando um OC ou grave outros ficheiros além dos dados de imagem captados com esta câmara. Imagens que foram alteradas ou gravadas num cartão SD/Multi-Media/Memory Stick com outro dispositivo diferente não só não serão reproduzidas como também podem provocar avarias.
- Não formate o cartão SD/Multi-Media ou Memory Stick com o computador. Pode provocar perdas ou danos de informação.
- Antes de editar imagens, realize uma cópia para o disco rígido do computador.

Como instalar o QuickTime (apenas em Windows)

- Para reprodução de vídeos, é necessário ter instalado no seu computador Windows um software de reprodução vídeo tal como o QuickTime. Neste caso por favor instale o software a partir do CD-ROM do DiIMAGE Viewer incluído com o produto.
- Para os utilizadores Macintosh, este software já se encontra habitualmente instalado no seu computador, neste caso não necessita proceder a qualquer acção.

Requisitos Sistema QuickTime

IBM PC / AT Compatível

Computador Pentium

Memória RAM de 128MB ou superior

Windows 98, 98SE, NT, Me, 2000 Professional, ou XP

- * Para instalar a versão do QuickTime mais recente, siga as instruções do instalador. Os utilizadores Macintosh podem realizar o download da última versão, livre de encargos, na página da Apple Computer no endereço: <http://www.apple.com>

Instalar o software e descarregar imagens (Cont.)

MANUAIS DE INSTRUÇÕES

Windows® – Apple® Macintosh™

1. Ligue o computador.
2. Coloque o CD-ROM do “NANUAL DE INSTRUÇÕES DiMAGE “ na drive CD-ROM.
3. Abra a pasta “MANUAL”
4. Abra a pasta contendo o seu idioma.
5. Clique duas vezes no ficheiro “D_G 400_PT.pdf/DV_PT.pdf”.

Adobe® Acrobat™ Reader

Windows®

1. Ligue o computador.
2. Coloque o CD-ROM do “NANUAL DE INSTRUÇÕES DiMAGE “ na drive CD-ROM.
3. Abra a partir do CD a pasta “AcroReader51_PTB_full.exe”
4. Siga as instruções apresentadas no ecran.

Apple® Macintosh™

1. Ligue o computador.
2. Coloque o CD-ROM do “NANUAL DE INSTRUÇÕES DiMAGE “ na drive CD-ROM
3. Abra a pasta “AcrobatReader5”.
4. Abra a pasta contendo o seu idioma.
5. Clique duas vezes no ficheiro “ Acrobat Reader Installer”.
6. Siga as instruções apresentadas no ecran.

Outros

Quando transporta a sua câmara

Usando o Adaptador AC-9

- Por favor não use o adaptador AC onde a voltagem está fora dos limites de (AC 100V a AC240V).

Usar o carregador BC-600 anexado

- Por favor não use o carregador onde a voltagem está fora dos limites de (AC 100V a AC240V).

Limpar a câmara

Quando impa a câmara não use solventes como benzina, álcool, diluente.

- Antes de limpar retire as pilhas ou desligue o adaptador.
- A cápsula exterior é pintada, a limpeza com benzina pode provocar a sua descoloração ou a tinta pode ser removida.
- Se a máquina fotográfica, ou a objectiva estão sujas limpe-as delicadamente com um pano macio, limpo e seco. Se a máquina fotográfica, ou a objectiva estiverem em contacto com areia, limpe-as cuidadosamente para afastar as partículas - o esfregar poderá arranhar as superfícies.
- Quando utiliza um pano de limpeza siga as instruções do produto.

Após utilizar a câmara

Se a câmara não é utilizada durante algum tempo, retire as pilhas e desligue o adaptador da tomada eléctrica.

- Deixando as pilhas dentro da câmara pode provocar derrames e consequentes avarias.
- Quando guarda a câmara e as pilhas coloque-as em locais frios com baixa humidade e sobre temperaturas constantes.

Temperatura recomendada: 15° – 25°C (59° – 77°F)

Humidade: 40% – 60%

Acerca dos Cartões SD/Multi-Media//Memory Stick

Manuseamento

- Não dobre o cartão ou aplique demasiada força.
- Não guarde os cartões em locais com poeiras ou electricidade estática ou campos electromagnéticos.
- Mantenha afastado, água, poeiras ou objectos estranhos da secção terminal.

Cuidados e Armazenamento (Cont.)

Acerca da informação de imagem

Use um PC para apagar imagens e ficheiros gravados com outros modelos.

- Os dados gravados podem ser perdidos quando os cartões SD/Multi-Media/Memory Stick são mal utilizados., ou o cartão for afectado por forças estáticas fortes, choques eléctricos ou durante a reparaç o ou avaria. A Konica Minolta n o se responsabilizar  por perdas de dados gravados ou a consequ ncia dessa perda.

Acerca do monitor LCD

- Apesar do monitor ser fabricado usando tecnologias de alta precis o, apesar de a percentagem activa de pixels   mais do que 99%, pode ocorrer perdas.
- O monitor pode ficar escuro temporariamente em ambientes frios. Quando a c mara atinge a sua temperatura de funcionamento normal o visor funcionar  normalmente.
- Se o monitor ficar marcado com dedadas, limpe o monitor suavemente com um pano seco, suave e limpo.

Servi o P s Venda

Como Guia de orienta o s o mantidos durante 5 anos ap s a finaliza o da sua produ o deste produto partes para este produto

- Se tiver alguma quest o a colocar acerca da sua c mara, contacte o seu revendedor local ou escreva para o distribuidor Konica Minolta da sua regi o.
- Antes de enviar a sua c mara para repara o, por favor contacte os servi os t cnicos Konica Minolta.

Quest es e servi o

- Se tiver alguma quest o a colocar acerca da sua c mara, contacte o seu revendedor local ou escreva para o distribuidor Konica Minolta da sua regi o.
- Antes de enviar a sua c mara para repara o, por favor contacte os servi os t cnicos Konica Minolta.

Resolução de Problemas

- ISe o seguinte não resolver o seu problema contacte o ser revendedor.

	Sintoma	Verifique:	Pág
Fornecimento de energia	A energia não liga	A pilha está com pouca carga	21
		Pilha mal inserida	21
		Adaptador mal colocado	24
	A energia desliga-se de imediato	A pilha tem pouca carga	21
		A pilha atingiu o limite. Coloque uma pilha nova	13, 20
		Baixa temperatura ambiente	137
Disparo de fotografias	Não pode fotografar mesmo pressionando o disparador	Energia desligas	28
		Cartão SD ou Memory Stick está protegido	15
		Atingiu limite da captação de fotos. Elimine algumas fotos não importantes.	51
		Ajuste o modo temporizador	61
		Flash à carga	45
	Não pode focar	Assunto descentrado	41
		Assunto difícil de focar	41
		Dirty lens	34
		Distância incorrecta ao assunto	36
	O monitor LCD não exibe as imagens claras	Brilho LCD mal ajustado	112
		Dedadas no monitor	133
	O flas não dispara	Fixe flash para o modo "Flash off"	46

Resolução de Problemas (Cont.)

	Sintoma	Verifique:	Pág
Reprodução	Não reproduz	Botão PLAY desligado	47
		Sem imagens	47
		Todos os dados estão apagados	51, 108
	Sem sem cor natural	Balanço de brancos incorrecto	72
	Imagem escura	Distância demasiado longa o flash não atinge o assunto	45
		Pouca luminosidade	45, 84
		A correcção de exposição não está ajustada devidamente	71
	Imagem muito brilhante	Flash usado com assunto demasiado próximo	45
		As pilhas estão gastas.	71
Outro	Não consegue transferir para o PC	PC mal conectado	122
		A câmara não tem imagens	126
	Data e hora incorrectas	A câmara foi deixada mais de 24h sem pilhas.	119

Especificações Principais

Modelo:	Câmara fixa Digital com lente zoom
Número efectivo de pixels:	4.0 mega pixels
Material de gravação	SD Memory Card, Multi Media Card, Memory Stick
Capacidade de gravação:	
4 mega fino	(Cerca de 36 fotografias/SD Memory Card com 64MB)
4 mega normal	(Cerca de 72 fotografias/SD Memory Card com 64 MB)
2 mega normal	(Cerca de 143 fotografias/SD Memory Card com 64 MB)
VGA normal	(Cerca de 574 fotografias/SD Memory Card com 64 MB)
Método de gravação:	
Foto fixa:	JPEG (DCF compatível*)/ DPOF compatível*)
Fotografia fixa com voz:	WAV Compatível, Vídeo; AVI style Motion JPEG compatível
Imagem:	1/2.5 pol.CCD Resolução total 2408 X 1758 pixels (4,230,000 pixels)
Sensibilidade:	equivalente a ISO 100, ajustável (AUTO, 50, 100, 200, 400)
Lente:	F 2.8-4.9, f=5.6-16.8mm (7 elementos em 6 grupos) Equivalente a 34 a 102mm na conversão para 35mm
Ajuste Foco/Fotométrico:	TTL central-5-pontos medição imagem CCD plano sinais de brilho mais medição central pas-sivo externo
Alcance focagem:	
Normal:	grande angular 0.5m a • (1.6" to •), telefoto 0.8m a • (2.6" to •);
Modo foto-macro:	grande angular 5cm a infinito, telefoto 0.5m a infinito
Super macro:	0.2 a 0.4 m (telefoto apenas)
Abertura:	grande angular: F2.8/F4.7, Telefoto: F4.9/F8.3
Disparador:	Disparador programa com obturador electrónico CCD
Velocidade obturador:	
Fotografia fixa:	cerca de 1 a 1/2000sec. (Exposição manual) modo exposição: aprox. 15 – 1/1000 segundos)
Vídeo:	a cerca de 1/30 a 1/5000 segs.
Controlo exposição:	Program AE (ISO100; 3EV-15.5EV)
Balanco brancos:	Correcção Auto, ajuste manual (diurno, nublado, tungsténeo, fluorescente)
Visor:	Imagem real zoom

Especificações Principais (Cont.)

Flash:	Incorporado, com ajuste de iluminação auto, intervalo de flash cerca de 4 segundos.
Alcance de flash (ISO: AUTO):	Grande angular acrc de 0.5m a 2.3m (1.6" – 7.5") telefoto cerca de 0.8m a 1.3m (2.6" – 4.3") LED Verde Visor ligado quando carrega
Modo disparo:	Singular/Contínuo/ Flash On/ Flash Off/Macro/ Temporizador (10 segds., 3 segds.)/ Retrato/Cana/Nocturno/Estantâneo/Desporto/ Angol/Vídeo (320 x 240 com som / B & W/Sepia/ Red-eye reduction/ Digital Zoom (2 x)/ Program/ Aperture/ Manual/ Bracket
Monitor LCD:	1.5 polg. TFT baixa temperatura poly-silicon com monitor colorido LCD com retro iluminação
Reprodução:	Fotograma singular/ reprodução índice/ visualização slides/ reprodução zoom digital
Função eliminação:	Um fotograma/Múltiplos/Todos os fotogramas
LED exibição:	LED temporizador, LED visor LED
Função Data-Auto:	Ano; m-Es, data e hora até 2050***)
Fornrecimento energia:	Pilha de lítio (3.7V), adaptador dedicado AC (vendido em separado)
Terminais I/O:	terminal USB
Condições de temperatura:	0°(32°)-50° C(122° F) (humidade 20%-80%)
Dimensões:	93.5 x 55.5 x 23 mm (L x A x P) (excepto partes que saem)
Peso:	145 g (5.1oz) excluindo pilha, cartão

- O rendimento dos itens acima está de acordo com as condições usadas no nosso teste..
- As especificações e ou aparência do produto podem ser alteradas sem aviso prévio.

*) DCF (Design rule for Camera File system) é um padrão da JEITA principalmente com o propósito de simplificar o uso de imagens tiradas com câmaras digitais e outros dispositivos relacionados.

**) DPOF (Digital Print Order Format) especificado pela by Canon, Inc., Kodak Co., Ltd., Fuji Photo Film Co., Ltd., e Matsushita Electric Industrial Co., Ltd. é um padrão para gravação de informação específica tal como as imagens ou qualidade de impressão das imagens tiradas por uma câmara digital num material de gravação.

***) Pilhas Manganese lithium silicon são usadas como pilhas back up para o sistema de calendário (consulte p.30). Recomenda-se a sua substituição de 3 em 3 ou 5 anos. (Carga adicional é necessária no período de substituição).



KONICA MINOLTA

KONICA MINOLTA CAMERA, INC

©2003 KONICA MINOLTA CAMERA, INC. under the Berne Convention
and the Universal Copyright Convention.

9224-2732-20 KO-A310/KME-310